

# SONY®

4-735-226-12(1)



## LCD Monitor



Reference Guide	GB
Guide de référence	FR
Guía de referencia	ES
Referentiegids	NL
Referenzanleitung	DE
Guia de referência	PT
Guida di riferimento	IT
Referensmaterial	SE
Referencevejledning	DK
Viiteopas	FI
Referanseveiledning	NO
Przewodnik	PL
Οδηγός αναφοράς	GR
Başvuru Kılavuzu	TR
Справочник	RU

## BRAVIA

# Table of Contents

IMPORTANT NOTICE .....	3
Safety Information .....	3
Precautions .....	7
Parts and Controls .....	9
Controls and Indicators .....	9
Installing the LCD Monitor to the Wall ...	10
Using the optional Wall-Mount Bracket ...	10
Troubleshooting .....	12
Troubles and Solutions .....	12
Specifications .....	13

## Internet Connection and Data Privacy

This product connects to the internet during initial setup as soon as a network is connected in order to confirm internet connection, and later to configure the Home screen. Your IP address is used in these and all other internet connections. If you do not want your IP address be used at all, do not set-up the wireless internet function and do not connect an internet cable. Please refer to the privacy information presented in the set-up screens for further details of internet connections.

## Introduction

Thank you for choosing this Sony product. This manual is an informative guide. For professional usage, please refer to "Professional Guide".

Before operating the LCD Monitor, please read this manual thoroughly and retain it for future reference.

### Note

- Before operating the LCD Monitor, please read the "Safety Information" (page 3).
- Images and illustrations used in the Setup Guide and this manual are for reference only and may differ from the actual product.

## Attaching the Table-Top Stand to the LCD Monitor

Refer to the Setup Guide on top of the cushion.

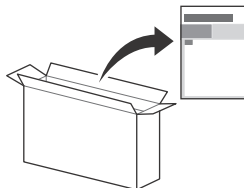

## Help

Find more troubleshooting and other useful information directly from your LCD Monitor. Press **HELP** on the remote control to display a list of topics.

## Location of the identification label

Labels for the LCD Monitor Model No., Production Date (year/month) and Power Supply rating are located on the rear of the LCD Monitor or package.

For models with supplied mains adaptor:



Labels for the mains adaptor Model No. and Serial No. are located on the bottom of the mains adaptor.

## WARNING

TO PREVENT THE  
SPREAD OF FIRE, KEEP  
CANDLES OR OTHER OPEN  
FLAMES AWAY FROM THIS  
PRODUCT AT ALL TIMES.



## NOTICE FOR CUSTOMERS IN THE UNITED KINGDOM

A moulded plug complying with BS1363 is fitted to this equipment for your safety and convenience. Should the fuse in the plug supplied need to be replaced with the same rating of fuse approved by ASTA or BSI to BS 1362 (i.e., marked with  or ) must be used. If the plug supplied with this equipment has a detachable fuse cover, be sure to attach the fuse cover after you change the fuse. Never use the plug without the fuse cover. If you should lose the fuse cover, please contact your nearest Sony service station.

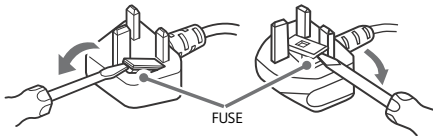

### How to replace the fuse

Open the fuse compartment with a blade screwdriver, and replace the fuse. Please refer to the illustration that actually equipped with the product.

## IMPORTANT NOTICE

This product has been manufactured by or on behalf of Sony Visual Products Inc.

EU Importer: Sony Europe Limited.

Inquiries to the EU Importer or related to product compliance in Europe should be sent to the manufacturer's authorized representative, Sony Belgium, bijkantoor van Sony Europe Limited, Da Vincilaan 7-D1, 1935 Zaventem, Belgium.

### Notice for Radio Equipment

Hereby, Sony Visual Products Inc. declares that the radio equipment types FW-85BZ35F, FW-75BZ35F, FW-65BZ35F, FW-55BZ35F, FW-49BZ35F, FW-43BZ35F are in compliance with Directive 2014/53/EU. The full text of the EU declaration of conformity is available at the following internet address: <http://www.compliance.sony.de/>

This radio equipment can be operated in the EU without infringing applicable requirements on the use of radio spectrum.



## Safety Information

### WARNING

#### Caution

Risk of explosion if the battery is replaced by an incorrect type. Batteries must not be exposed to excessive heat such as sunshine, fire or the like or extremely low air pressure that can result in an explosion or leakage of flammable liquid or gas.

#### Stability Hazard

The LCD Monitor may fall, causing serious personal injury or death.

Never place a LCD Monitor in an unstable location. A LCD Monitor may fall, causing serious personal injury or death. Many injuries, particularly to children, can be avoided by taking simple precautions such as:

- Using cabinets or stands recommended by the manufacturer of the LCD Monitor.
  - Only using furniture that can safely support the LCD Monitor.
  - Ensuring the LCD Monitor is not overhanging the edge of the supporting furniture.
  - Not placing the LCD Monitor on tall furniture (for example, cupboards or bookcases) without anchoring both the furniture and the LCD Monitor to a suitable support.
  - Not placing the LCD Monitor on cloth or other materials that may be located between the LCD Monitor and supporting furniture.
  - Educating children about the dangers of climbing on furniture to reach the LCD Monitor or its controls.
- If your existing LCD Monitor is being retained and relocated, the same considerations as above should be applied.

### Installation/Set-up

Install and use the LCD Monitor in accordance with the instructions below in order to avoid any risk of fire, electric shock or damage and/or injuries.

#### Installation

- The LCD Monitor should be installed near an easily accessible mains socket.
- Place the LCD Monitor on a stable, level surface to prevent it from falling over and causing personal injury or property damage.
- Install the LCD Monitor where it cannot be pulled, pushed, or knocked over.
- Install the LCD Monitor so that the LCD Monitor's Table-Top Stand does not protrude out from the LCD Monitor stand (not supplied). If the Table-Top Stand protrudes out from the LCD Monitor stand, it may cause LCD Monitor set to topple over, fall down, and cause personal injury or damage to the LCD Monitor.

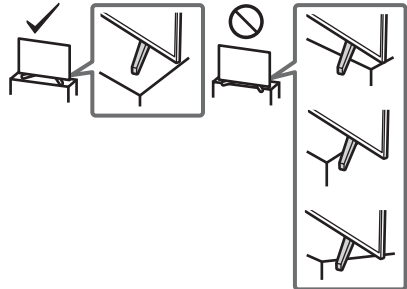

- Only qualified service personnel should carry out wall-mount installations.
- For safety reasons, it is strongly recommended that you use Sony accessories, including:
  - Wall-Mount Bracket SU-WL500 (FW-85/75BZ35F only)
  - Wall-Mount Bracket SU-WL450 (Except FW-85/75BZ35F)
- Be sure to use the screws supplied with the Wall-Mount Bracket when attaching the Wall-Mount Bracket to the LCD Monitor. The supplied screws are designed as indicated by illustration when measured from the attaching surface of the Wall-Mount Bracket. The diameter and length of the screws differ depending on the Wall-Mount Bracket model. Use of screws other than those supplied may result in internal damage to the LCD Monitor or cause it to fall, etc.

**FW-85/49/43BZ35F**

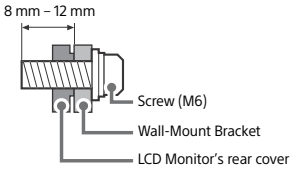

**FW-75/65/55BZ35F**

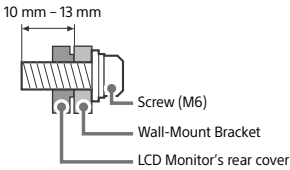

**Transporting**

- Before transporting the LCD Monitor, disconnect all cables.
- Two or more people (three or more people for FW-85BZ35F) are needed to transport a large LCD Monitor.
- When transporting the LCD Monitor by hand, hold it as shown below. Do not put stress on the LCD panel and the frame around the screen.
- When lifting or moving the LCD Monitor, hold it firmly from the bottom.

**FW-85BZ35F**

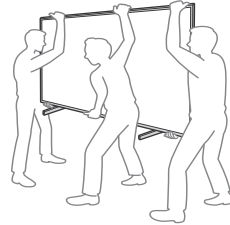
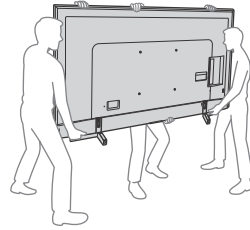

**FW-75/65/55BZ35F**

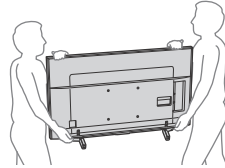

**FW-49/43BZ35F**

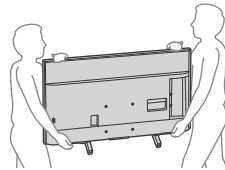

- When transporting the LCD Monitor, do not subject it to jolts or excessive vibration.
- When transporting the LCD Monitor for repairs or when moving, pack it using the original carton and packing material.

# Topple prevention

FW-85BZ35F

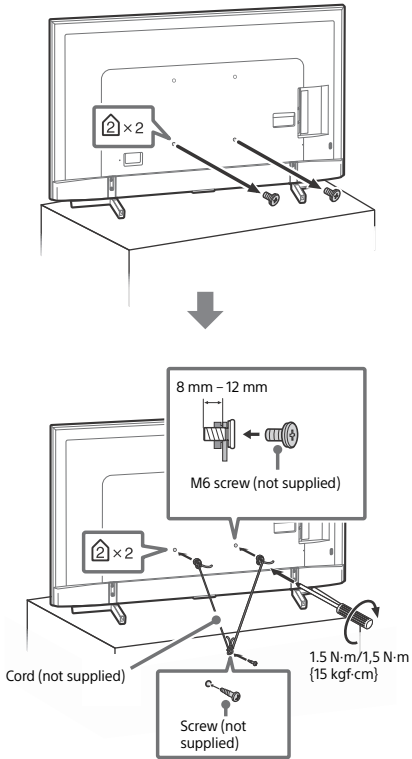

FW-75/65/55BZ35F

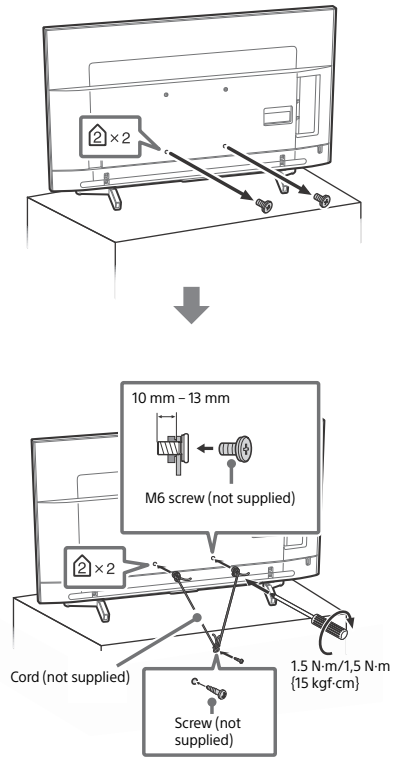

GB

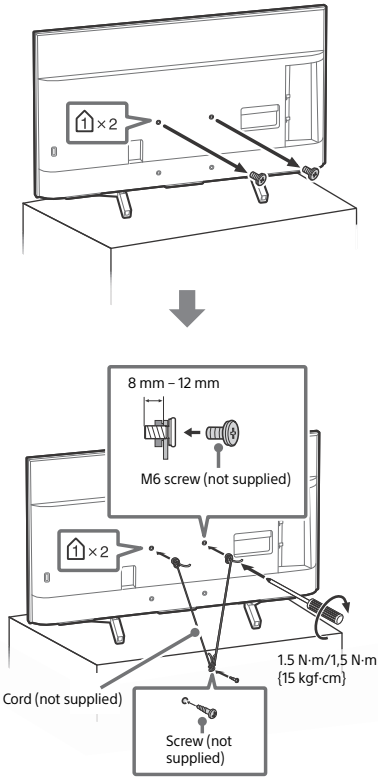

**Ventilation**

- Never cover the ventilation holes or insert anything in the cabinet.
- Leave space around the LCD Monitor as shown below.
- It is strongly recommended that you use a Sony Wall-Mount Bracket in order to provide adequate air circulation.

**Installed on the wall**

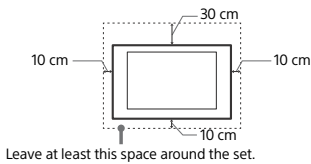

**Installed with stand**

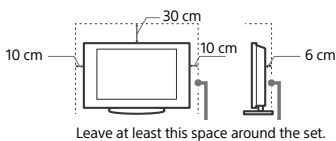

- To ensure proper ventilation and prevent the collection of dirt or dust:
  - Do not lay the LCD Monitor flat, install upside down, backwards, or sideways.
  - Do not place the LCD Monitor on a shelf, rug, bed or in a closet.
  - Do not cover the LCD Monitor with a cloth, such as curtains, or items such as newspapers, etc.
  - Do not install the LCD Monitor as shown below.

Air circulation is blocked.

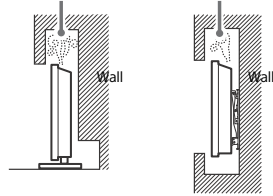

**Mains lead**

Handle the mains lead and socket as follows in order to avoid any risk of fire, electric shock or damage and/or injuries:

- Use only mains leads supplied by Sony, not other suppliers.
- Insert the plug fully into the mains socket.
- Operate the LCD Monitor on a 220 V – 240 V AC supply only.
- When wiring cables, be sure to unplug the mains lead for your safety and take care not to catch your feet on the cables.
- Disconnect the mains lead from the mains socket before working on or moving the LCD Monitor.
- Keep the mains lead away from heat sources.
- Unplug the mains plug and clean it regularly. If the plug is covered with dust and it picks up moisture, its insulation may deteriorate, which could result in a fire.

**Note**

- Do not use the supplied mains lead on any other equipment.
- Do not pinch, bend, or twist the mains lead excessively. The core conductors may be exposed or broken.
- Do not modify the mains lead.
- Do not put anything heavy on the mains lead.
- Do not pull on the mains lead itself when disconnecting the mains lead.
- Do not connect too many appliances to the same mains socket.
- Do not use a poor fitting mains socket.

**NOTE ON MAINS ADAPTOR (models with supplied mains adaptor only)**

**Warning**

To reduce the risk of fire or electric shock, do not expose this apparatus to rain or moisture.

To prevent fire or shock hazard, do not place objects filled with liquids, such as vases, on the apparatus. Do not install this equipment in a confined space, such as a bookshelf or similar unit.

- Please ensure that the mains socket is installed near the equipment and shall be easily accessible.
- Be sure to use the supplied mains adaptor and mains lead.
- Do not use any other mains adaptor. It may cause a malfunction.
- Connect the mains adaptor to an easily accessible mains socket.
- Do not coil the mains lead around the mains adaptor. The core wire may be cut and/or it may cause a malfunction of the media receiver.
- Do not touch the mains adaptor with wet hands.
- If you notice an abnormality in the mains adaptor, disconnect it from the mains socket immediately.
- The set is not disconnected from the mains source as long as it is connected to the mains socket, even if the set itself has been turned off.
- As the mains adaptor will become warm when it is used for a long time, you may feel hot when touching it by hand.



## Prohibited Usage

Do not install/use the LCD Monitor in locations, environments or situations such as those listed below, or the LCD Monitor may malfunction and cause a fire, electric shock, damage and/or injuries.

### Locations:

- Outdoors (in direct sunlight), at the seashore, on a ship or other vessel, inside a vehicle, in medical institutions, unstable locations, near water, rain, moisture or smoke.

### Environments:

- Places that are hot, humid, or excessively dusty; where insects may enter; where it might be exposed to mechanical vibration, near flammable objects (candles, etc.). The LCD Monitor shall not be exposed to dripping or splashing and no objects filled with liquids, such as vases, shall be placed on the LCD Monitor.

### Situations:

- Use when your hands are wet, with the cabinet removed, or with attachments not recommended by the manufacturer. Disconnect the LCD Monitor from mains socket and aerial during lightning storms.
- Install the LCD Monitor so that it sticks out into an open space. Injury or damage from a person or object bumping into the LCD Monitor may result.



- Place the LCD Monitor in a humid or dusty space, or in a room with oily smoke or steam (near cooking tables or humidifiers). Fire, electric shock, or warping may result.
- Install the LCD Monitor in places subject to extreme temperature such as in direct sunlight, near a radiator or a heating vent. The LCD Monitor may overheat in such condition which can cause deformation of the enclosure and/or LCD Monitor malfunction.



- If the LCD Monitor is placed in the changing room of a public bath or hot spring, the LCD Monitor may be damaged by airborne sulfur, etc.
- For best picture quality, do not expose the screen to direct illumination or sunlight.
- Avoid moving the LCD Monitor from a cold area to a warm area. Sudden room temperature changes may cause moisture condensation. This may cause the LCD Monitor to show poor picture and/or poor colour. Should this occur, allow moisture to evaporate completely before powering the LCD Monitor on.



### Broken pieces:

- Do not throw anything at the LCD Monitor. The screen glass may break by the impact and cause serious injury.
- If the surface of the LCD Monitor cracks, do not touch it until you have unplugged the mains lead. Otherwise this may cause an electric shock.

## When not in use

- If you will not be using the LCD Monitor for several days, the LCD Monitor should be disconnected from the mains for environmental and safety reasons.
- As the LCD Monitor is not disconnected from the mains when the LCD Monitor is just turned off, pull the plug from the mains socket to disconnect the LCD Monitor completely.
- Some LCD Monitor may have features that require the LCD Monitor to be left in standby to work correctly.

## For children

- Do not allow children to climb on the LCD Monitor.
- Keep small accessories out of the reach of children, so that they are not mistakenly swallowed.

## If the following problems occur...

**Turn off** the LCD Monitor and unplug the mains lead immediately if any of the following problems occur.

Ask your dealer or Sony service centre to have it checked by qualified service personnel.

### When:

- Mains lead is damaged.
- Poor fitting of mains socket.
- LCD Monitor is damaged by being dropped, hit or having something thrown at it.
- Any liquid or solid object falls through openings in the cabinet.

## About LCD Monitor Temperature

When the LCD Monitor is used for an extended period, the panel surrounds become warm. You may feel hot when touching there by the hand.

## Precautions

### Viewing the LCD Monitor

- View the LCD Monitor in moderate light, as viewing the LCD Monitor in poor light or during long period of time, strains your eyes.
- When using headphones, adjust the volume so as to avoid excessive levels, as hearing damage may result.

### LCD Screen

- Although the LCD screen is made with high-precision technology and 99.99 % or more of the pixels are effective, black dots may appear or bright points of light (red, blue, or green) may appear constantly on the LCD screen. This is a structural property of the LCD screen and is not a malfunction.
- Do not push or scratch the front filter, or place objects on top of this LCD Monitor. The image may be uneven or the LCD screen may be damaged.
- If this LCD Monitor is used in a cold place, a smear may occur in the picture or the picture may become dark. This does not indicate a failure. These phenomena disappear as the temperature rises.
- Ghosting may occur when still pictures are displayed continuously. It may disappear after a few moments.
- The screen and cabinet get warm when this LCD Monitor is in use. This is not a malfunction.
- The LCD screen contains a small amount of liquid crystal. Follow your local ordinances and regulations for disposal.

## Handling and cleaning the screen surface/ cabinet of the LCD Monitor

Be sure to unplug the mains lead connected to the LCD Monitor from mains socket before cleaning.

To avoid material degradation or screen coating degradation, observe the following precautions.

- To remove dust from the screen surface/cabinet, wipe gently with a soft cloth. If dust is persistent, wipe with a soft cloth slightly moistened with a diluted mild detergent solution.
- Never spray water or detergent directly on the LCD Monitor. It may drip to the bottom of the screen or exterior parts and enter the LCD Monitor, and may cause damage to the LCD Monitor.
- Never use any type of abrasive pad, alkaline/acid cleaner, scouring powder, or volatile solvent, such as alcohol, benzene, thinner or insecticide. Using such materials or maintaining prolonged contact with rubber or vinyl materials may result in damage to the screen surface and cabinet material.
- Do not touch the LCD Monitor if your hand is covered in any chemical substance such as hand cream or sunblock.
- Periodic vacuuming of the ventilation openings is recommended to ensure proper ventilation.
- When adjusting the angle of the LCD Monitor, move it slowly so as to prevent the LCD Monitor from moving or slipping off from its table stand.



## Optional Equipment

- Keep optional components or any equipment emitting electromagnetic radiation away from the LCD Monitor. Otherwise picture distortion and/or noisy sound may occur.
- This equipment has been tested and found to comply with the limits set out in the EMC Directive using a connection signal cable shorter than 3 meters.

## Wireless Function of the unit

- Do not operate this unit near medical equipment (pacemaker, etc.), as this may result in the malfunction of the medical equipment.
- Although this unit transmits/receives scrambled signals, be careful of unauthorised interception. We cannot be responsible for any trouble as a result.
- This equipment should be installed and operated keeping a separation distance of 20 cm or more between the antenna of this device and a person's body.

## Caution about handling the remote control

- Observe the correct polarity when inserting batteries.
- Do not use different types of batteries together or mix old and new batteries.
- Dispose of batteries in an environmentally friendly way. Certain regions may regulate the disposal of batteries. Please consult your local authority.
- Handle the remote control with care. Do not drop or step on it, or spill liquid of any kind onto it.
- Do not place the remote control in a location near a heat source, a place subject to direct sunlight, or a damp room.

## Disposal of the LCD Monitor



### Disposal of old electrical & electronic equipment (applicable in the European Union and other countries with separate collection systems)

This symbol on the product or on its packaging indicates that this product shall not be treated as household waste. Instead it shall be handed over to the appropriate collection point for the recycling of electrical and electronic equipment.

By ensuring that this product is disposed of correctly, you will help to prevent potential negative consequences for the environment and human health, which could be caused by inappropriate waste handling of this product. The recycling of materials will help to conserve natural resources. For more detailed information about recycling of this product, please contact your local Civic Office, your household waste disposal service or the shop where you purchased the product.



### Disposal of waste batteries (applicable in the European Union and other countries with separate collection systems)

This symbol on the battery or on the packaging indicates that the battery provided with this product shall not be treated as household waste.

On certain batteries this symbol might be used in combination with a chemical symbol. The chemical symbol for lead (Pb) is added if the battery contains more than 0.004 % lead. By ensuring that these batteries are disposed of correctly, you will help to prevent potentially negative consequences for the environment and human health which could be caused by inappropriate waste handling of the battery. The recycling of the materials will help to conserve natural resources. In case of products that for safety, performance or data integrity reasons require a permanent connection with an incorporated battery, this battery should be replaced by qualified service staff only. To ensure that the battery will be treated properly, hand over the product at end-of-life to the appropriate collection point for the recycling of electrical and electronic equipment. For all other batteries, please view the section on how to remove the battery from the product safely. Hand the battery over to the appropriate collection point for the recycling of waste batteries. For more detailed information about recycling of this battery, please contact your local Civic Office, your household waste disposal service or the shop where you purchased the product or battery.



# Parts and Controls

## Controls and Indicators

FW-85/75/65/55BZ35F

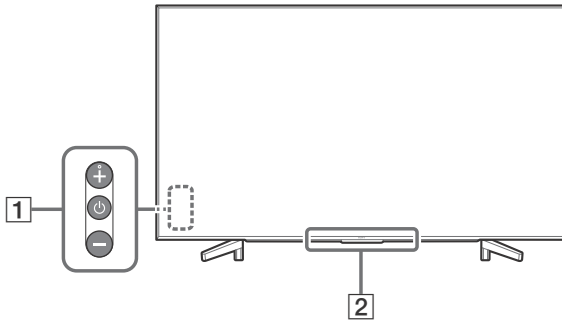

FW-49/43BZ35F

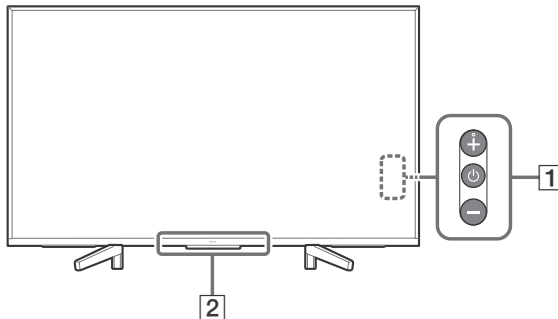



### 1 (Power) /+/-

**When the TV is off,**

Press  to power on.

**When the TV is on,**

Press and hold  to power off.

Press  repeatedly to change the function, then press + or - button to:

- Adjust the volume.
- Select the channel.
- Select the input source of TV.

### 2 Remote Control sensor\* / Light sensor\* / Illumination LED

The illumination LED lights up or blinks according to the status of the TV.

For more information, refer to the Help Guide.

\* Do not place anything near the sensor.

# Installing the LCD Monitor to the Wall

## Using the optional Wall-Mount Bracket

This LCD Monitor's instruction manual only provides the steps to prepare the LCD Monitor for Wall-Mount installation before it is installed on the wall.

### To Customers:

For product protection and safety reasons, Sony strongly recommends that installation of your LCD Monitor be performed by Sony dealers or licensed contractors. Do not attempt to install it yourself.

### To Sony Dealers and Contractors:

Provide full attention to safety during the installation, periodic maintenance and examination of this product.

Sufficient expertise is required for installing this product, especially to determine the strength of the wall for withstanding the LCD Monitor's weight. Be sure to entrust the attachment of this product to the wall to Sony dealers or licensed contractors and pay adequate attention to safety during the installation. Sony is not liable for any damage or injury caused by mishandling or improper installation.

Use the Wall-Mount Bracket SU-WL500 (not supplied) (FW-85/75BZ35F only) or SU-WL450 (not supplied) (Except FW-85/75BZ35F) to install the LCD Monitor to the wall.

When installing the Wall-Mount Bracket, also refer to the Operating Instructions and Installation Guide supplied with the Wall-Mount Bracket.

### Note

- Be sure to store the removed screws in a safe place, keeping them away from children.
- Place the LCD Monitor with its screen facing down on a level and stable surface covered with a thick and soft cloth when removing the Table-Top Stand from the LCD Monitor to prevent damaging the surface of the LCD display. (FW-49/43BZ35F only)

Remove the screws from the rear of the LCD Monitor.

**FW-85BZ35F**

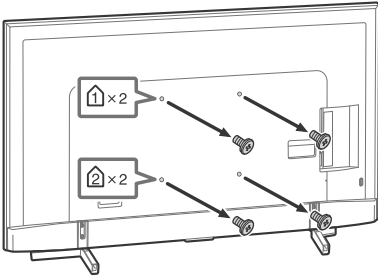

**FW-75/65/55BZ35F**

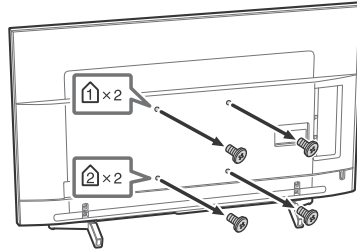

GB

**FW-49/43BZ35F**

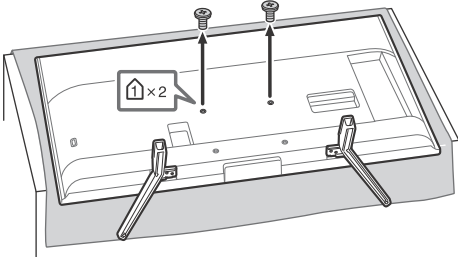

To detach the Table-Top Stand from the LCD Monitor (FW-49/43BZ35F only)

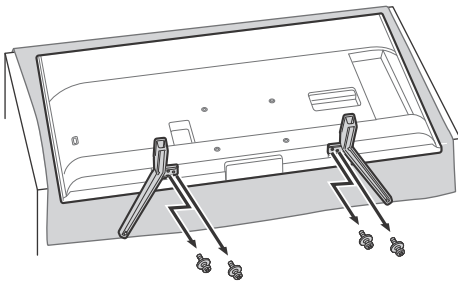

## Troubleshooting

General troubleshooting for issues like: black screen, no sound, frozen picture, TV does not respond, or network is lost, do the following steps.

- 1 Restart your TV by pressing the power button on the remote control until a message appears. The TV will restart. If the TV does not recover, try unplugging the TV from the mains lead for two minutes and then plug it in again.
- 2 Refer to the Help menu by pressing **HELP** on the remote control.
- 3 Connect your TV to the Internet and perform a software update.

### **When [A new TV system software update is available...] message is displayed.**

Sony strongly recommends you to update the TV software by selecting [Update Now]. These software updates improve your TV performance or add new features.

The following screen with [Updating...] will appear and the illumination LED flashes white while software is updating.

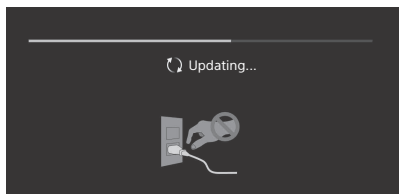

Do not unplug the mains lead during the software update. If you do, the software update may not finish completely, and it may cause a software malfunction. Software updates can take up to 15 minutes.

### **When you plug in the TV, the TV may not be able to turn on for a while even if you press the power button on the remote control or the TV.**

It takes time to initialize the system. Wait for about one minute, then operate it again.

## Troubles and Solutions

### **When the illumination LED is flashing in red.**

- Count how many times it flashes (interval time is three seconds).  
Reboot the TV by disconnecting the mains lead for two minutes, then turn on the TV.  
If the problem persists, disconnect the mains lead, and contact your dealer or Sony service centre with the number of times the illumination LED flashes.

### **The remote control does not function.**

- Replace the batteries.

### **The TV surrounds become warm.**

- When the TV is used for an extended period, the TV surrounds become warm. You may feel hot when touching there by the hand.

# Specifications

## System

### Panel system

LCD (Liquid Crystal Display) Panel, LED Backlight

### Colour system

PAL/SECAM/NTSC3.58 (Video only)/NTSC4.43 (Video only)

### Sound output

10 W + 10 W

### Wireless technology

Protocol IEEE802.11b/g/n  
Bluetooth Version 4.1

### Frequency band(s)

Wireless LAN (IEEE802.11b/g/n)	
Frequency range	Output Power
2400-2473 MHz	< 20.0 dBm

Bluetooth	
Frequency range	Output Power
2400-2483.5 MHz	< 10.0 dBm

### Software version

PKG\_...\_...EUA

Press **HELP** on the remote control to know the software version.

Any updates of software/firmware for this equipment/accessories/components will never affect its conformity to Directive 2014/53/EU in future.

## Input/Output jacks

### COMPONENT IN

YPbPr (Component Video): 1080p (50, 60 Hz), 1080i (50, 60 Hz), 720p (50, 60 Hz), 576p, 576i, 480p, 480i

Audio input (phono jacks)

### AV IN

Video input (common phono pin with Y input)

### HDMI IN 1/2/3/4 (support 4K resolution, HDCP 2.3-compatible)

#### Video:

4096 × 2160p (50, 60 Hz)<sup>\*1\*</sup>, 4096 × 2160p (24 Hz)<sup>\*1</sup>, 3840 × 2160p (50, 60 Hz)<sup>\*2</sup>, 3840 × 2160p (24, 25, 30 Hz), 1080p (30, 50, 60 Hz), 1080/24p, 1080i (50, 60 Hz), 720p (30, 50, 60 Hz), 720/24p, 576p, 576i, 480p, 480i, PC Formats<sup>\*3</sup>

\*1 When 4096 × 2160p is input and [Wide mode] is set to [Normal], the resolution is displayed as 3840 × 2160p. To display 4096 × 2160p, set [Wide mode] setting to [Full 1] or [Full 2].

\*2 HDMI IN 2/3 only. To support 18 Gbps, set [HDMI signal format] to [Enhanced format].

\*3 Refer to the Help Guide for details.

### Audio:

5.1 channel linear PCM: 32/44.1/48/88.2/96/176.4/192 kHz 16/20/24 bits, Dolby Digital, Dolby Digital Plus and DTS

ARC (Audio Return Channel) (HDMI IN 3 only)  
(Two channel linear PCM: 48 kHz 16 bits, Dolby Digital, Dolby Digital Plus, DTS)

### DIGITAL AUDIO OUT (OPTICAL)

Digital optical jack (Two channel linear PCM: 48 kHz 16 bits, Dolby Digital, DTS)

### HDMI 1 AUDIO IN

Analogue audio input (Stereo mini jack)

### AUDIO OUT

Headphone, Audio output, Subwoofer

### USB 1, 2, 3

USB port 1 and 2 support High Speed USB (USB 2.0)

USB port 3 supports Super Speed USB (USB 3.1 Gen 1)

### LAN

10BASE-T/100BASE-TX connector (Depending on the operating environment of the network, connection speed may differ. 10BASE-T/100BASE-TX communication rate and communication quality are not guaranteed for this TV.)

### DC IN 19.5 V (models with supplied mains adaptor only)

Mains adaptor input

### REMOTE

RS-232C, mini jack

This jack is for receiving the external control signal.

## Others

### Optional accessories

Wall-Mount Bracket: SU-WL500 (FW-85/75BZ35F only)

Wall-Mount Bracket: SU-WL450 (Except FW-85/75BZ35F)

### Operating temperature

0 °C – 40 °C

### Operating humidity

10 % – 80 % RH (non-condensing)

## Power, Product Fiche and others

### Power requirements

- except models with supplied mains adaptor
- 220 V – 240 V AC, 50 Hz
- models with supplied mains adaptor only
- 19.5 V DC with mains adaptor
- Rating: Input 220 V – 240 V AC, 50 Hz

### Energy Efficiency Class

- FW-85BZ35F: A
- FW-75BZ35F: A+
- FW-65BZ35F: A+
- FW-55BZ35F: A
- FW-49BZ35F: A
- FW-43BZ35F: B

### Screen size (measured diagonally) (Approx.)

- FW-85BZ35F: 214.8 cm / 85 inches
- FW-75BZ35F: 189.3 cm / 75 inches
- FW-65BZ35F: 163.9 cm / 65 inches
- FW-55BZ35F: 138.8 cm / 55 inches
- FW-49BZ35F: 123.2 cm / 49 inches
- FW-43BZ35F: 108.0 cm / 43 inches

### Power consumption

#### In [Standard] mode

- FW-85BZ35F: 233 W
- FW-75BZ35F: 149 W
- FW-65BZ35F: 120 W
- FW-55BZ35F: 103 W
- FW-49BZ35F: 88 W
- FW-43BZ35F: 76 W

#### In [Vivid] mode

- FW-85BZ35F: 378 W
- FW-75BZ35F: 250 W
- FW-65BZ35F: 196 W
- FW-55BZ35F: 170 W
- FW-49BZ35F: 145 W
- FW-43BZ35F: 120 W

### Average annual energy consumption\*<sup>1</sup>

- FW-85BZ35F: 323 kWh
- FW-75BZ35F: 207 kWh
- FW-65BZ35F: 166 kWh
- FW-55BZ35F: 143 kWh
- FW-49BZ35F: 122 kWh
- FW-43BZ35F: 105 kWh

### Standby power consumption\*<sup>2,3</sup>

- 0.50 W (25 W in software/EPG update mode)

### Display resolution

- 3,840 dots (horizontal) × 2,160 lines (vertical)

### Output Rating

#### USB 1/2

- 5 V  $\overline{\text{---}}$ , 500 mA MAX

#### USB 3

- 5 V  $\overline{\text{---}}$ , 900 mA MAX

## Dimensions (Approx.) (w × h × d)

### with Table-Top Stand

- FW-85BZ35F: 191.1 × 117.6 × 42.9 cm
- FW-75BZ35F: 167.3 × 103.1 × 37.1 cm
- FW-65BZ35F: 145.0 × 90.0 × 31.5 cm
- FW-55BZ35F: 123.1 × 77.6 × 31.5 cm
- FW-49BZ35F: 109.8 × 70.3 × 27.9 cm
- FW-43BZ35F: 96.5 × 62.8 × 27.9 cm

### without Table-Top Stand

- FW-85BZ35F: 191.1 × 109.8 × 7.3 cm
- FW-75BZ35F: 167.3 × 96.3 × 5.4 cm
- FW-65BZ35F: 145.0 × 83.6 × 5.2 cm
- FW-55BZ35F: 123.1 × 71.3 × 5.2 cm
- FW-49BZ35F: 109.8 × 64.4 × 5.8 cm
- FW-43BZ35F: 96.5 × 56.9 × 5.8 cm

## Mass (Approx.)

### with Table-Top Stand

- FW-85BZ35F: 46.2 kg
- FW-75BZ35F: 40.1 kg
- FW-65BZ35F: 26.5 kg
- FW-55BZ35F: 20 kg
- FW-49BZ35F: 13.7 kg
- FW-43BZ35F: 11.3 kg

### without Table-Top Stand

- FW-85BZ35F: 44.1 kg
- FW-75BZ35F: 38.9 kg
- FW-65BZ35F: 25.6 kg
- FW-55BZ35F: 19.1 kg
- FW-49BZ35F: 13.2 kg
- FW-43BZ35F: 10.8 kg

\*<sup>1</sup> Energy consumption per year, based on the power consumption of the television operating 4 hours per day for 365 days. The actual energy consumption will depend on how the television is used.

\*<sup>2</sup> Specified standby power is reached after the TV finishes necessary internal processes.

\*<sup>3</sup> Standby power consumption will increase when your TV is connected to the network.

### Note

- Optional accessories availability depends on countries/region/TV model/stock.
- Design and specifications are subject to change without notice.

## Trademark information

- The terms HDMI and HDMI High-Definition Multimedia Interface, and the HDMI Logo are trademarks or registered trademarks of HDMI Licensing Administrator, Inc. in the United States and other countries.
- Manufactured under license from Dolby Laboratories. Dolby, Dolby Audio, and the double-D symbol are trademarks of Dolby Laboratories.

- “BRAVIA”, BRAVIA and BRAVIA Sync are trademarks or registered marks of Sony Corporation.
- Vewd® Core. Copyright 1995-2017 Vewd Software AS. All rights reserved.
- Google, Android TV, Google Play, Chromecast built-in, YouTube and other related marks and logos are trademarks of Google LLC.
- Wi-Fi®, Wi-Fi Alliance®, Wi-Fi Direct® and Miracast® are registered trademarks of Wi-Fi Alliance.
- Wi-Fi Protected Setup™ is a trademark of Wi-Fi Alliance.
- The Wi-Fi CERTIFIED™ Logo is a certification mark of Wi-Fi Alliance.
- For DTS patents, see <http://patents.dts.com>. Manufactured under license from DTS, Inc. DTS, the Symbol, & DTS and the Symbol together are registered trademarks, and DTS Digital Surround is a trademark of DTS, Inc. © DTS, Inc. All Rights Reserved.
- The Bluetooth® word mark and logos are registered trademarks owned by the Bluetooth SIG, Inc. and any use of such marks by Sony Corporation is under license. Other trademarks and trade names are those of their respective owners.
- TUXERA is a registered trademark of Tuxera Inc. in the US and other countries.
- USB-IF SuperSpeed USB Trident logo is a registered trademark of USB Implementers Forum, Inc. .
- All other trademarks are the property of their respective owners.

# Table des matières

AVIS IMPORTANT.....	3
Consignes de sécurité.....	3
Précautions.....	7
Pièces et commandes.....	9
Commandes et voyants.....	9
Installation du moniteur LCD au mur... .	10
Utilisation du Support de fixation murale en option.....	10
Dépannage.....	12
Problèmes et solutions.....	12
Spécifications.....	13

## Connexion Internet et confidentialité des données

Ce produit se connecte à Internet au cours de la configuration initiale dès qu'un réseau est connecté afin de confirmer la connexion Internet, puis ultérieurement pour configurer l'écran d'accueil. Votre adresse IP est utilisée dans ces connexions Internet et toutes les autres. Si vous ne voulez pas que votre adresse IP soit utilisée, ne configurez pas la fonction Internet sans fil et ne connectez pas de câble Internet. Veuillez vous référer aux informations de confidentialité présentées dans les écrans de configuration pour en savoir plus sur les connexions Internet.

## Introduction

Sony vous remercie d'avoir choisi ce moniteur LCD. Le présent manuel est un guide à visée informative. Pour un usage professionnel, veuillez vous référer au « Guide professionnel ».

Avant de l'utiliser, nous vous invitons à lire attentivement ce manuel et à le conserver pour vous y référer ultérieurement.

### Remarque

- Avant d'utiliser le moniteur LCD, lisez les « Consignes de sécurité » (page 3).
- Les images et illustrations reprises dans ce manuel et dans le Guide d'installation sont fournies pour référence uniquement et peuvent présenter des différences par rapport au produit proprement dit.

## Pour attacher le support de table au moniteur LCD

Reportez-vous au Guide d'installation au-dessus du rembourrage.

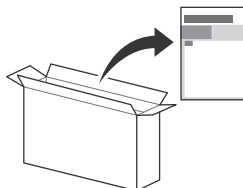

## Aide

Vous trouverez des renseignements supplémentaires sur le dépannage et d'autres informations utiles directement sur votre moniteur LCD. Appuyez sur **HELP** sur la télécommande pour afficher une liste de thèmes.

## Emplacement de l'étiquette d'identification

Les étiquettes reprenant le numéro de modèle, la date de production (année/mois) et les caractéristiques nominales de l'alimentation se trouvent à l'arrière du moniteur LCD ou de l'emballage.

Pour les modèles dotés de l'adaptateur secteur fourni :

Les étiquettes reprenant le numéro de modèle et le numéro de série de l'adaptateur secteur se trouvent au bas de l'adaptateur secteur.

## AVERTISSEMENT

POUR ÉVITER LES  
INCENDIES, TENEZ  
TOUJOURS LES BOUGIES ET  
AUTRES FLAMMES NUES  
ÉLOIGNÉES DE CE PRODUIT.





## AVIS IMPORTANT

Ce produit a été fabriqué par ou pour le compte de Sony Visual Products Inc.

Importateur dans l'UE : Sony Europe Limited.

Les questions basées sur la législation européenne pour l'importateur ou relatives à la conformité des produits doivent être adressées au mandataire : Sony Belgium, bijkantoor van Sony Europe Limited, Da Vincilaan 7-D1, 1935 Zaventem, Belgique.

## Avis concernant les équipements radio



Le soussigné, Sony Visual Products Inc., déclare que les équipements radioélectriques de type FW-85BZ35F, FW-75BZ35F, FW-65BZ35F, FW-55BZ35F, FW-49BZ35F, FW-43BZ35F sont conformes à la directive 2014/53/UE. Le texte complet de la déclaration UE de conformité est disponible à l'adresse internet suivante: <http://www.compliance.sony.de/>

Cet équipement radio peut être utilisé dans l'UE sans enfreindre les exigences en vigueur relatives à l'utilisation du spectre radio.

## Consignes de sécurité

### AVERTISSEMENT

#### Précaution

La pile peut exploser si elle est remplacée par un mauvais type de pile.

Les piles ne doivent pas être exposées à des chaleurs excessives comme le rayonnement solaire, le feu ou d'autres sources de chaleur similaires ni à une pression d'air extrêmement faible qui pourrait causer une explosion ou une fuite de liquide ou de gaz inflammable.

#### Risque de stabilité

Un moniteur LCD peut tomber et occasionner de graves blessures corporelles, voire la mort.

Ne placez jamais un moniteur LCD dans un endroit instable. Un moniteur LCD peut tomber et occasionner de graves blessures corporelles, voire la mort. De nombreuses blessures, notamment chez les enfants, peuvent être évitées en prenant de simples précautions telles que :

- Utiliser les meubles ou les supports recommandés par le fabricant du moniteur LCD.
- N'utiliser que des meubles capables de supporter le moniteur LCD en toute sécurité.
- S'assurer que le moniteur LCD ne dépasse pas du bord du meuble qui le supporte.
- Ne pas placer le moniteur LCD sur un meuble haut (par exemple, armoires ou bibliothèques) sans ancrer à la fois le meuble et le moniteur LCD à un support adapté.
- Ne pas placer le moniteur LCD sur du tissu ou autre matériau placé entre le moniteur LCD et le meuble de support.
- Apprendre aux enfants qu'il est dangereux de monter sur le meuble pour atteindre le moniteur LCD ou ses touches de commande.

Si vous conservez et déménagez votre moniteur LCD existant, les points ci-dessus doivent également être pris en compte et appliqués.

### Installation/Mise en place

Installez et utilisez le moniteur LCD conformément aux instructions ci-dessous afin d'éviter tout risque d'incendie, d'électrocution ou autre dommage et/ou blessure.

#### Installation

- Le moniteur LCD doit être installé à proximité d'une prise de courant aisément accessible.
- Positionnez le moniteur LCD sur une surface stable et horizontale afin d'éviter qu'il ne tombe, n'entraîne des blessures ou n'endommage des biens.
- Installez le moniteur LCD dans un endroit où vous ne risquez pas de le pousser, de le tirer ou de le renverser.
- Installez le moniteur LCD de façon à ce que son support de table ne dépasse pas du meuble TV (non fourni). Si le support de table dépasse du meuble TV, le moniteur LCD risque d'être renversé, de tomber, d'être endommagé ou de provoquer des blessures.

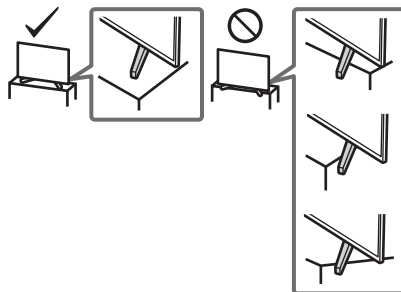

- L'installation murale du moniteur LCD doit être confiée à un technicien spécialisé.
- Pour des raisons de sécurité, il est vivement recommandé d'utiliser les accessoires Sony, notamment :
  - Support de fixation murale SU-WL500 (FW-85/75BZ35F seulement)
  - Support de fixation murale SU-WL450 (Sauf FW-85/75BZ35F)
- Veillez à bien utiliser les vis fournies avec le Support de fixation murale lors de la mise en place du Support de fixation murale sur le moniteur LCD. Les vis fournies sont conçues de la manière illustrée, mesurées à partir de la surface de fixation du Support de fixation murale. Leur diamètre et leur longueur varient suivant le modèle de Support de fixation murale. L'utilisation de vis autres que celles fournies peut occasionner des dégâts à l'intérieur du moniteur LCD ou provoquer sa chute, etc.

#### FW-85/49/43BZ35F

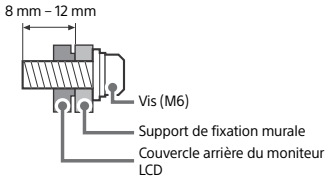

#### FW-75/65/55BZ35F

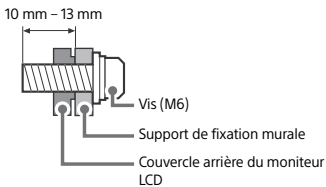

### Transport

- Avant de transporter le moniteur LCD, débranchez tous ses câbles.
- La présence de deux personnes ou plus (trois personnes ou plus pour FW-85BZ35F) est nécessaire pour le transport des moniteurs LCD de grande taille.
- Pour transporter le moniteur LCD à la main, saisissez-le de la manière illustrée. N'exercez aucune pression sur le panneau LCD ni sur le cadre qui entoure l'écran.
- Pour soulever ou déplacer le moniteur LCD, saisissez-le par sa base.

#### FW-85BZ35F

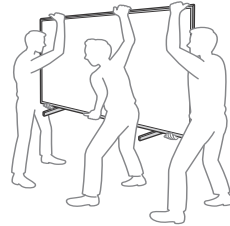
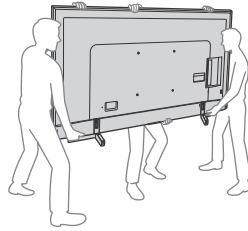

#### FW-75/65/55BZ35F

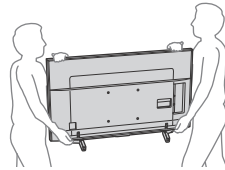

#### FW-49/43BZ35F

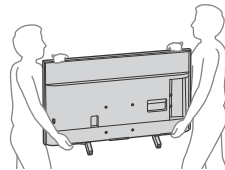

- Lorsque vous transportez le moniteur LCD, ne le soumettez pas à des secousses ou des vibrations excessives.
- Lorsque vous transportez le moniteur LCD pour le porter à réparer ou lorsque vous déménagez, glissez-le dans son emballage et son carton d'origine.

## Prévention des basculements

FW-85BZ35F

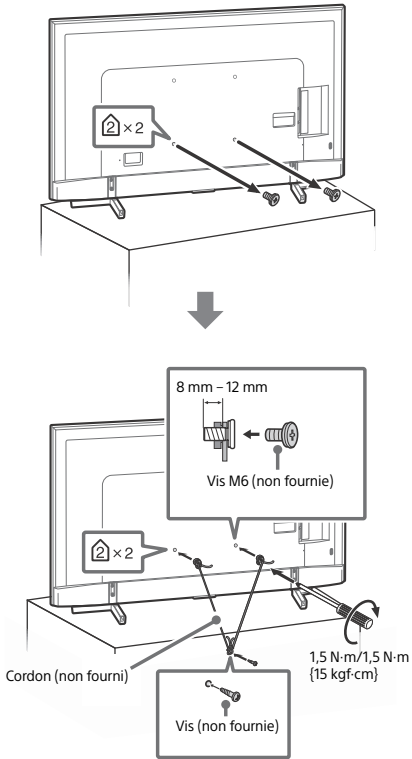

FW-75/65/55BZ35F

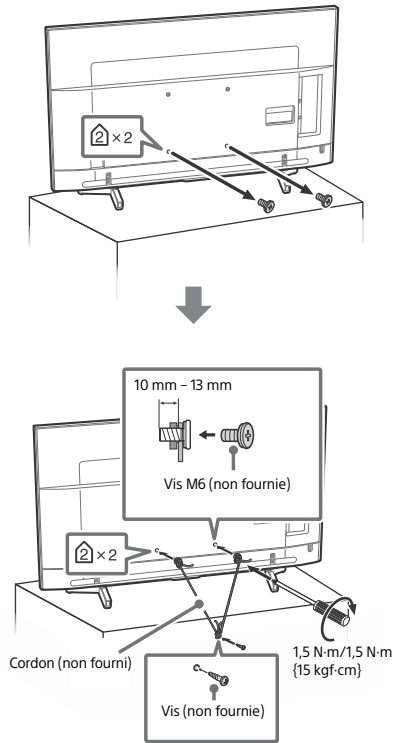

FR

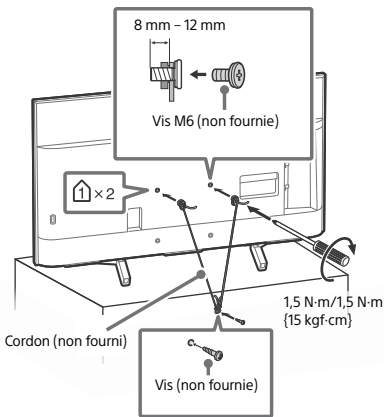
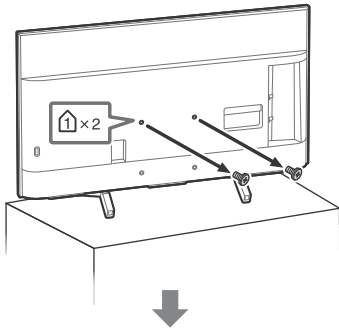

**Aération**

- Vous ne devez jamais obstruer les orifices d'aération du boîtier ni y introduire un objet quelconque.
- Laissez un espace libre autour du moniteur LCD, comme indiqué ci-dessous.
- Il est vivement recommandé d'utiliser le Support de fixation murale Sony pour favoriser la circulation adéquate de l'air.

**Installation murale**

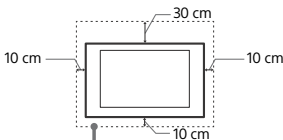

Laissez au moins cet espace libre autour du moniteur LCD.

**Installation sur pied**

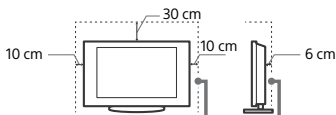

Laissez au moins cet espace libre autour du moniteur LCD.

- Pour une ventilation correcte, sans accumulation de salissures ni de poussière :
  - Ne placez pas le moniteur LCD à plat, à l'envers, vers l'arrière ou sur le côté.
  - Ne placez pas le moniteur LCD sur une étagère, un tapis, un lit ou dans un placard.
  - Ne couvrez pas le moniteur LCD avec des tissus tels que des rideaux, pas plus qu'avec des journaux, etc.
  - N'installez pas le moniteur LCD comme illustré ci-dessous.

La circulation de l'air est bloquée.

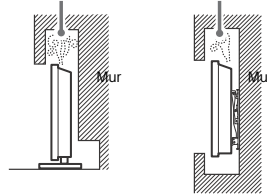

**Cordon d'alimentation secteur**

Manipulez le cordon et la prise d'alimentation secteur comme indiqué ci-dessous afin d'éviter tout risque d'incendie, d'électrocution ou autre dommage et/ou blessure :

- Utilisez uniquement un cordon d'alimentation Sony et pas d'une autre marque.
- Insérez la fiche à fond dans la prise secteur.
- Utilisez le moniteur LCD sur une alimentation de 220 V - 240 V CA uniquement.
- Pour votre propre sécurité, assurez-vous que le cordon d'alimentation secteur est débranché lorsque vous réalisez des branchements et veillez à ne pas trébucher dans les câbles.
- Avant d'effectuer tout type d'intervention ou de déplacer le moniteur LCD, débranchez le cordon d'alimentation secteur de la prise de courant.
- Eloignez le cordon d'alimentation secteur des sources de chaleur.
- Débranchez la fiche du cordon d'alimentation secteur et nettoyez-la régulièrement. Si la fiche accumule de la poussière ou est exposée à l'humidité, son isolation peut se détériorer et un incendie peut se déclarer.

**Remarque**

- N'utilisez pas le cordon d'alimentation fourni avec un autre appareil.
- Ne pliez pas et ne tordez pas excessivement le cordon d'alimentation secteur. Cela pourrait mettre à nu ou rompre les fils conducteurs.
- Ne modifiez pas le cordon d'alimentation secteur.
- Ne posez jamais d'objet lourd sur le cordon d'alimentation secteur.
- Ne tirez jamais sur le cordon d'alimentation secteur proprement dit pour le débrancher.
- Veillez à ne pas brancher un trop grand nombre d'appareils sur la même prise de courant.
- Pour la prise de courant, n'utilisez pas une prise de mauvaise qualité.

**REMARQUE SUR L'ADAPTATEUR SECTEUR (modèles dotés de l'adaptateur secteur fourni uniquement)**

**Avertissement**

- Pour réduire les risques d'incendie ou d'électrocution, n'exposez pas cet appareil à la pluie ou à l'humidité.
- Pour éviter les risques d'incendie ou d'électrocution, ne placez pas des objets remplis de liquide, tels que des vases, sur l'appareil. N'installez pas ce matériel dans un espace confiné, par exemple une étagère ou toute unité similaire.
- Assurez-vous que la prise secteur se trouve à proximité de l'appareil et qu'elle est facilement accessible.
  - Veillez à utiliser l'adaptateur secteur et le cordon d'alimentation fournis.
  - N'utilisez aucun autre adaptateur secteur. Cela pourrait provoquer un dysfonctionnement.
  - Raccordez l'adaptateur secteur à une prise secteur d'accès aisé.

- N'enroulez pas le cordon d'alimentation secteur autour de l'adaptateur secteur. Le fil de noyau risquerait d'être coupé et/ou de provoquer un dysfonctionnement de la passerelle multimédia.
- Ne touchez pas l'adaptateur secteur avec des mains humides.
- En cas d'anomalie de fonctionnement de l'adaptateur secteur, débranchez-le immédiatement de la prise secteur.
- L'appareil n'est pas déconnecté de la source d'alimentation secteur aussi longtemps qu'il reste branché sur la prise murale, même si l'appareil proprement dit a été mis hors tension.
- Comme l'adaptateur secteur chauffe lorsqu'il est utilisé pendant une longue période, vous pouvez sentir la chaleur lorsque vous le touchez à la main.



- Évitez de déplacer le moniteur LCD d'une zone à une zone chaude. Les changements brusques de température ambiante peuvent entraîner une condensation de l'humidité. Le moniteur LCD peut alors diffuser des images et/ou des couleurs de qualité médiocre. Dans une telle éventualité, laissez l'humidité s'évaporer complètement avant de mettre le moniteur LCD sous tension.

### Eclats et projections d'objets :

- Ne projetez aucun objet en direction du moniteur LCD. Le verre de l'écran pourrait être brisé lors de l'impact et provoquer des blessures graves.
- Si la surface de l'écran se fendille, ne touchez pas le moniteur LCD avant d'avoir débranché le cordon d'alimentation secteur. Sinon, cela pourrait entraîner un risque d'électrocution.

FR

## Ce qu'il ne faut pas faire

N'installez/n'utilisez pas le moniteur LCD dans des lieux, environnements ou situations comparables à ceux répertoriés ci-dessous car sinon, il risque de ne pas fonctionner correctement ou de provoquer un incendie, une électrocution, d'autres dommages et/ou des blessures.

### Lieu :

- A l'extérieur (en plein soleil), au bord de la mer, sur un bateau ou voilier, à l'intérieur d'un véhicule, dans des établissements hospitaliers, des sites instables, exposés à la pluie, l'humidité ou à la fumée.

### Environnement :

- Endroits excessivement chauds, humides ou poussiéreux ; accessibles aux insectes ; soumis à des vibrations mécaniques, à proximité d'objets inflammables (bougies, etc.). Le moniteur LCD ne doit être exposé à aucune forme d'écoulement ou d'éclaboussure. C'est pourquoi aucun objet rempli d'un liquide quelconque, comme un vase, ne doit être placé sur le moniteur LCD.

### Situations :

- À utiliser lorsque vos mains sont mouillées, en l'absence de boîtier, ou avec des accessoires non recommandés par le fabricant. En cas d'orage, débranchez le moniteur LCD de la prise secteur et de la prise d'antenne.
- Installer le moniteur LCD de manière saillante dans un espace ouvert. Des personnes pourraient se blesser ou l'endommager ou des objets pourraient se heurter au moniteur LCD.
- Placer le moniteur LCD dans un endroit humide ou poussiéreux, ou dans une pièce pleine de vapeur ou de fumée grasse (près des tables de cuisson ou d'humidificateurs). Il pourrait en résulter un incendie, des risques d'électrocution ou des déformations.
- Installez le moniteur LCD à des endroits sujets à des températures extrêmes, par exemple la lumière directe du soleil, près d'un radiateur ou d'un ventilateur soufflant de l'air chaud. Il peut en résulter une surchauffe du moniteur LCD, susceptible de déformer le boîtier et/ou d'entraîner le dysfonctionnement du moniteur LCD.



- Si le moniteur LCD est placé dans les vestiaires de thermes ou de bains publics, le soufre dans l'atmosphère, etc., risque de l'endommager.
- Pour une qualité d'image optimale, n'exposez pas l'écran à un éclairage direct ou aux rayons directs du soleil.



## Au repos

- Si vous envisagez de ne pas utiliser le moniteur LCD pendant plusieurs jours, il est conseillé de le débrancher de l'alimentation secteur pour des raisons de sécurité et de protection de l'environnement.
- Le moniteur LCD étant toujours sous tension lorsqu'il est simplement éteint, débranchez la fiche d'alimentation secteur de la prise secteur pour le mettre complètement hors tension.
- Certains moniteurs LCD possèdent des caractéristiques dont le bon fonctionnement peut exiger que l'appareil demeure sous tension lorsqu'il est en mode veille.

## Avec les enfants

- Ne laissez pas les enfants grimper sur le moniteur LCD.
- Conservez les petits accessoires hors de portée des enfants pour éviter tout risque d'ingestion accidentelle.

## Si vous rencontrez les problèmes suivants...

**Eteignez** le moniteur LCD et débranchez immédiatement le cordon d'alimentation de la prise secteur si l'un des problèmes suivants devait survenir.

Contactez votre revendeur ou le centre de service après-vente Sony pour faire contrôler votre moniteur LCD par un technicien spécialisé.

### Si :

- Le cordon d'alimentation secteur est endommagé.
- La prise de courant est de mauvaise qualité.
- Le moniteur LCD est endommagé après avoir subi une chute, un impact ou la projection d'un objet.
- Un objet liquide ou solide a pénétré à l'intérieur des ouvertures du boîtier.

## À propos de la température du moniteur LCD

Si vous utilisez le moniteur LCD pendant une période prolongée, la température augmente dans la zone entourant le panneau. Si vous le touchez, vous remarquerez peut-être qu'il est chaud.

## Précautions

### Visionner le moniteur LCD

- Visionner le moniteur LCD dans une pièce modérément éclairée ou peu éclairée ou pendant une période prolongée soumet vos yeux à un effort.
- Si vous utilisez un casque, réglez le volume de façon à éviter un niveau sonore excessif qui pourrait altérer votre capacité auditive.

### Ecran LCD

- Bien que l'écran LCD soit fabriqué avec une technologie de haute précision et soit doté d'une définition de pixels effectifs de 99,99 % ou supérieure, il est possible que quelques points noirs ou points lumineux (rouges, bleus ou verts) apparaissent constamment sur l'écran. Ce phénomène est inhérent à la structure de l'écran LCD et n'indique pas un dysfonctionnement.
- N'appuyez pas sur le filtre avant, ne l'effraiez pas et ne placez pas d'objets sur ce moniteur LCD. L'image pourrait être instable ou l'écran LCD être endommagé.

- Si ce moniteur LCD est utilisé dans un environnement froid, l'image peut apparaître sale ou sombre. Ce n'est pas le signe d'un dysfonctionnement. Ce phénomène disparaît au fur et à mesure que la température augmente.
- Une image rémanente peut apparaître lorsque des images fixes sont affichées en continu. Elle peut disparaître au bout d'un certain temps.
- L'écran et le boîtier se réchauffent lorsque le moniteur LCD est en cours d'utilisation. Ceci n'a rien d'anormal.
- L'écran LCD contient une petite quantité de cristaux liquides. Respectez les réglementations locales en vigueur concernant la mise au rebut de cet équipement.

## Traitement et nettoyage du boîtier et de la surface de l'écran du moniteur LCD

Assurez-vous que le cordon d'alimentation secteur relié au moniteur LCD est débranché de la prise de courant avant d'entreprendre toute opération de nettoyage. Pour éviter toute dégradation du matériau ou du revêtement de l'écran, respectez les précautions suivantes.

- Pour ôter la poussière du boîtier ou de la surface de l'écran, frottez délicatement avec un linge doux. En cas de saleté tenace, frottez avec un linge doux légèrement imprégné d'une solution à base de détergent doux dilué.
- Ne jamais vaporiser d'eau ou de détergent directement sur le moniteur LCD. Le liquide pourrait couler au bas de l'écran ou sur les parties extérieures, voire pénétrer dans le moniteur LCD et l'endommager.
- N'utilisez jamais d'éponge abrasive, de produit de nettoyage alcalin/acide, de poudre à récurer ou de solvant volatil, qu'il s'agisse d'alcool, d'essence, de diluant ou d'insecticide. L'utilisation de ces produits ou tout contact prolongé avec des matériaux en caoutchouc ou en vinyle peut endommager la surface de l'écran et le matériau du boîtier.
- Ne touchez pas le moniteur LCD si votre main est recouverte d'une substance chimique quelconque, comme de la crème pour les mains ou de l'écran total.
- Le nettoyage régulier des ouvertures de ventilation est recommandé pour assurer une ventilation correcte.
- Si l'angle du moniteur LCD doit être réglé, déplacez lentement ce dernier pour éviter qu'il ne se désolidarise et tombe de son pied.



## Appareils optionnels

- Éloignez le moniteur LCD de tout appareil ou équipement optionnel émettant des rayonnements électromagnétiques. Sinon, cela pourrait entraîner une déformation de l'image et/ou un bruit.
- Cet appareil a été testé et déclaré conforme aux limites de la Directive CEM lors de l'utilisation d'un câble de signal de liaison dont la longueur ne dépasse pas 3 mètres.

## Fonction sans fil de l'appareil

- N'utilisez pas cet appareil à proximité d'un équipement médical (stimulateur cardiaque, par exemple), car cela pourrait altérer le bon fonctionnement de ce dernier.
- Même si cet appareil émet/reçoit des signaux brouillés, soyez attentif aux éventuelles interceptions non autorisées. Nous ne pouvons être tenus responsables de tout problème que cela pourrait entraîner.
- Cet équipement doit être installé et utilisé en laissant une distance de séparation d'au moins 20 cm entre l'antenne de ce périphérique et le corps d'une personne.

## Faire attention lors de l'utilisation de la télécommande

- Respectez les polarités lors de l'insertion des piles.
- Ne mélangez pas des piles de types différents, ni des piles usagées avec des piles neuves.
- Respectez l'environnement lorsque vous jetez les piles. L'élimination des piles peut être réglementée dans certaines régions. Consultez les autorités locales.
- Manipulez la télécommande avec soin. Ne la laissez pas tomber, ne la piétinez pas et ne renversez aucun liquide sur celle-ci.
- Ne placez pas la télécommande à proximité d'une source de chaleur, dans un endroit exposé à la lumière directe du soleil ou dans une pièce humide.

## Mise au rebut du moniteur LCD



### Traitement des appareils électriques et électroniques en fin de vie (applicable dans les pays de l'Union Européenne et dans les autres pays disposant de systèmes de collecte sélective)

Ce symbole, apposé sur le produit ou sur son emballage, indique que ce produit ne doit pas être traité avec les déchets ménagers. En

revanche, il doit être rapporté à un point de collecte approprié pour le recyclage des équipements électriques et électroniques. En vous assurant que ce produit est bien mis au rebut de façon appropriée, vous participez activement à la prévention des conséquences négatives que leur mauvais traitement pourrait provoquer sur l'environnement et sur la santé humaine. Le recyclage des matériaux contribue par ailleurs à la préservation des ressources naturelles. Pour toute information complémentaire au sujet du recyclage de ce produit, vous pouvez contacter votre municipalité, votre déchetterie locale ou le point de vente où vous avez acheté le produit.



### Élimination des piles et accumulateurs usagés (applicable dans les pays de l'Union Européenne et dans les autres pays disposant de systèmes de collecte sélective)

Ce symbole apposé sur la pile ou l'accumulateur, ou sur l'emballage, indique que les piles et accumulateurs fournis avec ce produit ne doivent pas être traités comme de simples déchets ménagers. Sur certains types de piles, ce symbole apparaît parfois combiné avec un symbole chimique. Le symbole chimique du plomb (Pb) est rajouté lorsque ces piles contiennent plus de 0,004 % de plomb. En vous assurant que ces piles et accumulateurs sont mis au rebut de façon appropriée, vous participez activement à la prévention des conséquences négatives que leur traitement inapproprié pourrait provoquer sur l'environnement et sur la santé humaine. Le recyclage des matériaux contribue par ailleurs à la préservation des ressources naturelles. Pour les produits qui, pour des raisons de sécurité, de performance ou d'intégrité des données, nécessitent une connexion permanente à une pile ou à un accumulateur intégré(e), il conviendra de vous rapprocher d'un Service Technique qualifié pour effectuer son remplacement. En rapportant votre appareil électrique en fin de vie à un point de collecte approprié, vous vous assurez que la pile ou l'accumulateur sera traité correctement. Pour tous les autres cas de figure et afin de retirer les piles ou accumulateurs en toute sécurité de votre appareil, reportez-vous au manuel d'utilisation. Rapportez les piles et accumulateurs usagés au point de collecte approprié pour le recyclage. Pour toute information complémentaire au sujet du recyclage de cette pile ou de cet accumulateur, vous pouvez contacter votre municipalité, votre déchetterie locale ou le point de vente où vous avez acheté ce produit ou cette pile ou cet accumulateur.

# Pièces et commandes



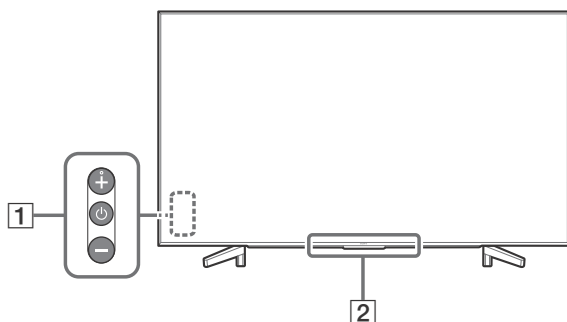

## Commandes et voyants

FW-85/75/65/55BZ35F

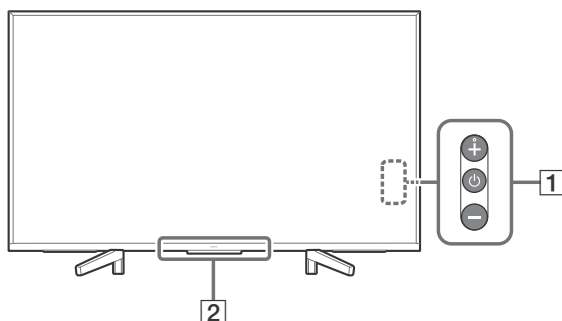

FW-49/43BZ35F



- 1**  (Alimentation) /+/-  
**Quand le téléviseur est hors tension,**  
Appuyez sur  pour le mettre sous tension.  
**Quand le téléviseur est sous tension,**  
Maintenez  enfoncé pour le mettre hors tension.  
Appuyez sur  plusieurs fois pour changer de fonction, puis appuyez sur la touche + ou - pour :
- Régler le volume.
  - Sélectionnez la chaîne.
  - La sélection de la source d'entrée du téléviseur.

- 2** **Capteur de télécommande\*** / **Capteur de lumière\*** / **Affichage LED**  
L'affichage LED s'allume ou clignote selon l'état du téléviseur.  
Pour plus d'informations, consultez le Guide d'aide.

\* Ne posez aucun objet à proximité du capteur.

# Installation du moniteur LCD au mur

## Utilisation du Support de fixation murale en option

Ce mode d'emploi du moniteur LCD illustre uniquement les étapes nécessaires à la préparation du moniteur LCD pour son installation murale avant sa fixation au mur.

### A l'attention des clients :

Pour protéger le produit et pour des raisons de sécurité, Sony conseille vivement de confier l'installation de votre moniteur LCD à des revendeurs ou des installateurs agréés Sony. N'essayez pas de l'installer vous-même.

### À l'attention des revendeurs et sous-traitants Sony :

Soyez particulièrement attentif à la sécurité pendant l'installation, l'entretien périodique et l'examen du produit.

Une certaine expérience est requise pour installer ce produit, en particulier pour déterminer la résistance du mur qui devra supporter le poids du moniteur LCD. Veillez à confier la fixation de ce produit au mur à un revendeur Sony ou un installateur agréé et apportez une attention suffisante à la sécurité pendant l'installation. Sony n'est responsable d'aucun dégât ou blessure provoqué par une erreur de manipulation ou installation incorrecte.

Utilisez le Support de fixation murale SU-WL500 (non fourni) (FW-85/75BZ35F seulement) ou SU-WL450 (non fourni) (sauf FW-85/75BZ35F) pour installer le moniteur LCD au mur.

Lorsque vous installez le Support de fixation mural, reportez-vous également au Mode d'emploi et au Guide d'installation fournis avec le Support de fixation mural.

### Remarque

- Les vis que vous retirez doivent être rangées en lieu sûr, hors de portée des enfants.
- Pour retirer le support de table du téléviseur, placez le moniteur LCD avec l'écran face dessous sur une surface nivelée et stable recouverte d'un chiffon doux et épais afin de ne pas endommager la surface de l'écran à cristaux liquides. (FW-49/43BZ35F seulement)



Retirez les vis à l'arrière du moniteur LCD.

**FW-85BZ35F**

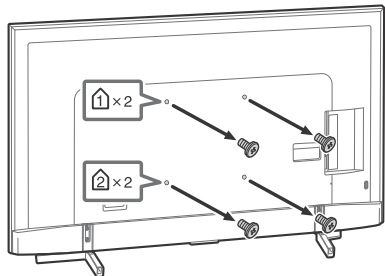

**FW-75/65/55BZ35F**

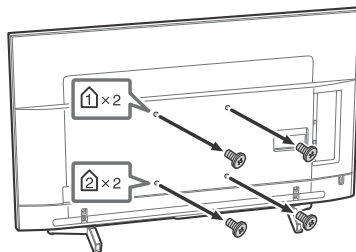

**FW-49/43BZ35F**

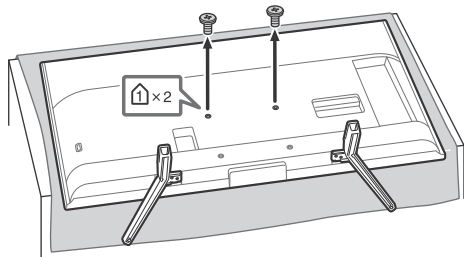

Pour détacher le support de table du moniteur LCD (FW-49/43BZ35F seulement)

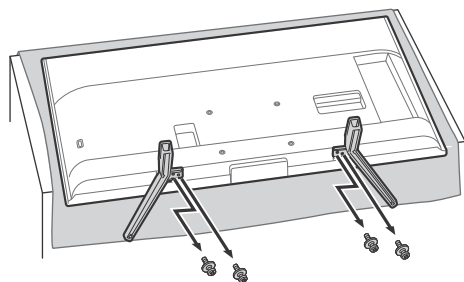

## Dépannage

Pour les dépannages généraux tels que : écran noir, absence de son, image figée, téléviseur ne réagissant plus pas de réaction du téléviseur ou perte de réseau, suivez les étapes ci-après.

- 1 Redémarrez votre téléviseur en appuyant sur la touche de mise en marche de la télécommande jusqu'à ce qu'un message s'affiche. Le téléviseur redémarre. Si le téléviseur n'est pas rétabli, essayez de débrancher le cordon d'alimentation secteur du téléviseur pendant deux minutes puis rebranchez-le.
- 2 Consultez le menu d'aide en appuyant sur la touche **HELP** de la télécommande.
- 3 Raccordez votre téléviseur à Internet et effectuez une mise à jour du logiciel.

### Quand le message [Une nouvelle mise à jour logicielle du système de la TV est disponible...] s'affiche.

Sony vous conseille vivement de mettre le logiciel du téléviseur à jour en sélectionnant [Mise à jour maint.]. Ces mises à jour du logiciel améliorent la performance de votre téléviseur ou ajoutent de nouvelles fonctions. L'écran suivant avec [Updating...] (Mise à jour...) s'affiche et l'affichage LED clignote pendant la mise à jour du logiciel.

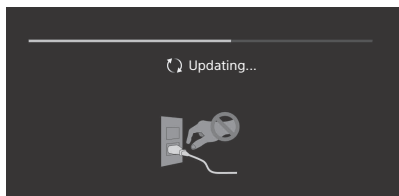

Ne débranchez pas le cordon d'alimentation pendant la mise à jour du logiciel. En effet, la mise à jour du logiciel risquerait de ne pas être menée à son terme et cela pourrait altérer le bon fonctionnement du logiciel. Les mises à jour du logiciel peuvent prendre jusqu'à 15 minutes.

**Lorsque vous branchez le téléviseur, il est possible que vous ne puissiez pas allumer le téléviseur immédiatement même si vous appuyez sur la touche de mise en marche de la télécommande ou du téléviseur.**

L'initialisation du système prend du temps. Attendez environ une minute, puis utilisez-le normalement.

## Problèmes et solutions

### Lorsque l'affichage LED clignote en rouge.

- Comptez le nombre de clignotements (l'intervalle est de trois secondes). Réinitialisez le téléviseur en débranchant le cordon d'alimentation secteur pendant deux minutes, puis remettez le téléviseur sous tension. Si le problème persiste, déconnectez le cordon d'alimentation secteur et contactez votre revendeur ou un Centre de Service Après-Vente Sony en indiquant le nombre de clignotements la LED d'éclairage.

### La télécommande ne fonctionne pas.

- Remplacez les piles.

### La température augmente autour du téléviseur.

- Si vous utilisez le téléviseur pendant une période prolongée, la température augmente dans la zone qui l'entoure. Si vous le touchez, vous remarquerez peut-être qu'il est chaud.

# Spécifications

## Système

Type d'affichage

Écran à cristaux liquides (LCD), Rétroéclairage LED

Norme de couleurs

PAL/SECAM/NTSC3.58 (Vidéo uniquement)/

NTSC4.43 (Vidéo uniquement)

Sortie son

10 W + 10 W

Technologie sans fil

Protocole IEEE802.11b/g/n

Bluetooth Version 4.1

Bande(s) de fréquence

LAN sans fil (IEEE 802.11b/g/n)	
Plage de fréquences	Puissance de sortie
2 400-2 473 MHz	< 20,0 dBm

Bluetooth	
Plage de fréquences	Puissance de sortie
2 400-2 483,5 MHz	< 10,0 dBm

Version du logiciel

PKG\_...\_...EUA

Appuyez sur la touche **HELP** de la télécommande pour connaître la version logicielle.

Les mises à jour du logiciel/micrologiciel de cet appareil, de ses accessoires et composants n'affecteront jamais sa conformité à la Directive 2014/53/UE.

## Prises d'entrée/de sortie

  COMPONENT IN

YPbPr (Vidéo composante) : 1080p (50, 60 Hz),

1080i (50, 60 Hz), 720p (50, 60 Hz), 576p, 576i,

480p, 480i

Entrée audio (prises phono)

 AV IN

Entrée video (fiche phono partagée avec l'entrée Y)

HDMI IN 1/2/3/4 (accepte une résolution de 4k, Compatible HDCP 2.3)

Vidéo :

4096 × 2160p (50, 60 Hz)<sup>\*1,\*2</sup>, 4096 × 2160p

(24 Hz)<sup>\*1</sup>, 3840 × 2160p (50, 60 Hz)<sup>\*2</sup>, 3840 ×

2160p (24, 25, 30 Hz), 1080p (30, 50, 60 Hz),

1080/24p, 1080i (50, 60 Hz), 720p (30, 50,

60 Hz), 720/24p, 576p, 576i, 480p, 480i, Formats

PC<sup>\*3</sup>

\*1 Si la valeur d'entrée est 4096 × 2160p et que [Mode Large] est réglé sur [Normal], la résolution s'affiche à 3840 × 2160p. Pour afficher au format 4096 × 2160p, réglez le paramètre [Mode Large] sur [Étiré 1] ou [Étiré 2].

\*2 HDMI IN 2/3 uniquement. Pour la prise en charge de 18 Gbps, réglez [Format du signal HDMI] sur [Format amélioré].

\*3 Reportez-vous au Guide d'aide pour plus de détails.

Audio :

PCM linéaire 5,1 canaux : 32/44,1/48/88,2/96/176,4/192 kHz 16/20/24 et 24 bits, Dolby Digital, Dolby Digital Plus et DTS

ARC (Audio Return Channel) (HDMI IN 3 uniquement)

(PCM linéaire deux canaux : 48 kHz 16 bits, Dolby Digital, Dolby Digital Plus, DTS)

 DIGITAL AUDIO OUT (OPTICAL)



Prise optique numérique (PCM linéaire deux canaux : 48 kHz 16 bits, Dolby Digital, DTS)

HDMI 1 AUDIO IN 

Entrée audio analogique (mini jack stéréo)

AUDIO OUT  (mini-prise stéréo)

Casque, sortie audio, caisson de graves

 1,  2,  3

Les ports USB 1 et 2 prennent en charge la High Speed USB (USB 2.0)

Le port USB 3 prend en charge la Super Speed USB (USB 3.1 Gen 1)

 LAN

Connecteur 10BASE-T/100BASE-TX (La vitesse de connexion du réseau peut varier en fonction de l'environnement d'exploitation. Le débit et la qualité de la communication 10BASE-T/100BASE-TX ne sont pas garantis pour ce téléviseur.)

 DC IN 19.5 V (modèles dotés de l'adaptateur secteur fourni uniquement)

Entrée de l'adaptateur secteur

REMOTE

Mini jack RS-232C

Ce jack sert à recevoir le signal de commande externe.

## Autres

Accessoires en option

Fixation murale : SU-WL500 (FW-85/75BZ35F seulement)

Support de fixation murale : SU-WL450 (sauf FW-85/75BZ35F)

Température de fonctionnement

0 °C – 40 °C

Humidité de fonctionnement

10 % – 80 % HR (sans condensation)

## Puissance, fiche produit et autres

### Alimentation

sauf les modèles dotés de l'adaptateur secteur fourni

220 V – 240 V CA, 50 Hz

modèles dotés de l'adaptateur secteur fourni uniquement

19,5 V CC avec l'adaptateur secteur fourni

Valeurs nominales : Entrée 220 V - 240 V CA, 50 Hz

### Classe d'efficacité énergétique

FW-85BZ35F : A

FW-75BZ35F : A+

FW-65BZ35F : A+

FW-55BZ35F : A

FW-49BZ35F : A

FW-43BZ35F : B

### Taille d'écran (mesurée en diagonale) (environ)

FW-85BZ35F : 214,8 cm / 85 pouces

FW-75BZ35F : 189,3 cm / 75 pouces

FW-65BZ35F : 163,9 cm / 65 pouces

FW-55BZ35F : 138,8 cm / 55 pouces

FW-49BZ35F : 123,2 cm / 49 pouces

FW-43BZ35F : 108,0 cm / 43 pouces

### Consommation électrique

En mode [Standard]

FW-85BZ35F : 233 W

FW-75BZ35F : 149 W

FW-65BZ35F : 120 W

FW-55BZ35F : 103 W

FW-49BZ35F : 88 W

FW-43BZ35F : 76 W

En mode [Intense]

FW-85BZ35F : 378 W

FW-75BZ35F : 250 W

FW-65BZ35F : 196 W

FW-55BZ35F : 170 W

FW-49BZ35F : 145 W

FW-43BZ35F : 120 W

### Consommation électrique annuelle moyenne\*1

FW-85BZ35F : 323 kWh

FW-75BZ35F : 207 kWh

FW-65BZ35F : 166 kWh

FW-55BZ35F : 143 kWh

FW-49BZ35F : 122 kWh

FW-43BZ35F : 105 kWh

### Consommation électrique en veille\*2\*3

0,50 W (25 W en mode de mise à jour du logiciel/EPG)

### Résolution d'affichage

3 840 points (horizontal) × 2 160 lignes (vertical)

### Puissance de sortie nominale

USB 1/2

5 V ---, 500 mA MAX

USB 3

5 V ---, 900 mA MAX

## Dimensions (approx.) (l × h × p)

### Avec support de table

FW-85BZ35F : 191,1 × 117,6 × 42,9 cm

FW-75BZ35F : 167,3 × 103,1 × 37,1 cm

FW-65BZ35F : 145,0 × 90,0 × 31,5 cm

FW-55BZ35F : 123,1 × 77,6 × 31,5 cm

FW-49BZ35F : 109,8 × 70,3 × 27,9 cm

FW-43BZ35F : 96,5 × 62,8 × 27,9 cm

### Sans support de table

FW-85BZ35F : 191,1 × 109,8 × 7,3 cm

FW-75BZ35F : 167,3 × 96,3 × 5,4 cm

FW-65BZ35F : 145,0 × 83,6 × 5,2 cm

FW-55BZ35F : 123,1 × 71,3 × 5,2 cm

FW-49BZ35F : 109,8 × 64,4 × 5,8 cm

FW-43BZ35F : 96,5 × 56,9 × 5,8 cm

## Poids (approx.)

### Avec support de table

FW-85BZ35F : 46,2 kg

FW-75BZ35F : 40,1 kg

FW-65BZ35F : 26,5 kg

FW-55BZ35F : 20 kg

FW-49BZ35F : 13,7 kg

FW-43BZ35F : 11,3 kg

### Sans support de table

FW-85BZ35F : 44,1 kg

FW-75BZ35F : 38,9 kg

FW-65BZ35F : 25,6 kg

FW-55BZ35F : 19,1 kg

FW-49BZ35F : 13,2 kg

FW-43BZ35F : 10,8 kg

- \*1 Consommation électrique par an, en considérant que le téléviseur reste allumé 4 heures par jour pendant 365 jours. La consommation électrique réelle dépendra du mode d'utilisation du téléviseur.
- \*2 La consommation spécifiée en mode de veille est atteinte une fois que le téléviseur a terminé tous les processus internes nécessaires.
- \*3 La consommation électrique en veille augmentera lorsque votre téléviseur sera connecté au réseau.

### Remarque

- La disponibilité des accessoires en option varie selon les pays, les régions, les modèles de téléviseur et les stocks.
- La conception et les spécifications sont sujettes à modification sans préavis.

## Informations sur les marques commerciales

- Les termes HDMI et High-Definition Multimedia Interface ainsi que le logo HDMI sont des marques commerciales ou des marques déposées de HDMI Licensing Administrator, Inc. aux États-Unis et dans d'autres pays.

- Fabriqué sous licence de Dolby Laboratories. Dolby, Dolby Audio et le symbole double-D sont des marques de Dolby Laboratories.
- « BRAVIA », BRAVIA et BRAVIA Sync sont des marques commerciales ou marques déposées de Sony Corporation.
- Vewd® Core. Copyright 1995-2017 Vewd Software AS. All rights reserved.
- Google, Android TV, Google Play, Chromecast built-in, YouTube et les autres marques et logos associés sont des marques de Google LLC.
- Wi-Fi®, Wi-Fi Alliance®, Wi-Fi Direct® et Miracast® sont des marques déposées de Wi-Fi Alliance.
- Wi-Fi Protected Setup™ est une marque déposée de Wi-Fi Alliance.
- Le logo Wi-Fi CERTIFIED™ est une marque de certification de Wi-Fi Alliance.
- Pour les brevets DTS, visitez <http://patents.dts.com>. Fabriqué sous licence de DTS, Inc. DTS, le symbole, & DTS et le symbole utilisés conjointement sont des marques déposées tandis que DTS Digital Surround est une marque commerciale de DTS, Inc. © DTS, Inc. Tous droits réservés.
- Les logos et le mot de marque Bluetooth® sont des marques déposées appartenant à Bluetooth SIG, Inc. et toute utilisation de ces marques par Sony Corporation est couverte par une licence. Les autres marques commerciales et noms de marque appartiennent à leurs propriétaires respectifs.
- TUXERA est une marque déposée de Tuxera Inc. aux États-Unis et dans d'autres pays.
- Le logo USB-IF SuperSpeed USB Trident est une marque déposée de USB Implementers Forum, Inc. .
- Toutes les autres marques commerciales appartiennent à leurs propriétaires respectifs.

# Tabla de contenidos

AVISO IMPORTANTE .....	3
Información de seguridad .....	3
Precauciones .....	7
Componentes y controles .....	9
Controles e indicadores .....	9
Instalación del monitor LCD en una pared .....	10
Utilización del Soporte de pared opcional .....	10
Solución de problemas .....	12
Problemas y soluciones .....	12
Especificaciones .....	13

## Conexión a Internet y privacidad de datos

Al conectarse una red, este producto se conecta a Internet durante la configuración inicial para, en primer lugar, confirmar la conexión a Internet y, después, configurar la pantalla de inicio. Su dirección IP se utiliza en esta y en otras conexiones a Internet. Si no desea que se utilice su dirección IP en absoluto, no configure la función inalámbrica de Internet y no conecte un cable de Internet. Para obtener más detalles sobre las conexiones a Internet, consulte la información de privacidad mostrada en la pantalla de configuración.

## Introducción

Gracias por elegir este producto Sony. Este manual es una guía informativa. Para uso profesional, consulte la "Guía profesional". Antes de utilizar el monitor LCD, lea este manual atentamente y consérvelo para consultarlo en el futuro.

### Nota

- Antes de utilizar el monitor LCD, lea el apartado "Información de seguridad" (página 3).
- Las imágenes y las ilustraciones utilizadas en la Guía de configuración y este manual son solo ejemplos y pueden no coincidir con el producto real.

## Montaje del soporte de sobremesa en el monitor LCD

Consulte la Guía de instalación, que se encuentra sobre el relleno de protección.

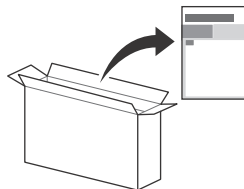

## Ayuda

Encontrará más soluciones de problemas y otra información importante directamente en su monitor LCD. Pulse **HELP** en el mando a distancia para mostrar una lista de temas.

## Ubicación de la etiqueta identificativa

Las etiquetas correspondientes al Número de modelo, a la Fecha de producción (año/mes) y al voltaje de la Fuente de alimentación se encuentran situadas en la parte posterior del monitor LCD o el embalaje.

Para los modelos con un adaptador de corriente suministrado: Las etiquetas correspondientes al Número de modelo del adaptador de corriente y al Número de serie se encuentran situadas en la base del adaptador de corriente.

## AVISO

PARA EVITAR LA PROPAGACIÓN DE FUEGO, MANTENGA LAS VELAS U OTRAS LLAMAS SIEMPRE ALEJADAS DE ESTE PRODUCTO.



## AVISO IMPORTANTE

Este producto ha sido fabricado por, o en nombre de Sony Visual Products Inc.

Importador UE: Sony Europe Limited.

Las consultas relacionadas con el Importador a la UE o con la conformidad del producto en Europa deben dirigirse al representante autorizado por el fabricante, Sony Belgium, *bijkantoor van Sony Europe Limited, Da Vincilaan 7-D1, 1935 Zaventem, Bélgica.*

## Nota sobre equipos inalámbricos



Por la presente, Sony Visual Products Inc. declara que los tipos de equipo radioeléctrico FW-85BZ35F, FW-75BZ35F, FW-65BZ35F, FW-55BZ35F, FW-49BZ35F, FW-43BZ35F son conformes con la Directiva 2014/53/UE. El texto completo de la declaración UE de conformidad está disponible en la dirección Internet siguiente: <http://www.compliance.sony.de/>

Este equipo de radio se puede usar en la UE sin infringir los requisitos aplicables relativos al uso del radioespectro.

## Información de seguridad

### AVISO

#### Precaución

Riesgo de explosión si se sustituye la pila por una del tipo incorrecto.

No exponga las pilas a un calor excesivo, como la luz solar directa o una llama, ni a una presión atmosférica extremadamente baja que pueda dar lugar a una explosión o fuga de líquido o gas inflamables.

#### Riesgo de estabilidad

El monitor LCD se puede caer provocando lesiones personales graves o la muerte.

No coloque nunca un monitor LCD en una ubicación inestable. Un monitor LCD se puede caer provocando lesiones personales graves o la muerte. Muchas lesiones, particularmente en los niños, pueden ser evitadas tomando simples precauciones como:

- Utilizar armarios o soportes recomendados por el fabricante del monitor LCD.
- Sólo utilizar muebles que puedan soportar con seguridad el monitor LCD.
- Asegurando que el monitor LCD no esté sobresaliendo de la esquina del mueble que lo sostiene.
- No colocando un monitor LCD encima de un mueble alto (por ejemplo, armarios o estanterías) sin fijar tanto el mueble como el monitor LCD a un soporte adecuado.
- No colocando un monitor LCD sobre un paño u otros materiales que puedan estar ubicados entre el monitor LCD y el mueble de soporte.
- Educando a los niños sobre los peligros de subirse a los muebles para alcanzar el monitor LCD o sus controles.

Si tu monitor LCD existente está guardado y se reubica, se han de tener en cuenta las mismas consideraciones citadas anteriormente.

## Instalación/configuración

Instale y utilice el monitor LCD siguiendo las instrucciones que se indican a continuación para evitar el riesgo de incendios, descargas eléctricas u otros daños y/o lesiones.

### Instalación

- Debe instalar el monitor LCD cerca de una toma de corriente de fácil acceso.
- Coloque el monitor LCD sobre una superficie nivelada y estable para evitar que pueda caerse y provocar daños personales o materiales.
- Instale el monitor LCD en lugares donde no pueda caerse ni sufrir golpes.
- Instale el monitor LCD de modo que el soporte de sobremesa del monitor LCD no sobresalga del soporte para monitor (no suministrado). Si el soporte de sobremesa sobresale del soporte para monitor LCD, el monitor LCD podría desequilibrarse, caerse y provocar daños personales o estropearse.

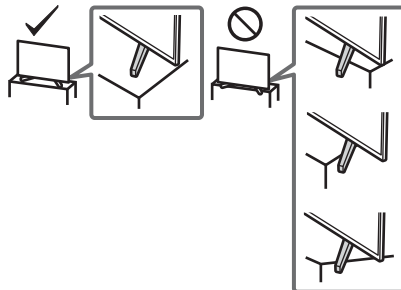

- La instalación en pared solo puede ser realizada por personal cualificado.
- Por razones de seguridad, se recomienda utilizar accesorios Sony como:
  - Soporte de pared SU-WL500 (solo para modelo FW-85/75BZ35F)
  - Soporte de pared SU-WL450 (excepto el modelo FW-85/75BZ35F)
- Asegúrese de utilizar los tornillos suministrados con el Soporte de pared al fijar el Soporte de pared al monitor LCD. Los tornillos suministrados han sido diseñados tal y como indica la ilustración si se miden desde la superficie de colocación del Soporte de pared. El diámetro y longitud de los tornillos varía en función del modelo de Soporte de pared. Si utiliza tornillos distintos de los suministrados, puede provocar un daño interno en el monitor LCD o éste puede caerse, etc.

#### FW-85/49/43BZ35F

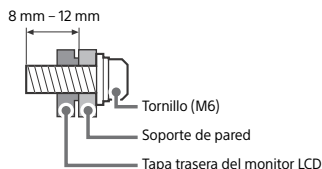

#### FW-75/65/55BZ35F

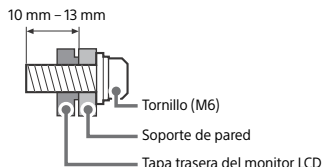

## Transporte

- Desconecte todos los cables antes de transportar el monitor LCD.
- Se necesitan dos o más personas (tres o más personas para el FW-85BZ35F) para transportar un monitor LCD grande.
- Al transportar el monitor LCD manualmente, sujételo de la forma descrita a continuación. No ejerza presión sobre la pantalla LCD ni el marco que la rodea.
- Al levantar o mover el monitor LCD, sujételo con firmeza por su parte inferior.

### FW-85BZ35F

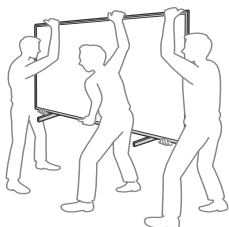
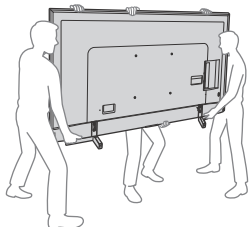

### FW-75/65/55BZ35F

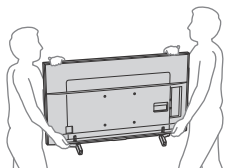

### FW-49/43BZ35F

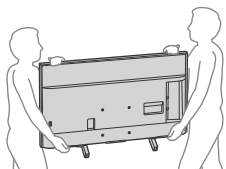

- Durante el transporte, no someta el monitor LCD a sacudidas o vibraciones excesivas.
- Cuando transporte el monitor LCD para repararlo o cuando lo cambie de sitio, embálelo con la caja y el material de embalaje originales.

## Prevención de volcado

### FW-85BZ35F

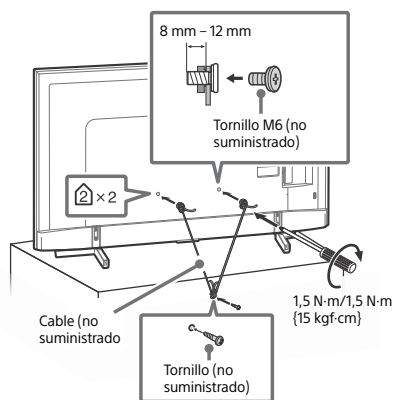
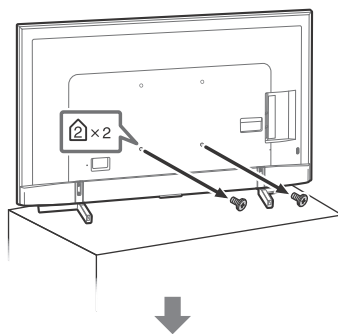



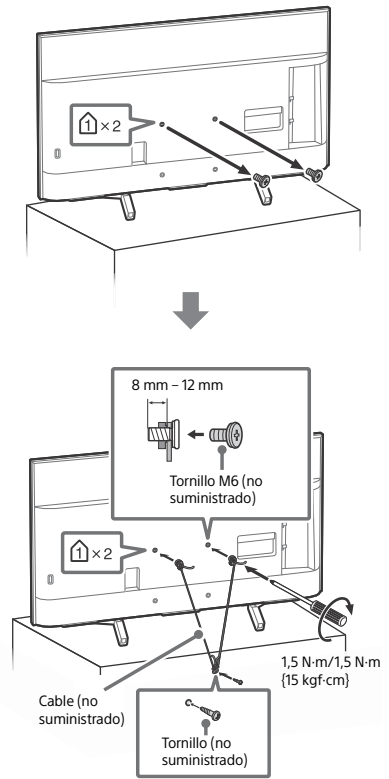
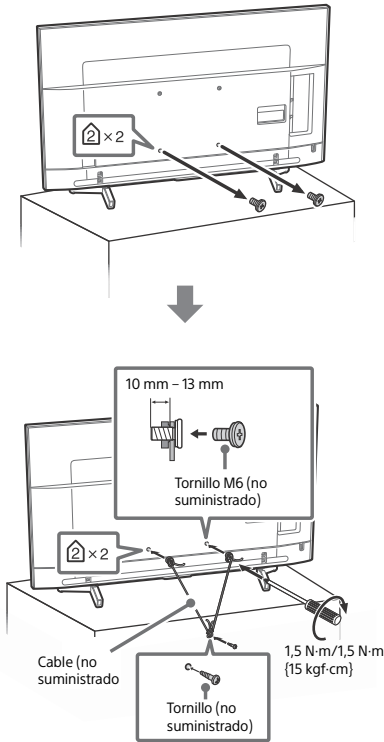

### Ventilación

- Nunca obstruya, cubra ni inserte nada en los orificios de ventilación del aparato.
- Deje espacio alrededor del monitor LCD, tal y como se muestra a continuación.
- Se recomienda utilizar el Soporte de pared de Sony para que el aire circule correctamente.

### Instalación en la pared

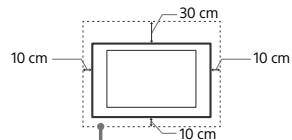

Deje, como mínimo, estas distancias alrededor del monitor LCD.

### Instalación con soporte

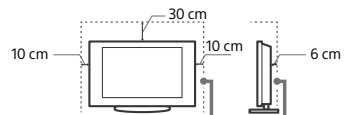

Deje, como mínimo, estas distancias alrededor del monitor LCD.

- Para garantizar una ventilación apropiada y evitar la acumulación de suciedad o polvo:
  - No instale el monitor LCD boca arriba, boca abajo, hacia atrás ni de lado.
  - No instale el monitor LCD en un estante, sobre una alfombra, sobre una cama o dentro de un armario.
  - No cubra el monitor LCD con tejidos como cortinas, ni otros objetos como periódicos, etc.
  - No instale el monitor LCD como se muestra a continuación.

La circulación de aire queda obstruida.

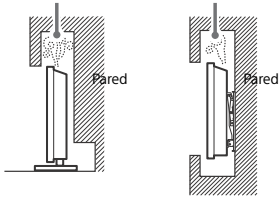

## Cable de alimentación

Utilice el cable y el enchufe tal y como se indica a continuación para evitar el riesgo de incendios, descargas eléctricas u otros daños y/o lesiones:

- Utilice únicamente cables de alimentación suministrados por Sony. No utilice cables de otros proveedores.
- Inserte el enchufe totalmente en la toma de corriente.
- Este monitor LCD solo funciona con alimentación de 220 V - 240 V CA.
- Cuando conecte los cables, no olvide desenchar el cable de alimentación por razones de seguridad y evite tropezar o enredarse con los cables.
- Desenchufe el cable de alimentación antes de manipular o desplazar el monitor LCD.
- Mantenga el cable de alimentación alejado de fuentes de calor.
- Desconecte el enchufe y límpielo regularmente. Si se acumula polvo o humedad en el enchufe, puede deteriorarse el aislamiento y producirse un incendio.

## Nota

- No utilice el cable de alimentación suministrado con otros equipos.
- No apriete, doble ni retuerza excesivamente el cable de alimentación. Los conductores internos podrían quedar al descubierto o romperse.
- No modifique el cable de alimentación.
- No coloque ningún objeto pesado encima del cable de alimentación.
- No tire del cable para desconectarlo.
- No conecte demasiados aparatos a la misma toma de corriente.
- No utilice una toma de corriente de mala calidad.

## NOTA SOBRE EL ADAPTADOR DE CORRIENTE (solo modelos con adaptador de corriente suministrado)

### Aviso

Para reducir el riesgo de incendios o electrocución, no exponga el aparato a la lluvia ni a la humedad.

Para evitar el riesgo de incendio o electrocución, no coloque sobre el aparato objetos que contengan líquidos como, por ejemplo, un jarrón. No instale el equipo en un espacio cerrado, como una estantería o una unidad similar.

- Asegúrese de que la toma de corriente esté situada cerca del equipo y sea de fácil acceso.
- Utilice siempre el adaptador de corriente y el cable de alimentación suministrados.
- No utilice otros adaptadores de corriente. De lo contrario, podría ocasionar un fallo de funcionamiento.
- Conecte el adaptador de corriente a una toma de corriente de fácil acceso.
- No enrolle el cable de alimentación alrededor del adaptador de corriente. El núcleo del cable podría desgarrarse y podría producirse un error en el receptor multimedia.

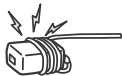

- No toque el adaptador de corriente con las manos mojadas.
- Si detecta alguna anomalía en el adaptador de corriente, desconéctelo inmediatamente de la toma de corriente.
- El equipo no se desconecta de la red mientras siga conectado a la toma de corriente, aunque lo haya apagado.
- El adaptador de corriente alcanza una temperatura elevada cuando se utiliza durante un período prolongado, por lo que tal vez lo note caliente al tacto.

## Uso prohibido

No instale/utilice el monitor LCD en lugares, entornos o situaciones como las descritas a continuación ya que el monitor LCD podría funcionar mal y provocar un incendio, una descarga eléctrica u otros daños y/o lesiones.

### Lugares:

- Espacios exteriores (con luz solar directa), en la costa, en una embarcación, dentro de un vehículo, en centros sanitarios, ubicaciones inestables, cerca del agua, la lluvia, humedad o humo.

### Entornos:

- Lugares cálidos, húmedos o con excesivo polvo; lugares en los que puedan entrar insectos; lugares expuestos a vibraciones mecánicas, o lugares próximos a objetos inflamables (velas, etc.). No exponga el monitor LCD a goteos ni salpicaduras ni coloque sobre el aparato ningún objeto lleno de líquido como los floreros.

### Situaciones:

- Uso con las manos mojadas, si se ha extraído la carcasa o con accesorios no recomendados por el fabricante. Desconecte el monitor LCD del cable de alimentación y de la antena durante las tormentas eléctricas.
- Instalar el monitor LCD de manera que sobresalga hacia un espacio abierto. Podría provocar lesiones o daños a las personas u objetos que pudieran impactar con el monitor LCD.

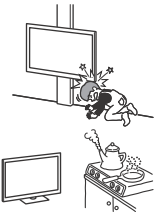

- Colocar el monitor LCD en un espacio húmedo o polvoriento o en una habitación expuesta a humos o vapores grasientos (cerca de cocinas o humidificadores). Podría producirse un incendio, una descarga eléctrica o una deformación del aparato.
- Instalar el monitor LCD en lugares sometidos a temperaturas extremas como bajo la luz solar directa, cerca de un radiador o de una rejilla de ventilación. El monitor LCD podría calentarse en tales condiciones, lo que podría causar una deformación de la carcasa o un fallo de funcionamiento del monitor LCD.

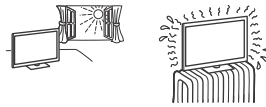

- Si el monitor LCD se coloca en los vestuarios de unos baños públicos o de un balneario, es posible que sufra daños a causa del azufre suspendido en el aire, etc.
- Para una mejor calidad de imagen, no exponga la pantalla directamente a fuentes de iluminación o a la luz del sol.
- Evite trasladar el monitor LCD de una zona fría a una cálida. Los cambios repentinos de habitación podrían ocasionar condensación de humedad. Esto podría ocasionar que el monitor LCD mostrara imágenes de poca calidad o con un color deficiente. Si esto ocurre, deje que la humedad se evapore por completo antes de encender el monitor LCD.



### Piezas rotas:

- No arroje ningún objeto contra el monitor LCD. El cristal de la pantalla podría romperse debido al impacto y causar lesiones graves.
- Si la superficie del monitor LCD se agrieta o se rompe, no la toque sin antes desconectar el cable de alimentación. De lo contrario podría producirse una descarga eléctrica.

## Cuando no se utilice

- Si no va a utilizar el monitor LCD durante varios días, desconecte el cable por razones medioambientales y de seguridad.
- El monitor LCD no se desconecta de la toma de corriente cuando se apaga. Desenchúfelo para que quede totalmente desconectado.
- Algunos monitor LCD pueden disponer de funciones que precisen dejarlos en espera para funcionar correctamente.

## Niños

- No deje que los niños suban al monitor LCD.
- Mantenga los accesorios pequeños fuera del alcance de los niños para que no los traguén.

## Si ocurren los siguientes problemas...

**Apague** el monitor LCD y desenchúfelo inmediatamente si ocurre cualquiera de los siguientes problemas.

Pida a su distribuidor o al centro de servicio técnico de Sony que le revise el televisor.

### Quando:

- El cable de alimentación está dañado.
- La toma de corriente es de mala calidad.
- El monitor LCD está dañado porque se ha caído, ha sido golpeado o le ha sido arrojado algún objeto.
- Alguna sustancia líquida o sólida cae dentro del monitor LCD.

## Acerca de temperatura del monitor LCD

Si el monitor LCD se utiliza durante un tiempo prolongado, los alrededores del panel se calientan. Si toca esa zona con la mano, podrá notar el calor.

## Precauciones

### Ver el monitor LCD

- Vea el monitor LCD en una habitación con suficiente iluminación, ya que, si lo hace con poca luz o durante mucho tiempo, somete la vista a un sobreesfuerzo.
- Cuando utilice auriculares, ajuste el volumen de forma que se eviten niveles excesivos, ya que podría sufrir daños en los oídos.

### Pantalla LCD

- Aunque la pantalla LCD ha sido fabricada con tecnología de alta precisión y posee píxeles con una eficacia del 99,99 % o superior, pueden aparecer de forma constante unos puntos negros o puntos brillantes de luz (rojos, azules o verdes). No se trata de un fallo de funcionamiento, sino de una característica de la estructura de la pantalla de cristal líquido.
- No presione ni raye el filtro frontal, ni coloque objetos encima del monitor LCD, ya que la imagen podría resultar irregular o la pantalla de cristal líquido podría dañarse.
- Si se utiliza el monitor LCD en un lugar frío, es posible que la imagen se oscurezca o que aparezca una mancha en la pantalla. Esto no significa que el monitor LCD se ha estropeado. Este fenómeno irá desapareciendo a medida que aumente la temperatura.
- Si se visualizan imágenes fijas continuamente, es posible que se produzca un efecto de imagen fantasma que puede desaparecer transcurridos unos segundos.
- Cuando se utiliza el monitor LCD, la pantalla y la carcasa se calientan. No se trata de un fallo de funcionamiento.
- La pantalla LCD contiene una pequeña cantidad de cristal líquido. Siga la normativa local para deshacerse de él.

## Tratamiento y limpieza de la superficie de la pantalla y la carcasa del televisor

Desenchufe el cable de alimentación conectado al monitor LCD antes de limpiarlo.

Para evitar la degradación del material o del acabado de la pantalla, tenga en cuenta las siguientes precauciones.

- Para eliminar el polvo de la superficie de la pantalla y la carcasa, pase cuidadosamente un paño suave. Si no consigue eliminar completamente el polvo, humedezca ligeramente el paño con una solución de detergente neutro poco concentrada.

- Nunca pulverice agua o detergente directamente en el televisor. El líquido podría gotear hasta la parte inferior de la pantalla o en zonas externas y penetrar en el monitor LCD, con el consiguiente riesgo de daños en el aparato.
- No utilice nunca estropajos abrasivos, productos de limpieza ácidos o alcalinos, detergente concentrado ni disolventes volátiles, como alcohol, bencina, diluyente o insecticida. Si utiliza este tipo de materiales o expone la unidad a un contacto prolongado con materiales de goma o vinilo, puede dañar el material de la superficie de la pantalla y de la carcasa.

- No toque el monitor LCD con las manos si estuvieran impregnadas con productos químicos como cremas de manos de filtro solar.
- Se recomienda pasar la aspiradora periódicamente por los orificios de ventilación para que el televisor se ventile adecuadamente.
- Si necesita ajustar el ángulo del monitor LCD, desplácelo lentamente para evitar que se desenganche del soporte.



## Equipos opcionales

- Sitúe los equipos opcionales o cualquier equipo que emita radiaciones electromagnéticas lejos del monitor LCD. De lo contrario, la imagen puede aparecer distorsionada y/o pueden emitirse ruidos.
- Este equipo ha sido probado y cumple los límites establecidos por la directiva EMC utilizando un cable de conexión de señal de una longitud inferior a 3 metros.

## Función inalámbrica de la unidad

- No utilice esta unidad cerca de aparatos médicos (marcapasos, etc.), ya que podrían provocar un funcionamiento incorrecto del aparato médico.
- Aunque la unidad transmite o recibe señales aleatorias, preste atención a las posibles intercepciones no autorizadas. No nos responsabilizamos de ningún problema relacionado con este aspecto.
- Este equipo se debe instalar y utilizar manteniendo la antena de este dispositivo alejado al menos 20 cm del cuerpo de personas.

## Precauciones acerca del manejo del mando a distancia

- Coloque las pilas con la polaridad correcta.
- No utilice pilas de distintos tipos ni mezcle pilas nuevas con viejas.
- Sea respetuoso con el medio ambiente y deseche las pilas en los contenedores dispuestos para este fin. En ciertas regiones, la eliminación de las pilas está regulada. Consúltelo con las autoridades locales.
- Use el mando a distancia con cuidado. No lo deje caer ni lo pise, ni tampoco derrame sobre él ningún tipo de líquido.
- No deje el mando a distancia cerca de una fuente de calor, en un lugar expuesto a la luz solar directa ni en una habitación húmeda.

## Cómo deshacerse del monitor LCD



### **Tratamiento de los equipos eléctricos y electrónicos al final de su vida útil (aplicable en la Unión Europea y otros países con sistemas de tratamiento selectivo de residuos)**

Este símbolo en el equipo o en su embalaje indica que el presente producto no puede tratarse como un residuo doméstico normal.

Debe entregarse en el correspondiente punto de recogida de equipos eléctricos y electrónicos. Al asegurarse de que este producto se desecha correctamente, ayudará a prevenir las posibles consecuencias negativas para la salud y el medio ambiente que podrían derivarse de la incorrecta manipulación en el momento de deshacerse de este producto. El reciclaje de los materiales ayuda a preservar los recursos naturales. Si desea obtener información detallada sobre el reciclaje de este producto, póngase en contacto con el ayuntamiento, el punto de recogida más cercano o el establecimiento donde ha adquirido el producto.



### **Tratamiento de las baterías al final de su vida útil (aplicable en la Unión Europea y otros países con sistemas de tratamiento selectivo de residuos)**

Este símbolo en la batería o el embalaje indica que la batería suministrada con este producto

no puede tratarse como un residuo doméstico normal. En algunas baterías este símbolo puede utilizarse en combinación con un símbolo químico. Se añadirá el símbolo químico del plomo (Pb) si la batería contiene más del 0,004 % de plomo. Al asegurarse de que estas baterías se desechan correctamente, ayudará a prevenir las posibles consecuencias negativas para la salud y el medio ambiente que podrían derivarse de su incorrecta manipulación. El reciclaje de los materiales ayuda a preservar los recursos naturales. En el caso de productos que, por razones de seguridad, rendimiento o mantenimiento de datos, requieran una conexión permanente con la batería incorporada, esta batería deberá reemplazarse únicamente por personal técnico cualificado para ello. Para asegurarse de que la batería se desecha correctamente, entregue el producto al final de su vida útil en un punto de recogida adecuado para el reciclado de aparatos eléctricos y electrónicos. Para el resto de baterías, consulte la sección donde se indica cómo extraer la batería del producto de forma segura. Deposite la batería en el correspondiente punto de recogida para el reciclado de baterías. Si desea obtener información detallada sobre el reciclaje de esta batería, póngase en contacto con el ayuntamiento, el punto de recogida más cercano o el establecimiento donde ha adquirido el producto o la batería.

# Componentes y controles

## Controles e indicadores

FW-85/75/65/55BZ35F

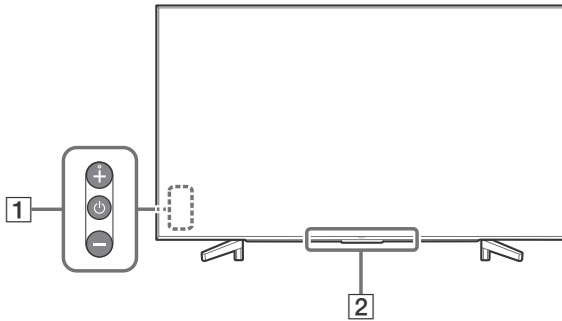

FW-49/43BZ35F

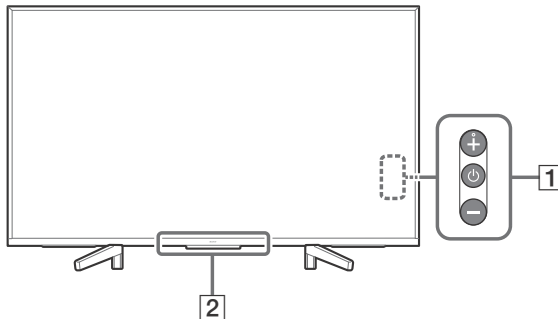

### 1 ⏻ (Alimentación) /+/-

**Cuando el TV está apagado,**

Pulse ⏻ para encender.

**Cuando el TV está encendido,**

Para apagar, mantenga pulsado ⏻.

Pulse ⏻ varias veces para cambiar la función y, a continuación, pulse el botón + o - para:

- Ajusta el volumen.
- Permite seleccionar el canal.
- Seleccionar la fuente de entrada del TV.

### 2 Sensor del mando a distancia\* / Sensor de luz\* / LED de iluminación

El LED de iluminación se enciende o

parpadea según el estado del televisor.

Para obtener más información, consulte la

Guía de ayuda.

\* No coloque nada cerca del sensor.

# Instalación del monitor LCD en una pared

## Utilización del Soporte de pared opcional

El manual de instrucciones de este monitor LCD solo proporciona los pasos para preparar el monitor LCD para su instalación en la pared antes de su montaje en la pared.

### Para los clientes:

Por motivos de protección del producto y de seguridad, Sony recomienda dejar la instalación del monitor LCD en manos de distribuidores Sony o proveedores autorizados. Nunca intente realizar la instalación sin ayuda.

### Para distribuidores y contratistas de Sony:

Preste especial atención a la seguridad durante la instalación, el mantenimiento periódico y las revisiones de este producto.

Para instalar este producto, es necesario disponer de conocimientos suficientes, especialmente para determinar si la pared es lo bastante resistente para aguantar el peso del monitor LCD. Deje siempre la instalación de este producto en la pared en manos de distribuidores Sony o proveedores autorizados y preste especial atención a la seguridad durante la instalación. Sony no se hace responsable de daños o lesiones provocados por una manipulación o una instalación incorrectas.

Utilice el Soporte de pared SU-WL500 (no suministrado) (solo para modelo FW-85/75BZ35F) o SU-WL450 (no suministrado) (excepto para el modelo FW-85/75BZ35F) para instalar el monitor LCD en la pared.

Al instalar el Soporte de pared, consulte también el Manual de instrucciones y la Guía de instalación suministrados con el Soporte de pared.

### Nota

- Guarde los tornillos retirados en un lugar seguro y lejos del alcance de los niños.
- Coloque el monitor LCD con la pantalla hacia abajo sobre una superficie nivelada y estable cubierta por una tela gruesa y suave o al retirar el Soporte de sobremesa del monitor LCD, para evitar dañar la superficie de la pantalla LCD. (Sólo FW-49/43BZ35F)

Retire los tornillos de la parte trasera del monitor LCD.

**FW-85BZ35F**

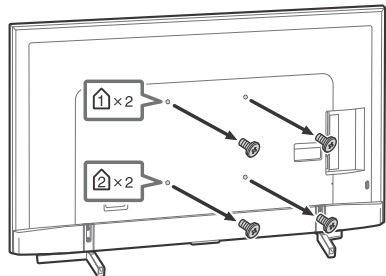

**FW-75/65/55BZ35F**

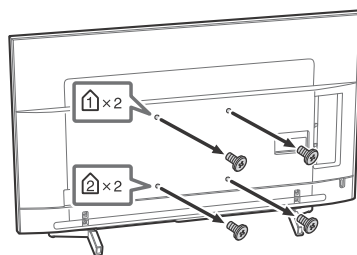

**FW-49/43BZ35F**

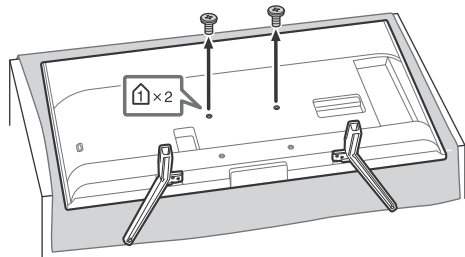

Para desmontar el soporte de sobremesa del monitor LCD (Sólo el modelo FW-49/43BZ35F)

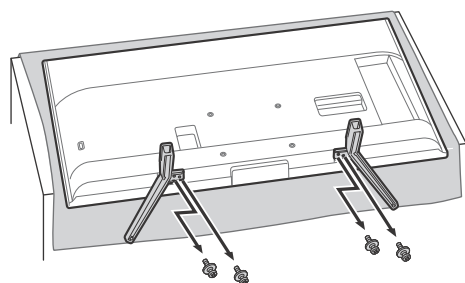

## Solución de problemas

Para la solución de problemas generales en situaciones como, por ejemplo, pantalla negra, no hay sonido, imagen congelada, el televisor no responde o la conexión de red se ha perdido, realice los pasos siguientes.

- 1 Reinicie el televisor pulsando el botón de encendido en el mando a distancia hasta que aparezca un mensaje. El televisor se reiniciará. Si el televisor no recupera su estado, pruebe a desenchufarlo de la corriente durante un par de minutos y, a continuación, vuelva a enchufarlo.
- 2 Para consultar el menú Ayuda, pulse **HELP** en el mando a distancia.
- 3 Conecte el televisor a Internet y realice una actualización de software.

### Cuando se visualiza el mensaje [Hay una nueva actualización de software del sistema de TV...].

Sony recomienda que seleccione [Actualizar ahora] para actualizar el software del televisor. Estas actualizaciones de software mejoran el rendimiento del televisor y añaden nuevas funciones.

Mientras el software se está actualizando, aparecerá una pantalla en la que se muestra [Updating...] (Actualizando...) y el LED de iluminación parpadeará en blanco.

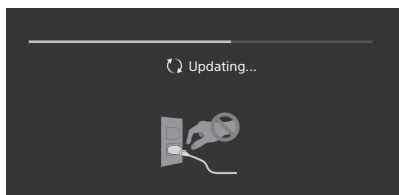

No desconecte el cable de alimentación de CA durante la actualización del software. De lo contrario, es posible que la actualización no se instale correctamente y el software puede funcionar mal. Las actualizaciones de software pueden durar hasta 15 minutos.

### Al conectar el televisor, es posible que no se encienda aunque pulse el botón de encendido del mando a distancia o del televisor.

El sistema tarda un tiempo en inicializarse. Espere aproximadamente un minuto y vuelva a intentarlo.

## Problemas y soluciones

### Cuando el LED de iluminación parpadea en rojo.

- Cuente las veces que ha parpadeado (el intervalo de tiempo es de tres segundos). Reinicie el televisor desconectándolo de la corriente durante dos minutos y vuelva a encenderlo. Si el problema continúa, desconecte el cable de alimentación y póngase en contacto con su distribuidor o centro de servicio técnico de Sony e indique las veces que el LED de iluminación ha parpadeado.

### El mando a distancia no funciona.

- Cambie las pilas.

### La carcasa del televisor se calienta.

- Cuando se utiliza el televisor durante un largo período de tiempo, la carcasa del televisor se calienta. Si toca esa zona con la mano, podrá notar el calor.



# Especificaciones

## Sistema

### Sistema de panel

- Panel LCD (pantalla de cristal líquido),  
Retroluminación LED

### Sistema de color

- PAL/SECAM/NTSC3.58 (Sólo vídeo)/NTSC4.43  
(Sólo vídeo)

### Salida de sonido

- 10 W + 10 W

### Tecnología inalámbrica

- Protocolo IEEE802.11b/g/n  
Bluetooth versión 4.1

### Bandas de frecuencia

LAN inalámbrica (IEEE 802.11b/g/n)	
Intervalo de frecuencias	Potencia de salida
2 400-2 473 MHz	< 20,0 dBm

Bluetooth	
Intervalo de frecuencias	Potencia de salida
2 400-2 483,5 MHz	< 10,0 dBm

### Versión del software

PKG\_...\_...EUA

Para conocer la versión del software pulse **HELP** en el mando a distancia.

Ninguna actualización del software/firmware de este equipo/accesorios/componentes afectará nunca a su conformidad con la Directiva 2014/53/UE en el futuro.

## Conectores de entrada/salida

### COMPONENT IN

YPbPr (vídeo por componentes): 1080p (50, 60 Hz), 1080i (50, 60 Hz), 720p (50, 60 Hz), 576p, 576i, 480p, 480i

Entrada de audio (conectores fonográficos)

### AV IN

Entrada de vídeo (clavija fonográfica normal con entrada Y)

HDMI IN 1/2/3/4 (compatibles con resolución 4K, Compatible con HDCP 2.3)

### Vídeo:

4096 × 2160p (50, 60 Hz)\*1\*2, 4096 × 2160p (24 Hz)\*1, 3840 × 2160p (50, 60 Hz)\*2, 3840 × 2160p (24, 25, 30 Hz), 1080p (30, 50, 60 Hz), 1080/24p, 1080i (50, 60 Hz), 720p (30, 50, 60 Hz), 720/24p, 576p, 576i, 480p, 480i, Formatos de PC\*3

\*1 Si se introduce 4096 × 2160p y [Modo horizontal] se cambia a [Normal], la resolución mostrada será 3840 × 2160p. Para ver 4096 × 2160p, cambie el ajuste de [Modo horizontal] a [Completo 1] o [Completo 2].

\*2 Sólo entradas HDMI IN 2/3. Para admitir los 18 Gbps, cambie [Formato de señal HDMI] a [Formato mejorado].

\*3 Consulte la Guía de ayuda para obtener más detalles.

### Audio:

PCM lineal de 5,1 canales: 32/44,1/48/88,2/96/176,4/192 kHz 16/20/24 bits, Dolby Digital, Dolby Digital Plus y DTS

ARC (Canal de Retorno de Audio) (Sólo HDMI IN 3)

(PCM lineal de dos canales: 48 kHz 16 bits, Dolby Digital, Dolby Digital Plus, DTS)

### DIGITAL AUDIO OUT (OPTICAL)

Toma digital óptica (PCM lineal de dos canales: 48 kHz 16 bits, Dolby Digital, DTS)

### HDMI 1 AUDIO IN

Entrada de audio analógico (miniconector estéreo)

### AUDIO OUT (minitoma estéreo)

Auricular, Salida de audio, Altavoz de graves

### USB 1, 2, 3

Los puertos USB 1 y 2 son compatibles con USB de alta velocidad (USB 2.0).

El puerto USB 3 es compatible con Super Speed USB (USB 3.1 Gen 1).

### LAN

Conector 10BASE-T/100BASE-TX (La velocidad de conexión puede variar según el entorno operativo de la red. No se garantizan la frecuencia y la calidad de comunicación de 10BASE-T/100BASE-TX para este televisor.)

### DC IN 19.5 V (solo modelos con adaptador de corriente suministrado)

Entrada del adaptador de corriente

### REMOTE

Miniconector estéreo RS-232C

Este conector es para recibir señal de control externa.

## Otros

### Accesorios opcionales

Soporte de pared: SU-WL500 (solo para modelo FW-85/75BZ35F)

Soporte de pared: SU-WL450 (excepto el modelo FW-85/75BZ35F)

### Temperatura de funcionamiento

De 0 °C a 40 °C

### Humedad de funcionamiento

10 % - 80 % RH (sin condensación)

## Alimentación, ficha de producto y otros

### Requisitos de alimentación

excepto modelos con adaptador de corriente suministrado

220 V - 240 V CA, 50 Hz

solo modelos con adaptador de corriente suministrado

CD 19,5 V con adaptador de corriente

Clasificación: Entrada 220 V - 240 V AC, 50 Hz

### Categoría de eficiencia energética

FW-85BZ35F: A

FW-75BZ35F: A+

FW-65BZ35F: A+

FW-55BZ35F: A

FW-49BZ35F: A

FW-43BZ35F: B

### Tamaño de la pantalla (medida diagonalmente) (Aprox.)

FW-85BZ35F: 214,8 cm / 85 pulgadas

FW-75BZ35F: 189,3 cm / 75 pulgadas

FW-65BZ35F: 163,9 cm / 65 pulgadas

FW-55BZ35F: 138,8 cm / 55 pulgadas

FW-49BZ35F: 123,2 cm / 49 pulgadas

FW-43BZ35F: 108,0 cm / 43 pulgadas

### Consumo de energía

En el modo [Estándar]

FW-85BZ35F: 233 W

FW-75BZ35F: 149 W

FW-65BZ35F: 120 W

FW-55BZ35F: 103 W

FW-49BZ35F: 88 W

FW-43BZ35F: 76 W

En el modo [Viva]

FW-85BZ35F: 378 W

FW-75BZ35F: 250 W

FW-65BZ35F: 196 W

FW-55BZ35F: 170 W

FW-49BZ35F: 145 W

FW-43BZ35F: 120 W

### Promedio de consumo de energía anual\*<sup>1</sup>

FW-85BZ35F: 323 kWh

FW-75BZ35F: 207 kWh

FW-65BZ35F: 166 kWh

FW-55BZ35F: 143 kWh

FW-49BZ35F: 122 kWh

FW-43BZ35F: 105 kWh

### Consumo de energía en modo de espera\*<sup>2+3</sup>

0,50 W (25 W en el modo de actualización del software/EPG)

### Resolución de la pantalla

3 840 puntos (horizontal) × 2 160 líneas (vertical)

### Potencia de salida

USB 1/2

5 V ---, 500 mA MÁX.

USB 3

5 V ---, 900 mA MÁX.

## Dimensiones (Aprox.) (ancho x alto x fondo)

### con soporte de sobremesa

FW-85BZ35F: 191,1 × 117,6 × 42,9 cm

FW-75BZ35F: 167,3 × 103,1 × 37,1 cm

FW-65BZ35F: 145,0 × 90,0 × 31,5 cm

FW-55BZ35F: 123,1 × 77,6 × 31,5 cm

FW-49BZ35F: 109,8 × 70,3 × 27,9 cm

FW-43BZ35F: 96,5 × 62,8 × 27,9 cm

### sin soporte de sobremesa

FW-85BZ35F: 191,1 × 109,8 × 7,3 cm

FW-75BZ35F: 167,3 × 96,3 × 5,4 cm

FW-65BZ35F: 145,0 × 83,6 × 5,2 cm

FW-55BZ35F: 123,1 × 71,3 × 5,2 cm

FW-49BZ35F: 109,8 × 64,4 × 5,8 cm

FW-43BZ35F: 96,5 × 56,9 × 5,8 cm

## Peso (Aprox.)

### con soporte de sobremesa

FW-85BZ35F: 46,2 kg

FW-75BZ35F: 40,1 kg

FW-65BZ35F: 26,5 kg

FW-55BZ35F: 20 kg

FW-49BZ35F: 13,7 kg

FW-43BZ35F: 11,3 kg

### sin soporte de sobremesa

FW-85BZ35F: 44,1 kg

FW-75BZ35F: 38,9 kg

FW-65BZ35F: 25,6 kg

FW-55BZ35F: 19,1 kg

FW-49BZ35F: 13,2 kg

FW-43BZ35F: 10,8 kg

- \*1 Consumo de energía al año, con el televisor funcionando 4 horas al día durante 365 días. El consumo de energía real depende de la frecuencia de uso del televisor.
- \*2 El consumo de energía en modo de espera especificado se alcanza cuando el televisor termina los procesos internos necesarios.
- \*3 El consumo de energía en modo de espera aumenta si el televisor está conectado a la red.

#### Nota

- La disponibilidad de los accesorios opcionales depende del país, la región, el modelo de televisor y las existencias.
- El diseño y las especificaciones están sujetos a cambios sin previo aviso.

### Información sobre las marcas comerciales

- Los términos HDMI y HDMI High-Definition Multimedia Interface, y el Logotipo HDMI son marcas comerciales o marcas registradas de HDMI Licensing Administrator, Inc. en los Estados Unidos y en otros países.
- Fabricado con la licencia de Dolby Laboratories. Dolby, Dolby Audio y el símbolo de la doble D son marcas comerciales de Dolby Laboratories.
- "BRAVIA", BRAVIA y BRAVIA Sync son marcas comerciales o marcas registradas de Sony Corporation.
- Vewd® Core. Copyright 1995-2017 Vewd Software AS. All rights reserved.
- Google, Android TV, Google Play, Chromecast built-in, YouTube y otras marcas y logotipos relacionados son marcas comerciales de Google LLC.
- Wi-Fi®, Wi-Fi Alliance®, Wi-Fi Direct® y Miracast® son marcas registradas de Wi-Fi Alliance.
- Wi-Fi Protected Setup™ es una marca comercial de Wi-Fi Alliance.
- El logotipo Wi-Fi CERTIFIED™ es una marca de certificación de Wi-Fi Alliance.
- Para obtener información sobre las patentes DTS, consulte <http://patents.dts.com>. Fabricado con licencia de DTS, Inc. DTS, su símbolo y DTS y el símbolo son marcas comerciales registradas y DTS Digital Surround es una marca comercial de DTS, Inc. © DTS, Inc. Todos los derechos reservados.

- Los logotipos y el nombre de la marca Bluetooth® son marcas registradas propiedad de Bluetooth SIG, Inc. y el uso de dichas marcas por parte de Sony Corporation es siempre con la licencia correspondiente. El resto de marcas comerciales y nombres comerciales son propiedad de sus respectivos propietarios.
- TUXERA es una marca comercial registrada de Tuxera Inc. en los EEUU y otros países.
- El símbolo del tridente de USB SuperSpeed de USB-IF es una marca comercial registrada de USB Implementers Forum, Inc. 
- Todas las demás marcas comerciales son propiedad de sus respectivos propietarios.

# Inhoudsopgave

BELANGRIJK BERICHT .....	3
Veiligheidsinformatie .....	3
Voorzorgsmaatregelen .....	7
Onderdelen en bedieningselementen . . .	9
Bedieningselementen en aanduidingen . . .	9
De lcd-monitor op de wand installeren .....	10
De optionele wandmontagesteun gebruiken .....	10
Problemen oplossen .....	12
Problemen en oplossingen .....	12
Specificaties .....	13

## Internetverbinding en privacy van de gegevens

Dit product maakt, zodra een netwerk is aangesloten, verbinding met het internet bij de eerste instelling om de internetverbinding te bevestigen en later om het homescherm te configureren. Hiervoor en voor alle andere internetverbindingen wordt uw IP-adres gebruikt. Als u wilt dat uw IP-adres helemaal niet wordt gebruikt, moet u de draadloze internetfunctie niet instellen en geen internetkabel aansluiten. Zie hiervoor de privacyinformatie die op de instelschermen wordt weergegeven voor meer details over de internetverbinding.

## Inleiding

Bedankt dat u hebt gekozen voor dit Sony product. Deze handleiding is een informatieve gids. Zie de "professionele handleiding" voor professioneel gebruik. Alvorens de lcd-monitor te gebruiken, dient u deze handleiding volledig door te lezen. Bewaar de handleiding voor raadpleging in de toekomst.

## Opmerkingen

- Lees voor het bedienen van de lcd-monitor de "Veiligheidsinformatie" (pagina 3).
- De afbeeldingen en illustraties die in de installatiehandleiding en de handleiding worden gebruikt, gelden uitsluitend als referentie en kunnen van het actuele product afwijken.

## Bevestig de tafelstandaard aan de lcd-monitor

Zie de installatiehandleiding bovenop het kussen.

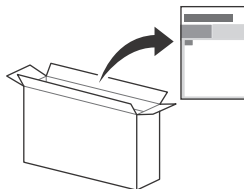

## Help

U kunt meer informatie over probleemoplossing en andere handige tips direct op uw lcd-monitor vinden. Druk op de afstandsbediening op **HELP** voor een lijst van onderwerpen.

## Locatie van het identificatielabel

Het label met het modelnummer, de productiedatum (jaar/maand) en de voedingsklasse bevinden zich op de achterzijde van de lcd-monitor of de verpakking.

Voor modellen met een bijgeleverde voedingsadapter: De labels van het modelnummer en serienummer van de voedingsadapter staan op de van de voedingsadapter.

## WAARSCHUWING

VOORKOM BRAND,  
HOUD KAARSEN OF  
ANDERE BRONNEN VAN OPEN  
VUUR ALTIJD UIT DE BUURT  
VAN DIT PRODUCT.



## BELANGRIJK BERICHT

Dit product werd vervaardigd door of in opdracht van Sony Visual Products Inc.

EU importeur: Sony Europe Limited.

Vragen aan de EU invoerder of met betrekking tot Europese productconformiteit kunnen worden gericht aan de gemachtigde vertegenwoordiger, Sony Belgium, bijkantoor van Sony Europe Limited, Da Vincilaan 7-D1, 1935 Zaventem, België.

### Opmerking voor radioapparatuur



Hierbij verklaart Sony Visual Products Inc. dat de types radioapparatuur FW-85BZ35F, FW-75BZ35F, FW-65BZ35F, FW-55BZ35F, FW-49BZ35F, FW-43BZ35F conform zijn met Richtlijn 2014/53/EU. De volledige tekst van de EU-conformiteitsverklaring kan worden geraadpleegd op het volgende internetadres: <http://www.compliance.sony.de/>

Deze radioapparatuur kan in de hele EU worden gebruikt zonder inbreuk te maken op de van toepassing zijnde eisen voor het gebruik van het radiospectrum.

## Veiligheidsinformatie

### WAARSCHUWING

#### Voorzichtig

Er bestaat risico op een explosie als de batterij wordt vervangen door een onjuist type.

Batterijen mogen niet worden blootgesteld aan te hoge temperaturen, zoals zonlicht, vuur en dergelijke of extreem lage luchtdruk, omdat dit kan leiden tot een explosie of lekkage van brandbare vloeistof of gas.

#### Stabiliteitsrisico

De lcd-monitor kan vallen en zo ernstig persoonlijk letsel of overlijden tot gevolg hebben.

Zet een lcd-monitor nooit op een instabiele plaats. De lcd-monitor kan vallen en daardoor kan iemand ernstig gewond raken of zelfs komen te overlijden. Veel letsel, met name bij kinderen, kan worden vermeden door eenvoudige voorzorgsmaatregelen te treffen, zoals:

- Gebruik een kast of een standaard die door de fabrikant van de lcd-monitor wordt aanbevolen.
- Gebruik alleen een meubel waar de lcd-monitor veilig op kan staan.
- Zorg ervoor dat de lcd-monitor niet uitsteekt over de rand van het meubel waarop de monitor staat.
- Zet de lcd-monitor niet op hoog meubilair (bijvoorbeeld kasten of boekenkasten) zonder zowel het meubel als de lcd-monitor aan een geschikt steunpunt te verankeren.
- Zet de lcd-monitor niet op een kleed of ander materiaal dat op het meubel ligt waarop de lcd-monitor staat.
- Leer kinderen dat het gevaarlijk is om op een meubel te klimmen om naar de lcd-monitor of de bediening te reiken.

Als u uw huidige lcd-monitor blijft gebruiken en verplaatst, gelden daarvoor dezelfde overwegingen als hierboven.

### Installatie/configuratie

Installeer en gebruik de lcd-monitor volgens de instructies hieronder zodat het risico van brand, elektrische schok, schade en/of letsel wordt voorkomen.

#### Installatie

- De lcd-monitor moet in de buurt van een goed toegankelijk stopcontact worden geplaatst.
- Plaats de lcd-monitor op een stabiel, horizontaal oppervlak zodat de monitor niet kan vallen en geen persoonlijk letsel en materiële schade wordt veroorzaakt.
- Zet de lcd-monitor op een plaats waar er niet aan getrokken of tegen geduwd kan worden, en waar deze niet om kan vallen.
- Plaats de lcd-monitor zo dat de standaard van de monitor niet buiten de rand van het meubel (niet bijgeleverd) steekt. Als de standaard van de monitor buiten de rand van het meubel steekt, kan de lcd-monitor omkantelen of vallen en dat kan persoonlijk letsel of beschadiging van de lcd-monitor tot gevolg hebben.

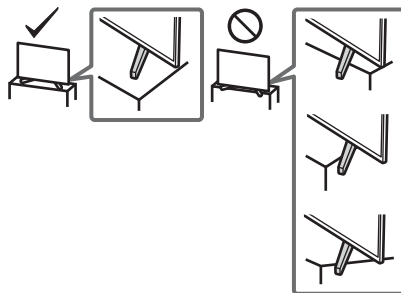

- Laat wandinstallaties alleen door gekwalificeerd servicepersoneel uitvoeren.

NL

- Het wordt om veiligheidsredenen aanbevolen accessoires van Sony te gebruiken, zoals:
  - Wandmontagesteun SU-WL500 (Alleen FW-85/75BZ35F)
  - Wandmontagesteun SU-WL450 (Behalve voor FW-85/75BZ35F)
- Gebruik de schroeven die bij de wandmontagesteun geleverd zijn voor het bevestigen van de wandmontagesteun aan de lcd-monitor. De bijgeleverde schroeven zijn ontworpen zoals aangegeven op de afbeelding, wanneer gemeten vanaf het bevestigingsoppervlak van de Wandmontagesteun. De diameter en de lengte van de schroeven verschillen naar gelang het model van de Wandmontagesteun. Het gebruik van andere schroeven dan de meegeleverde schroeven kan resulteren in interne schade van de lcd-monitor of kan ertoe leiden dat de monitor valt enz.

#### FW-85/49/43BZ35F

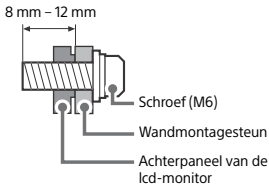

#### FW-75/65/55BZ35F

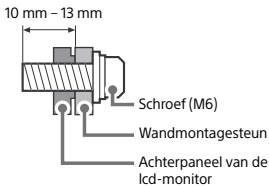

### Transport

- Voordat u de lcd-monitor transporteert, moet u alle snoeren loskoppelen.
- Voor het transport van een grote lcd-monitor zijn twee of drie personen (drie of meer personen voor FW-85BZ35F) nodig.
- Wanneer de lcd-monitor met de hand wordt gedragen, dient u deze als volgt vast te houden. Druk niet tegen het LCD-scherm en het kader rond het scherm.
- Wanneer u de lcd-monitor optilt of verplaatst, moet u deze stevig aan de onderzijde vastpakken.

#### FW-85BZ35F

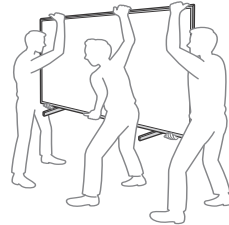
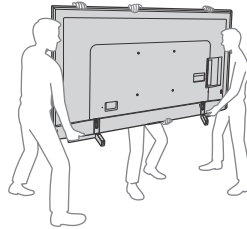

#### FW-75/65/55BZ35F

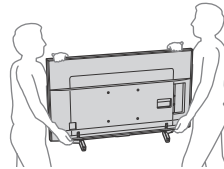

#### FW-49/43BZ35F

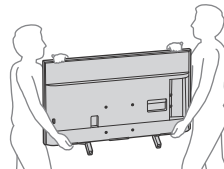

- Wanneer u de lcd-monitor vervoert, mag u deze niet blootstellen aan schokken of sterke trillingen.
- Wanneer u de lcd-monitor naar de reparateur brengt of vervoert, verpakt u deze in de oorspronkelijke doos en verpakkingsmaterialen.

# Omvalpreventie

FW-85BZ35F

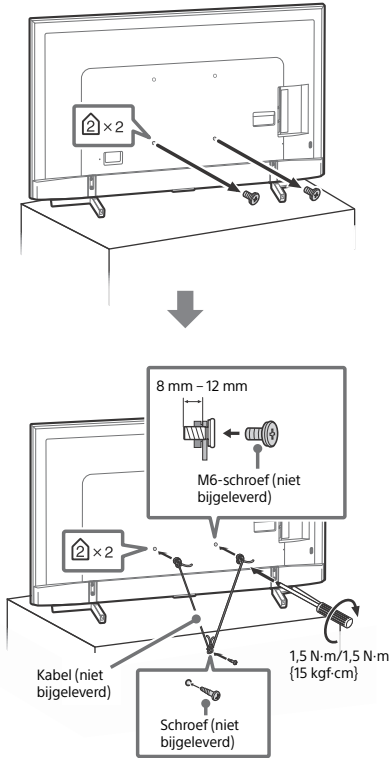

FW-75/65/55BZ35F

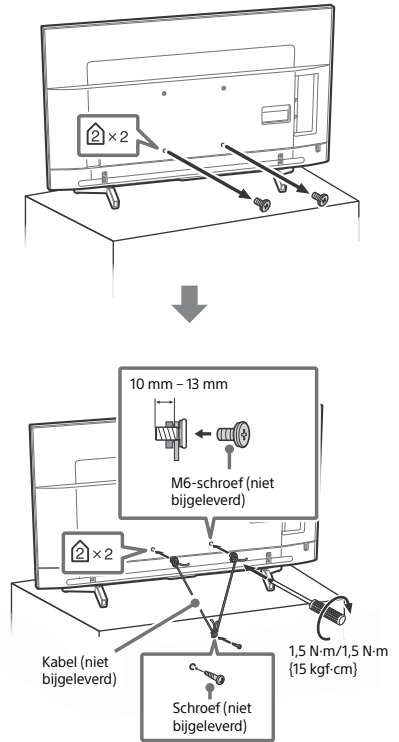

NL

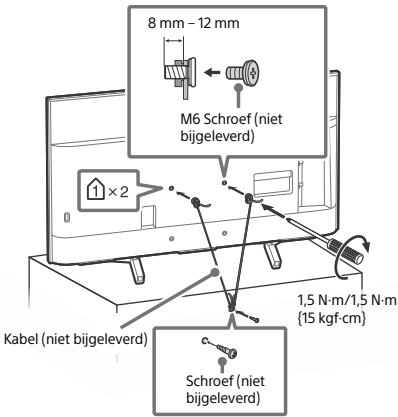
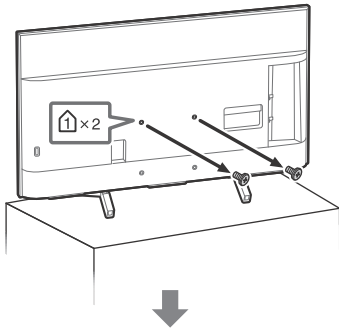

**Ventilatie**

- Bedek nooit de ventilatie-openingen en steek nooit iets daardoor naar binnen.
- Houd ruimte vrij rond de lcd-monitor zoals hierna wordt aangegeven.
- Het wordt ten zeerste aanbevolen een wandmontagesteun van Sony te gebruiken, omdat dan een goede luchtcirculatie is gewaarborgd.

**Installatie aan de wand**

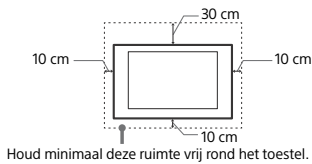

**Installatie met standaard**

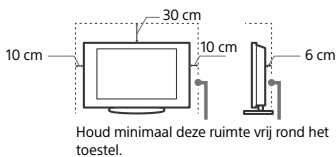

- Voor een goede ventilatie en om ophoping van vuil en stof te voorkomen:
  - Plaats de lcd-monitor niet plat op de grond en installeer deze niet ondersteboven, achterstevoren of gedraaid.
  - Installeer de lcd-monitor niet op een plank, kleed, bed of in een kast.
  - Dek de lcd-monitor niet af met een doek, zoals gordijnen, of voorwerpen als kranten enz.
  - Installeer de lcd-monitor niet zoals hierna wordt getoond.

Luchtcirculatie geblokkeerd.

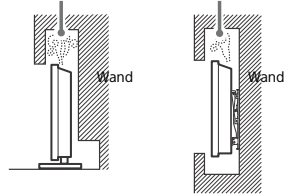

**Netsnoer**

Hanteer het netsnoer en het stopcontact als volgt zodat het risico van brand, elektrische schok, schade en/of letsel wordt vermeden.

- Gebruik alleen Sony-netsnoeren en geen netsnoeren van andere leveranciers.
- Steek de stekker volledig in het stopcontact.
- Gebruik de lcd-monitor uitsluitend op een wisselspanning van 220 V - 240 V.
- Koppel voor alle veiligheid het netsnoer los wanneer u de snoeren aansluit en let erop dat u niet over de snoeren striukelt.
- Verwijder het netsnoer uit het stopcontact voordat er werkzaamheden aan de lcd-monitor worden uitgevoerd of deze wordt verplaatst.
- Houd het netsnoer uit de buurt van warmtebronnen.
- Verwijder de stekker uit het stopcontact en reinig deze regelmatig. Als de stekker vochtig wordt of stoffig, kan de isolatie verslechteren, hetgeen brand kan veroorzaken.

**Opmerkingen**

- Gebruik het meegeleverde netsnoer niet voor andere apparatuur.
- Zorg dat het netsnoer niet te veel wordt afgeklemd, gebogen of gedraaid. Hierdoor kunnen de draden worden blootgelegd of doorgesneden.
- Pas het netsnoer niet aan.
- Plaats geen zware voorwerpen op het netsnoer.
- Trek nooit de stekker uit het stopcontact door aan het netsnoer te trekken.
- Sluit niet te veel apparaten aan op hetzelfde stopcontact.
- Gebruik geen stopcontact waarbij de stekker slecht contact maakt.

**OPMERKING OVER STROOMADAPTER (alleen modellen met bijgeleverde voedingsadapter)**

**Waarschuwing**

Beperk het risico van brand of een elektrische schok, stel dit apparaat niet bloot aan regen of vocht.

Plaats geen voorwerpen die met een vloeistof gevuld zijn, zoals een vaas, op het toestel zodat brand of een elektrische schok wordt vermeden. Installeer dit apparaat niet in een gesloten ruimte zoals een boekenrek of dergelijke.

- Zorg ervoor dat het stopcontact zich in de buurt van het toestel bevindt en gemakkelijk bereikbaar is.
- Gebruik de voedingsadapter en het netsnoer die bij de televisie zijn geleverd.
- Gebruik geen andere voedingsadapter. Dit kan een storing veroorzaken.
- Sluit de voedingsadapter aan op een gemakkelijk bereikbaar stopcontact.
- Rol het netsnoer niet op rond de voedingsadapter. De draad kan doorgesneden worden en/of dit kan een storing van de mediareceiver veroorzaken.
- Raak de voedingsadapter niet met natte handen aan.





- Als u iets abnormaals aan de voedingsadapter opmerkt, verwijder deze dan meteen uit het stopcontact.
- Zolang niet als de stekker van het toestel in het stopcontact steekt, is het toestel niet afgekoppeld van het net, zelfs niet als het is uitgeschakeld.
- Bij langdurig gebruik kan de voedingsadapter warm worden. De adapter kan heet aanvoelen wanneer u deze met de hand aanraakt.

## Verboden gebruik

Installeer/gebruik de lcd-monitor niet op locaties, in omgevingen of situaties die hierna worden weergegeven. De lcd-monitor kan dan slecht gaan functioneren en brand, elektrische schok, schade en/of letsel veroorzaken.

### Locaties:

- Buiten (in direct zonlicht), aan de kust, op een schip of ander vaartuig, in een voertuig, in medische instellingen, op instabiele locaties, in de buurt van water, regen, vocht of rook.

### Omgevingen:

- Locaties die heet, vochtig of zeer stoffig zijn; waar insecten kunnen binnendringen; waar het toestel kan worden blootgesteld aan mechanische trillingen, in de buurt van brandbare voorwerpen (kaarsen enz.). Stel de lcd-monitor niet bloot aan druppels of spetters en plaats geen met vloeistof gevulde voorwerpen, zoals vazen, op de monitor.

### Situaties:

- Gebruik het toestel niet met natte handen, als de kast is verwijderd en gebruik geen bevestigingsmethoden die niet door de fabrikant worden geadviseerd. Verwijder de stekker van de monitor uit het stopcontact en ontkoppel de antenne tijdens onweer.
- Installeer de lcd-monitor op een wijze dat deze uitsteekt in een open ruimte. Als een persoon of voorwerp tegen de monitor bots, kan dat tot letsel of schade leiden.



- Plaats de lcd-monitor niet in een vochtige of stoffige omgeving of in een kamer met vette rook of stoom (nabij een kookfornuis of luchtbevochtiger). Dat kan leiden tot brand, elektrische schokken of vervorming.
- Installeer de lcd-monitor niet op plaatsen die onderworpen zijn aan extreme temperaturen, zoals rechtstreeks zonlicht, nabij een radiator of verwarming met ventilator. De monitor kan oververhit raken in dergelijke omstandigheden waardoor de kast kan vervormen en/of storingen van de lcd-monitor kunnen ontstaan.



- Als de lcd-monitor in de kleedkamer van een openbare badruimte of hete bron wordt gehangen, kan de lcd-monitor beschadigd worden door zwavel in de lucht.
- Zorg voor een optimale beeldkwaliteit, stel het scherm niet bloot aan directe lichtstralen of direct zonlicht.
- Vermijd het verplaatsen van de lcd-monitor van een koude plaats naar een warme plaats. Plotsse veranderingen in de kamertemperatuur kunnen condensatie veroorzaken. Dat kan ervoor zorgen dat de beeld- en/of kleurkwaliteit van de lcd-monitor slecht is. Als dat het geval is, dient u het vocht volledig te laten verdampen voordat u de lcd-monitor inschakelt.

### Gebroken glas:

- Gooi niets tegen lcd-monitor. Het schermglas kan breken door de impact en ernstig letsel veroorzaken.

- Als het scherm van de lcd-monitor barst, mag u de monitor pas aanraken nadat u de stekker uit het stopcontact hebt getrokken. Anders kan dit een elektrische schok veroorzaken.

## Wanneer de lcd-monitor niet wordt gebruikt

- Als u de lcd-monitor een aantal dagen niet gebruikt, dan moet het worden losgekoppeld van de netspanning vanwege milieu- en veiligheidsredenen.
- Omdat er nog spanning op de lcd-monitor staat wanneer u deze alleen maar uitschakelt, moet u de stekker uit het stopcontact trekken als u de monitor volledig van de stroomvoorziening wilt loskoppelen.
- Bepaalde lcd-monitors kunnen over functies beschikken waarvoor de monitor in de stand-by stand moet blijven om correct te werken.

## Voor kinderen

- Zorg dat kinderen niet op de lcd-monitor klimmen.
- Houd kleine accessoires buiten het bereik van kinderen, zodat deze niet kunnen worden ingeslikt.

## In het geval de volgende problemen optreden...

**Schakel** de lcd-monitor uit en verwijder onmiddellijk de netstekker uit het stopcontact als een van de volgende problemen optreedt. Vraag uw dealer of Sony-servicecentrum het toestel te laten nakijken door gekwalificeerd servicepersoneel.

### Wanneer:

- het netsnoer is beschadigd.
- het netsnoer niet goed past.
- de lcd-monitor is beschadigd omdat deze is gevallen, er tegenaan is geslagen of er iets naar is gegooid.
- een vloeistof op een vast voorwerp door de openingen in de kast terecht is gekomen.

## Over de temperatuur van de lcd-monitor.

Wanneer de lcd-monitor langdurig wordt gebruikt, worden de randen van het beeldscherm warm. U kunt daar warmte voelen bij aanraking met de hand.

## Voorzorgsmaatregelen

### Naar de lcd-monitor kijken

- Kijk naar de lcd-monitor met gedempt licht, omdat het kijken naar een monitor in het donker of gedurende een lange periode de ogen extra belast.
- Als u een hoofdtelefoon gebruikt, mag u het volume niet te hoog zetten om gehoorbeschadiging te voorkomen.

### Lcd-scherm

- Hoewel het lcd-scherm is vervaardigd met precisietechnologie en 99,99 % of meer van de pixels werken, kunnen er toch zwarte of heldere puntjes (rood, blauw of groen) permanent zichtbaar zijn op het LCD-scherm. Dit is een structureel kenmerk van een LCD-scherm en duidt niet op een defect.
- Druk en ras niet op het scherm en plaats geen voorwerpen op de monitor. Het beeld kan hierdoor vervormen of het lcd-scherm kan beschadigen.
- Als de lcd-monitor op een koude plaats wordt gebruikt, kan het beeld vlekkelig of donker zijn. Dit wijst niet op een storing. Dit verschijnsel verdwijnt wanneer de temperatuur stijgt.
- Bij langdurige weergave van stilstaande beelden kunnen spookbeelden optreden. Deze kunnen na enige tijd verdwijnen.
- Het scherm en de kast worden warm als de lcd-monitor wordt gebruikt. Dit duidt niet op een defect.
- Het LCD-scherm bevat een kleine hoeveelheid vloeibare kristallen en kwik. Gooi het toestel weg volgens de geldende lokale wetgeving en voorschriften.

## Schermoppervlak/kast van de lcd-monitor behandelen en reinigen

Zorg er om veiligheidsredenen voor dat u het netsnoer van de lcd-monitor loskoppelt voordat u het reinigt. Neem de volgende voorzorgsmaatregelen in acht om verkleuring of beschadiging van het materiaal of de coating van het scherm te voorkomen.

- Reinig het schermoppervlak/de kast met een zachte doek om stof te verwijderen. Bevochtig een zachte doek licht met een verdund reinigingsmiddel bij hardnekkige stofvorming.
- Sproei nooit water of schoonmaakmiddelen rechtstreeks op de lcd-monitor. Dit kan naar de onderzijde van het scherm lopen of op uitwendige onderdelen terechtkomen en de lcd-monitor binnendingen, waardoor de lcd-monitor beschadigd kan raken.
- Gebruik geen schuurponsje, alkalisch/zuurhoudend reinigingsmiddel, schuurpoeder of vluchtig oplosmiddel, zoals alcohol, benzeen, thinner of insectenbestrijdingsmiddel. Het gebruik van dergelijke materialen of het langdurig in aanraking komen met rubber- of vinylmaterialen kan beschadiging van het schermoppervlak en het materiaal van de kast tot gevolg hebben.
- Raak de lcd-monitor niet aan als aan uw hand chemische stoffen zitten, zoals handcrème of zonnebrandcrème.
- Het wordt aanbevolen de ventilatie-openingen regelmatig met de stofzuiger te reinigen zodat een goede ventilatie behouden blijft.
- Wanneer u de hoek van de lcd-monitor aanpast, moet u de monitor langzaam verplaatsen zodat wordt voorkomen dat deze van de standaard schiet.

## Optionele apparatuur

- Plaats optionele onderdelen of apparatuur die elektromagnetische straling uitzendt op een afstand van het televisietoestel. Anders kan beeldvervalsing en/of ruis optreden.
- Dit toestel is getest en compatibel bevonden met de limieten vermeld in de EMC-richtlijn voor het gebruik van een verbindingssignaalkabel korter dan 3 meter.

## Draadloze functie van het apparaat

- Gebruik het apparaat niet in de buurt van medische apparatuur (pacemaker, enz.), aangezien dit tot een defect van het medisch apparaat kan leiden.
- De signalen die dit toestel verzendt/ontvangt zijn gecodeerd, maar toch dient u voorzichtig te zijn met onrechtmatige interceptie. Wij kunnen niet verantwoordelijk worden gesteld voor mogelijke problemen ten gevolge hiervan.
- Dit apparaat moet worden opgesteld en bediend met inachtneming van een tussenruimte van 20 cm of meer tussen de antenne van dit apparaat en iemands lichaam.

## Waarschuwing bij gebruik van de afstandsbediening

- Let op de + en de - bij het plaatsen van de batterijen.
- Combineer geen verschillende typen batterijen, of oude en nieuwe batterijen.
- Gooi oude batterijen niet gewoon weg, maar lever ze in. In bepaalde regio's kan het verwerken van batterijen aan regels zijn gebonden. Neem hiervoor contact op met de lokale autoriteiten.
- Hanteer de afstandsbediening met zorg. Laat de afstandsbediening niet vallen, ga er niet op staan en mors er geen vloeistof op.
- Plaats de afstandsbediening niet in de buurt van een warmtebron, op een plek in direct zonlicht of in een vochtige ruimte.

## Verwijdering van de lcd-monitor



### Verwijdering van oude elektrische en elektronische apparaten (van toepassing in de Europese Unie en andere landen met gescheiden inzamelingsystemen)

Dit symbool op het product of op de verpakking wijst erop dat het product niet als huishoudelijk afval mag worden behandeld. Het moet echter naar een inzamelingspunt worden gebracht waar elektrische en elektronische apparatuur

wordt gerecycled. Als u ervoor zorgt dat dit product op de correcte manier wordt verwerkt, voorkomt u mogelijke negatieve gevolgen voor mens en milieu die zijn gekoppeld aan verkeerde afvalbehandeling. Het recyclen van materialen draagt bij aan het behoud van natuurlijke bronnen. Voor meer details in verband met het recyclen van dit product, kunt u contact opnemen met de gemeentelijke instanties, de organisatie belast met de verwijdering van huishoudelijk afval of de winkel waar u het product hebt gekocht.



### Verwijdering van oude batterijen (van toepassing in de Europese Unie en andere landen met gescheiden-inzamelingsystemen)

Dit symbool op de batterij of op de verpakking wijst erop dat de batterij van dit product niet als huishoudelijk afval mag worden behandeld. Op

sommige batterijen kan dit symbool worden gebruikt in combinatie met een chemisch symbool. Het chemisch symbool voor lood (Pb) wordt toegevoegd wanneer de batterij meer dan 0,004 % lood bevat. Door deze batterijen op juiste wijze af te voeren, vermijdt u mogelijke negatieve gevolgen voor mens en milieu die zijn gekoppeld aan verkeerde afvalbehandeling van de batterij. Het recyclen van materialen draagt bij aan het behoud van natuurlijke bronnen. In het geval dat de producten om redenen van veiligheid, prestaties dan wel in verband met data-integriteit een permanente verbinding met een ingebouwde batterij vereisen, mag deze batterij enkel door gekwalificeerd servicepersoneel worden vervangen. Om ervoor te zorgen dat de batterij op een juiste wijze zal worden behandeld, dient u dit product aan het eind van zijn levenscyclus in te leveren bij het juiste inzamelingspunt voor het recyclen van elektrisch en elektronisch materiaal. Voor alle andere batterijen verwijzen we u naar het hoofdstuk over het veilig verwijderen van batterijen. Lever de batterijen in bij het juiste inzamelingspunt voor het recyclen van batterijen. Voor meer informatie over het recyclen van de batterij kunt u contact opnemen met de gemeentelijke instanties, de organisatie belast met de verwijdering van huishoudelijk afval of de winkel waar u het product of batterij hebt gekocht.

# Onderdelen en bedieningselementen

## Bedieningselementen en aanduidingen

FW-85/75/65/55BZ35F

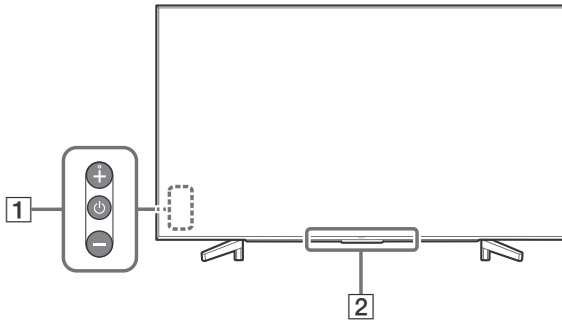

FW-49/43BZ35F

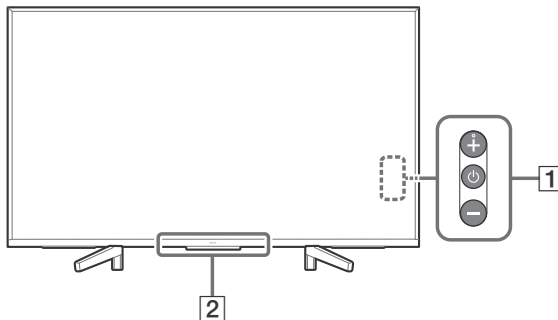



### 1 (Aan/uit) /+/-

**Wanneer de televisie uitgeschakeld is,**

Druk op  om de televisie in te schakelen.

**Wanneer de televisie ingeschakeld is,**

Houd  ingedrukt om uit te schakelen.

Druk herhaaldelijk op  om de functie te wijzigen en druk dan op de + of - toets om:

- Het volume aanpassen.
- De zender selecteren.
- De ingangsbron van de televisie selecteren.

### 2 **Afstandsbedieningssensor\* / Lichtsensor\* / Verlichtingsled**

De verlichtingsled licht op of knippert afhankelijk van de status van de televisie.

Zie de Helpgids voor meer informatie.

\* Plaats niets in de buurt van de sensor.

NL

# De lcd-monitor op de wand installeren

## De optionele wandmontagesteun gebruiken

De gebruiksaanwijzing van deze lcd-monitor geeft alleen de stappen voor de voorbereiding van de lcd-monitor voor wandmontage, voordat deze op de wand wordt gemonteerd.

### Voor klanten:

Om redenen van productbescherming en veiligheid adviseert Sony sterk dat de installatie van uw lcd-monitor wordt uitgevoerd door een Sony-verkoper of door een erkende aannemer. Probeer dit niet zelf te doen.

### Voor Sony-dealers en installateurs:

Schenk voldoende aandacht aan de veiligheid tijdens de installatie, het periodiek onderhoud en het onderzoek van dit product.

Voldoende ervaring is vereist om dit product te installeren, met name om te bepalen of de wand het gewicht van de lcd-monitor kan dragen. Vertrouw de bevestiging van dit product op de wand toe aan Sony-verkopers of erkende aannemers en schenk voldoende aandacht aan de veiligheid tijdens de installatie. Sony is niet aansprakelijk voor schade of letsels als gevolg van onjuist handelen of onjuiste installatie.

Bevestig de lcd-monitor tegen de wand met de wandmontagesteun SU-WL500 (niet bijgeleverd) (alleen FW-85/75BZ35F) of SU-WL450 (niet bijgeleverd) (behalve FW-85/75BZ35F).

Bij het installeren van de wandmontagesteun raadpleegt u ook de gebruiksaanwijzing en de installatiegids die bij de wandmontagesteun zijn geleverd.

### Opmerkingen

- Bewaar de uitgedraaide schroeven op een veilige plaats en zorg ervoor dat kinderen er niet bij kunnen komen.
- Plaats de lcd-monitor met het scherm naar beneden op een horizontaal en stabiel oppervlak dat bedekt is met een dikke zachte doek, zodat het oppervlak van het lcd-scherm niet beschadigt wanneer u de tafelstandaard van de lcd-monitor verwijdert (alleen FW-49/43BZ35F).

Verwijder de schroeven aan de achterzijde van de lcd-monitor.

**FW-85BZ35F**

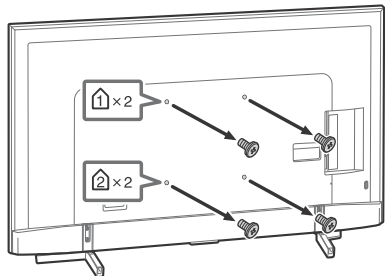

**FW-75/65/55BZ35F**

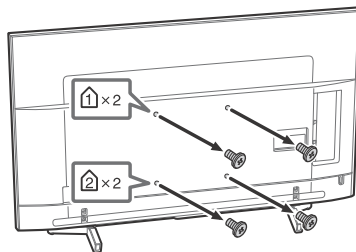

**FW-49/43BZ35F**

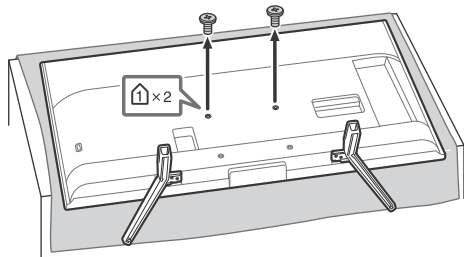

De tafelstandaard losmaken van de lcd-monitor (alleen FW-49/43BZ35F)

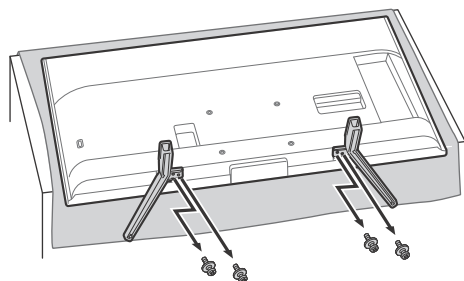

## Problemen oplossen

Voer de volgende stappen uit bij het oplossen van algemene problemen zoals: zwart scherm, geen geluid, bevroren beeld, televisie reageert niet of geen verbinding met netwerk.

- 1 Herstart de tv door de aan-/uitknop op de afstandsbediening in te drukken tot een bericht verschijnt. De televisie zal herstarten. Als de televisie niet weer opstart, koppel dan het netsnoer van de televisie gedurende twee minuten los en sluit het dan opnieuw aan.
- 2 Zie het Helpmenu door **HELP** in te drukken op de afstandsbediening.
- 3 Sluit de televisie aan op het internet en voer een software-update uit.

### **Wanneer het bericht [Nieuwe software-update voor de TV beschikbaar...] wordt weergegeven.**

Sony raadt sterk aan de televisiesoftware te updaten door [Nu updaten] te kiezen. Deze software-updates verbeteren de prestaties van de televisie of voegen nieuwe functies toe. Het volgende scherm [Updating...] (Bijwerken...) zal verschijnen en de verlichtingsled knippert wit terwijl de software wordt bijgewerkt.

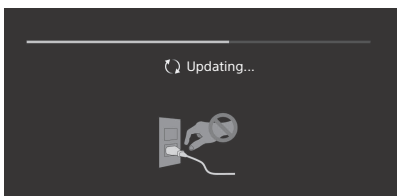

Koppel het netsnoer niet los tijdens het updaten van de software. Als u dit wel doet, is het mogelijk dat de software-update niet volledig wordt uitgevoerd, wat softwarestoringen kan veroorzaken. Software-updates kunnen tot 15 minuten duren.

### **Wanneer u de stekker van de tv in het stopcontact steekt, kan de tv mogelijk gedurende enige tijd niet worden ingeschakeld, zelfs niet als u op de aan-/uitknop op de afstandsbediening of op de tv drukt.**

Het initialiseren van het systeem neemt enige tijd in beslag. Wacht ongeveer een minuut en probeer het daarna opnieuw.

## Problemen en oplossingen

### **Wanneer de verlichtingsled rood knippert.**

- Tel hoeveel keer het lampje knippert (intervaltijd is drie seconden).  
Reset de televisie door het netsnoer gedurende twee minuten los te koppelen en de televisie vervolgens in te schakelen.  
Als het probleem zich nog steeds voordoet, neem dan contact op met de dealer of het Sony-servicecentrum en vermeld hoe vaak de verlichtingsled knippert.

### **De afstandsbediening werkt niet.**

- Vervang de batterijen.

### **De ruimte rond de tv wordt warm.**

- Wanneer de tv langdurig wordt gebruikt, wordt de ruimte rond de tv warm. U kunt daar warmte voelen bij aanraking met de hand.

# Specificaties

## System

### Beeldschermstelsysteem

LCD-scherm (Liquid Crystal Display),  
LED-achtergrondverlichting

### Kleurensysteem

PAL/SECAM/NTSC3.58 (alleen video)/NTSC4.43  
(alleen video)

### Geluidsuitgang

10 W + 10 W

### Draadloze technologie

Protocol IEEE802.11b/g/n  
Bluetooth versie 4.1

### Frequentieband(en)

Draadloos LAN (IEEE 802.11b/g/n)	
Frequentiebereik	Uitgangsvermogen
2.400-2.473 MHz	< 20,0 dBm

Bluetooth	
Frequentiebereik	Uitgangsvermogen
2.400-2.483,5 MHz	< 10,0 dBm

### Softwareversie

PKG\_...\_...EUA

Druk op **HELP** op de afstandsbediening als u de softwareversie wilt weergeven.

Eventuele toekomstige updates van software/firmware voor deze apparatuur/accessoires/onderdelen zullen nooit tot gevolg hebben dat niet meer aan richtlijn 2014/53/EU wordt voldaan.

## Ingangs-/uitgangsaansluitingen

### COMPONENT IN

YPbPr (Componentvideo): 1080p (50, 60 Hz),  
1080i (50, 60 Hz), 720p (50, 60 Hz), 576p, 576i,  
480p, 480i  
Audio-ingang (RCA-aansluitingen)

### AV IN

Video-ingang (gewone RCA-pin met Y-ingang)

HDMI IN 1/2/3/4 (ondersteunt 4K-resolutie,  
Voldoet aan HDCP 2.3)

### Video:

4096 × 2160p (50, 60 Hz)<sup>\*1,\*2</sup>, 4096 × 2160p  
(24 Hz)<sup>\*1</sup>, 3840 × 2160p (50, 60 Hz)<sup>\*2</sup>, 3840 ×  
2160p (24, 25, 30 Hz), 1080p (30, 50, 60 Hz),  
1080/24p, 1080i (50, 60 Hz), 720p (30, 50,  
60 Hz), 720/24p, 576p, 576i, 480p, 480i,  
Pc-formaten<sup>\*3</sup>

\*1 4096 × 2160p de invoer is en [Wide-modus] is ingesteld op [Normaal], dan wordt de resolutie weergegeven als 3840 × 2160p. Om 4096 × 2160p weer te geven, stel [Wide-modus] in op [Volb. 1] of [Volb. 2].

\*2 Alleen HDMI IN 2/3. Voor ondersteuning van 18 Gbps stel [Indeling HDMI-siganaal] in op [Verbeterde indeling].

\*3 Voor meer informatie zie de helpgids.

### Audio:

5,1-kanaals lineaire PCM: 32/44,1/48/88,2/96/  
176,4/192 kHz 16/20/24 bits, Dolby Digital,  
Dolby Digital Plus en DTS

ARC (Audio Return Channel) (Alleen voor  
HDMI IN 3)

(Tweekanaals lineaire PCM: 48 kHz 16 bits, Dolby  
Digital, Dolby Digital Plus, DTS)

### DIGITAL AUDIO OUT (OPTICAL)

Digitale optische aansluiting (tweekanaals  
lineaire PCM: 48 kHz 16 bits, Dolby Digital, DTS)

### HDMI 1 AUDIO IN

Analoge audio-ingang (stereominaansluiting)

### AUDIO OUT

Hoofdtelefoon, audio-uitgang, subwoofer

### USB 1, 2, 3

USB-poort 1 en 2 bieden ondersteuning voor High  
Speed USB (USB 2.0)

USB-poort 3 biedt ondersteuning voor Super  
Speed USB (USB 3.1 Gen 1)

### LAN

10BASE-T/100BASE-TX-stekker (Afhankelijk van  
de besturingsomgeving van het netwerk kan de  
verbindingssnelheid variëren. De  
communicatiesnelheid en -kwaliteit van  
10BASE-T/100BASE-TX worden niet gegarandeerd  
voor deze tv.)

### DC IN 19.5 V (alleen modellen met

bijgeleverde voedingsadapter)

Ingang voedingsadapter

### REMOTE

RS-232C, miniaansluiting

Deze aansluiting is bedoeld voor ontvangst van  
het externe besturingsignaal.

## Andere

### Optionele accessoires

Wandmontagesteun: SU-WL500 (alleen

FW-85/75BZ35F)

Wandmontagesteun: SU-WL450 (Behalve

FW-85/75BZ35F)

### Bedrijfstemperatuur

0 °C – 40 °C

### Bedrijfsvochtigheid

10 % – 80 % relatieve luchtvochtigheid (zonder  
condensatie)

## Voeding, productfiche en overige

### Stroomvereisten

- m.u.v. van modellen met een bijgeleverde voedingsadapter
- 220 V – 240 V AC, 50 Hz
- alleen modellen met bijgeleverde voedingsadapter
- 19,5 V DC met voedingsadapter
- Aansluiting: Input 220 V – 240 V AC, 50 Hz

### Energie-efficiëntieklasse

- FW-85BZ35F: A
- FW-75BZ35F: A+
- FW-65BZ35F: A+
- FW-55BZ35F: A
- FW-49BZ35F: A
- FW-43BZ35F: B

### Schermgrootte (diagonaal gemeten) (Ong.)

- FW-85BZ35F: 214,8 cm / 85 inch
- FW-75BZ35F: 189,3 cm / 75 inch
- FW-65BZ35F: 163,9 cm / 65 inch
- FW-55BZ35F: 138,8 cm / 55 inch
- FW-49BZ35F: 123,2 cm / 49 inch
- FW-43BZ35F: 108,0 cm / 43 inch

### Stroomverbruik

#### In stand [Standaard]

- FW-85BZ35F: 233 W
- FW-75BZ35F: 149 W
- FW-65BZ35F: 120 W
- FW-55BZ35F: 103 W
- FW-49BZ35F: 88 W
- FW-43BZ35F: 76 W

#### In stand [Levendig]

- FW-85BZ35F: 378 W
- FW-75BZ35F: 250 W
- FW-65BZ35F: 196 W
- FW-55BZ35F: 170 W
- FW-49BZ35F: 145 W
- FW-43BZ35F: 120 W

### Gemiddeld jaarlijks energieverbruik\*1

- FW-85BZ35F: 323 kWh
- FW-75BZ35F: 207 kWh
- FW-65BZ35F: 166 kWh
- FW-55BZ35F: 143 kWh
- FW-49BZ35F: 122 kWh
- FW-43BZ35F: 105 kWh

### Stand-by vermogensgebruik\*2\*3

- 0,50 W (25 W in de stand voor bijwerken van de software/EPG)

### Beeldschermresolutie

- 3.840 punten (horizontaal) × 2.160 lijnen (verticaal)

### Uitvoervermogen

- USB 1/2
  - 5 V  $\overline{\text{---}}$ , 500 mA MAX
- USB 3
  - 5 V  $\overline{\text{---}}$ , 900 mA MAX

## Afmetingen (Ong.) (b × h × d)

### met tafelstandaard

- FW-85BZ35F: 191,1 × 117,6 × 42,9 cm
- FW-75BZ35F: 167,3 × 103,1 × 37,1 cm
- FW-65BZ35F: 145,0 × 90,0 × 31,5 cm
- FW-55BZ35F: 123,1 × 77,6 × 31,5 cm
- FW-49BZ35F: 109,8 × 70,3 × 27,9 cm
- FW-43BZ35F: 96,5 × 62,8 × 27,9 cm

### zonder tafelstandaard

- FW-85BZ35F: 191,1 × 109,8 × 7,3 cm
- FW-75BZ35F: 167,3 × 96,3 × 5,4 cm
- FW-65BZ35F: 145,0 × 83,6 × 5,2 cm
- FW-55BZ35F: 123,1 × 71,3 × 5,2 cm
- FW-49BZ35F: 109,8 × 64,4 × 5,8 cm
- FW-43BZ35F: 96,5 × 56,9 × 5,8 cm

## Gewicht (Ong.)

### met tafelstandaard

- FW-85BZ35F: 46,2 kg
- FW-75BZ35F: 40,1 kg
- FW-65BZ35F: 26,5 kg
- FW-55BZ35F: 20 kg
- FW-49BZ35F: 13,7 kg
- FW-43BZ35F: 11,3 kg

### zonder tafelstandaard

- FW-85BZ35F: 44,1 kg
- FW-75BZ35F: 38,9 kg
- FW-65BZ35F: 25,6 kg
- FW-55BZ35F: 19,1 kg
- FW-49BZ35F: 13,2 kg
- FW-43BZ35F: 10,8 kg

- \*1 Energieverbruik per jaar, gebaseerd op het stroomverbruik van de televisie die 365 dagen werkt gedurende 4 uur per dag. Het eigenlijke energieverbruik zal afhangen van de manier waarop de televisie wordt gebruikt.
- \*2 Het gespecificeerde stand-by vermogen wordt bereikt als de televisie de benodigde interne processen heeft voltooid.
- \*3 Het stand-bystroomverbruik neemt toe wanneer uw televisie aangesloten is op het netwerk.

### Opmerkingen

- De beschikbaarheid van optionele accessoires is afhankelijk van uw land/regio/tv-model/voorraad.
- Ontwerp en specificaties kunnen zonder voorafgaande kennisgeving worden gewijzigd.

## Informatie over handelsmerken

- De begrippen HDMI, HDMI High-Definition Multimedia Interface en het HDMI-logo zijn handelsmerken of geregistreerde handelsmerken van HDMI Licensing Administrator, Inc. in de Verenigde Staten en andere landen.



- Geproduceerd onder licentie van Dolby Laboratories. Dolby, Dolby Audio en het dubbele-D-symbool zijn handelsmerken van Dolby Laboratories.
- "BRAVIA", BRAVIA en BRAVIA Sync zijn handelsmerken of geregistreerde merken van Sony Corporation.
- Vewd® Core. Copyright 1995-2017 Vewd Software AS. All rights reserved.
- Google, Android TV, Google Play, Chromecast built-in, YouTube en andere hieraan gerelateerde merken en logo's zijn handelsmerken van Google LLC.
- Wi-Fi®, Wi-Fi Alliance®, Wi-Fi Direct® en Miracast® zijn gedeponeerde handelsmerken van Wi-Fi Alliance.
- Wi-Fi Protected Setup™ is een handelsmerk van Wi-Fi Alliance.
- Het Wi-Fi CERTIFIED™-logo is een keurmerk van Wi-Fi Alliance.
- Raadpleeg <http://patents.dts.com> voor meer informatie over DTS-patenten. Geproduceerd onder licentie van DTS, Inc., DTS, het overeenkomstige symbool en DTS gecombineerd met het overeenkomstige symbool zijn gedeponeerde handelsmerken, en DTS Digital Surround is een handelsmerk van DTS, Inc. © DTS, Inc. Alle rechten voorbehouden.
- Het Bluetooth® woordmerk en logo's zijn gedeponeerde handelsmerken van Bluetooth SIG, Inc. en het gebruik van deze merken door Sony Corporation gebeurt onder licentie. Andere handelsmerken en handelsnamen zijn het eigendom van hun respectieve eigenaars.
- TUXERA is een gedeponeerd handelsmerk van Tuxera Inc. in de VS en andere landen.
- Het USB-IF SuperSpeed USB-drietandlogo is een gedeponeerd handelsmerk van USB Implementers Forum, Inc. 
- Alle andere handelsmerken zijn eigendom van de betreffende eigenaren.

# Inhaltsverzeichnis

WICHTIGER HINWEIS	3
Sicherheitsinformationen	3
Sicherheitsmaßnahmen	7
Komponenten und Bedienelemente	9
Bedienelemente und Anzeigen	9
Montieren des LCD-Monitors an der Wand	10
Verwenden der optionalen Wandhalterung	10
Störungsbehebung	12
Probleme und Lösungen	12
Technische Daten	13

## Internetverbindung und Datenschutz

Dieses Produkt verbindet sich bei Ersteinrichtung mit dem Internet, sobald eine Netzwerkverbindung besteht, um die Internetverbindung zu prüfen und später den Startbildschirm zu konfigurieren. Ihre IP-Adresse wird bei dieser und allen anderen Internetverbindungen verwendet. Wenn Sie überhaupt nicht möchten, dass Ihre IP-Adresse verwendet wird, richten Sie die WLAN-Internetfunktion nicht ein und schließen kein Internet-Kabel an. Weitere Informationen zu Internetverbindungen entnehmen Sie bitte den in den Einrichtungsbildschirmen angezeigten Informationen zum Datenschutz.

## Einleitung

Vielen Dank, dass Sie sich für ein Produkt von Sony entschieden haben.

Dieses Handbuch ist ein informativer Leitfaden. Für den professionellen Einsatz siehe „Handbuch für den professionellen Einsatz“.

Bitte lesen Sie dieses Handbuch aufmerksam durch, bevor Sie den LCD Monitor verwenden, und bewahren Sie es auf, um später bei Bedarf darin nachschlagen zu können.

## Hinweis

- Lesen Sie sich vor der Bedienung des LCD Monitors die „Sicherheitsinformationen“ durch. (Seite 3).
- Darstellungen und Abbildungen, die im Einrichtungshandbuch und in dieser Anleitung verwendet werden, dienen nur der Referenz und können vom tatsächlichen Produkt abweichen.

## Befestigen des Tischständers am LCD Monitor

Siehe Einrichtungshandbuch oben auf dem Kissen.

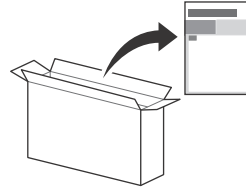

## Hilfe

Weitere Informationen zur Störungsbehebung und andere nützliche Informationen finden Sie direkt auf Ihrem LCD Monitor. Drücken Sie **HELP** auf der Fernbedienung, um eine Liste mit Themen anzuzeigen.

## Position des Bezeichnungsschildes

Aufkleber mit Modellnummer, Herstellungsdatum (Jahr/Monat) und Bemessungsdaten für die Betriebsspannung befinden sich auf der Rückseite des LCD Monitors oder auf der Verpackung.

Für Modelle mit mitgeliefertem Netzteil:

Aufkleber für die Netzteil-Modellnummer und die Seriennummer befinden sich an der Unterseite des Netzteils.

## WARNUNG

UM FEUERGEFAHR ZU  
VERMEIDEN, HALTEN  
SIE KERZEN UND JEGLICHE  
OFFENEN FLAMMEN  
JEDERZEIT VON DIESEM  
GERÄT FERN.



## WICHTIGER HINWEIS

Dieses Produkt wurde von oder für die Sony Visual Products Inc. hergestellt.

EU Importeur: Sony Europe Limited.

Anfragen an den Importeur oder zur Produktkonformität auf Grundlage der Gesetzgebung in Europa senden Sie bitte an den Bevollmächtigten Sony Belgium, bijkantor van Sony Europe Limited, Da Vincilaan 7-D1, 1935 Zaventem, Belgien.

## Hinweis für Funkgeräte

Hiermit erklärt Sony Visual Products Inc., dass die Funkanlagentypen FW-85BZ35F, FW-75BZ35F, FW-65BZ35F, FW-55BZ35F, FW-49BZ35F, FW-43BZ35F der Richtlinie 2014/53/EU entsprechen. Der vollständige Text der EU-Konformitätserklärung ist unter der folgenden Internetadresse verfügbar:  
<http://www.compliance.sony.de/>

Dieses Rundfunkgerät ist in der EU ohne Verstoß gegen die geltenden Bestimmungen zur Nutzung von Funkfrequenzen einsetzbar.



## Sicherheitsinformationen

### WARNUNG

#### Achtung

Es besteht Explosionsgefahr, wenn beim Ersetzen der Batterie ein falscher Batterietyp gewählt wird.

Batterien dürfen nicht übermäßiger Hitze, wie Sonnenlicht, einem Feuer oder Ähnlichem oder extrem niedrigem Luftdruck ausgesetzt werden, der zu einer Explosion oder einem Austritt von entzündbaren Flüssigkeiten oder Gasen führen kann.

#### Stabilitätsgefahr

Ein LCD Monitor kann herunterfallen und dadurch schwere oder sogar tödliche Körperverletzungen verursachen.

Stellen Sie einen LCD Monitor niemals auf einem instabilen Untergrund auf. Ein LCD Monitor kann herunterfallen und dadurch schwere oder sogar tödliche Körperverletzungen verursachen.

Viele Verletzungen, insbesondere von Kindern, können vermieden werden, indem einfache Sicherheitsmaßnahmen eingehalten werden, wie z. B.:

- Verwendung von Regalen oder Sockeln, die vom Hersteller des LCD Monitors empfohlen werden.
- Ausschließliche Verwendung von Möbeln, die den LCD Monitor sicher tragen können.
- Sicherstellung, dass der LCD Monitor nicht über den Rand des unterstützenden Möbelstücks übersteht.
- Keine Aufstellung des LCD Monitors auf hohen Möbelstücken (z. B. Schränken oder Bücherregalen) ohne Verankerung des Möbelstücks und des LCD Monitors auf einem geeigneten Träger.
- Keine Aufstellung des LCD Monitors auf Tüchern oder anderen Materialien, die sich evtl. zwischen dem LCD Monitor und dem unterstützenden Möbelstück befinden.
- Aufklärung von Kindern über die Gefahren beim Klettern auf Möbelstücke, um den LCD Monitor oder seine Regler zu erreichen.

Wenn Sie Ihren vorhandenen LCD Monitor behalten und an einem anderen Ort aufstellen, sollten die gleichen Hinweise wie oben genannt beachtet werden.

## Installation/Einstellung

Installieren und benutzen Sie den LCD Monitor unter Berücksichtigung der im Folgenden angegebenen Anweisungen, um alle Risiken wie Feuer, Stromschlag oder Beschädigungen und/oder Verletzungen zu vermeiden.

### Installation

- Der LCD Monitor sollte neben einer frei zugänglichen Netzsteckdose installiert werden.
- Stellen Sie den LCD Monitor auf eine stabile, ebene Oberfläche, um zu verhindern, dass es herunterfällt und Personenschäden oder Sachschäden verursacht.
- Stellen Sie den LCD Monitor an einem Ort auf, an dem es nicht gezogen, verschoben oder umgestoßen werden kann.
- Stellen Sie den LCD Monitor so auf, dass der Tischständer des LCD Monitors nicht über den Fernsehständer (nicht mitgeliefert) hinausragt. Wenn der Tischständer über den Fernsehständer hinausragt, kann der LCD Monitor umkippen und herunterfallen, was zu Verletzungen bzw. Schäden am LCD Monitor führen kann.

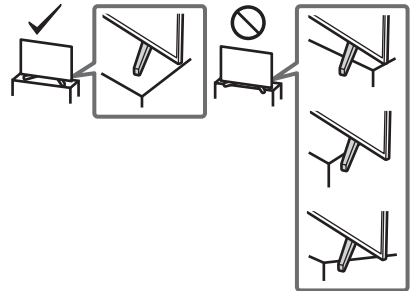

- Wandeinbauten sollten nur von qualifiziertem Fachpersonal ausgeführt werden.
- Aus Sicherheitsgründen wird dringend empfohlen, ausschließlich Sony Zubehörteile zu verwenden, inklusive:
  - Wandhalterung SU-WL500 (Nur bei FW-85/75BZ35F)
  - Wandhalterung SU-WL450 (Außer Modell FW-85/75BZ35F)
- Verwenden Sie unbedingt die Schrauben im Lieferumfang der Wandhalterung, wenn Sie die Wandhalterung am LCD Monitor befestigen. Die mitgelieferten Schrauben sind, gemessen von der Befestigungsfläche der Wandhalterung, wie in der Abbildung dargestellt konzipiert. Durchmesser und Länge der Schrauben variieren je nach Modell der Wandhalterung. Durch die Verwendung anderer als der mitgelieferten Schrauben kann der LCD Monitor beschädigt werden oder herunterfallen.

#### FW-85/49/43BZ35F

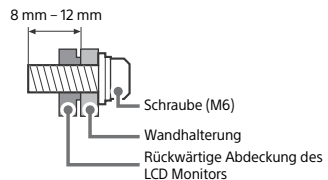

### FW-75/65/55BZ35F

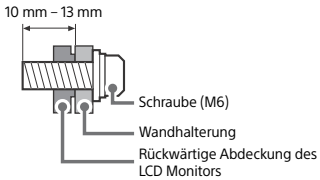

### Transport

- Vor dem Transport des LCD Monitors ziehen Sie bitte alle Kabel aus dem Gerät.
- Zum Transport eines großen LCD Monitors sind zwei oder mehr Personen (drei oder mehr Personen für FW-85BZ35F) nötig.
- Wenn Sie den LCD Monitor ohne Hilfsmittel transportieren, halten Sie es wie unten dargestellt. Üben Sie weder auf den LCD-Bildschirm noch auf den Bildschirmrahmen Druck aus.
- Halten Sie den LCD Monitor sicher an der Unterseite fest, wenn Sie es anheben oder transportieren.

### FW-85BZ35F

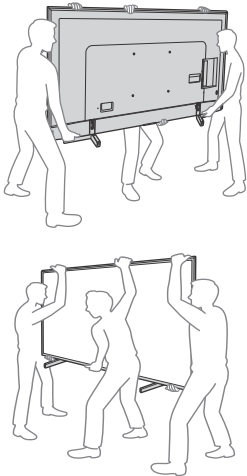

### FW-75/65/55BZ35F

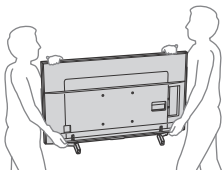

### FW-49/43BZ35F

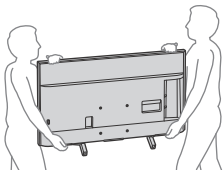

- Setzen Sie den LCD Monitor beim Transport weder Stößen noch starken Erschütterungen aus.
- Wenn Sie den LCD Monitor für Reparaturen oder bei einem Umzug transportieren müssen, verpacken Sie es mithilfe der Originalverpackungsmaterialien im Originalkarton.

### Verhinderung des Umkippens

### FW-85BZ35F

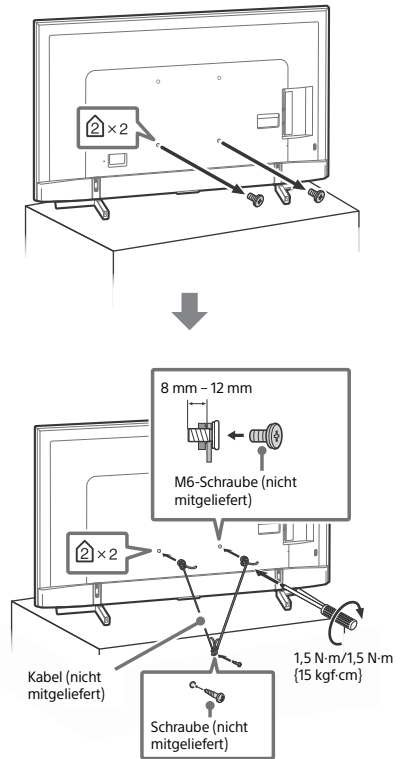

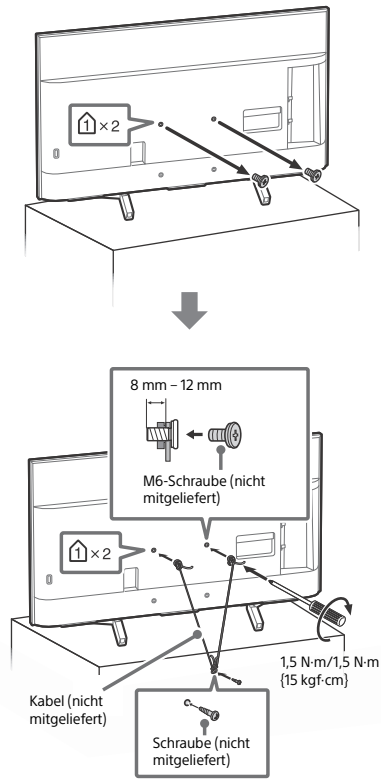
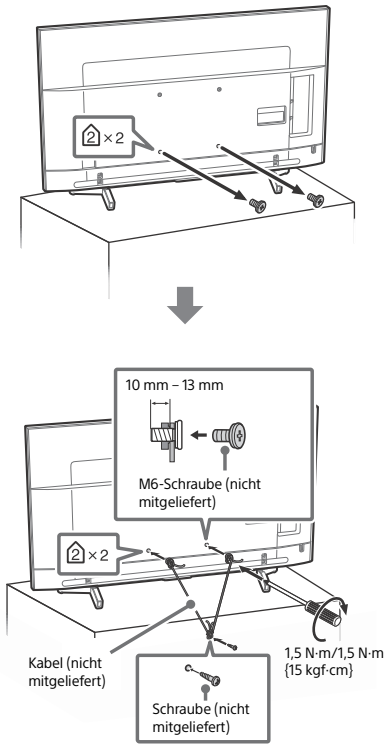

**Luftzirkulation**

- Decken Sie nie die Lüftungsöffnungen ab und stecken Sie nichts in das Gehäuse.
- Lassen Sie ausreichend Platz um den LCD Monitor (siehe Abbildung).
- Es wird dringend empfohlen, eine Wandhalterung von Sony zu verwenden, um eine ausreichende Luftzirkulation zu gewährleisten.

**Installation an der Wand**

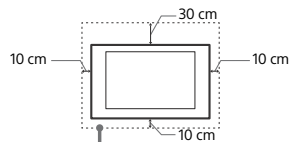

Lassen Sie mindestens so viel Platz um das Gerät.

**Aufstellung mit dem Ständer**

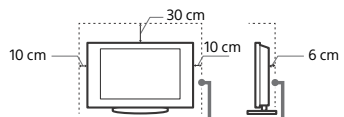

Lassen Sie mindestens so viel Platz um das Gerät.

- Um eine ausreichende Belüftung zu gewährleisten und Staub- oder Schmutzablagerungen zu vermeiden:
  - Stellen Sie den LCD Monitor weder flach noch auf dem Kopf stehend, falsch herum oder seitwärts geneigt auf.
  - Stellen Sie den LCD Monitor weder auf einem Regal, einem Teppich, einem Bett oder in einem Schrank auf.
  - Decken Sie den LCD Monitor nicht mit Decken oder Vorhängen ab und legen Sie keine Gegenstände wie Zeitungen usw. darauf.
  - Installieren Sie den LCD Monitor nicht wie auf der Abbildung gezeigt.

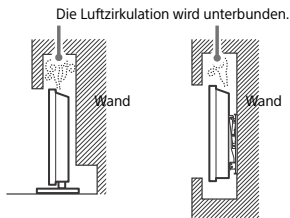

- Wickeln Sie das Netzkabel nicht um das Netzteil. Andernfalls kann die Litze im Inneren durchtrennt werden und/oder es kann zu einer Fehlfunktion des Medienreceivers kommen.
- Berühren Sie das Netzteil nicht mit feuchten Händen.
- Sollten am Netzteil irgendwelche Störungen auftreten, lösen Sie das Netzteil sofort von der Netzsteckdose.
- Solange eine Verbindung zur Netzsteckdose besteht, ist das Gerät nicht vom Netzstrom getrennt, auch wenn das Gerät selbst ausgeschaltet wurde.
- Da sich das Netzteil erwärmt, wenn es längere Zeit verwendet wird, kann es sich sehr heiß anfühlen, wenn Sie es mit der Hand berühren.



## Verbotene Nutzung

Installieren Sie den LCD Monitor weder an Standorten, in Umgebungen noch in Situationen wie den hier aufgeführten, da dies zu Fehlfunktionen des LCD Monitors und Feuer, Elektroschock, Beschädigungen und/oder Verletzungen führen kann.

### Standorte:

- Im Freien (in direktem Sonnenlicht), am Meer, auf einem Schiff oder Boot, im Innern eines Fahrzeugs, in medizinischen Einrichtungen, an instabilen Standorten, in der Nähe von Wasser, Regen, Feuchtigkeit oder Rauch.

### Umgebungen:

- An heißen, feuchten oder übermäßig staubigen Orten, an denen Insekten in das Gerät eindringen können; an denen es mechanischen Erschütterungen ausgesetzt ist, neben brennbaren Objekten (Kerzen usw.). Der LCD Monitor darf weder Tropfen oder Spritzern ausgesetzt werden. Es dürfen keine mit Flüssigkeit gefüllten Gegenstände, zum Beispiel Vasen, auf dem LCD Monitor abgestellt werden.

### Situationen:

- Mit nassen Händen, ohne Gehäuse oder mit anderem als vom Hersteller empfohlenen Zubehör benutzen. Trennen Sie den LCD Monitor bei Gewitter von der Netzsteckdose und der Antenne.
- Der LCD Monitor wird so aufgestellt, dass er frei in einen offenen Raum hineinragt. Es besteht die Gefahr, dass eine Person oder ein Gegenstand dagegenstößt und es kann zu Verletzungen oder Sachschäden kommen.
- Der LCD Monitor wird an einem feuchten oder staubigen Ort oder in einem Raum mit fettigem Rauch oder Dampf aufgestellt (in der Nähe von Kochstellen oder Luftbefeuchtern). Es besteht Feuergefahr, die Gefahr eines elektrischen Schlags oder das Gerät kann sich verformen.
- Der LCD Monitor wird an Orten mit extremen Temperaturen aufgestellt, etwa in direktem Sonnenlicht, in der Nähe einer Heizung oder eines Warmluftauslasses. Es kann sich der LCD Monitor überhitzen und das Gehäuse kann sich verformen und/oder es kommt zu Fehlfunktionen am LCD Monitor.

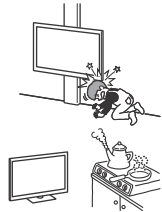

## Netzkabel

Um alle Risiken wie Feuer, Elektroschock oder Beschädigungen und/oder Verletzungen auszuschließen, sollten Sie das Netzkabel und den Stecker wie hier angegeben handhaben:

- Verwenden Sie ausschließlich die von Sony und keinen anderen Anbietern gelieferte Netzkabel.
- Stecken Sie den Stecker ganz in die Netzsteckdose.
- Dieser LCD Monitor ist ausschließlich für den Betrieb an 220 V bis 240 V AC ausgelegt.
- Trennen Sie das Gerät zu Ihrer eigenen Sicherheit unbedingt vom Netzstrom, wenn Sie Kabel an dem Gerät anschließen, und stolpern Sie nicht über die Kabel.
- Trennen Sie das Netzkabel von der Netzsteckdose, bevor Sie den LCD Monitor reparieren oder transportieren.
- Halten Sie das Netzkabel von Wärmequellen fern.
- Ziehen Sie den Netzstecker aus der Steckdose und reinigen Sie ihn regelmäßig. Wenn der Stecker verstaubt ist und sich Feuchtigkeit ablagert, kann die Isolierung leiden und es besteht Feuergefahr.

## Hinweis

- Verwenden Sie das mitgelieferte Netzkabel nicht mit anderen Geräten.
- Klemmen, biegen oder verdrehen Sie das Netzkabel nicht übermäßig. Die blanken Adern im Inneren des Kabels könnten freiliegen oder brechen.
- Nehmen Sie am Netzkabel keine Veränderungen vor.
- Stellen Sie keine schweren Gegenstände auf das Netzkabel.
- Ziehen Sie nicht am Kabel, selbst wenn Sie das Netzkabel aus der Steckdose herausziehen.
- Achten Sie darauf, nicht zu viele andere Geräte an dieselbe Netzsteckdose anzuschließen.
- Verwenden Sie eine Netzsteckdose, in der der Stecker fest sitzt.

## HINWEIS ZUM NETZTEIL (nur Modelle mit mitgeliefertem Netzteil)

### Warnung

Um das Risiko eines Brandes oder Stromschlags zu reduzieren, sollten Sie das Gerät weder Regen noch Feuchtigkeit aussetzen. Stellen Sie keine mit Flüssigkeit gefüllten Objekte, wie z.B. Vasen, auf das Gerät, um die Gefahr eines Brandes oder Stromschlags zu verringern. Stellen Sie das Gerät nicht an einem Ort auf, an dem eine ausreichende Luftzufuhr nicht gegeben ist, zum Beispiel in einem engen Regalfach oder an einem ähnlichen Ort.

- Stellen Sie sicher, dass sich die Netzsteckdose in der Nähe des Geräts befindet und leicht zugänglich ist.
- Verwenden Sie unbedingt das mitgelieferte Netzteil und Netzkabel.
- Verwenden Sie keine anderen Netzteile. Andernfalls kann es zu einer Fehlfunktion kommen.
- Schließen Sie das Netzteil an eine leicht zugängliche Netzsteckdose an.



- Wenn der LCD Monitor in der Umkleidekabine eines Schwimmbads oder Thermalbads aufgestellt wird, kann der LCD Monitor durch Schwefeldämpfe usw. beschädigt werden.
- Für eine optimale Bildqualität, schützen Sie den LCD Monitor vor direkter Beleuchtung oder direktem Sonnenlicht.

- Bringen Sie den LCD Monitor möglichst nicht von einem kalten in einen warmen Raum. Bei plötzlichen Temperaturschwankungen kann sich Feuchtigkeit niederschlagen. Dies kann die Bild- und/oder Farbqualität am LCD Monitor beeinträchtigen. Lassen Sie die Feuchtigkeit in einem solchen Fall vor dem Einschalten des LCD Monitors vollständig verdunsten.

### Bruchstücke:

- Werfen Sie nichts gegen den LCD Monitor. Das Glas des Bildschirms könnte durch den Aufprall zerbrechen und schwere Verletzungen verursachen.
- Falls die Oberfläche des LCD Monitors zerspringt, ziehen Sie zuerst das Netzkabel aus der Steckdose, bevor Sie das Gerät berühren. Andernfalls könnte es zu einem elektrischen Schlag kommen.

### Wenn das Gerät nicht benutzt wird

- Zum Schutz der Umwelt und aus Sicherheitsgründen empfiehlt es sich, den LCD Monitor vom Stromnetz zu trennen, wenn es mehrere Tage nicht benutzt wird.
- Da der LCD Monitor auch in ausgeschaltetem Zustand mit dem Stromnetz verbunden ist, wenn es nur ausgeschaltet wurde, muss der Stecker aus der Netzsteckdose gezogen werden, um den LCD Monitor vollkommen auszuschalten.
- Bei einigen LCD-Monitoren gibt es möglicherweise Funktionen, für die der LCD Monitor in den Bereitschaftsmodus geschaltet sein muss.

### Kinder

- Sorgen Sie dafür, dass Kinder nicht auf den LCD Monitor klettern.
- Bewahren Sie kleine Zubehöreile außerhalb der Reichweite von Kindern auf, damit diese nicht irrtümlicherweise verschluckt werden.

### Falls folgende Probleme auftreten...

**Schalten Sie** den LCD Monitor sofort aus und ziehen Sie den Netzstecker aus der Steckdose, sobald eines der folgenden Probleme auftritt.

Wenden Sie sich an Ihren Händler oder das Sony Kundendienstzentrum, um es von qualifiziertem Fachpersonal überprüfen zu lassen.

#### Wenn:

- Das Netzkabel beschädigt ist.
- Der Stecker nicht fest in der Netzsteckdose sitzt.
- Der LCD Monitor durch Fallen, Stoßen oder einen geworfenen Gegenstand beschädigt ist.
- Flüssigkeit oder Fremdkörper durch die Öffnungen in den LCD Monitor gelangen.

### Über die Temperatur des LCD Monitors

Wenn der LCD Monitor längere Zeit genutzt wird, erwärmt sich der Bereich um den Bildschirm herum. Es fühlt sich möglicherweise heiß an, wenn Sie es mit der Hand berühren.

## Sicherheitsmaßnahmen

### Fernsehen

- Schauen Sie bei gemäßigter Beleuchtung fern. Durch falsche Beleuchtung oder langes Fernsehen werden die Augen belastet.
- Stellen Sie beim Verwenden von Kopfhörern die Lautstärke moderat ein. Andernfalls kann es zu Gehörschäden kommen.

### LCD Monitor

- Obwohl bei der Herstellung des LCD Monitors mit hochpräziser Technologie gearbeitet wird und der Bildschirm 99,99 % und mehr effektive Pixel besitzt, ist es möglich, dass dauerhaft einige schwarze oder leuchtende Punkte (rot, grün oder blau) sichtbar sind. Es handelt sich dabei um eine strukturelle Eigenschaft von LCD-Bildschirmen und nicht um eine Fehlfunktion.

- Stoßen Sie nicht gegen den Filter an der Vorderseite, zerkratzen Sie ihn nicht und stellen Sie nichts auf diesen LCD Monitor. Das Bild kann ungleichmäßig werden und der LCD Monitor kann beschädigt werden.
- Wenn dieser LCD Monitor an einem kalten Ort verwendet wird, kommt es möglicherweise zu Schmierstreifen im Bild oder das Bild wird dunkel. Dabei handelt es sich nicht um ein Versagen. Diese Effekte verschwinden, wenn die Temperatur steigt.
- Wenn Standbilder längere Zeit angezeigt werden, kann es zu Doppelbildern kommen. Dieser Effekt verschwindet in der Regel nach einigen Augenblicken.
- Bildschirm und Gehäuse erwärmen sich, wenn der LCD Monitor in Betrieb ist. Dies ist keine Fehlfunktion.
- Der LCD Monitor enthält eine kleine Menge Flüssigkristalle. Befolgen Sie bei der Entsorgung die bei Ihnen geltenden Entsorgungsrichtlinien.

### Pflegen und Reinigen der Bildschirmoberfläche bzw. des Gehäuses des LCD Monitors

Trennen Sie das Netzkabel unbedingt von der Netzsteckdose, bevor Sie den LCD Monitor reinigen.

Um Materialschäden oder Schäden an der Bildschirmbeschichtung zu vermeiden, beachten Sie bitte folgende Sicherheitsmaßnahmen.

- Entfernen Sie Staub vorsichtig mit einem weichen Tuch von der Oberfläche des LCD Monitors bzw. dem Gehäuse. Bei stärkerer Verschmutzung feuchten Sie ein weiches Tuch leicht mit einer milden Reinigungslösung an und wischen dann über den LCD Monitor.
- Sprühen Sie niemals Wasser oder Reinigungsmittel direkt auf den LCD Monitor. Es kann bis zur Unterseite des Bildschirms oder der Außenteile laufen und in den LCD Monitor gelangen und so Schäden am Fernsehgerät verursachen.
- Verwenden Sie keine Scheuerschwämme, keine alkalischen/säurehaltigen Reinigungsmittel, kein Scheuerpulver oder flüchtigen Lösungsmittel wie Alkohol, Benzin, Verdünnung oder Insektizide. Wenn Sie solche Mittel verwenden oder das Gerät längere Zeit mit Gummi- oder Vinylmaterialien in Berührung kommt, kann es zu Schäden an der Oberfläche des LCD Monitors oder des Gehäuses kommen.
- Berühren Sie den LCD Monitor nicht, wenn Sie gerade chemische Stoffe wie Hand- oder Sonnenschutzcreme an den Händen haben.
- Um eine ausreichende Belüftung zu gewährleisten, wird regelmäßiges Staubsaugen der Lüftungsöffnungen empfohlen.
- Wenn Sie den Winkel des LCD Monitors einstellen, bewegen Sie den LCD Monitor mit Vorsicht, damit es nicht verrutscht oder vom Ständer fällt.



### Optionales Gerät

- Halten Sie Zusatzteile oder Geräte mit elektromagnetischer Strahlung von dem LCD Monitor fern. Andernfalls können Bild- und/oder Tonstörungen auftreten.
- Dieses Gerät wurde geprüft und erfüllt die EMV-Richtlinie, sofern ein Signalverbindungskabel von unter 3 m Länge verwendet wird.

### Drahtlosfunktion des Geräts

- Das Gerät darf nicht in der Nähe medizinischer Geräte (Schrittmacher usw.) betrieben werden, da dies deren Funktionsweise beeinträchtigen kann.
- Obwohl dieses Gerät verschlüsselte Signale sendet/empfängt, müssen Sie sich vor nicht autorisiertem Empfang von Signalen schützen. Für etwaige Probleme diesbezüglich kann keine Haftung übernommen werden.
- Dieses Gerät sollte in einem Mindestabstand von 20 cm zwischen der Antenne dieses Geräts und dem Körper einer Person installiert und betrieben werden.

## Vorsichtshinweis zum Umgang mit der Fernbedienung

- Achten Sie beim Einsetzen von Batterien auf die richtige Polung.
- Verwenden Sie Batterien unterschiedlicher Typen nicht gemeinsam und auch nicht alte und neue Batterien zusammen.
- Entsorgen Sie verbrauchte Batterien umweltschonend. Beachten Sie bitte geltende Entsorgungsrichtlinien für Batterien. Wenden Sie sich ggf. an die zuständige Behörde.
- Behandeln Sie die Fernbedienung sorgfältig. Lassen Sie sie nicht fallen, treten Sie nicht darauf und schütten Sie keine Flüssigkeiten darauf.
- Bewahren Sie die Fernbedienung nicht neben einer Wärmequelle, unter direkter Sonneneinstrahlung oder an einem feuchten Ort auf.

## Entsorgen des LCD Monitors



### Entsorgung von gebrauchten elektrischen und elektronischen Geräten (anzuwenden in den Ländern der Europäischen Union und anderen Ländern mit einem separaten Sammelsystem für diese Geräte)

Das Symbol auf dem Produkt oder seiner Verpackung weist darauf hin, dass dieses Produkt nicht als normaler Haushaltsabfall zu behandeln ist, sondern an einer Annahmestelle für das Recycling von elektrischen und elektronischen Geräten abgegeben werden muss. Durch Ihren Beitrag zum korrekten Entsorgen dieses Produkts schützen Sie die Umwelt und die Gesundheit Ihrer Mitmenschen. Umwelt und Gesundheit werden durch falsches Entsorgen gefährdet. Materialrecycling hilft, den Verbrauch von Rohstoffen zu verringern. Weitere Informationen zum Recycling dieses Produkts erhalten Sie bei Ihrer Gemeindeverwaltung, den kommunalen Entsorgungsbetrieben oder dem Geschäft, in dem Sie das Produkt gekauft haben.



### Entsorgung von gebrauchten Batterien und Akkus (anzuwenden in den Ländern der Europäischen Union und anderen Ländern mit einem separaten Sammelsystem für diese Produkte)

Das Symbol auf der Batterie/dem Akku oder der Verpackung weist darauf hin, dass die Batterie/der Akku nicht als normaler Haushaltsabfall zu behandeln sind. Auf einigen Akkus/Batterien wird dieses Symbol eventuell mit einem zusätzlichen chemischen Symbol verwendet. Das chemische Symbol für Blei (Pb) wird hinzugefügt, wenn die Batterie/der Akku einen Anteil von mehr als 0,004 % Blei enthält. Durch Ihren Beitrag zum korrekten Entsorgen der Batterie/des Akkus schützen Sie die Umwelt und die Gesundheit Ihrer Mitmenschen. Umwelt und Gesundheit werden durch falsches Entsorgen gefährdet. Materialrecycling hilft, den Verbrauch von Rohstoffen zu verringern. Bei Produkten, die auf Grund ihrer Sicherheit, der Funktionalität oder als Sicherung vor Datenverlust eine ständige Verbindung zur eingebauten Batterie/zum eingebauten Akku benötigen, sollte die Batterie/der Akku nur durch qualifiziertes Servicepersonal ausgetauscht werden. Um sicherzustellen, dass die Batterie/der Akku korrekt entsorgt wird, geben Sie das Produkt zwecks Entsorgung an einer geeigneten Annahmestelle für das Recycling von elektrischen und elektronischen Geräten ab. Für alle anderen Batterien/Akkus entnehmen Sie die Batterie/den Akku bitte entsprechend dem Kapitel über die sichere Entfernung der Batterie/des Akkus. Geben Sie die Batterie/den Akku an einer geeigneten Annahmestelle für das Recycling von Batterien/Akkus ab. Weitere Informationen über das Recycling der Batterie/des Akkus erhalten Sie von Ihrer Gemeinde, den kommunalen Entsorgungsbetrieben oder dem Geschäft, in dem Sie das Produkt gekauft haben. Hinweis für Lithiumbatterien: Bitte geben Sie nur entladene Batterien an den Sammelstellen ab. Wegen Kurzschlussgefahr überkleben Sie bitte die Pole der Batterie mit Klebestreifen. Sie erkennen Lithiumbatterien an den Abkürzungen Li oder CR.



# Komponenten und Bedienelemente

## Bedienelemente und Anzeigen

FW-85/75/65/55BZ35F

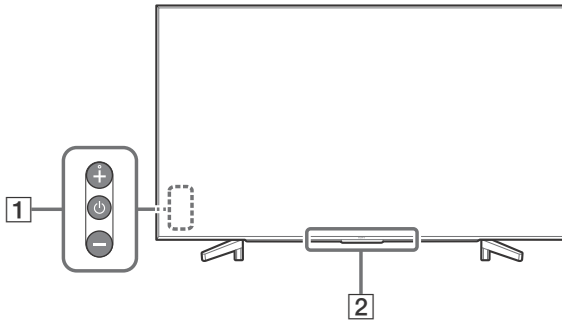

FW-49/43BZ35F

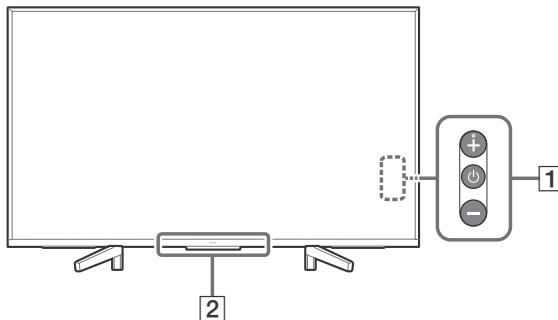

### 1 ⏻ (Ein/Aus) /+/-

**Wenn das Fernsehgerät ausgeschaltet ist,**

Drücken Sie ⏻ zum Einschalten.

**Wenn das Fernsehgerät eingeschaltet ist,**

Zum Ausschalten halten Sie ⏻ gedrückt.

Drücken Sie mehrmals ⏻, um die Funktion zu ändern, und drücken Sie dann die Taste + oder -, um Folgendes auszuführen:

- Passen Sie die Lautstärke an.
- Wählen Sie den Kanal.
- Auswahl der Eingangsquelle des Fernsehgeräts.

### 2 Sensor der Fernbedienung\* / Lichtsensor\* / Beleuchtungs-LED

Die Beleuchtungs-LED leuchtet oder blinkt entsprechend dem Status des Fernsehgeräts.

Weitere Informationen finden Sie in der Hilfe.

\* Stellen Sie nichts in die Nähe des Sensors.

DE

# Montieren des LCD-Monitors an der Wand

## Verwenden der optionalen Wandhalterung

Die Anleitung dieses LCD Monitors enthält nur die Schritte, um den LCD Monitor für die Wandmontage vorzubereiten, bevor es an der Wand angebracht wird.

### An die Kunden:

Aus Gründen des Produktschutzes und aus Sicherheitsgründen empfiehlt Sony dringend, die Montage des LCD Monitors von Sony-Händlern oder lizenzierten Fachleuten durchführen zu lassen. Versuchen Sie nicht, es selbst zu montieren.

### An Sony-Händler und -Fachleute:

Widmen Sie während der Montage, der regelmäßigen Wartung und der Überprüfung dieses Produkts Ihre volle Aufmerksamkeit der Sicherheit.

Für die Montage dieses Produkts ist ausreichendes Fachwissen erforderlich, insbesondere um die Stärke der Wand zu bestimmen, die dem Gewicht des LCD Monitors standhalten kann. Achten Sie darauf, dass Sie die Befestigung des Produkts an der Wand Sony-Händlern oder lizenzierten Fachleuten überlassen, und achten Sie während der Montage ausreichend auf die Sicherheit. Sony haftet nicht für Schäden oder Verletzungen durch eine fehlerhafte Handhabung oder unsachgemäße Montage.

Verwenden Sie die Wandhalterung SU-WL500 (nicht mitgeliefert) (nur bei FW-85/75BZ35F) oder SU-WL450 (nicht mitgeliefert) (außer Modell FW-85/75BZ35F), um den LCD Monitor an der Wand zu montieren.

Wenn Sie die Wandhalterung montieren, beachten Sie auch die Bedienungsanleitung und die Installationsanleitung im Lieferumfang der Wandhalterung.

### Hinweis

- Achten Sie darauf, die entfernten Schrauben an einem sicheren Ort aufzubewahren und sie von Kindern fernzuhalten.
- Stellen Sie den LCD Monitor mit dem Bildschirm nach unten auf eine ebene und stabile Fläche, die mit einem dicken und weichen Tuch bedeckt ist, wenn Sie den Tischständer vom LCD Monitor abnehmen, um die Oberfläche des LCD-Displays nicht zu beschädigen. (nur bei FW-49/43BZ35F)

Entfernen Sie die Schrauben von der Rückseite des LCD Monitors.

**FW-85BZ35F**

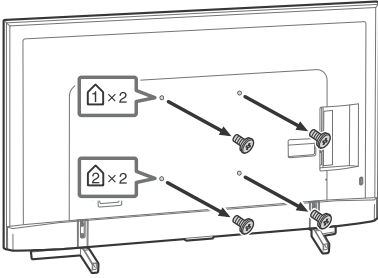

**FW-75/65/55BZ35F**

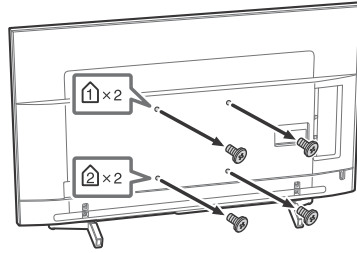

**FW-49/43BZ35F**

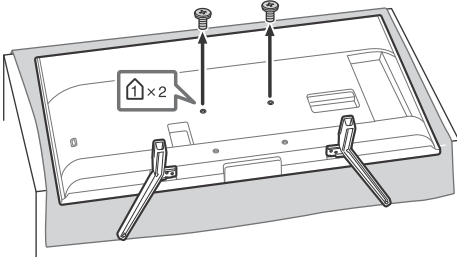

So lösen Sie den Tischständer vom LCD Monitor (nur bei FW-49/43BZ35F)

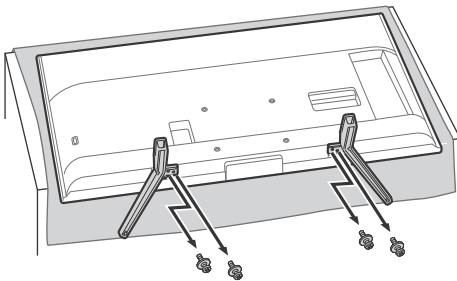

## Störungsbehebung

Zur allgemeinen Störungsbehebung bei Fehlern wie Schwarzbild, kein Ton, eingefrorenes Bild, Fernseher reagiert nicht oder Netzwerk verloren führen Sie die folgenden Schritte aus.

- 1 Starten Sie Ihr Fernsehgerät neu, indem Sie die Netztaste auf der Fernbedienung drücken, bis eine Meldung angezeigt wird. Das Fernsehgerät wird neu gestartet. Wenn das Fernsehgerät nicht wiederhergestellt wird, ziehen Sie das Netzkabel des Fernsehgeräts für zwei Minuten ab und stecken es dann erneut ein.
- 2 Schlagen Sie im Hilfe-Menü nach, indem Sie auf der Fernbedienung die Taste **HELP** drücken.
- 3 Verbinden Sie Ihr Fernsehgerät mit dem Internet, und führen Sie ein Softwareupdate durch.

### Wenn die Nachricht [Eine neue Systemsoftware-Aktualisierung des TV-Systems ist verfügbar...] angezeigt wird.

Sony empfiehlt dringend, die Software des Fernsehgeräts zu aktualisieren, indem Sie [Jetzt aktualis.] auswählen. Diese Softwareupdates verbessern die Leistung Ihres Fernsehgeräts oder fügen neue Funktionen hinzu.

Der folgende Bildschirm mit der Meldung [Updating...] (Update läuft...) wird angezeigt und die Beleuchtungs-LED blinkt weiß, während die Software aktualisiert wird.

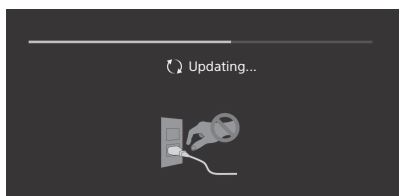

Trennen Sie während der Softwareaktualisierung nicht das Netzkabel. Andernfalls wird die Softwareaktualisierung möglicherweise nicht vollständig abgeschlossen, was zu einer Fehlfunktion der Software führen kann. Die Softwareaktualisierungen können bis zu 15 Minuten dauern.

Wenn Sie das Fernsehgerät anschließen, lässt es sich unter Umständen nicht sofort wieder durch Drücken der Ein-/Ausschalttaste auf der Fernbedienung oder am Fernsehgerät einschalten.

Es dauert eine Weile, das System zu initialisieren. Warten Sie ungefähr eine Minute und versuchen Sie es dann erneut.

## Probleme und Lösungen

### Wenn die Beleuchtungs-LED rot blinkt.

- Zählen Sie, wie oft sie blinkt (die Intervallzeit beträgt drei Sekunden).  
Setzen Sie das Fernsehgerät zurück, indem Sie das Netzkabel zwei Minuten lang trennen. Schalten Sie das Fernsehgerät dann ein.  
Wenn das Problem weiterhin besteht, trennen Sie das Netzkabel. Wenden Sie sich dann an Ihren Händler oder den Sony-Kundendienst und geben Sie an, wie häufig die Beleuchtungs-LED blinkt.

### Die Fernbedienung funktioniert nicht.

- Tauschen Sie die Batterien aus.

### Das Gehäuse des Fernsehgeräts erwärmt sich.

- Wenn das Fernsehgerät lange Zeit verwendet wird, erwärmt sich das Gehäuse des Fernsehgeräts. Es fühlt sich möglicherweise heiß an, wenn Sie es mit der Hand berühren.

# Technische Daten

## System

### Bildschirmsystem

LCD-Bildschirm (Flüssigkristallbildschirm),  
LED-Hintergrundbeleuchtung

### Farbsystem

PAL/SECAM/NTSC3.58 (nur Video)/NTSC4.43 (nur Video)

### Tonausgänge

10 W + 10 W

### Wireless-Technologie

Protokoll IEEE802.11b/g/n  
Bluetooth Version 4.1

### Frequenzbänder

WLAN (IEEE 802.11b/g/n)	
Frequenzbereich	Ausgangsleistung
2.400-2.473 MHz	< 20,0 dBm

Bluetooth	
Frequenzbereich	Ausgangsleistung
2.400-2.483,5 MHz	< 10,0 dBm

### Software-Version

PKG\_...\_...EUA

Drücken Sie **HELP** auf der Fernbedienung, um die Softwareversion anzuzeigen.

Eventuelle zukünftige Aktualisierungen der Software/Firmware für dieses Gerät/Zubehör/Bauteil werden nie deren Erfüllung der Richtlinie 2014/53/EU beeinträchtigen.

## Eingangs-/Ausgangsbuchsen

### COMPONENT IN

YPbPr (Komponenten-Video): 1080p (50, 60 Hz), 1080i (50, 60 Hz), 720p (50, 60 Hz), 576p, 576i, 480p, 480i  
Audioeingang (Cinchbuchse)

### AV IN

Videoeingang (gängiger Cinchstecker mit Y-Eingang)

### HDMI IN 1/2/3/4 (unterstützen 4K-Auflösung, HDCP 2.3-kompatibel)

#### Video:

4096 × 2160p (50, 60 Hz)<sup>\*1\*2</sup>, 4096 × 2160p (24 Hz)<sup>\*1</sup>, 3840 × 2160p (50, 60 Hz)<sup>\*2</sup>, 3840 × 2160p (24, 25, 30 Hz), 1080p (30, 50, 60 Hz), 1080/24p, 1080i (50, 60 Hz), 720p (30, 50, 60 Hz), 720/24p, 576p, 576i, 480p, 480i, Computerformate<sup>\*3</sup>

\*1 Wenn 4096 × 2160p eingegeben wird und [Wide-Modus] auf [Normal] eingestellt ist, wird die Auflösung als 3840 × 2160p angezeigt. Um 4096 × 2160p anzuzeigen, setzen Sie die Einstellung [Wide-Modus] auf [Voll 1] oder [Voll 2].

\*2 Nur HDMI IN 2/3. Um 18 Gbps zu unterstützen, setzen Sie [HDMI-Signalformat] auf [Optimiertes Format].

\*3 Weitere Einzelheiten finden Sie in der Hilfe.  
Audio:

5,1-Kanal linear PCM: 32/44,1/48/88,2/96/176,4/192 kHz 16/20/24 Bit, Dolby Digital, Dolby Digital Plus und DTS

### ARC (Audiorückkanal) (nur HDMI IN 3)

(zwei Kanäle, lineares PCM: 48 kHz 16 Bit, Dolby Digital, Dolby Digital Plus, DTS)

### DIGITAL AUDIO OUT (OPTICAL)

Optische Digitalbuchse (zwei Kanäle, lineares PCM: 48 kHz 16 Bit, Dolby Digital, DTS)

### HDMI 1 AUDIO IN

Analoger Audio-Ausgang (Stereo-Minibuchse)

### AUDIO OUT (Stereo-Minibuchse)

Kopfhörer, Audioausgang, Subwoofer

### USB-Anschluss 1 und 2 unterstützen High-Speed-USB (USB 2.0)

Der USB-Anschluss 3 unterstützt SuperSpeed-USB (USB 3.1 Gen 1)

### LAN

10BASE-T/100BASE-TX-Anschluss (Je nach Betriebsumgebung des Netzwerks kann die Verbindungsgeschwindigkeit variieren. 10BASE-T/100BASE-TX-Kommunikationsrate und Kommunikationsqualität können für dieses Fernsehgerät nicht garantiert werden.)

DC IN 19.5 V (nur Modelle mit mitgeliefertem Netzteil)  
Netzteilzugang

### REMOTE

RS-232C, Minibuchse

Diese Buchse empfängt das externe Kontrollsignal.

## Sonstiges

### Sonderzubehör

Wandhalterung: SU-WL500 (nur bei FW-85/75BZ35F)

Wandhalterung: SU-WL450 (Außer Modell FW-85/75BZ35F)

### Betriebstemperatur

0 °C – 40 °C

### Betriebsluftfeuchtigkeit

10 % – 80 % relative Luftfeuchtigkeit (nicht kondensierend)

## Stromversorgung, Produktdatenblatt und anderes

### Stromversorgung

außer Modell mit mitgeliefertem Netzteil  
220 V bis 240 V Wechselspannung, 50 Hz  
nur Modelle mit mitgeliefertem Netzteil  
19,5 V DC mit Netzteil  
Bemessungsdaten: Eingang 220 V bis 240 V  
Wechselspannung, 50 Hz

### Energieeffizienzklasse

FW-85BZ35F: A  
FW-75BZ35F: A+  
FW-65BZ35F: A+  
FW-55BZ35F: A  
FW-49BZ35F: A  
FW-43BZ35F: B

### Bildschirmgröße (Diagonale) (Ca.)

FW-85BZ35F: 214,8 cm / 85 Zoll  
FW-75BZ35F: 189,3 cm / 75 Zoll  
FW-65BZ35F: 163,9 cm / 65 Zoll  
FW-55BZ35F: 138,8 cm / 55 Zoll  
FW-49BZ35F: 123,2 cm / 49 Zoll  
FW-43BZ35F: 108,0 cm / 43 Zoll

### Leistungsaufnahme

Im [Standard]-Modus  
FW-85BZ35F: 233 W  
FW-75BZ35F: 149 W  
FW-65BZ35F: 120 W  
FW-55BZ35F: 103 W  
FW-49BZ35F: 88 W  
FW-43BZ35F: 76 W

Im [Brillant]-Modus  
FW-85BZ35F: 378 W  
FW-75BZ35F: 250 W  
FW-65BZ35F: 196 W  
FW-55BZ35F: 170 W  
FW-49BZ35F: 145 W  
FW-43BZ35F: 120 W

### Durchschnittlicher jährlicher Energieverbrauch\*1

FW-85BZ35F: 323 kWh  
FW-75BZ35F: 207 kWh  
FW-65BZ35F: 166 kWh  
FW-55BZ35F: 143 kWh  
FW-49BZ35F: 122 kWh  
FW-43BZ35F: 105 kWh

### Stromverbrauch im Standby-Betrieb\*2\*3

0,50 W (25 W im Software-/  
EPG-Aktualisierungsmodus)

### Anzeigauflösung

3.840 Punkte (horizontal) × 2.160 Zeilen (vertikal)

### Ausgangsleistung

USB 1/2  
5 V  $\overline{\text{---}}$ , 500 mA MAX  
USB 3  
5 V  $\overline{\text{---}}$ , 900 mA MAX

## Abmessungen (Ca.) (B × H × T)

### mit Tischständer

FW-85BZ35F: 191,1 × 117,6 × 42,9 cm  
FW-75BZ35F: 167,3 × 103,1 × 37,1 cm  
FW-65BZ35F: 145,0 × 90,0 × 31,5 cm  
FW-55BZ35F: 123,1 × 77,6 × 31,5 cm  
FW-49BZ35F: 109,8 × 70,3 × 27,9 cm  
FW-43BZ35F: 96,5 × 62,8 × 27,9 cm

### ohne Tischständer

FW-85BZ35F: 191,1 × 109,8 × 7,3 cm  
FW-75BZ35F: 167,3 × 96,3 × 5,4 cm  
FW-65BZ35F: 145,0 × 83,6 × 5,2 cm  
FW-55BZ35F: 123,1 × 71,3 × 5,2 cm  
FW-49BZ35F: 109,8 × 64,4 × 5,8 cm  
FW-43BZ35F: 96,5 × 56,9 × 5,8 cm

## Gewicht (Ca.)

### mit Tischständer

FW-85BZ35F: 46,2 kg  
FW-75BZ35F: 40,1 kg  
FW-65BZ35F: 26,5 kg  
FW-55BZ35F: 20 kg  
FW-49BZ35F: 13,7 kg  
FW-43BZ35F: 11,3 kg

### ohne Tischständer

FW-85BZ35F: 44,1 kg  
FW-75BZ35F: 38,9 kg  
FW-65BZ35F: 25,6 kg  
FW-55BZ35F: 19,1 kg  
FW-49BZ35F: 13,2 kg  
FW-43BZ35F: 10,8 kg

\*1 Der Energieverbrauch pro Jahr wurde basierend auf der Leistungsaufnahme des Fernsehgeräts bei einer Betriebsdauer von 4 Stunden täglich an 365 Tagen berechnet. Der tatsächliche Energieverbrauch hängt von der Verwendung des Fernsehgeräts ab.

\*2 Der Stromverbrauch im Standby-Betrieb wird erreicht, nachdem das Fernsehgerät die notwendigen internen Prozesse abgeschlossen hat.

\*3 Die Standby-Leistung steigt, wenn der Fernseher mit dem Netzwerk verbunden ist.

### Hinweis

- Die Verfügbarkeit des optionalen Zubehörs hängt vom Land/der Region/dem Fernsehmodell/der Lagerhaltung ab.
- Änderungen, die dem technischen Fortschritt dienen, bleiben vorbehalten.

## Information zu Warenzeichen

- Die Begriffe HDMI und High-Definition Multimedia Interface sowie das HDMI-Logo sind Marken oder eingetragene Marken von HDMI Licensing Administrator, Inc. in den Vereinigten Staaten und anderen Ländern.

- In Lizenz von Dolby Laboratories gefertigt. Dolby, Dolby Audio und das Doppel-D-Symbol sind Warenzeichen von Dolby Laboratories.
- „BRAVIA“, BRAVIA und BRAVIA Sync sind Marken oder eingetragene Marken der Sony Corporation.
- Vewd® Core. Copyright 1995-2017 Vewd Software AS. All rights reserved.
- Google, Android TV, Google Play, Chromecast built-in, YouTube und andere verwandte Marken und Logos sind Marken von Google LLC.
- Wi-Fi®, Wi-Fi Alliance®, Wi-Fi Direct® und Miracast® sind eingetragene Marken der Wi-Fi Alliance.
- Wi-Fi Protected Setup™ ist eine Marke der Wi-Fi Alliance.
- Das Wi-Fi CERTIFIED™-Logo ist ein Gütezeichen der Wi-Fi Alliance.
- Die DTS-Patente finden Sie unter <http://patents.dts.com>. Hergestellt unter Lizenz von DTS, Inc. DTS, das Symbol, & DTS und das Symbol zusammen sind eingetragene Markenzeichen und DTS Digital Surround ist ein Markenzeichen von DTS, Inc. © DTS, Inc. Alle Rechte vorbehalten.
- Die Bluetooth® Wortmarke und -Logos sind eingetragene Marken, die Eigentum der Bluetooth SIG, Inc. sind und von der Sony Corporation unter Lizenz verwendet werden. Andere Markenzeichen und Markennamen sind Eigentum der jeweiligen Rechteinhaber.
- TUXERA ist ein eingetragenes Markenzeichen der Tuxera Inc. in den USA und in anderen Ländern.
- Das USB-IF SuperSpeed USB-Dreizack-Logo ist eine eingetragene Marke von USB Implementers Forum, Inc. 
- Alle anderen Marken befinden sich im Besitz ihrer jeweiligen Eigentümer.

# Índice

AVISO IMPORTANTE .....	3
Informações de segurança .....	3
Precauções .....	7
Peças e Controlos .....	9
Controlos e Indicadores .....	9
Instalar o monitor LCD na parede .....	10
Utilizar o Suporte de parede opcional .....	10
Resolução de problemas .....	12
Problemas e soluções .....	12
Características técnicas .....	13

## Ligação de Internet e Privacidade de dados

Este produto liga-se à Internet durante a configuração inicial assim que a rede é ligada de forma a confirmar a ligação à Internet e posteriormente para configurar o ecrã Inicial. O seu endereço IP é utilizado nestas e todas as outras ligações à Internet. Se não quiser que o seu endereço IP seja utilizado, não configure a função de Internet sem fios e não ligue um cabo de Internet. Consulte as informações de privacidade apresentadas nos ecrãs de configuração para mais informações acerca das ligações à Internet.

## Introdução

Obrigado por escolher este produto Sony. Este manual é um guia informativo. Para uso profissional, consulte "Guia Profissional". Antes de utilizar o monitor LCD, leia este manual com atenção e guarde-o para futuras consultas.

### Nota

- Antes de utilizar o monitor LCD, por favor leia "Informações de segurança" (página 3).
- As imagens e ilustrações utilizadas no Guia de configuração e neste manual destinam-se a ser utilizadas apenas como referência e podem ser diferentes do produto real.

## Fixar o Suporte de mesa ao monitor LCD

Consulte o Guia de Configuração em cima da bolsa de ar.

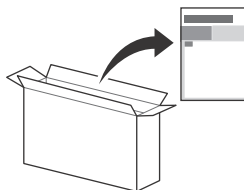

## Ajuda

Encontre mais resoluções de problemas e outras informações úteis diretamente no seu monitor LCD. Carregue em **HELP** no telecomando para apresentar uma lista de tópicos.

## Localização da etiqueta de identificação

As etiquetas com o N.º de Modelo, a Data de Fabrico (ano/mês) e a classificação de Alimentação encontram-se na parte traseira do monitor LCD ou na embalagem.

Para modelos com adaptador de corrente fornecido:

As etiquetas com o N.º de Modelo e N.º de série do adaptador de corrente encontram-se na base do adaptador de corrente.

## ATENÇÃO

PARA EVITAR  
INCÊNDIOS,  
MANTENHA VELAS E OUTRAS  
FONTES DE CHAMA ABERTA  
SEMPRE AFASTADAS DESTA  
PRODUTO.





## AVISO IMPORTANTE

Este produto foi fabricado por ou em nome da Sony Visual Products Inc.

Importador na UE: Sony Europe Limited.

Questões ao importador na UE ou relacionadas com a conformidade do produto na Europa devem ser enviadas ao representante autorizado do fabricante, Sony Belgium, bijkantoor van Sony Europe Limited, Da Vincilaan 7-D1, 1935 Zaventem, Bélgica.

## Aviso para Equipamento de Rádio



A Sony Visual Products Inc. declara que os tipos de equipamento de rádio FW-85BZ35F, FW-75BZ35F, FW-65BZ35F, FW-55BZ35F, FW-49BZ35F, FW-43BZ35F estão em conformidade com a Diretiva 2014/53/UE. O texto integral da declaração de conformidade está disponível no seguinte endereço de Internet: <http://www.compliance.sony.de/>

Este equipamento de rádio pode ser operado na UE sem infringir os requisitos aplicáveis sobre a utilização de espectro de rádio.

## Informações de segurança

### ATENÇÃO

#### Cuidado

Risco de explosão caso a pilha seja substituída por uma de tipo incorreto.

As pilhas não podem ser expostas a calor excessivo, como à luz do sol, perto do fogo ou situações semelhantes ou a uma pressão de ar extremamente baixa que pode resultar em explosão ou fuga de líquido inflamável ou gás.

#### Perigo de Estabilidade

O monitor LCD pode cair, causando ferimentos pessoais ou morte.

Nunca coloque o monitor LCD num local instável. O monitor LCD pode cair, causando ferimentos pessoais ou morte. Muitos ferimentos, em particular nas crianças, podem ser evitados tomando simples precauções como:

- Utilizar caixas ou bases recomendadas pelo fabricante do monitor LCD.
- Utilizar apenas mobiliário que consiga suportar em segurança o monitor LCD.
- Assegurar que o televisor não se encontra na extremidade do mobiliário de suporte.
- Não colocar o monitor LCD em mobiliário alto (por exemplo, armários ou estantes) sem fixar ambos, o mobiliário e o monitor LCD, a um suporte adequado.
- Não colocar o monitor LCD com panos ou outros materiais que fiquem entre o monitor LCD e o mobiliário de suporte.
- Educar as crianças para os perigos de subir ao mobiliário para alcançar o monitor LCD ou os comandos.

Se o seu monitor LCD está a ser guardado e mudado de sítio, devem ser aplicadas as mesmas considerações.

### Instalação/Programação

Instale e utilize o monitor LCD conforme as instruções abaixo para evitar todo o risco de incêndio, choque elétrico ou avaria e/ou feridas.

#### Instalação

- O monitor LCD deve ser instalado perto de uma tomada de corrente elétrica facilmente acessível.
- Coloque o monitor LCD numa superfície nivelada e estável, para evitar que caia e provoque ferimentos pessoais ou danos no produto.
- Instale o monitor LCD num local onde não possa ser puxado, empurrado ou derrubado.
- Instale o monitor LCD de forma a que o Suporte de mesa do monitor LCD não fique de fora do suporte do monitor LCD (não fornecido). Se o Suporte de mesa ficar de fora do suporte do monitor LCD, poderá levar a que o aparelho caia e provoque ferimentos pessoais ou danos no monitor LCD.

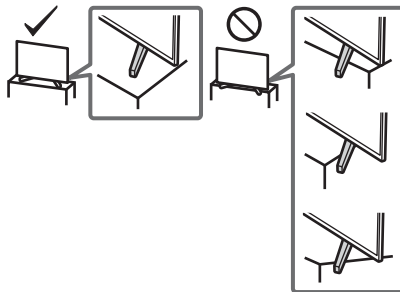

- Só técnicos de assistência qualificadas devem realizar as instalações de Suporte de parede.
- Por razões de segurança, recomendamos fortemente que utilize acessórios da Sony, a incluir:
  - Suporte de Parede SU-WL500 (FW-85/75BZ35F apenas)
  - Suporte de Parede SU-WL450 (Exceto para FW-85/75BZ35F)

- Certifique-se de que utiliza os parafusos fornecidos com o Suporte de parede quando instalar o Suporte de parede no monitor LCD. Os parafusos fornecidos têm a dimensão indicada pela ilustração quando medidos a partir da superfície de fixação do Suporte de parede.  
O diâmetro e o comprimento dos parafusos são diferentes dependendo do modelo de Suporte para montagem na parede. A utilização de parafusos diferentes dos fornecidos pode provocar avarias internas no monitor LCD ou fazer com que caia, etc.

#### FW-85/49/43BZ35F

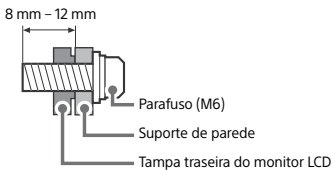

#### FW-75/65/55BZ35F

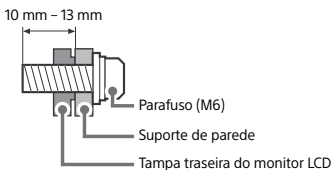

### Transporte

- Antes de transportar o monitor LCD, desligue todos os cabos.
- São necessárias duas ou mais pessoas (três ou mais pessoas FW-85BZ35F) para transportar um monitor LCD de tamanho grande.
- Ao transportar manualmente o monitor LCD, segure-o conforme é apresentado abaixo. Não faça pressão sobre o painel LCD nem sobre a moldura em redor do ecrã.
- Quando levantar ou mover o monitor LCD, segure-o firmemente pela parte de baixo.

#### FW-85BZ35F

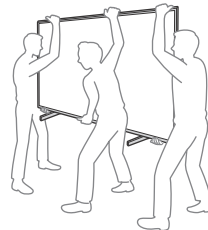
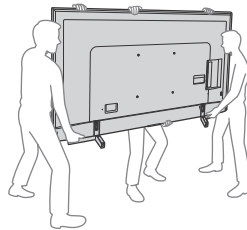

#### FW-75/65/55BZ35F

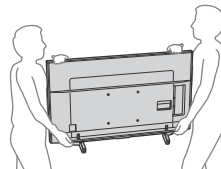

#### FW-49/43BZ35F

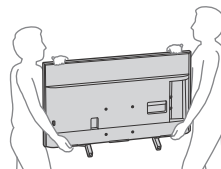

- Não exponha o monitor LCD a choques ou vibrações excessivas durante o transporte.
- Se tiver que transportar o monitor LCD ou levá-lo para reparações, utilize a caixa e os materiais de embalagem originais.

## Prevenir quedas

FW-85BZ35F

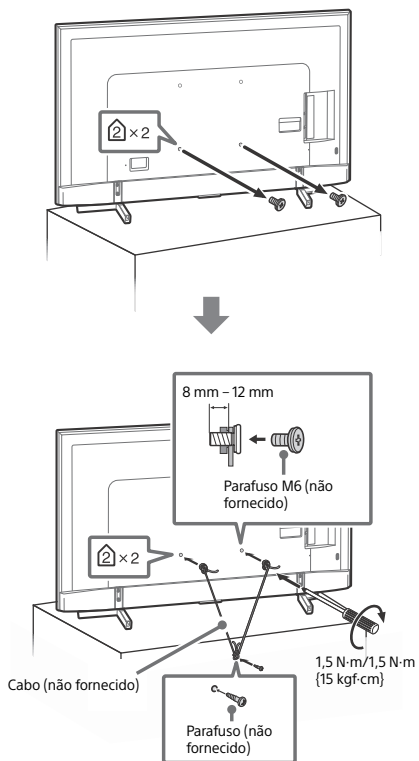

FW-75/65/55BZ35F

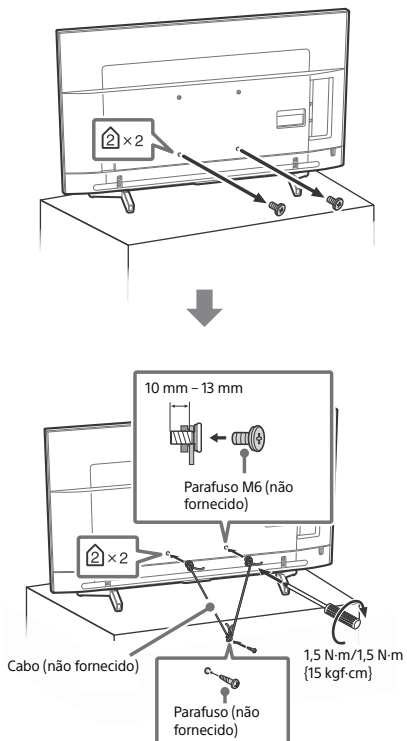

PT

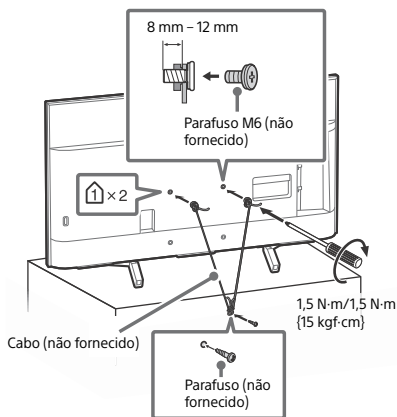
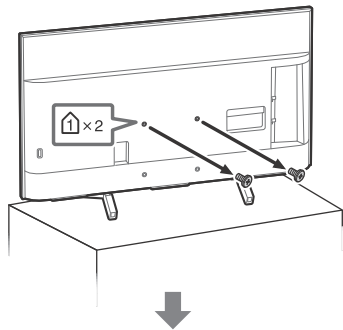

**Ventilação**

- Nunca tape os orifícios de ventilação nem introduza nenhum objeto na caixa.
- Deixe espaço à volta do monitor LCD como mostrado abaixo.
- Recomendamos fortemente que utilize o Suporte de parede da Sony para permitir uma circulação de ar adequada.

**Instalação na parede**

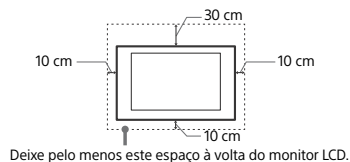

**Instalação com suporte**



- Para assegurar uma ventilação adequada e evitar a acumulação de sujidade ou poeira:
  - Não instale o monitor LCD em posição horizontal, às avessas, para trás ou de lado.
  - Não coloque o monitor LCD numa estante, num tapete, numa cama ou num armário.
  - Não tape o monitor LCD com panos, por exemplo, cortinas nem com outros objetos, como jornais, etc.
  - Não instale o monitor LCD como mostrado abaixo.

Circulação de ar bloqueada.

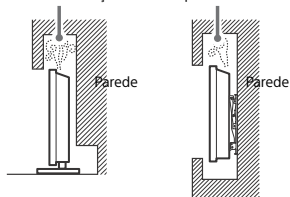

**Cabo de alimentação**

Manipule o cabo de alimentação e a tomada da seguinte maneira para evitar todo o risco de incêndio, choque elétrico ou avaria e/ou feridas:

- Utilize apenas um cabo de alimentação fornecido pela Sony e não por outros fornecedores.
- Introduza a ficha na tomada até ao fim.
- Este monitor LCD funciona apenas corrente alterna (CA) de 220 V - 240 V.
- Por motivos de segurança, desligue o cabo de alimentação e evite que os seus pés fiquem entre os cabos quando efetuar as ligações.
- Desligue o cabo de alimentação da tomada elétrica antes de trabalhar com o monitor LCD ou de deslocá-lo.
- Afaste o cabo de alimentação de fontes de calor.
- Desligue a ficha e limpe-a regularmente. Se a ficha estiver húmida e coberta de pó, o isolamento pode ficar danificado, o que pode provocar um incêndio.

**Nota**

- Não utilize o cabo de alimentação fornecido em qualquer outro equipamento.
- Não entale, dobre ou torça o cabo à força. Os fios principais podem ficar descarnados ou ser cortados.
- Não modifique o cabo de alimentação.
- Não coloque objetos pesados em cima do cabo de alimentação.
- Nunca puxe pelo próprio cabo de alimentação quando o desligar.
- Não ligue muitos aparelhos à mesma tomada.
- Não utilize uma tomada de corrente que não esteja bem presa à parede.

**NOTA SOBRE O TRANSFORMADOR DE CORRENTE (apenas para modelos com adaptador de corrente fornecido)**

**Atenção**

Para reduzir o risco de incêndio ou choque elétrico, não exponha este aparelho à chuva ou humidade.

Para evitar o risco de incêndio ou choque elétrico, não coloque recipientes com líquidos, como jarras, em cima do aparelho. Não instale este equipamento num espaço fechado, como uma estante ou uma unidade semelhante.

- Certifique-se de que a tomada de corrente elétrica está instalada perto do equipamento e é de fácil acesso.
- Certifique-se de que utiliza o adaptador de corrente e o cabo de alimentação fornecidos.
- Não utilize outro adaptador de corrente. Poderá provocar uma avaria.
- Ligue o adaptador de corrente a uma tomada de corrente elétrica de fácil acesso.
- Não enrole o cabo de alimentação à volta do adaptador de corrente. O fio do núcleo poderá quebrar e/ou provocar uma avaria no recetor multimédia.
- Não toque no adaptador de corrente com as mãos molhadas.



- Se notar alguma anomalia no adaptador de corrente, desligue-o imediatamente da tomada de corrente elétrica.
- Enquanto estiver ligado à tomada de corrente elétrica, o aparelho não está desligado da fonte de alimentação, mesmo que o próprio aparelho tenha sido desligado.
- Uma vez que o adaptador de corrente fica quente quando é utilizado durante um longo período de tempo, poderá sentir a superfície quente ao tocar com a mão.

## Utilização proibida

Não instale/utilize o monitor LCD em locais, ambientes ou situações como os listados abaixo, ou, caso contrário, o monitor LCD pode funcionar mal e provocar um incêndio, choque elétrico, avaria e/ou feridas.

### Localizações:

- Ao ar livre (sob a luz solar direta), perto do mar, num navio ou outra embarcação, dentro de um veículo, em instituições médicas, locais instáveis, perto de água, chuva, humidade ou fumo.

### Ambientes:

- Locais quentes, húmidos ou com muito pó; onde possam entrar insetos; onde possa estar sujeito a vibrações mecânicas, perto de objetos de fogo (velas, etc.). O monitor LCD não deve ser exposto à água ou salpicos e não devem ser colocados quaisquer objetos que contenham líquidos, como por exemplo vasos, em cima do monitor LCD.

### Situações:

- Utilize o monitor LCD quando tiver as mãos molhadas, com a tampa retirada, ou com acessórios não recomendados pelo fabricante. Desligue o monitor LCD da tomada de corrente e da antena durante as trovoadas.
- Não instalar o monitor LCD de modo a ficar saliente para um espaço aberto. Poderão ocorrer ferimentos ou danos provocados pelo facto de uma pessoa ou objeto bater no monitor LCD.



- Colocar o monitor LCD num local húmido ou poeirento ou numa divisão onde existam vapores ou fumos oleosos (perto de fogões ou humidificadores). Poderá ocorrer incêndio, choque elétrico ou deformação.
- Instalar o monitor LCD em locais sujeitos a temperaturas extremas, como locais expostos à luz solar direta ou perto de aquecedores ou saídas de ar quente. O monitor LCD poderá sobreaquecer nessa situação, o que pode causar a deformação da caixa e/ou uma avaria do monitor LCD.



- Se o monitor LCD for colocado no balneário de uma piscina pública ou estância termal, o monitor LCD poderá ficar danificado pelo enxofre presente no ar, etc.
- Para uma melhor qualidade de imagem, não exponha o ecrã a iluminação ou luz solar direta.
- Evite deslocar o monitor LCD de um local frio para um local quente. As variações de temperatura do local podem provocar a condensação da humidade. Isto pode fazer como que o monitor LCD apresente uma imagem de fraca qualidade e/ou fraca cor. Se isto acontecer, deixe que a humidade se evapore completamente antes de ligar o monitor LCD.



### Peças danificadas:

- Não lance nada contra o monitor LCD. O vidro do ecrã pode partir-se devido ao impacto e provocar ferimentos graves.
- Se a superfície do monitor LCD rachar, não toque nela até ter desligado o cabo de alimentação. Além do mais, isso pode causar um choque elétrico.

## Quando não estiver a ser utilizado

- Se não vai utilizar o monitor LCD durante vários dias, deve desligá-lo da alimentação por razões ambientais e de segurança.
- Como o monitor LCD não está desligado da alimentação quando está apenas em estado de desligado, retire a ficha da tomada para desligar o monitor LCD completamente.
- Alguns monitores LCD possuem funções que precisam que o monitor LCD fique no modo de espera (standby) para funcionarem corretamente.

## Para as crianças

- Não deixe as crianças subir para o monitor LCD.
- Mantenha os acessórios fora do alcance das crianças, para que não possam ser engolidos por engano.

## Se ocorrerem os seguintes problemas...

**Desligue** o monitor LCD e retire a ficha da tomada imediatamente se algum dos seguintes problemas ocorrer.

Dirija-se a um agente ou centro de assistência Sony para enviar o monitor LCD a um técnico de assistência qualificado para verificação.

### Quando:

- O cabo de alimentação estiver danificado.
- A tomada de corrente não estiver bem presa à parede.
- O monitor LCD estiver danificado por ter caído, ter sofrido uma pancada ou ter sido lançada alguma coisa contra ele.
- Se algum líquido ou objeto sólido penetrar nos orifícios da caixa.

## Acerca da Temperatura do monitor LCD

Quando o monitor LCD é utilizado durante um período de tempo prolongado, a área em volta do painel aquece. Poderá sentir a superfície quente ao tocar com a mão.

## Precauções

### Ver televisão

- Veja televisão com uma luz ambiente adequada, pois uma luz fraca ou ver televisão durante um longo período de tempo prejudica a vista.
- Se utilizar auscultadores, não regule o volume para um nível demasiado alto, para evitar lesões auditivas.

### Ecrã LCD

- Embora o ecrã LCD seja fabricado com uma tecnologia de alta precisão e 99,99 % ou mais dos pixéis sejam efetivos, podem aparecer sistematicamente pontos pretos ou pontos brilhantes de luz (vermelha, azul ou verde). Não se trata de uma avaria, mas sim de uma característica da ecrã do LCD.
- Não carregue nem risque o filtro frontal, nem coloque objetos em cima do monitor LCD. Pode danificar o ecrã LCD ou a imagem ficar irregular.
- Se utilizar o monitor LCD num local frio, as imagens podem ficar escuras ou com manchas. Não se trata de uma avaria. Este fenómeno desaparece logo que subir a temperatura.
- Se visualizar imagens fixas continuamente, pode produzir-se uma imagem fantasma. Essa imagem desaparece pouco depois.
- Durante a utilização do monitor LCD, o ecrã e a caixa aquecem. Isso não é sinónimo de avaria.
- O ecrã LCD contém uma pequena quantidade de cristais líquidos. Para se desfazer deles, cumpra as regulamentações e imposições locais.

## Utilizar e limpar o ecrã/a caixa do monitor LCD

Desligue o cabo de alimentação que liga o monitor LCD à tomada de corrente elétrica antes de limpar.

Para evitar a degradação do material ou a degradação do revestimento do ecrã, respeite as seguintes precauções.

- Limpe o pó do ecrã/da caixa com cuidado com um pano de limpeza macio. Se não conseguir limpar bem o pó, humedeça ligeiramente um pano macio numa solução de detergente suave.
- Nunca pulverize água ou detergente diretamente sobre o monitor LCD. Pode pingar para a base do ecrã ou para as peças exteriores e infiltrar-se no monitor LCD, podendo causar danos no mesmo.
- Não utilize esfregões abrasivos, líquidos de limpeza alcalinos/ácidos, pós de limpeza ou solventes voláteis, como álcool, benzina, diluente ou inseticida. Se utilizar este tipo de materiais ou mantiver um contacto prolongado com materiais de borracha ou vinil danifica a superfície do ecrã e o material da caixa.
- Não toque no monitor LCD se as suas mãos estiverem cobertas com alguma substância química, como creme de mãos ou protetor solar.
- É recomendado passar periodicamente o aspirador pelos orifícios de ventilação para assegurar uma ventilação adequada.
- Quando ajustar o ângulo do monitor LCD, mova-o lentamente de forma a impedir que o monitor LCD se desloque ou se separe da base.



## Equipamento opcional

- Coloque os componentes opcionais ou qualquer equipamento que emita radiação eletromagnética longe do monitor LCD. Caso contrário, pode aparecer distorção da imagem e/ou som com ruído.
- Este equipamento foi testado e verificou-se que cumpre os limites estabelecidos pela Diretiva EMC, utilizando um cabo de sinal de ligação com menos de 3 metros.

## Função Sem Fios da unidade

- Não utilize esta unidade na proximidade de equipamentos médicos (pacemakers, etc.), pois pode provocar uma avaria nesses equipamentos.
- Embora esta unidade transmita/receba sinais codificados, esteja atento à possibilidade de interceção não autorizada. Não nos responsabilizamos por problemas resultantes desse facto.
- Este equipamento deve ser instalado e colocado em funcionamento, mantendo uma separação de segurança de 20 cm ou mais entre a antena deste dispositivo e o corpo da pessoa.

## Cuidados ao manusear o telecomando

- Respeite a polaridade correta quando colocar as pilhas.
- Não use tipos de pilhas diferentes, nem misture pilhas novas com pilhas usadas.
- Deite as pilhas fora respeitando as leis de proteção ambiental. Algumas regiões podem ter regulamentações acerca da eliminação de pilhas. Aconselhe-se junto das autoridades locais.
- Utilize o telecomando com cuidado. Não entorne líquidos sobre o telecomando nem o pise ou deixe cair.
- Não coloque o telecomando num local perto de uma fonte de calor, num local exposto à luz solar direta ou numa sala húmida.

## Eliminação do monitor LCD



### Tratamento de Equipamentos Elétricos e Eletrônicos no final da sua vida útil (aplicável na União Europeia e em países com sistemas de recolha seletiva de resíduos)

Este símbolo, colocado no produto ou na sua embalagem, indica que este não deve ser tratado como resíduo urbano indiferenciado. Deve sim ser colocado num ponto de recolha destinado a resíduos de equipamentos elétricos

e eletrônicos. Ao garantir uma eliminação adequada deste produto, irá ajudar a evitar potenciais consequências negativas para o meio ambiente e para a saúde pública que, de outra forma, poderiam ser provocadas por um tratamento incorreto do produto. A reciclagem dos materiais contribuirá para a conservação dos recursos naturais. Para obter informação mais detalhada sobre a reciclagem deste produto, contacte o município onde reside, os serviços de recolha de resíduos da sua área ou a loja onde adquiriu o produto.



### Tratamento de pilhas e baterias no final da sua vida útil (aplicável na União Europeia e em países com sistemas de recolha seletiva de resíduos)

Este símbolo, colocado na pilha ou bateria ou na embalagem, indica que a pilha ou bateria não

deve ser tratada como resíduo urbano indiferenciado. Em determinadas pilhas e baterias, este símbolo pode ser utilizado em combinação com um símbolo químico. O símbolo químico para chumbo (Pb) é adicionado se a pilha ou bateria contiver mais de 0,004 % de chumbo. Ao garantir uma eliminação adequada destas pilhas ou baterias, irá ajudar a evitar potenciais consequências negativas para o meio ambiente e para a saúde pública que poderiam ser provocadas por um tratamento incorreto destas pilhas ou baterias. A reciclagem dos materiais contribuirá para a conservação dos recursos naturais. Se, por motivos de segurança, desempenho ou proteção de dados, os produtos necessitarem de uma ligação permanente a uma pilha ou bateria integrada, esta só deve ser substituída por profissionais qualificados. Acabado o período de vida útil da pilha ou bateria, deposite-a num ponto de recolha apropriado, de forma a garantir o tratamento adequado da mesma. Para todas as outras pilhas ou baterias, consulte as instruções do produto sobre a remoção da mesma. Deposite a pilha ou bateria num ponto de recolha destinado à reciclagem de resíduos de pilhas e baterias. Para informações mais detalhadas sobre a reciclagem desta pilha ou bateria, contacte o município onde reside, os serviços de recolha de resíduos da sua área ou a loja onde adquiriu a pilha ou bateria.

# Peças e Controlos

## Controlos e Indicadores

FW-85/75/65/55BZ35F

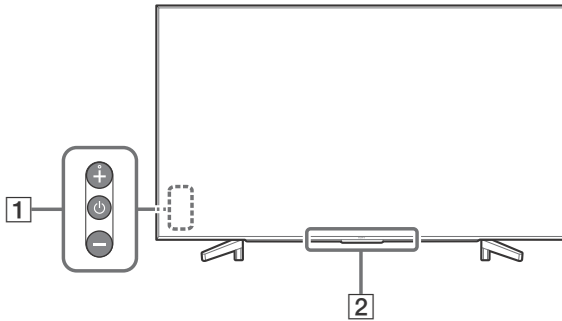

FW-49/43BZ35F

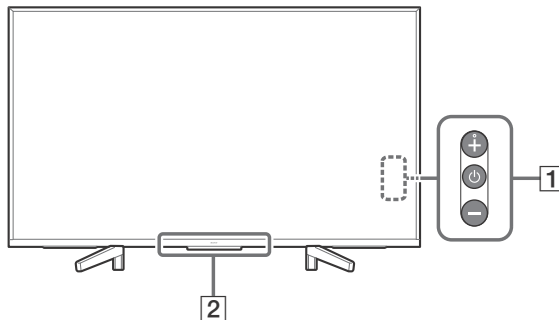

- 1** ⏻ (Alimentação) /+/-  
**Quando o televisor estiver desligado,**  
Carregue ⏻ para ligar.  
**Quando o televisor estiver ligado,**  
Mantenha carregado ⏻ para desligar.  
Carregue em ⏻ repetidamente para alterar a função e, em seguida, carregue no botão + ou - para:
- Ajustar o volume.
  - Seleccionar o canal.
  - Seleccionar a fonte de entrada do televisor.

- 2** Sensor do telecomando\* / Sensor de luz\* / Iluminação LED  
A Iluminação LED acende ou pisca de acordo com o estado do televisor.  
Para mais informações, consulte o Guia de ajuda.
- \* Não colocar nada perto do sensor.

PT

# Instalar o monitor LCD na parede

## Utilizar o Suporte de parede opcional

Este manual de instruções do monitor LCD fornece apenas os passos para preparar o monitor LCD para a instalação na parede antes deste ser instalado na parede.

### Para os clientes:

Para proteção do produto e por razões de segurança, a Sony recomenda vivamente que a instalação do seu monitor LCD seja efetuada por agentes Sony ou contratantes licenciados. Não tente instalá-lo por si próprio.

### Para os agentes e contratantes da Sony:

Preste total atenção às medidas de segurança durante a instalação, manutenção periódica e análise deste produto.

É necessária uma formação técnica adequada para instalar este produto, especialmente para determinar a resistência da parede para suportar o peso do monitor LCD. Certifique-se de que a instalação deste produto na parede é efetuada por agentes Sony ou por contratantes licenciados e preste atenção às medidas de segurança durante a instalação. A Sony não se responsabiliza por quaisquer danos ou ferimentos causados pela utilização indevida ou instalação incorreta.

Utilize o Suporte de parede SU-WL500 (não fornecido) (FW-85/75BZ35F apenas) ou SU-WL450 (não fornecido) (Exceto FW-85/75BZ35F) para instalar o monitor LCD na parede.

Ao instalar o Suporte de parede, consulte também as Instruções de operação e o Guia de instalação fornecidos com o Suporte de parede.

### Nota

- Certifique-se de que guarda os parafusos retirados num local seguro, mantendo-os afastados de crianças.
- Coloque o monitor LCD com o ecrã virado para baixo numa superfície plana e estável coberta com um tecido grosso e suave quando remover o Suporte de mesa do monitor LCD, para evitar danificar a superfície do ecrã LCD. (Apenas nos modelos FW-49/43BZ35F)



Retire os parafusos da parte de trás do monitor LCD.

**FW-85BZ35F**

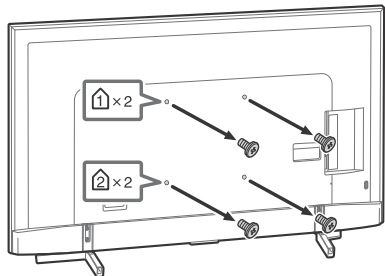

**FW-75/65/55BZ35F**

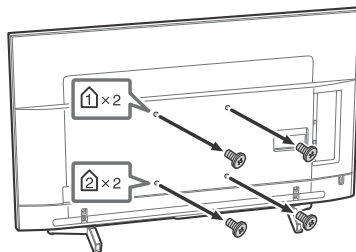

**FW-49/43BZ35F**

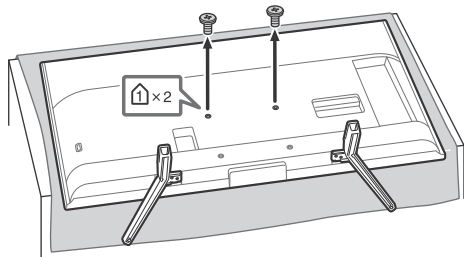

Para separar o Suporte de mesa do monitor LCD (Apenas nos modelos FW-49/43BZ35F)

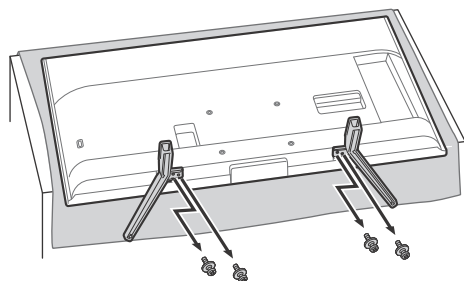

## Resolução de problemas

Resolução de problemas geral de questões como: ecrã preto, sem som, imagem bloqueada, o televisor não responde ou se perdeu a rede, realize os passos seguintes.

- 1 Reinicie o seu televisor carregando no botão de alimentação no telecomando até que surja uma mensagem. O televisor vai reinicia. Se o televisor não recuperar, tente desligar o televisor do cabo de alimentação durante dois minutos e, em seguida, ligue-o novamente.
- 2 Consulte o menu Ajuda carregando em **HELP** no telecomando.
- 3 Ligue o televisor à Internet e realize uma atualização de software.

### **Quando surge a mensagem [Está disponível uma nova atualização de software do sistema de TV...].**

A Sony recomenda vivamente que atualize o software do televisor selecionando [At Agora]. Estas atualizações de software melhoram o desempenho do seu televisor ou adicionam novas funcionalidades.

O ecrã seguinte com [Updating...] (A atualizar...) surge e a iluminação LED pisca a branco enquanto o software está a ser atualizado.

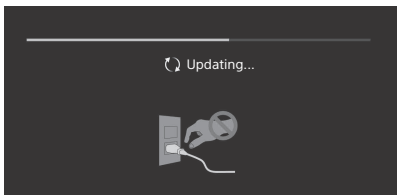

Não desligue o cabo de alimentação CA durante a atualização de software. Se o fizer, a atualização de software poderá não terminar completamente e poderá provocar uma avaria do software. As atualizações de software podem demorar até 15 minutos.

### **Quando liga o televisor, pode demorar algum tempo a ligar mesmo que carregue no botão de alimentação no telecomando ou no televisor.**

Demora algum tempo para inicializar o sistema. Aguarde cerca de um minuto e, em seguida, volte a operar.

## Problemas e soluções

### **Quando a iluminação LED estiver a piscar a vermelho.**

- Anote o número de vezes que pisca (o tempo de intervalo é de três segundos). Reinicie o televisor desligando o cabo de alimentação durante dois minutos, e em seguida, ligue o televisor. Se o problema persistir, desligue o cabo de alimentação e contacte o seu agente ou centro de assistência Sony e indique o número de vezes que a iluminação LED pisca.

### **O telecomando não funciona.**

- Substitua as pilhas.

### **A área na proximidade do televisor aquece.**

- Quando o televisor é utilizado durante um período de tempo prolongado, a área na proximidade do televisor aquece. Poderá sentir a superfície quente ao tocar com a mão.

# Características técnicas

## Sistema

### Sistema do ecrã

Ecrã LCD (Visor de cristais líquidos),  
Retroluminação LED

### Sistema de Cor

PAL/SECAM/NTSC3.58 (apenas vídeo)/NTSC4.43  
(apenas vídeo)

### Saída de som

10 W + 10 W

### Tecnologia sem fios

Protocolo IEEE802.11b/g/n  
Bluetooth Versão 4.1

### Banda de frequência(s)

LAN sem fios (IEEE 802.11b/g/n)	
Gama de frequência	Potência de Saída
2.400-2.473 MHz	< 20,0 dBm

Bluetooth	
Gama de frequência	Potência de Saída
2.400-2.483,5 MHz	< 10,0 dBm

### Versão do software

PKG\_...\_EUA

Carregue em **HELP** no telecomando para saber qual a versão do software.

Quaisquer atualizações do software/firmware para este equipamento/acessórios/componentes nunca irão afetar a sua conformidade com a Diretiva 2014/53/UE no futuro.

## Tomadas de Entrada/Saída

### COMPONENT IN

YPbPr (Vídeo por Componentes): 1080p (50, 60 Hz), 1080i (50, 60 Hz), 720p (50, 60 Hz), 576p, 576i, 480p, 480i

Entrada de áudio (tomadas RCA)

### AV IN

Entrada de vídeo (tomada de pinos RCA normal com entrada Y)

### HDMI IN 1/2/3/4 (suporta resolução 4K, HDCP 2.3-compatível)

#### Vídeo:

4096 × 2160p (50, 60 Hz)<sup>\*1\*2</sup>, 4096 × 2160p (24 Hz)<sup>\*1</sup>, 3840 × 2160p (50, 60 Hz)<sup>\*2</sup>, 3840 × 2160p (24, 25, 30 Hz), 1080p (30, 50, 60 Hz), 1080/24p, 1080i (50, 60 Hz), 720p (30, 50, 60 Hz), 720/24p, 576p, 576i, 480p, 480i, Formatos PC<sup>\*3</sup>

- \*1 Quando é introduzido 4096 × 2160p e [Modo expandido] é configurado para [Normal], a resolução é mostrada em 3840 × 2160p. Para visualizar em 4096 × 2160p, configure [Modo expandido] para [Integral 1] ou [Integral 2].
- \*2 Apenas HDMI IN 2/3. Para suportar 18 Gbps, configure [Formato de sinal HDMI] para [Formato avançado].
- \*3 Consulte o Guia de Ajuda para mais detalhes.

### Áudio:

PCM linear do canal 5,1: 32/44,1/48/88,2/96/176,4/192 kHz 16/20/24 bits, Dolby Digital, Dolby Digital Plus e DTS

ARC (Audio Return Channel) (Apenas HDMI IN 3) (PCM linear de dois canais: 48 kHz 16 bits, Dolby Digital, Dolby Digital Plus, DTS)

### DIGITAL AUDIO OUT (OPTICAL)

Tomada digital ótica (PCM linear de dois canais: 48 kHz 16 bits, Dolby Digital, DTS)

### HDMI 1 AUDIO IN

Entrada áudio analógica (mini-tomada estéreo)

### AUDIO OUT (Mini-tomada estéreo)

Auscultador, saída de áudio, subwoofer

### 3 portas USB

As portas USB 1 e 2 suportam High Speed USB (USB 2.0)

A porta USB 3 suporta Super Speed USB (USB 3.1 Gen 1)

### LAN

Conector 10BASE-T/100BASE-TX (Dependendo do ambiente de operação da rede, a velocidade de ligação pode variar. A taxa de comunicação e qualidade de comunicação do modelo 10BASE-T/100BASE-TX não são garantidas no caso deste televisor.)

### DC IN 19.5 V (apenas modelos com adaptador de corrente fornecido)

Entrada de adaptador de corrente

### REMOTE

RS-232C, mini-tomada

Esta tomada é para receber o sinal exterior de controlo.

## Outros

### Acessórios opcionais

Suporte de parede: SU-WL500 (FW-85/75BZ35F apenas)

Suporte de parede: SU-WL450 (exceto para FW-85/75BZ35F)

### Temperatura de operação

0 °C – 40 °C

### Humidade operacional

10 % – 80 % HR (não condensada)

## Alimentação, Ficha de Produto e outros

### Requisitos de energia

exceto modelo com adaptador de corrente fornecido  
220 V – 240 V CA, 50 Hz  
apenas modelos com adaptador de corrente fornecido  
19,5 V DC com adaptador de corrente  
Capacidade nominal: Entrada 220 V – 240 V CA, 50 Hz

### Classe de eficiência energética

FW-85BZ35F: A  
FW-75BZ35F: A+  
FW-65BZ35F: A+  
FW-55BZ35F: A  
FW-49BZ35F: A  
FW-43BZ35F: B

### Dimensões do ecrã (medido diagonalmente) (Aprox.)

FW-85BZ35F: 214,8 cm / 85 polegadas  
FW-75BZ35F: 189,3 cm / 75 polegadas  
FW-65BZ35F: 163,9 cm / 65 polegadas  
FW-55BZ35F: 138,8 cm / 55 polegadas  
FW-49BZ35F: 123,2 cm / 49 polegadas  
FW-43BZ35F: 108,0 cm / 43 polegadas

### Consumo de energia

No modo [Standard]  
FW-85BZ35F: 233 W  
FW-75BZ35F: 149 W  
FW-65BZ35F: 120 W  
FW-55BZ35F: 103 W  
FW-49BZ35F: 88 W  
FW-43BZ35F: 76 W  
No modo [Vívido]  
FW-85BZ35F: 378 W  
FW-75BZ35F: 250 W  
FW-65BZ35F: 196 W  
FW-55BZ35F: 170 W  
FW-49BZ35F: 145 W  
FW-43BZ35F: 120 W

### Consumo médio anual de energia\*1

FW-85BZ35F: 323 kWh  
FW-75BZ35F: 207 kWh  
FW-65BZ35F: 166 kWh  
FW-55BZ35F: 143 kWh  
FW-49BZ35F: 122 kWh  
FW-43BZ35F: 105 kWh

### Consumo de energia no modo de espera (standby)\*2,\*3

0,50 W (25 W no modo de atualização do EPG/ software)

### Resolução do ecrã

3.840 pontos (horizontal) × 2.160 linhas (vertical)

### Potência nominal

USB 1/2  
5 V ---, 500 mA MÁX  
USB 3  
5 V ---, 900 mA MÁX

## Dimensões (Aprox.) (larg. × alt. × prof.)

### com suporte de fixação para mesas

FW-85BZ35F: 191,1 × 117,6 × 42,9 cm  
FW-75BZ35F: 167,3 × 103,1 × 37,1 cm  
FW-65BZ35F: 145,0 × 90,0 × 31,5 cm  
FW-55BZ35F: 123,1 × 77,6 × 31,5 cm  
FW-49BZ35F: 109,8 × 70,3 × 27,9 cm  
FW-43BZ35F: 96,5 × 62,8 × 27,9 cm

### sem suporte de fixação para mesas

FW-85BZ35F: 191,1 × 109,8 × 7,3 cm  
FW-75BZ35F: 167,3 × 96,3 × 5,4 cm  
FW-65BZ35F: 145,0 × 83,6 × 5,2 cm  
FW-55BZ35F: 123,1 × 71,3 × 5,2 cm  
FW-49BZ35F: 109,8 × 64,4 × 5,8 cm  
FW-43BZ35F: 96,5 × 56,9 × 5,8 cm

## Peso (Aprox.)

### com suporte de fixação para mesas

FW-85BZ35F: 46,2 kg  
FW-75BZ35F: 40,1 kg  
FW-65BZ35F: 26,5 kg  
FW-55BZ35F: 20 kg  
FW-49BZ35F: 13,7 kg  
FW-43BZ35F: 11,3 kg

### sem suporte de fixação para mesas

FW-85BZ35F: 44,1 kg  
FW-75BZ35F: 38,9 kg  
FW-65BZ35F: 25,6 kg  
FW-55BZ35F: 19,1 kg  
FW-49BZ35F: 13,2 kg  
FW-43BZ35F: 10,8 kg

\*1 Consumo de energia por ano, com base no consumo de energia verificado com o televisor a funcionar 4 horas por dia durante 365 dias. O consumo de energia real irá depender da forma como o televisor é utilizado.

\*2 A energia em modo de espera (standby) especificada é atingida depois de o televisor concluir os processos internos necessários.

\*3 O consumo de energia em modo de espera (standby) irá aumentar quando o televisor estiver ligado à rede.

### Nota

- A disponibilidade dos acessórios opcionais depende dos países/região/modelo de televisor/stock.
- O design e as características técnicas estão sujeitos a alteração sem aviso prévio.

## Informação da marca registada

- Os termos HDMI e High-Definition Multimedia Interface e o logotipo HDMI são marcas ou marcas registradas da HDMI Licensing Administrator, Inc. nos Estados Unidos e em outros países.
- Fabricado sob licença da Dolby Laboratories. Dolby, Dolby Audio, e o símbolo double-D são marcas registadas da Dolby Laboratories.
- "BRAVIA", BRAVIA e BRAVIA Sync são marcas comerciais ou registadas da Sony Corporation.
- Vewd® Core. Copyright 1995-2017 Vewd Software AS. All rights reserved.
- Google, Android TV, Google Play, Chromecast built-in, YouTube e outras marcas relacionadas e logos são marcas comerciais da Google LLC.
- Wi-Fi®, Wi-Fi Alliance®, Wi-Fi Direct® e Miracast® são marcas registadas da Wi-Fi Alliance.
- Wi-Fi Protected Setup™ é uma marca comercial da Wi-Fi Alliance.
- O logo Wi-Fi CERTIFIED™ é uma marca de certificação da Wi-Fi Alliance.
- Para obter informações sobre patentes DTS, consulte <http://patents.dts.com>. Fabricado sob licença da DTS, Inc. DTS, o símbolo, & DTS e o símbolo em conjunto são marcas comerciais registadas e Digital Surround é uma marca comercial da DTS, Inc. © DTS, Inc. Todos os direitos reservados.
- O símbolo da palavra e os logótipos Bluetooth® são marcas comerciais registadas da Bluetooth SIG, Inc. e qualquer utilização desses símbolos por parte da Sony Corporation está sob licença. Outras marcas comerciais e nomes comerciais são propriedade dos respetivos proprietários.
- TUXERA é uma marca comercial registada da Tuxera Inc. nos EUA e outros países.
- O logótipo USB-IF SuperSpeed USB Trident é uma marca comercial registada da USB Implementers Forum, Inc. .
- Todas as outras marcas registadas são propriedade dos seus respetivos proprietários.

# Indice

NOTA IMPORTANTE.....	3
Avvertenze sulla sicurezza.....	3
Precauzioni.....	7
Parti e comandi.....	9
Comandi e indicatori.....	9
Installazione del monitor LCD a parete.....	10
Uso della staffa di montaggio a parete opzionale.....	10
Risoluzione dei problemi.....	12
Problemi e soluzioni.....	12
Caratteristiche tecniche.....	13

## Connessione Internet e privacy dei dati

Questo prodotto si connette a Internet durante la configurazione iniziale non appena si collega una rete, al fine di verificare la connessione a Internet e, in seguito, per configurare la schermata Home. L'indirizzo IP viene utilizzato in questa e in tutte le altre connessioni a Internet. Se non si desidera utilizzare l'indirizzo IP, non configurare la funzione Internet wireless e non collegare un cavo Internet. Consultare le informazioni sulla privacy presentate nelle schermate di configurazione per ulteriori dettagli sulle connessioni a Internet.

## Introduzione

Grazie per avere scelto questo prodotto Sony. Il presente manuale è una guida informativa. Per l'uso professionale, consultare "Guida professionale". Prima di mettere in funzione il monitor LCD, si prega di leggere attentamente il presente manuale e di conservarlo per farvi riferimento in futuro.

### Nota

- Prima di mettere in funzione il monitor LCD, leggere le "Avvertenze sulla sicurezza" (pagina 3).
- Le immagini e le illustrazioni utilizzate nella Guida all'installazione e nel presente manuale servono esclusivamente come riferimento e possono differire dal prodotto effettivo.

## Fissaggio del supporto da tavolo al monitor LCD

Consultare la Guida all'installazione sopra l'involucro di protezione.

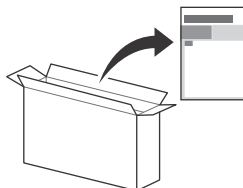

## Guida

Consultare ulteriori informazioni sulla risoluzione dei problemi e altre informazioni utili direttamente dal monitor LCD. Premere **HELP** sul telecomando per visualizzare un elenco di argomenti.

## Ubicazione della targhetta di identificazione

Le etichette indicanti il modello, la data di produzione (anno/mese) e la tensione di alimentazione sono ubicate sul retro del monitor LCD o sull'imballo.

Per i modelli con alimentatore esterno:

Le etichette relative all'alimentatore, al modello e al numero di serie si trovano sul lato inferiore.

## AVVERTENZA

PER EVITARE IL  
RISCHIO DI INCENDI,  
TENERE QUESTO PRODOTTO  
SEMPRE LONTANO DA  
CANDELE O ALTRE FIAMME  
LIBERE.



## NOTA IMPORTANTE

Questo prodotto è stato fabbricato da o per conto di Sony Visual Products Inc.

Importatore UE: Sony Europe Limited.

Richieste all'importatore UE o relative alla conformità di prodotto in Europa devono essere indirizzate al rappresentante autorizzato del costruttore, Sony Belgium, bijkantoor van Sony Europe Limited, Da Vincilaan 7-D1 1935 Zaventem, in Belgio.

## Nota per le apparecchiature radio



Il fabbricante, Sony Visual Products Inc., dichiara che i tipi di apparecchiatura radio FW-85BZ35F, FW-75BZ35F, FW-65BZ35F, FW-55BZ35F, FW-49BZ35F, FW-43BZ35F sono conformi alla direttiva 2014/53/UE. Il testo completo della dichiarazione di conformità UE è disponibile al seguente indirizzo Internet: <http://www.compliance.sony.de/>  
Questa apparecchiatura radio può essere utilizzata nell'UE senza violare i requisiti applicabili per l'uso dello spettro radio.

## Avvertenze sulla sicurezza

### AVVERTENZA

#### Attenzione

Se la batteria viene sostituita con una di tipo non corretto, potrebbe verificarsi il rischio di esplosioni. Le batterie non devono essere esposte a fonti di calore eccessivo, quali luce solare, fuoco o simili oppure ad una pressione dell'aria estremamente bassa, che può causare esplosioni o perdite di liquidi infiammabili o gas.

#### Pericolo di stabilità

Il monitor LCD potrebbe cadere, causando gravi lesioni personali o la morte.

Non collocare il monitor LCD in una posizione instabile. Il monitor LCD potrebbe cadere, causando gravi lesioni personali o la morte. Molte lesioni, in particolare ai bambini, possono essere evitate adottando semplici precauzioni, tra cui:

- Utilizzando mobili o supporti consigliati dal fabbricante del monitor LCD.
- Utilizzando esclusivamente mobili in grado di sostenere con sicurezza il monitor LCD.
- Assicurandosi che il monitor LCD non fuoriesca dal bordo del mobile che lo sostiene.
- Non posizionando il monitor LCD su mobili alti (ad esempio, armadi o librerie), senza ancorare il mobile e il monitor LCD ad un solido supporto.
- Non posizionando il monitor LCD su un pannello o altri materiali situati tra il monitor LCD e il mobile che lo sostiene.
- Educando i bambini sui pericoli impliciti nel salire sui mobili per raggiungere i comandi del monitor LCD.

Se il monitor LCD sostituito viene riutilizzato e collocato in un altro posto, adottare gli stessi accorgimenti.

### Installazione/Impostazione

Installare e utilizzare il monitor LCD attenendosi alle istruzioni di seguito al fine di evitare il rischio di incendi, scosse elettriche o danni e/o lesioni.

#### Installazione

- Il monitor LCD deve essere installato in prossimità di una presa di corrente facilmente accessibile.
- Posizionare il monitor LCD su una superficie stabile e piana per evitare che possa cadere e causare lesioni personali o danni materiali.
- Installare il televisore in una posizione che non permetta di tirarlo, spingerlo o rovesciarlo.
- Installare il televisore in modo che il relativo supporto da tavolo non sporga dal supporto del monitor LCD (non in dotazione). Se il supporto da tavolo sporge dal supporto del monitor LCD, il monitor LCD potrebbe rovesciarsi o cadere e causare danni alle persone o al monitor LCD stesso.

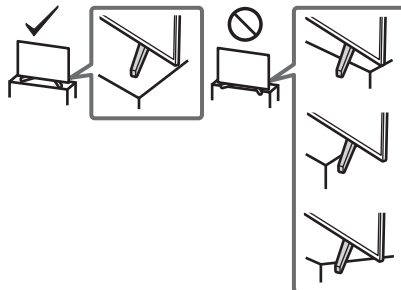

- Per l'installazione a parete rivolgersi esclusivamente a personale qualificato.
- Per motivi di sicurezza, si consiglia caldamente di utilizzare esclusivamente accessori Sony, come ad esempio:
  - Staffa di montaggio a parete SU-WL500 (Solo FW-85/75BZ35F)
  - Staffa di montaggio a parete SU-WL450 (tranne FW-85/75BZ35F)

- Fissare la staffa di montaggio a parete al monitor LCD utilizzando esclusivamente le viti fornite in dotazione. Le viti in dotazione sono come appaiono nell'illustrazione, misurate dalla superficie di fissaggio della staffa di montaggio a parete: Il diametro e la lunghezza delle viti differiscono in base al modello di staffa per il montaggio a parete. L'uso di viti diverse da quelle in dotazione può determinare danni interni al monitor LCD o provocarne la caduta, ecc.

#### FW-85/49/43BZ35F

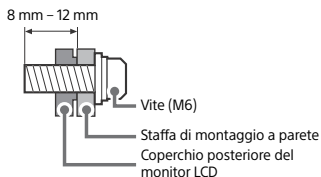

#### FW-75/65/55BZ35F

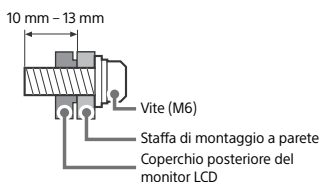

### Trasporto

- Prima di trasportare il monitor LCD, scollegare tutti i cavi.
- Per trasportare un monitor LCD di grandi dimensioni sono necessarie due o più persone (tre o più persone per FW-85BZ35F).
- Quando si trasporta il monitor LCD manualmente, sostenerlo come mostrato sotto. Non praticare pressione sul pannello LCD e sulla cornice intorno allo schermo.
- Quando si solleva o si sposta il monitor LCD, tenerlo saldamente dal lato inferiore.

#### FW-85BZ35F

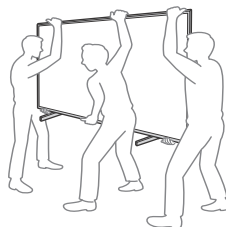
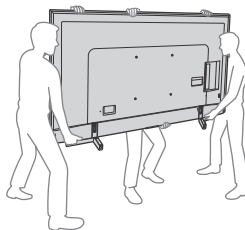

#### FW-75/65/55BZ35F

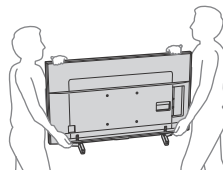

#### FW-49/43BZ35F

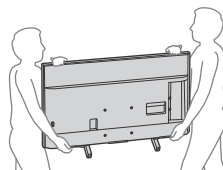

- Durante il trasporto, non sottoporre il monitor LCD a urti o vibrazioni eccessive.
- Nel caso in cui si renda necessario trasportare il monitor LCD per farlo riparare o per un trasloco, richiederlo sempre nell'imballaggio originale.



## Prevenzione delle cadute

FW-85BZ35F

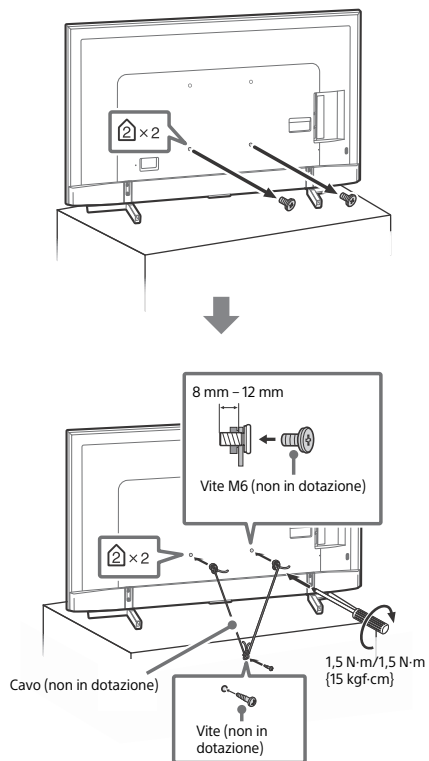

FW-75/65/55BZ35F

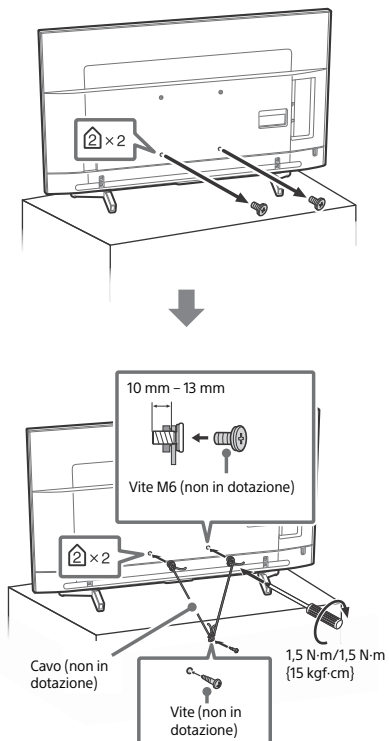

IT

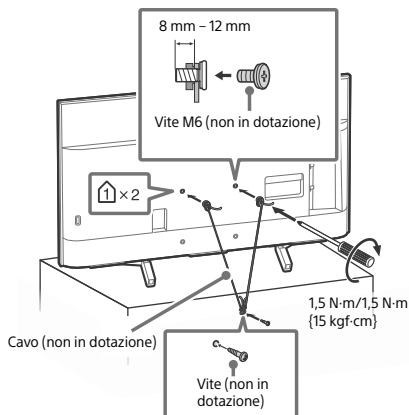
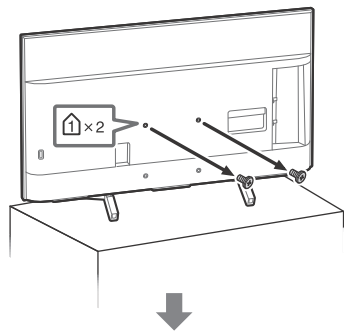

### Ventilazione

- Non coprire i fori d'aerazione o inserire oggetti nel mobile.
- Lasciare spazio intorno al monitor LCD come mostrato sotto.
- Si raccomanda caldamente di utilizzare la staffa di montaggio a parete Sony al fine di consentire un'adeguata circolazione dell'aria.

### Installato a parete

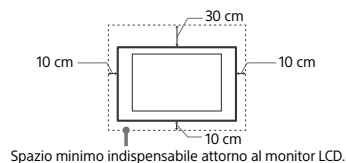

### Installato con supporto



- Per garantire una ventilazione adeguata ed evitare l'accumulo di sporcizia e polvere:
  - Non installare il monitor LCD in posizione orizzontale o piana, capovolta, girato all'indietro o ruotato su un lato.
  - Non posizionare il monitor LCD su uno scaffale o dentro un armadio.
  - Non coprire il monitor LCD con tessuti od oggetti, come per esempio tende, giornali e simili.
  - Non installare il monitor LCD nel modo indicato di seguito.

Circolazione dell'aria bloccata.

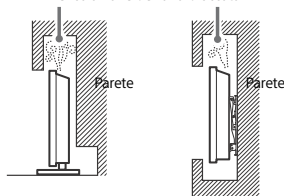

### Cavo di alimentazione

Maneggiare il cavo e la presa di corrente nel modo indicato di seguito, al fine di evitare il rischio di incendi, scosse elettriche, danni e/o lesioni:

- Utilizzare soltanto cavi di alimentazione forniti da Sony, non di altre marche.
- Inserire completamente la spina nella presa di corrente.
- Utilizzare il monitor LCD esclusivamente con alimentazione da 220 V - 240 V CA.
- Prima di effettuare i collegamenti, per motivi di sicurezza assicurarsi di aver scollegato il cavo di alimentazione e prestare attenzione a non rimanere impigliati nei cavi con i piedi.
- Disinserire il cavo di alimentazione dalla presa di corrente prima di effettuare operazioni sul monitor LCD o di spostarlo.
- Tenere il cavo di alimentazione lontano da fonti di calore.
- Scollegare e pulire regolarmente la spina del cavo di alimentazione. Se la spina è ricoperta di polvere ed è esposta a umidità, l'isolamento potrebbe deteriorarsi e provocare un incendio.

### Nota

- Non utilizzare il cavo di alimentazione fornito su altri apparecchi.
- Non sottoporre a pressione, piegare o attorcigliare eccessivamente il cavo di alimentazione. I fili interni potrebbero scoprirsi o danneggiarsi.
- Non modificare il cavo di alimentazione.
- Non collocare oggetti pesanti sul cavo di alimentazione.
- Non tirare il cavo di alimentazione per disinserirlo.
- Non collegare un numero eccessivo di apparecchiature alla medesima presa di corrente.
- Non utilizzare una presa di corrente nella quale la spina non rimane saldamente inserita.

### NOTA SULL'ALIMENTATORE (solo per i modelli con alimentatore esterno)

#### Attenzione

Per ridurre il rischio di incendi o scosse elettriche, non esporre questo apparato alla pioggia o all'umidità. Per evitare il rischio di incendi o scosse elettriche, non appoggiare sull'apparecchio oggetti contenenti liquidi, come vasi o simili. Non installare l'apparecchio in uno spazio chiuso, come una libreria o mobili simili.

- Assicurarsi che la presa di corrente sia installata vicino all'apparecchio e che sia facilmente accessibile.
- Utilizzare esclusivamente l'alimentatore e il cavo di alimentazione in dotazione.
- Non utilizzare alimentatori diversi dall'originale. In caso contrario, potrebbe verificarsi un problema di funzionamento.
- Collegare l'alimentatore a una presa di corrente facilmente accessibile.
- Non attorcigliare il cavo di alimentazione attorno all'alimentatore. Diversamente i fili del cavo potrebbero spezzarsi e/o potrebbero verificarsi problemi di funzionamento dell'apparecchio.



- Non toccare l'alimentatore con le mani bagnate.
- In caso di anomalie all'alimentatore, scollegarlo immediatamente dalla presa di corrente.
- L'apparecchio è sotto tensione anche da spento e fino a quando non si stacca la spina dalla presa di corrente.
- È normale che l'alimentatore si riscaldi dopo un uso prolungato.

## Uso proibito

Non installare/utilizzare il monitor LCD in luoghi, ambienti o situazioni come quelle elencate di seguito, al fine di evitare il rischio di malfunzionamenti, incendi, scosse elettriche o danni e/o lesioni.

### Luoghi:

- All'aperto (esposto alla luce solare diretta), in spiaggia, su imbarcazioni, all'interno di un veicolo, in ambiente medico, in ambienti instabili, esposto all'acqua, pioggia, umidità o fumo.

### Ambienti:

- Luoghi caldi, umidi o eccessivamente polverosi; esposti all'ingresso di insetti; dove potrebbero essere soggetti a vibrazioni meccaniche; nelle vicinanze di oggetti infiammabili (candele, ecc.). Non esporre il monitor LCD a sgocciolamento o spruzzi e non posizionarvi sopra oggetti contenenti liquidi, come per esempio vasi.

### Situazioni:

- Utilizzo con mani umide, oppure se il coperchio posteriore è stato rimosso, o con accessori non raccomandati dal costruttore. Durante i temporali, scollegare il monitor LCD dalla presa di corrente e dall'antenna.
- Installazione del monitor LCD in una posizione che sporge verso uno spazio aperto. Potrebbero verificarsi lesioni o danni provocati da urti di persone o oggetti contro il monitor LCD.



- Collocazione del monitor LCD in aree umide o polverose, o in stanze con presenza di fumi oleosi o vapore (nei pressi di tavoli da cucina o umidificatori). Potrebbero verificarsi incendi, scosse elettriche o deformazioni.
- Installazione del monitor LCD in luoghi soggetti a temperature estremamente elevate, ad esempio alla luce solare diretta, in prossimità di radiatori o di ventole di riscaldamento. In tali condizioni, il surriscaldamento del monitor LCD potrebbe provocare la deformazione del rivestimento e/o problemi di funzionamento.

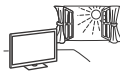

- Se collocato nello spogliatoio di un bagno pubblico o di un centro termale, il monitor LCD potrebbe venire danneggiato dalla presenza di zolfo nell'aria, ecc.
- Per una qualità di immagine ottimale, evitare l'esposizione dello schermo a un'illuminazione diretta o alla luce del sole.
- Evitare di spostare il monitor LCD da un ambiente freddo a un ambiente caldo. I cambiamenti improvvisi di temperatura ambientale possono portare alla formazione di condensa. Ciò potrebbe far sì che il monitor LCD visualizzi immagini di scarsa qualità e/o con colori insoddisfacenti. Nel caso, lasciare evaporare completamente l'umidità prima di accendere il monitor LCD.



### Rottura di componenti:

- Non tirare oggetti contro il monitor LCD. Il vetro dello schermo potrebbe rompersi a causa dell'impatto e provocare lesioni gravi.
- Se la superficie del monitor LCD si rompe, non toccarla finché non è stato scollegato il cavo di alimentazione. In caso contrario, potrebbero generarsi scosse elettriche.

## Periodi di inutilizzo

- Qualora si preveda di non utilizzare il monitor LCD per numerosi giorni, scollegarlo dalla presa di corrente per motivi di sicurezza e nel rispetto dell'ambiente.
- Anche se spento, il monitor LCD non è scollegato dalla rete elettrica; per scollegare completamente il monitor LCD, estrarre la spina dalla presa di corrente.
- Alcuni monitor LCD potrebbero disporre di funzioni che per operare correttamente richiedono di lasciare il monitor LCD in stand-by.

## Bambini

- Impedire ai bambini di salire sul monitor LCD.
- Tenere gli accessori di piccole dimensioni lontano dalla portata dei bambini, affinché non vengano accidentalmente ingeriti.

## Qualora si verificano i seguenti problemi...

**Spegnere** il monitor LCD e scollegare immediatamente la spina dalla presa di corrente qualora si verificano i seguenti problemi. Rivolgersi al proprio rivenditore o ad un Centro Assistenza Sony per fare controllare il monitor LCD da personale qualificato.

### Quando:

- Il cavo di alimentazione è danneggiato.
- La spina non rimane saldamente inserita nella presa di corrente.
- Il monitor LCD è danneggiato per una caduta, un urto o un oggetto lanciato.
- All'interno del monitor LCD sono penetrate sostanze liquide o oggetti solidi.

## Temperatura di funzionamento dei monitor LCD

Utilizzando i monitor LCD per lunghi periodi di tempo, la cornice attorno allo schermo tende a scaldarsi considerevolmente. Toccandola con la mano, è perciò normale avvertire un calore intenso.

## Precauzioni

### Visione del monitor LCD

- Si consiglia di guardare il monitor LCD in condizioni di luce normale, in quanto la visione in condizioni di luce insufficiente oppure per lunghi periodi di tempo può affaticare la vista.
- Onde evitare danni all'udito, durante l'uso delle cuffie regolare il volume a livelli moderati.

### Schermo LCD

- Per quanto lo schermo LCD sia realizzato con tecnologia ad alta precisione e disponga del 99,99 % od oltre di pixel effettivi, potrebbero comparire, in modo permanente, dei piccolissimi punti scuri o luminosi (rossi, blu o verdi) sullo schermo. Ciò costituisce una caratteristica di fabbricazione dello schermo LCD e non è un problema di funzionamento.
- Non premere o graffiare il pannello frontale e non posizionare oggetti sopra il monitor LCD. L'immagine potrà risultare non uniforme o lo schermo LCD danneggiato.
- Se il monitor LCD viene utilizzato in un luogo freddo, le immagini potrebbero risultare distorte o più scure del normale. Non si tratta di un problema di funzionamento, bensì di un fenomeno che scompare con l'aumento della temperatura.
- Se si guardano spesso fotografie o immagini fisse, è possibile che a volte permanga un'immagine latente. Tale effetto scompare dopo alcuni istanti.
- È normale che durante l'uso, sia lo schermo che il rivestimento esterno tendano a scaldarsi considerevolmente.
- Lo schermo LCD contiene piccole quantità di cristalli liquidi. Per lo smaltimento attenersi ai regolamenti e alle normative locali.

## Cura e pulizia della superficie dello schermo e del rivestimento

Staccare la spina del monitor LCD dalla presa di corrente prima di procedere alla pulizia.

Per evitare il degradamento del materiale o del rivestimento dello schermo, prendere le seguenti precauzioni.

- Per rimuovere la polvere dalla superficie dello schermo e dal rivestimento, utilizzare un panno morbido e procedere con delicatezza. Se la polvere persiste, utilizzare un panno morbido leggermente inumidito con una soluzione detergente neutra diluita.
- Non spruzzare acqua o detersivi direttamente sul monitor LCD. Potrebbero infiltrarsi o gocciolare all'interno attraverso la parte inferiore dello schermo o le ferite del coperchio posteriore e provocare danni al monitor LCD.
- Non utilizzare spugnette abrasive, detersivi alcalini o acidi, polveri abrasive o solventi volatili quali alcool, benzene, diluenti o insetticidi. L'uso di tali materiali o il contatto prolungato con gomma o materiali vinilici potrebbero danneggiare la superficie dello schermo e il materiale di rivestimento del monitor LCD.
- Non toccare il monitor LCD con le mani ricoperte di sostanze chimiche, quali crema per le mani o protezione solare.
- Si consiglia di passare di tanto in tanto l'aspirapolvere sulle aperture di aerazione per garantire una ventilazione adeguata.
- Per regolare l'angolazione del monitor LCD, spostarlo lentamente in modo da evitare che muovendolo scivoli dalla base.



## Dispositivi opzionali

- Mantenere i componenti opzionali o eventuali apparecchiature che emettono radiazioni elettromagnetiche lontano dal monitor LCD. In caso contrario, si potranno verificare distorsioni dell'immagine e/o disturbi dell'audio.
- Il presente apparecchio è stato testato ed è risultato conforme ai limiti imposti dalla Direttiva EMC utilizzando un cavo del segnale di collegamento di lunghezza inferiore a 3 metri.

## Funzione Wireless dell'unità

- Non utilizzare l'unità in prossimità di apparecchiature mediche (pacemaker e simili), in quanto potrebbe provocare anomalie di funzionamento a tali dispositivi.
- Anche se questa unità trasmette/riceve segnali codificati, fare attenzione alle intercettazioni non autorizzate. Si declina ogni responsabilità per gli eventuali inconvenienti che dovessero verificarsi.
- Questo apparecchio deve essere installato e azionato con una distanza minima di almeno 20 cm o più tra l'antenna del dispositivo e il corpo della persona.

## Precauzione per l'uso del telecomando

- Inserire le batterie rispettando la corretta polarità.
- Non utilizzare tipi diversi di batterie insieme o combinare batterie usate e nuove.
- Nel rispetto dell'ambiente, depositare le batterie scariche negli appositi contenitori adibiti alla raccolta differenziata. Alcune regioni potrebbero avere normative particolari per lo smaltimento delle batterie. Consultare le autorità locali.
- Maneggiare il telecomando con cura, evitando di lasciarlo cadere, calpestarlo o rovesciarlo sopra liquidi di alcun tipo.
- Non posizionare il telecomando in prossimità di fonti di calore, né in luoghi direttamente esposti alla luce solare o in stanze umide.

## Smaltimento del monitor LCD



**Trattamento del dispositivo elettrico o elettronico a fine vita (applicabile in tutti i Paesi dell'Unione Europea e in altri Paesi con sistema di raccolta differenziata)**

Questo simbolo sul prodotto o sulla confezione indica che il prodotto non deve essere considerato come un normale rifiuto domestico, ma deve invece essere consegnato in un punto di raccolta appropriato per il riciclo di apparecchi

elettrici ed elettronici. Assicurandovi che questo prodotto sia smaltito correttamente, contribuirete a prevenire potenziali conseguenze negative per l'ambiente e per la salute che potrebbero altrimenti essere causate da uno smaltimento inadeguato. Il riciclaggio dei materiali aiuta a conservare le risorse naturali. Per informazioni più dettagliate circa il riciclaggio di questo prodotto, potete contattare l'ufficio comunale, il servizio locale di smaltimento rifiuti oppure il negozio dove l'avete acquistato.



**Smaltimento delle batterie esauste (applicabile in tutti i Paesi dell'Unione Europea e negli altri Paesi con sistema di raccolta differenziata)**

Questo simbolo sulla batteria o sull'imballo indica che la batteria fornita con il prodotto non

deve essere trattata come un normale rifiuto domestico. Su talune batterie questo simbolo può essere utilizzato in combinazione con un simbolo chimico. Il simbolo chimico del piombo (Pb) è aggiunto se la batteria contiene più dello 0,004 % di piombo. Assicurandovi che queste batterie siano smaltite correttamente, contribuirete a prevenire potenziali conseguenze negative per l'ambiente e per la salute che potrebbero essere causate dal trattamento inappropriato delle medesime batterie. Il riciclo dei materiali aiuterà a preservare le risorse naturali. Nel caso di prodotti che per ragioni di sicurezza, prestazioni o integrità dei dati richiedano una connessione permanente con una batteria in essi incorporata, la stessa dovrà essere sostituita esclusivamente da personale qualificato. Per assicurarsi che la batteria sia trattata correttamente, si prega di consegnare il prodotto a fine vita in un centro di raccolta idoneo per il riciclo di apparecchiature elettriche ed elettroniche. Per tutte le altre batterie, si prega di consultare la sezione relativa alla rimozione sicura della batteria dal prodotto. Si prega di consegnare le batterie in un centro di raccolta idoneo per il riciclo delle batterie esauste. Per informazioni più dettagliate sul riciclo di queste batterie, si prega di contattare il vostro Comune, il servizio di smaltimento rifiuti ovvero il punto vendita presso il quale è stato acquistato il prodotto o la batteria.

## Parti e comandi

### Comandi e indicatori

FW-85/75/65/55BZ35F

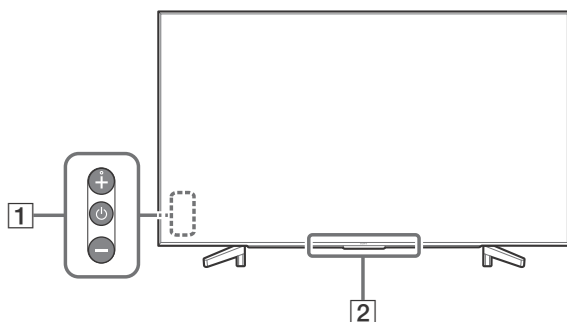

FW-49/43BZ35F

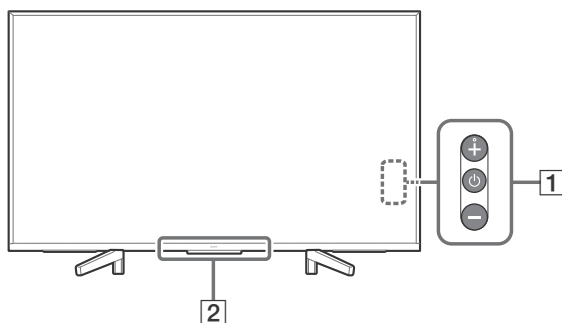



#### 1 (Accensione) /+/-

**Quando il televisore è spento,**

Premere  per accenderlo.

**Quando il televisore è acceso,**

Tenere premuto  per spegnere.

Premere più volte  per cambiare la funzione, quindi premere il tasto + o - per:

- Regolazione del volume.
- Selezione del canale.
- Selezione della sorgente in ingresso del televisore.

#### 2 Sensore del telecomando\* / Sensore di luce\* / Indicatore LED

L'indicatore LED si accende o lampeggia a seconda dello stato del televisore.

Per ulteriori informazioni, consultare la Guida.

\* Non collocare davanti al sensore.

IT

# Installazione del monitor LCD a parete

## Uso della staffa di montaggio a parete opzionale

Il presente manuale d'uso fornisce solo le fasi di preparazione del monitor LCD in vista dell'installazione a parete.

### Per i clienti:

Per evitare di danneggiare il prodotto e per ragioni di sicurezza, Sony raccomanda vivamente di affidare l'installazione del monitor LCD a rivenditori o a installatori autorizzati Sony. Non cercare di eseguire l'installazione personalmente.

### Per i rivenditori e installatori Sony:

Prestare massima attenzione alla sicurezza durante gli interventi di installazione, manutenzione periodica e controllo del prodotto.

Per l'installazione di questo prodotto è necessario disporre di sufficiente competenza, in particolare per determinare la solidità della parete e per decidere se è in grado di sostenere il peso del monitor LCD. Affidare perciò il fissaggio a parete di questo prodotto a personale qualificato che dovrà garantire la massima sicurezza dell'installazione. Sony non potrà essere ritenuta responsabile per danni o lesioni causate da usi non appropriati del prodotto o da installazione non corretta.

Utilizzare la staffa di montaggio a parete SU-WL500 (nono in dotazione) (solo FW-85/75BZ35F) o SU-WL450 (non in dotazione) (tranne FW-85/75BZ35F) per installare il monitor LCD alla parete. Durante l'installazione della staffa di montaggio a parete, consultare anche il Manuale d'uso e la Guida all'installazione in dotazione con la staffa di montaggio a parete.

### Nota

- Conservare le viti rimosse al sicuro, fuori dalla portata dei bambini.
- Collocare il monitor LCD con lo schermo rivolto verso il basso su una superficie piana e stabile coperta con un panno spesso e morbido, quando si rimuove il supporto da tavolo dal monitor LCD per evitare di danneggiare la superficie del display LCD. (solo FW-49/43BZ35F)

Rimuovere le viti dal retro del monitor LCD.

**FW-85BZ35F**

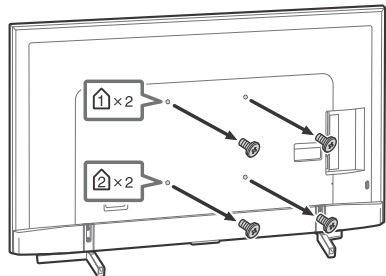

**FW-75/65/55BZ35F**

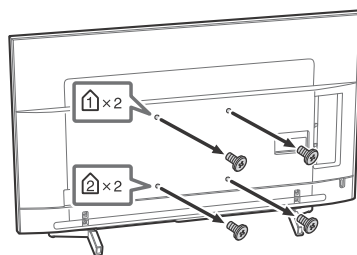

**FW-49/43BZ35F**

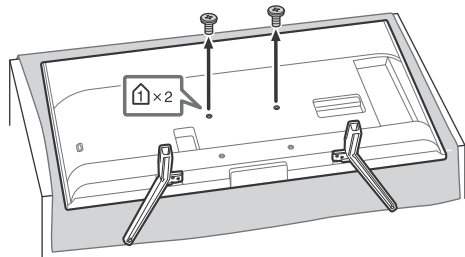

Per staccare il supporto da tavolo dal monitor LCD (solo FW-49/43BZ35F)

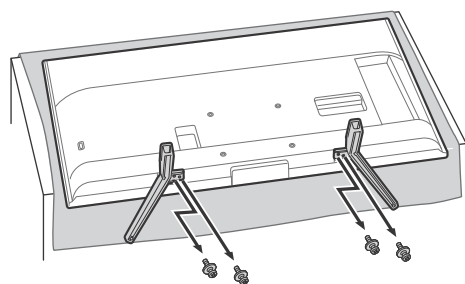

## Risoluzione dei problemi

Per risolvere problemi come: assenza di immagine, assenza di suono, immagine bloccata, nessuna reazione ai comandi, o problemi di connessione alla rete, provare ad eseguire le seguenti operazioni.

- 1 Riavviare il televisore premendo il tasto di accensione sul telecomando finché non viene visualizzato un messaggio. Il televisore si riavvia. Se il televisore non si ripristina, provare a scollegare il cavo di alimentazione per due minuti e ricollegarlo.
- 2 Consultare il menu Guida premendo il tasto **HELP** sul telecomando.
- 3 Connettere il televisore a Internet ed eseguire l'aggiornamento del software.

### Quando viene visualizzato il messaggio [È disponibile un aggiornamento per il software del TV...].

Sony raccomanda vivamente di aggiornare il software del televisore selezionando [Aggiorna subito]. Questi aggiornamenti del software migliorano le prestazioni del televisore o aggiungono nuove funzioni.

Viene visualizzata la seguente schermata con [Updating...] (Aggiornamento...) e l'indicatore LED lampeggia in bianco durante l'aggiornamento del software.

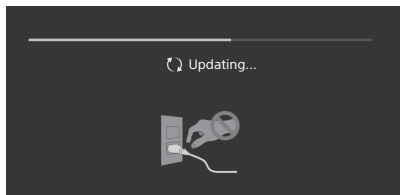

Non scollegare il cavo di alimentazione CA durante l'aggiornamento del software. Se il cavo viene scollegato, l'aggiornamento del software potrebbe non essere completato correttamente e potrebbero verificarsi malfunzionamenti del software. Gli aggiornamenti del software possono impiegare fino a 15 minuti.

**Alla prima accensione, o dopo un periodo d'inattività, è possibile che il televisore non si accenda immediatamente anche se si preme il tasto di accensione sul telecomando oppure sul televisore.**

L'inizializzazione del sistema necessita di un po' di tempo. Attendere circa un minuto, quindi riprovare.

## Problemi e soluzioni

### Se l'indicatore LED lampeggia in rosso.

- Contare il numero di lampeggi (l'intervallo è di tre secondi).  
Riavviare il televisore scollegando il cavo di alimentazione per due minuti, quindi accendere il televisore.  
Se il problema persiste, scollegare il cavo di alimentazione e rivolgersi al rivenditore o al Centro Assistenza Sony comunicando il numero di volte in cui l'illuminazione dell'indicatore LED lampeggia.

### Il telecomando non funziona.

- Sostituire le batterie.

### Le aree in prossimità del televisore si riscaldano.

- È normale che le aree attorno al TV si riscaldino dopo un uso prolungato. Toccandole con la mano, è perciò normale avvertire un calore intenso.



# Caratteristiche tecniche

## Sistema

Tipo di pannello

Pannello LCD (cristalli liquidi), Retroilluminazione a LED

Sistema colore

PAL/SECAM/NTSC3.58 (Solo video)/NTSC4.43 (Solo video)

Uscita audio

10 W + 10 W

Tecnologia wireless

Protocollo IEEE802.11b/g/n  
Bluetooth Versione 4.1

Bande di frequenza

LAN wireless (IEEE 802.11b/g/n)	
Gamma di frequenza	Potenza in uscita
2.400-2.473 MHz	< 20,0 dBm

Bluetooth	
Gamma di frequenza	Potenza in uscita
2.400-2.483,5 MHz	< 10,0 dBm

Versione software

PKG\_...\_EUA

Premere **HELP** sul telecomando per conoscere la versione software.

Qualsiasi aggiornamento di software/firmware per l'apparecchio/gli accessori/i componenti non avrà mai influenza sulla conformità alla Direttiva 2014/53/UE.

## Prese di ingresso/uscita

 COMPONENT IN

YPbPr (Video component): 1080p (50, 60 Hz), 1080i (50, 60 Hz), 720p (50, 60 Hz), 576p, 576i, 480p, 480i

Ingresso audio (connettori fono)

 AV IN

Ingresso video (presa fono - polo comune con ingresso Y)

HDMI IN 1/2/3/4 (supporta risoluzione 4K, Compatibile HDCP 2.3)

Video:

4096 × 2160p (50, 60 Hz)<sup>\*1\*2</sup>, 4096 × 2160p (24 Hz)<sup>\*1</sup>, 3840 × 2160p (50, 60 Hz)<sup>\*2</sup>, 3840 × 2160p (24, 25, 30 Hz), 1080p (30, 50, 60 Hz), 1080/24p, 1080i (50, 60 Hz), 720p (30, 50, 60 Hz), 720/24p, 576p, 576i, 480p, 480i, Formati PC<sup>\*3</sup>

\*1 Se la risoluzione di ingresso è 4096 × 2160p e [Formato Immagine] è impostato su [Normale], la risoluzione viene impostata come 3840 × 2160p. Per visualizzare 4096 × 2160p, impostare [Formato Immagine] su [Intero 1] o [Intero 2].

\*2 Solo HDMI IN 2/3. Per supportare 18 Gbps, impostare [Formato segnale HDMI] su [Formato avanzato].

\*3 Per i dettagli, consultare la Guida.

Audio:

PCM lineare 5,1 canali: 32/44,1/48/88,2/96/176,4/192 kHz 16/20/24 bit, Dolby Digital, Dolby Digital Plus e DTS

ARC (Canale di ritorno audio) (solo HDMI IN 3) (PCM lineare due canali: 48 kHz 16 bit, Dolby Digital, Dolby Digital Plus, DTS)

 DIGITAL AUDIO OUT (OPTICAL)

Presa ottica digitale (PCM lineare due canali: 48 kHz 16 bit, Dolby Digital, DTS)

HDMI 1 AUDIO IN 

Ingresso audio analogico (Mini jack stereo)

AUDIO OUT  (Mini jack stereo)

Cuffie, Uscita audio, Subwoofer

 1,  2,  3

Le porte USB 1 e 2 supportano USB High Speed (USB 2.0)

La porta USB 3 supporta USB Super Speed (USB 3.1 Gen 1)

 LAN

Connettore 10BASE-T/100BASE-TX (La velocità di connessione può variare a seconda delle caratteristiche operative della rete. La velocità e la qualità di comunicazione 10BASE-T/100BASE-TX non sono garantite con questo televisore.)

 DC IN 19.5 V (solo per i modelli con alimentatore esterno)

Presa per l'alimentatore esterno

REMOTE

RS-232C, mini jack

Questo jack è per la ricezione del segnale di controllo esterno.

## Altri

Accessori opzionali

Staffa di montaggio a parete: SU-WL500 (solo FW-85/75BZ35F)

Staffa di montaggio a parete: SU-WL450 (Tranne FW-85/75BZ35F)

Temperatura di utilizzo

Da 0 °C a 40 °C

Umidità d'esercizio

Dal 10 % all'80 % di u. r. (in assenza di condensa)

## Potenza, caratteristiche prodotto e altro

### Requisiti d'alimentazione

tranne i modelli con alimentatore esterno  
220 V – 240 V CA, 50 Hz  
solo per i modelli con alimentatore esterno  
19,5 V CC con alimentatore esterno  
Valori nominali: ingresso 220 V – 240 V CA, 50 Hz

### Classe di efficienza energetica

FW-85BZ35F: A  
FW-75BZ35F: A+  
FW-65BZ35F: A+  
FW-55BZ35F: A  
FW-49BZ35F: A  
FW-43BZ35F: B

### Dimensioni schermo (diagonale) (circa)

FW-85BZ35F: 214,8 cm / 85 pollici  
FW-75BZ35F: 189,3 cm / 75 pollici  
FW-65BZ35F: 163,9 cm / 65 pollici  
FW-55BZ35F: 138,8 cm / 55 pollici  
FW-49BZ35F: 123,2 cm / 49 pollici  
FW-43BZ35F: 108,0 cm / 43 pollici

### Potenza assorbita

#### In modalità [Standard]

FW-85BZ35F: 233 W  
FW-75BZ35F: 149 W  
FW-65BZ35F: 120 W  
FW-55BZ35F: 103 W  
FW-49BZ35F: 88 W  
FW-43BZ35F: 76 W

#### In modalità [Brillante]

FW-85BZ35F: 378 W  
FW-75BZ35F: 250 W  
FW-65BZ35F: 196 W  
FW-55BZ35F: 170 W  
FW-49BZ35F: 145 W  
FW-43BZ35F: 120 W

### Consumo energetico medio annuo\*1

FW-85BZ35F: 323 kWh  
FW-75BZ35F: 207 kWh  
FW-65BZ35F: 166 kWh  
FW-55BZ35F: 143 kWh  
FW-49BZ35F: 122 kWh  
FW-43BZ35F: 105 kWh

### Potenza assorbita in modalità standby\*2\*3

0,50 W (25 W durante la modalità di aggiornamento software o della Guida TV elettronica)

### Risoluzione schermo

3.840 punti (orizzontale) × 2.160 linee (verticale)

### Valori nominali uscita

USB 1/2  
5 V ---, 500 mA MAX  
USB 3  
5 V ---, 900 mA MAX

## Dimensioni (circa) (l × a × p)

### con piedistallo

FW-85BZ35F: 191,1 × 117,6 × 42,9 cm  
FW-75BZ35F: 167,3 × 103,1 × 37,1 cm  
FW-65BZ35F: 145,0 × 90,0 × 31,5 cm  
FW-55BZ35F: 123,1 × 77,6 × 31,5 cm  
FW-49BZ35F: 109,8 × 70,3 × 27,9 cm  
FW-43BZ35F: 96,5 × 62,8 × 27,9 cm

### senza supporto da tavolo

FW-85BZ35F: 191,1 × 109,8 × 7,3 cm  
FW-75BZ35F: 167,3 × 96,3 × 5,4 cm  
FW-65BZ35F: 145,0 × 83,6 × 5,2 cm  
FW-55BZ35F: 123,1 × 71,3 × 5,2 cm  
FW-49BZ35F: 109,8 × 64,4 × 5,8 cm  
FW-43BZ35F: 96,5 × 56,9 × 5,8 cm

## Peso (circa)

### con piedistallo

FW-85BZ35F: 46,2 kg  
FW-75BZ35F: 40,1 kg  
FW-65BZ35F: 26,5 kg  
FW-55BZ35F: 20 kg  
FW-49BZ35F: 13,7 kg  
FW-43BZ35F: 11,3 kg

### senza supporto da tavolo

FW-85BZ35F: 44,1 kg  
FW-75BZ35F: 38,9 kg  
FW-65BZ35F: 25,6 kg  
FW-55BZ35F: 19,1 kg  
FW-49BZ35F: 13,2 kg  
FW-43BZ35F: 10,8 kg

\*1 Consumo energetico annuale, basato sulla potenza assorbita di un televisore che funzioni 4 ore al giorno per 365 giorni. Il consumo energetico effettivo dipenderà dal modo in cui verrà utilizzato il televisore.

\*2 Il valore dell'assorbimento di potenza specificato in modalità standby viene raggiunto dopo alcuni minuti dallo spegnimento, cioè dopo che il televisore avrà terminato tutti i processi interni.

\*3 Quando la TV è connessa alla rete Internet, la potenza assorbita in modalità standby aumenta.

### Nota

- La disponibilità degli accessori opzionali dipende dai paesi/dalle regioni/dai modelli di televisore/dalle scorte.
- Design e caratteristiche tecniche sono soggetti a modifiche senza preavviso.

## Informazioni sui marchi

- I termini HDMI e HDMI High-Definition Multimedia Interface e il logo HDMI sono marchi o marchi registrati di HDMI Licensing Administrator, Inc. negli Stati Uniti e in altri paesi.

- Prodotto su licenza di Dolby Laboratories. Dolby, Dolby Audio e il simbolo della doppia "D" sono marchi depositati di Dolby Laboratories.
- "BRAVIA", BRAVIA e BRAVIA Sync sono marchi di fabbrica o marchi di fabbrica registrati di Sony Corporation.
- Vewd® Core. Copyright 1995-2017 Vewd Software AS. All rights reserved.
- Google, Android TV, Google Play, Chromecast built-in, YouTube e altri loghi e marche correlati sono marchi di Google LLC.
- Wi-Fi®, Wi-Fi Alliance®, Wi-Fi Direct® e Miracast® sono marchi registrati di Wi-Fi Alliance.
- Wi-Fi Protected Setup™ è un marchio di fabbrica di Wi-Fi Alliance.
- Il logo Wi-Fi CERTIFIED™ è un marchio di certificazione di Wi-Fi Alliance.
- Per i brevetti DTS, consultare il sito <http://patents.dts.com>. Prodotto su licenza di DTS, Inc. DTS, il simbolo, & DTS e il simbolo insieme sono marchi di fabbrica registrati e DTS Digital Surround è un marchio di fabbrica di DTS, Inc. © DTS, Inc. Tutti i diritti riservati.
- Il marchio denominativo e i loghi Bluetooth® sono marchi registrati di proprietà di Bluetooth SIG, Inc. e sono utilizzati da Sony Corporation su licenza. Tutti gli altri marchi di fabbrica o nomi commerciali sono di proprietà delle rispettive aziende.
- TUXERA è un marchio di fabbrica registrato di Tuxera Inc. negli Stati Uniti e in altri Paesi.
- Il logo USB-IF SuperSpeed USB Trident è un marchio di fabbrica registrato di USB Implementers Forum, Inc. 
- Tutti gli altri marchi di fabbrica sono di proprietà delle rispettive aziende.

# Innehållsförteckning

VIKTIGT MEDDELANDE .....	3
Säkerhetsinformation .....	3
Försiktighetsåtgärder .....	7
Delar och reglage .....	9
Kontroller och indikatorer .....	9
Montera LCD-bildskärmen på väggen .....	10
Använda Väggfästet (tillval) .....	10
Felsökning .....	12
Problem och lösningar .....	12
Specifikationer .....	13

## Internetanslutning och datasekretess

Denna produkt ansluter till internet under första inställningen så fort ett nätverk är anslutet för att bekräfta internetanslutning, och senare för att konfigurera Hemskärmen. Din IP-adress används i dessa och i alla andra internetanslutningar. Om du inte vill att din IP-adress används alls, ställ inte in den trådlösa internetfunktionen och anslut inte en internetkabel. Se informationen om sekretess som visas på inställningskärnarna för mer information om internetanslutningar.

## Inledning

Tack för att du har valt denna produkt från Sony. Den här handboken är en informativ guide. För professionell användning, vänligen se "Professional Guide". Innan du använder LCD-bildskärmen bör du läsa igenom den här bruksanvisningen noga och spara den för framtida bruk.

### Obs!

- Innan du använder LCD-bildskärmen ska du läsa "Säkerhetsinformation" (sidan 3).
- De bilder och illustrationer som används i Startguiden och i denna handbok är bara referenser och kan skilja sig från utseendet på den faktiska produkten.

## Fästa bordsstativet i LCD-bildskärmen

Se Startguiden på dynan.

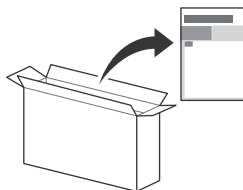

## Hjälp

Hitta mer felsökning och annan användbar information direkt från din LCD-bildskärm. Tryck på **HELP** på fjärrkontrollen för att visa en lista över ämnen.

## Identifieringsetikettens placering

Etiketter för modellnr, tillverkningsdatum (år/månad) och strömförsörjning finns på LCD-bildskärmens eller förpackningens baksida.

För modeller med medföljande nätadapter:  
Etiketter för nätadaptorns modellnr och serienr sitter på nätadaptorns undersida.

## VARNING

FÖR ATT FÖRHINDRA  
ATT BRAND SPRIDS  
SKA LEVANDE LJUS ELLER  
ÖPPNA LÅGOR ALLTID  
HÅLLAS PÅ AVSTÅND FRÅN  
PRODUKTEN.



## VIKTIGT MEDDELANDE

Den här produkten har tillverkats av, eller på uppdrag av Sony Visual Products Inc.

EU-importör: Sony Europe Limited.

Frågor till EU-importören eller frågor som rör produkternas överensstämmelse i Europa skall sändas till tillverkarens auktoriserade representant, Sony Belgium, bijkantoor van Sony Europe Limited, Da Vincilaan 7-D1, 1935 Zaventem, Belgien.

## Meddelande för radioutrustning



Härmed försäkrar Sony Visual Products Inc. att denna typ av radioutrustning FW-85BZ35F, FW-75BZ35F, FW-65BZ35F, FW-55BZ35F, FW-49BZ35F, FW-43BZ35F överensstämmer med direktiv 2014/53/EU. Den fullständiga texten till EU-försäkringen om överensstämmelse finns på följande webbadress: <http://www.compliance.sony.de/>

Denna radioutrustning kan användas inom EU utan att tillämpliga krav angående användning av radiospektrum bryts.

## Säkerhetsinformation

### VARNING

#### Försiktighet

Det finns risk för explosion om batteriet byts ut mot fel sort. Batterier får inte utsättas för hög temperatur, exempelvis från solljus, eld och liknande eller extremt lågt lufttryck som kan resultera i explosion eller läckage av lättantändlig vätska eller gas.

#### Stabilitetsfara

LCD-bildskärmen kan falla ner och orsaka allvarlig personskada eller dödsfall.

Placera aldrig en LCD-bildskärm på en instabil plats. En LCD-bildskärm kan falla ner och orsaka allvarlig personskada eller dödsfall. Många personskador, speciellt för barn, kan undvikas genom att enkla försiktighetsåtgärder vidtas, som att:

- Använda höljen eller stativ som rekommenderas av LCD-bildskärmens tillverkare.
  - Endast använda möbler som säkert stöder LCD-bildskärmen.
  - Försäkra sig om att LCD-bildskärmen inte skjuter fram över den stödjande möbels kant.
  - Inte placera LCD-bildskärmen på någon hög möbel (till exempel skåp eller bokhyllor) utan att förankra både möbelen och LCD-bildskärmen mot ett passande stöd.
  - Inte placera LCD-bildskärmen på tyg eller andra material som kan finnas mellan LCD-bildskärmen och stödjande möbel.
  - Lära barn om farorna med att klättra på möbler för att nå LCD-bildskärmen eller dess kontroller.
- Om din befintliga LCD-bildskärm ska behållas och omplaceras bör samma aktsamhet som ovan tillämpas.

### Installation

Installera och använd LCD-bildskärmen enligt följande anvisningar för att undvika brandrisk, elektriska stötar eller skador på person eller egendom.

#### Installation

- LCD-bildskärmen bör placeras nära ett lätt åtkomligt eluttag.
- Placera LCD-bildskärmen på en stabil, plan yta för att undvika att den faller ner och orsakar personskada eller egendomsskada.
- Placera LCD-bildskärmen på en plats där den inte kan dras, tryckas eller välts omkull.
- Montera LCD-bildskärmen så att LCD-bildskärmens bordsstativ inte skjuter ut från skärmbänken (medföljer ej). Om bordsstativet skjuter ut från skärmbänken, kan det hända att LCD-bildskärmen välter, faller i golvet och orsakar personskada eller skada på LCD-bildskärmen.

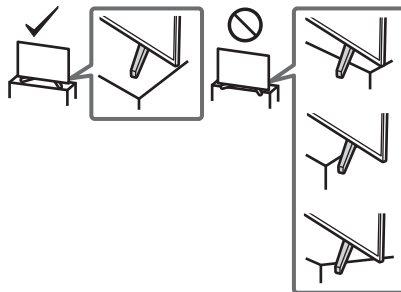

- Endast en behörig servicetekniker bör utföra vägginstallationer.
- Av säkerhetsskäl rekommenderar vi bestämt att du endast använder tillbehör från Sony, inklusive:
  - Väggfäste SU-WL500 (Endast FW-85/75BZ35F)
  - Väggfäste SU-WL450 (förutom FW-85/75BZ35F)

- Använd de skruvar som levererades med Väggfästet när Väggfästet monteras på LCD-bildskärmen. De medföljande skruvarna är utformade enligt bilden mätt från Väggfästets kontaktyta. Skruvarnas diameter och längd varierar beroende på Väggfästets modell. Användning av andra skruvar kan skada LCD-bildskärmen internt eller medföra att den faller ned.

#### FW-85/49/43BZ35F

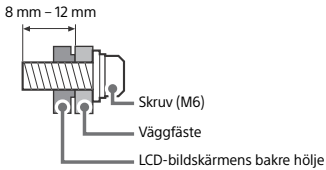

#### FW-75/65/55BZ35F

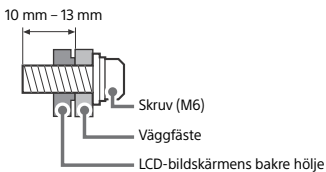

### Transport

- Lossa alla kablar från LCD-bildskärmen innan du transporterar den.
- Det krävs två eller fler personer (tre eller fler personer för FW-85BZ35F) för att bära en stor LCD-bildskärm.
- När LCD-bildskärmen ska transporteras bör den hållas enligt nedan. Tryck inte på LCD-panelen eller ramen runt bildskärmen.
- När du lyfter eller flyttar LCD-bildskärmen ska du hålla den ordentligt i undersidan.

#### FW-85BZ35F

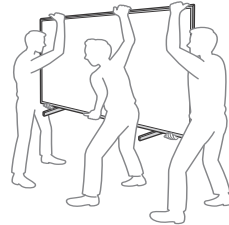
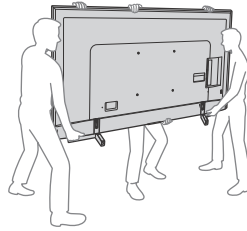

#### FW-75/65/55BZ35F

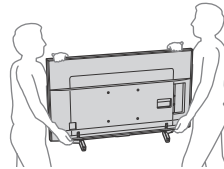

#### FW-49/43BZ35F

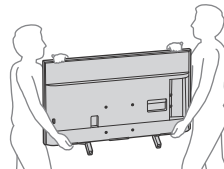

- Se till att LCD-bildskärmen inte utsätts för stötar eller kraftiga vibrationer när den transporteras.
- Du bör använda originalkartongen och dess emballage när du sänder in LCD-bildskärmen för reparation eller om du flyttar.

## Förebyggande av fall

FW-85BZ35F

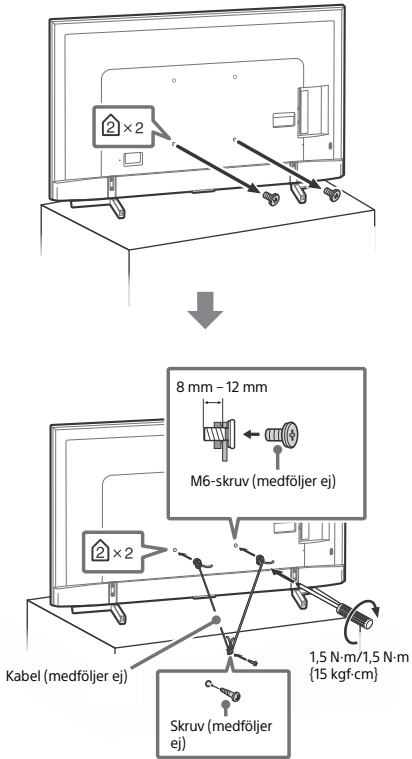

FW-75/65/55BZ35F

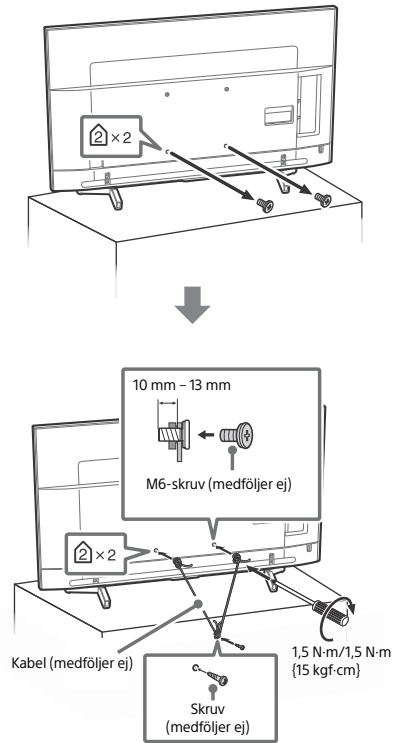

SE

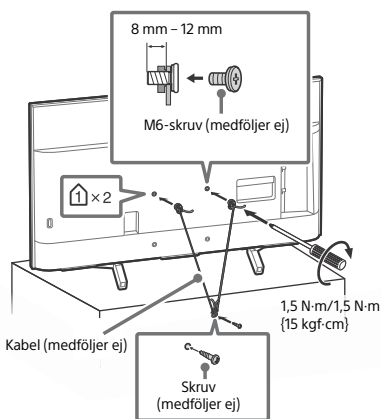
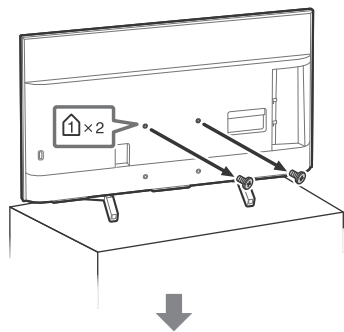

### Ventilation

- Täck inte för och stoppa inte in några föremål i LCD-bildskärmens ventilationshål.
- Lämnat fritt utrymme runt LCD-bildskärmen enligt nedanstående figur.
- Vi rekommenderar bestämt att du använder Sonys Väggfäste för att säkerställa tillräcklig luftcirkulation.

### Monterad på väggen

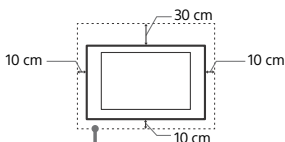

Lämnat minst så här mycket fritt utrymme runt LCD-bildskärmen.

### Monterad med stativ

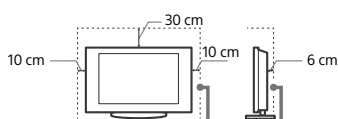

Lämnat minst så här mycket fritt utrymme runt LCD-bildskärmen.

- För att säkerställa korrekt ventilation och förhindra ansamling av damm eller smuts:
  - Lägg inte LCD-bildskärmen platt ned och installera den inte upp-och-ned, bakvänd eller vänd sidledes.
  - Placera inte LCD-bildskärmen på en hylla eller matta, i en säng eller i en garderob.
  - Täck inte över LCD-bildskärmen med tyg såsom gardiner och lägg inte tidningar och liknande på den.
  - Installera inte LCD-bildskärmen såsom figurerna nedan visar.

Luften kan inte cirkulera fritt.

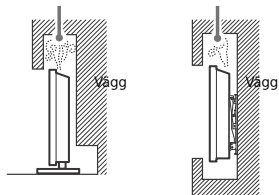

### Nätkabel

Hantera nätkabeln och eluttaget enligt följande anvisningar för att undvika brandrisk, elektriska stötar eller skador på person eller egendom:

- Använd endast nätkablar från Sony och inga andra märken.
- För in stickkontakten hela vägen i eluttaget.
- Anslut LCD-bildskärmen till ett eluttag som levererar 220 V - 240 V AC.
- För din egen säkerhet, lossa nätkabeln från eluttaget före ledningsdragnen och se till att du inte snavar på kablarna.
- Lossa nätkabeln från eluttaget innan du flyttar LCD-bildskärmen eller utför något arbete på den.
- Håll nätkabeln på avstånd från värmekällor.
- Lossa stickkontakten från eluttaget och rengör den regelbundet. Om kontakten täcks med damm och tar upp fukt kan isoleringen försämrats, vilket kan orsaka brand.

### Obs!

- Använd inte medföljande nätkabel tillsammans med annan utrustning.
- Kläm, böj eller vrid inte nätkabeln för mycket. Ledarna inne i kabeln kan exponeras eller gå av.
- Modifiera inte nätkabeln.
- Ställ inga tunga föremål på nätkabeln.
- Dra inte i själva kabeln när du lossar nätkabeln från eluttaget - ta tag i stickkontakten.
- Anslut inte alltför många apparater till ett och samma eluttag.
- Använd inte eluttag som inte passar till stickkontakten.

### NOTERING OM NÄTADAPTER (enbart på modeller med nätadapter)

#### Varning

Utsätt inte den här apparaten för regn eller fukt för att undvika risk för brand eller elstötar.

Att placera kärl med vätska, t.ex. blomvaser, på enheten medför risk för elektriska stötar och fara för brand. Placera inte denna utrustning i ett trångt utrymme, som till exempel i en bokhylla eller liknande.

- Se till så att nätkontakten ansluts till ett lättåtkomligt eluttag i närheten av utrustningen.
- Använd medföljande nätadapter och nätkabel.
- Använd inte någon annan nätadapter. Det kan orsaka funktionsstörningar.
- Anslut nätadaptern till ett lättåtkomligt eluttag.
- Vira inte nätkabeln runt nätadaptern. Det kan hända att kabeln går sönder och/eller orsakar funktionsfel på mediamottagaren.
- Vidrör inte nätadaptern med våta händer.
- Om nätadaptern inte verkar fungera korrekt bör du omedelbart dra ut den från eluttaget.
- Systemet är inte bortkopplat från elnätet så länge kontakten sitter i ett vägguttag, även om du stängt av själva systemet.
- Det kan hända att din hand blir varm när du rör vid nätadaptern eftersom den blir varm när den används under en längre tid.





## Förbjuden användning

Installera inte och använd inte LCD-bildskärmen på platser eller i miljöer/situationer som beskrivs nedan. Annars kan felk funktioner uppstå i LCD-bildskärmen som kan orsaka brandtillbud, elektriska stötar eller skador på person eller egendom.

### Platser:

- Utomhus (i direkt solsken), på stranden, i en båt eller någon annan typ av fartyg, i ett fordon, på sjukvårdsnäringsringar, på ostadiga platser, nära vatten, regn, fukt eller rök.

### Miljöer:

- Platser som är mycket varma, fuktiga eller dammiga, där insekter kan sig in i LCD-bildskärmen, där LCD-bildskärmen kan utsättas för mekaniska vibrationer eller i närheten av brinnande föremål (t.ex. levande ljus). LCD-bildskärmen får inte utsättas för dropp eller stänk och vätskebehållare såsom vasar får inte ställas på den.

### Situationer:

- Använd när dina händer är våta, med kabinettet borttaget eller med tillval som inte rekommenderas av tillverkaren. Koppla loss LCD-bildskärmen från eluttaget och antennen när det äskar.

- Installera LCD-bildskärmen så att den sticker ut i ett öppet utrymme. Det kan leda till materiella skador eller personsador om en person eller något föremål stöter in i LCD-bildskärmen.



- Placera LCD-bildskärmen i ett fuktigt eller dammig utrymme, eller i ett rum med oljig rök eller ånga (nära köksbänkar eller luftfuktare). Det kan orsaka elektriska stötar eller att LCD-bildskärmen blir skev.

- Installera LCD-bildskärmen på platser där denna utsätts för extrema temperaturer som direkt solljus, nära en värm radiator eller en värmeventil. LCD-bildskärmen kan överhettas i ett sådant förhållande vilket kan orsaka deformation av höljets och/eller fel på LCD-bildskärmen.



- Om LCD-bildskärmen placeras i ett omklädesrum för ett allmänt bad eller varma källor kan LCD-bildskärmen skadas av luftburen svavel etc.

- Utsätt inte skärmen för direktbelysning eller solljus för att du ska erhålla den bästa bildkvaliteten.

- Undvik att flytta LCD-bildskärmen från en kall till en varm plats. Plötsliga förändringar i rumstemperaturen kan orsaka kondensbildning. Detta kan göra att LCD-bildskärmen visar en dålig bildkvalitet och/eller dålig färg. Om detta sker måste fukten avdunsta helt innan LCD-bildskärmen startas.



### Trasiga delar:

- Kasta aldrig något mot LCD-bildskärmen. Skärmlaset kan gå sönder och orsaka allvariga personsador.
- Om LCD-bildskärmens hölje spricker, koppla loss LCD-bildskärmen från eluttaget innan du tar i den. Annars kan detta orsaka elchock.

## När LCD-bildskärmen inte används

- Om du inte tänker använda LCD-bildskärmen på flera dagar bör du koppla loss LCD-bildskärmen från eluttaget av miljö- och säkerhetsskäl.
- Eftersom LCD-bildskärmen inte kopplas bort från nätspänningen när du endast stänger av den måste du även dra ur kontakten från eluttaget för att helt koppla bort LCD-bildskärmen.
- Vissa LCD-bildskärmar kan ha funktioner som kräver att LCD-bildskärmen står kvar i standby-läge för att den skall fungera korrekt.

## Barnens säkerhet

- Se till att barn inte klättrar på LCD-bildskärmen.
- Håll små tillbehör utom räckhåll för barn så att de inte råkar sväljas av misstag.

## Om följande problem uppstår...

**Stäng av** LCD-bildskärmen och lossa omedelbart stickkontakten från eluttaget om något av följande problem uppstår.

Kontakta din återförsäljare eller ett Sony servicecenter för att få LCD-bildskärmen undersökt av en behörig servicetekniker.

### Om:

- Nätkabeln skadas.
- Eluttaget inte passar till stickkontakten.
- LCD-bildskärmen skadas genom att den tappas, utsätts för hårda stötar eller genom att föremål kastas på den.
- Vätska eller något föremål råkar hamna i höljets öppningar.

## Om LCD-bildskärmens temperatur

När LCD-bildskärmen används under en längre tid kan området runt panelen bli varmt. Du kan känna denna värme om du tar på panelen med handen.

## Försiktighetsåtgärder

### Se på LCD-bildskärmen

- Du bör se på LCD-bildskärmen i ett rum med måttligt belysning. När du ser på LCD-bildskärmen i dålig belysning eller under långa perioder påfrestas ögonen.
- När du använder hörlurar, ställ in ljudvolymen på en måttlig nivå så att du inte skadar din hörsel.

### LCD-skärm

- Trots att LCD-skärmen är tillverkad med högteknologisk precision och 99,99 procent eller mer av pixlarna är effektiva kan svarta punkter eller färgade punkter (röda, blå eller gröna) framträda konstant på LCD-skärmen. Detta är en strukturell egenskap hos LCD-skärmar och indikerar inte något fel.
- Tryck inte på och repa inte frontfiltret. Placera inte heller några föremål ovanpå denna LCD-bildskärm. Bilden kan bli ojämn och LCD-skärmen kan skadas.
- Om LCD-bildskärmen används på en kall plats kan fläckar framträda i bilden eller bilden kan bli mörk. Detta indikerar inte på någon felk funktion. Fenomenet försvinner när temperaturen stiger till normal nivå.
- En spökbild kan uppstå om en stillbild ligger kvar på skärmen under en längre tid. Den försvinner troligtvis efter en stund.
- Bildskärmen och höljets burt värma när LCD-bildskärmen används. Detta är inget fel.
- LCD-skärmen innehåller en liten mängd flytande kristaller. Kassaera LCD-bildskärmen enligt lokala lagar och bestämmelser.

## Hantering och rengöring av

### LCD-bildskärmen/höjlet

Var noga med att lossa nätkabeln från eluttaget före rengöring. Observera följande försiktighetsåtgärder för att undvika degradering av material eller skärmens ytskikt.

- Använd en mjuk duk när du dammar av bildskärmen/höjlet. Smuts som är svår att få bort kan du avlägsna genom att fukta duken med ett mildt, utspätt rengöringsmedel.
- Spreja aldrig vatten eller rengöringsmedel direkt på LCD-bildskärmen. Det kan droppa ner på skärmens underkant eller dess yttre delar och komma in i LCD-bildskärmen, vilket kan orsaka skador på LCD-bildskärmen.
- Använd aldrig skurdurkar med slipmedel, alkaliska eller sura rengöringsmedel, skurpulver eller skarpa lösningsmedel såsom alkohol, bensin, thinner eller insektspray. Om sådana material används, eller vid långvarig kontakt med gummi- eller vinylmaterial, kan skärmens ytskikt och höjlet skadas.
- Rör inte LCD-bildskärmen om din hand är täckt med något kemiskt medel som handkräm eller solskyddskräm.



- Vi rekommenderar att du regelbundet dammsuger ventilationsöppningarna för att säkerställa fullgod ventilation.
- När du justerar LCD-bildskärmens vinkel, rör den försiktigt så att LCD-bildskärmen inte flyttar sig eller glider av underlaget.

## Extra utrustning

- Håll extra tillbehör och utrustning som avger elektromagnetisk strålning på avstånd från LCD-bildskärmen. Annars kan bildstörningar och/eller akustiskt brus uppstå.
- Denna utrustning har testats och funnits följa gränsvärdena som anges i EMC-direktivet vid användning av en anslutningssignalkabel som är kortare än 3 meter.

## Trådlös funktion

- Slå inte på enheten i närheten av medicinsk utrustning (pacemaker etc.), eftersom detta kan leda till felfunktion på den medicinska utrustningen.
- Även om den här enheten sänder/tar emot kodade signaler, bör du vara försiktig med icke-auktoriserat upptagande. Vi kan inte hållas ansvariga för problem som uppstår.
- Denna utrustning ska installeras och användas separerat med ett avstånd på 20 cm eller mer mellan denna enhets antenn och någon persons kropp.

## Försiktighet vid hantering av fjärrkontrollen

- Var noga med att sätta i batterierna åt rätt håll (+ / -).
- Använd inte olika typer av batterier tillsammans och blanda inte gamla och nya batterier.
- Kassera batterier enligt gällande miljöbestämmelser. I vissa regioner kan särskilda bestämmelser gälla för kassering av batterier. Rådfråga de lokala myndigheterna.
- Hantera fjärrkontrollen med varsamhet. Se till att inte tappa eller trampa på den och spill inga vätskor på den.
- Placera inte fjärrkontrollen i närheten av värmekällor, i direkt solljus eller i ett fuktigt rum.

## Kassering av LCD-bildskärmen



### Hantering av gamla elektriska och elektroniska produkter (gäller inom EU och andra länder med separata insamlingssystem)

Symbolen på produkten eller förpackningen anger att produkten inte får hanteras som hushållsavfall. Den ska i stället lämnas in på en återvinningsstation för elektriska och elektroniska produkter. Genom att säkerställa att produkten hanteras på rätt sätt bidrar du till

att förebygga eventuella negativa miljö- och hälsoeffekter som kan uppstå om produkten bortskaffas felaktigt. Återvinning av material bidrar till att bevara naturresurser. Kontakta dina lokala myndigheter, din lokala avfallshanteringstjänst eller affären där du köpte produkten för mer information om återvinning.



### Hantering av förbrukade batterier (gäller inom EU och andra länder med separata insamlingssystem)

Symbolen på batteriet eller på förpackningen anger att den här produktens batteri inte ska hanteras som hushållsavfall. På vissa batterier kan denna symbol användas i kombination med

en kemisk symbol. Den kemiska symbolen för bly (Pb) läggs till om batteriet innehåller mer än 0,004 % bly. Genom att säkerställa att dessa batterier hanteras på rätt sätt bidrar du till att förebygga eventuella negativa miljö- och hälsoeffekter som orsakas av felaktig avfallshandling när batteriet slängs. Återvinning av materialet bidrar till att bevara naturresurser. När det gäller produkter som av säkerhets-, prestanda- eller dataintegritetsskäl kräver permanent anslutning till ett inbyggt batteri ska detta batteri alltid bytas av en auktoriserad servicetekniker. För att säkerställa att batteriet hanteras korrekt ska produkten lämnas in på en lämplig återvinningsstation för elektriska och elektroniska produkter när den är förbrukad. Information om alla andra batterityper finner du i avsnittet om säker borttagning av batteriet. Lämnna in batteriet på en lämplig återvinningsstation för förbrukade batterier. Kontakta dina lokala myndigheter, din lokala avfallshanteringstjänst eller affären där du köpte produkten eller batteriet för mer detaljerad information om hur du återvinner batteriet.

# Delar och reglage

## Kontroller och indikatorer

FW-85/75/65/55BZ35F

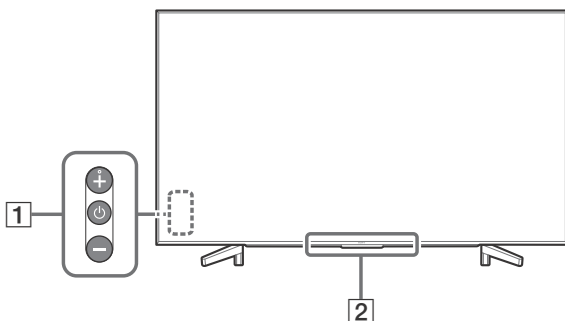

FW-49/43BZ35F

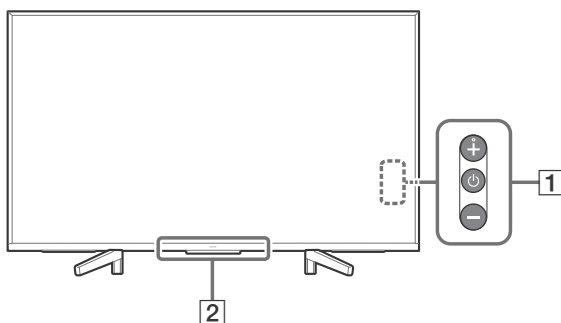



### 1 (Strömbrytare) /+/-

#### När TV:n är avstängd,

Tryck på  för att slå på strömmen.

#### När TV:n är påslagen,

Tryck och håll nere  för att stänga av.

Tryck på  flera gånger för att byta funktion och tryck sedan på knappen + eller - för att:

- Justera volymen.
- Välj kanal.
- Välj ingångskälla för TV:n.

### 2 Fjärrkontroll-sensor\* / Ljussensor\* / LED-belysning

LED-belysningen tänds eller blinkar enligt TV:ns status.

Se Hjälpguiden för mer information.

\* Placera ingenting nära sensorn.

SE

# Montera LCD-bildskärmen på väggen

## Använda Väggfästet (tillval)

I bruksanvisningen för denna LCD-bildskärm ges endast stegen för att förbereda LCD-bildskärmen för vägginstallation innan den installeras på väggen.

### Till kunden:

Sony rekommenderar starkt att du låter din Sony-återförsäljare eller en auktoriserad installatör installera LCD-bildskärmen, både av säkerhetsskäl och för att skydda produkten. Försök inte installera den själv.

### Till Sony-återförsäljare och installatörer:

Var ytterst noggrann med säkerheten vid installation, regelbundet underhåll och besiktning av denna produkt.

Experthjälp krävs för installation av denna produkt, speciellt för att avgöra väggens styrka att hålla LCD-bildskärmens vikt. Var därför noga med att överlåta väggmontering av denna produkt till din Sony-återförsäljare eller en auktoriserad installatör, och var noggrann med säkerheten under installationen. Sony kan inte hållas ansvariga för någon form av egendomsskador eller personsador som beror på felaktig hantering eller felaktig installation.

Använd Väggfästet SU-WL500 (medföljer ej) (endast FW-85/75BZ35F) eller SU-WL450 (medföljer ej) (förutom FW-85/75BZ35F) för att installera LCD-bildskärmen på väggen.

Se också Bruksanvisningen och Installationsguiden som medföljer Väggfästet för montering av Väggfästet.

### Obs!

- Förvara alltid de borttagna skruvarna på en säker plats och håll dem borta från barn.
- Placera LCD-bildskärmen med dess skärm vänd nedåt på en plan och stabil yta täckt med en tjock och mjuk tygbit när du tar bort bordsstativet från LCD-bildskärmen för att förhindra att skada LCD-skärmens yta. (endast FW-49/43BZ35F)

Ta bort skruvarna från LCD-bildskärmens baksida.

**FW-85BZ35F**

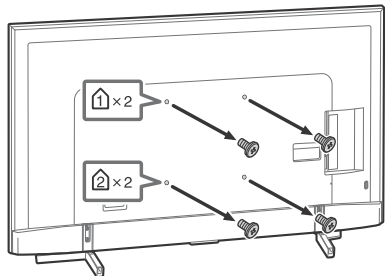

**FW-75/65/55BZ35F**

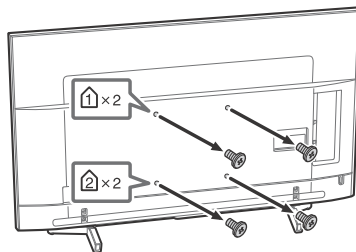

**FW-49/43BZ35F**

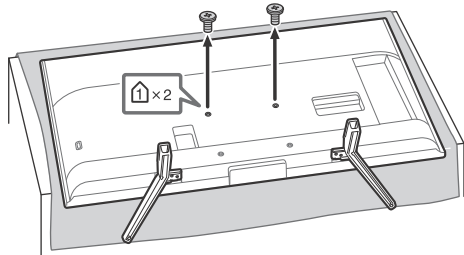

För att ta loss bordsstativet från LCD-bildskärmen (endast FW-49/43BZ35F)

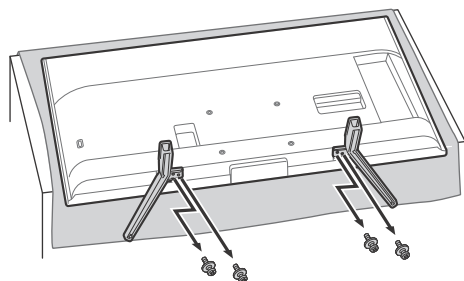

SE

## Felsökning

För allmän felsökning för problem som: svart skärm, inget ljud, frusen bild, TV:n reagerar inte, eller nätverket är tappat, utför du följande steg.

- 1 Starta om TV:n genom att trycka på strömbrytarknappen på fjärrkontrollen tills ett meddelande visas. TV:n startar om. Om TV:n inte återställs, försök med att koppla ur TV:n från nätströmmen och ha den ur i två minuter, och koppla sedan in den igen.
- 2 Se Hjälpmenyen genom att trycka på **HELP** på fjärrkontrollen.
- 3 Anslut din TV till Internet och utför en programvaruuppdatering.

### Om meddelandet [En ny programuppdatering för TV-systemet finns tillgänglig...] visas.

Sony rekommenderar dig starkt att uppdatera TV:ns programvara genom att välja [Uppdatera nu]. Dessa programvaruuppdateringar förbättrar din TV-prestanda eller lägger till nya funktioner.

Följande skärm med [Updating...] (Uppdatera...) visas och LED-belysningen blinkar i vitt medan programvaran uppdateras.

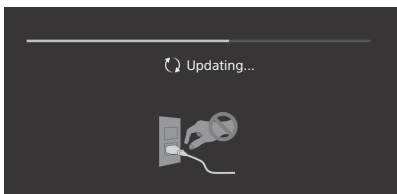

Koppla inte ur nätkabeln under programvaruuppdateringen. Uppdateringen av programvaran kanske inte genomförs korrekt om du gör det, vilket kan leda till programvarufel. Programvaruuppdateringar kan ta upp till 15 minuter.

### När du ansluter TV:n till elnätet är det kanske inte möjligt att slå på TV:n under en viss tid, även om du trycker på strömbrytarknappen på fjärrkontrollen eller TV:n.

Det tar tid att initiera systemet. Vänta cirka en minut och försök sedan igen.

## Problem och lösningar

### Om LED-belysningen blinkar röd.

- Räkna hur många gånger den blinkar (intervalltiden är tre sekunder). Starta om TV:n genom att koppla från nätströmmen i två minuter, och starta sedan TV:n. Om problemet kvarstår, koppla ur nätströmmen, och kontakta din återförsäljare eller Sonys servicecenter och ange hur många gånger LED-belysningen blinkar.

### Fjärrkontrollen fungerar inte.

- Byt ut batterierna.

### Det blir varmt runt TV:n.

- När TV:n används under en längre tidsperiod blir det varmt runt TV:n. Du kan känna denna värme om du tar på panelen med handen.

# Specifikationer

## System

### Skärmsystem

LCD-skärm (bildskärm med flytande kristaller),  
LED-bakgrundsbelysning

### Färgsystem

PAL/SECAM/NTSC3.58 (Endast video)/NTSC4.43  
(Endast video)

### Ljudutgång

10 W + 10 W

### Trådlös teknik

Protokoll IEEE802.11b/g/n  
Bluetooth version 4.1

### Frekvensband

Trådlöst LAN (IEEE 802.11b/g/n)	
Frekvensområde	Utgångseffekt
2 400-2 473 MHz	< 20,0 dBm

Bluetooth	
Frekvensområde	Utgångseffekt
2 400-2 483,5 MHz	< 10,0 dBm

### Programversion

PKG\_...\_...EUA

Tryck på **HELP** på fjärrkontrollen för att få reda på programvaruversionen.

Inga uppdateringar av programvara/fast programvara för denna utrustning/tillbehör/komponenter kommer någonsin att påverka dess överensstämmelse med direktiv 2014/53/EU i framtiden.

## Uttag för ingångar/utgångar

→(comp)/↻ COMPONENT IN

YPbPr (komponentvideo): 1080p (50, 60 Hz),  
1080i (50, 60 Hz), 720p (50, 60 Hz), 576p, 576i,  
480p, 480i

Ljudingång (phonokontakter)

↻ AV IN

Videoingång (vanlig phonokontakt med Y-ingång)

HDMI IN 1/2/3/4 (stöd för 4K-upplösning, HDCP 2.3-kompatibel)

Video:

4096 × 2160p (50, 60 Hz)<sup>\*1\*2</sup>, 4096 × 2160p  
(24 Hz)<sup>\*1</sup>, 3840 × 2160p (50, 60 Hz)<sup>\*2</sup>, 3840 ×  
2160p (24, 25, 30 Hz), 1080p (30, 50, 60 Hz),  
1080/24p, 1080i (50, 60 Hz), 720p (30, 50,  
60 Hz), 720/24p, 576p, 576i, 480p, 480i,  
PC-format<sup>\*3</sup>

\*1 Om 4096 × 2160p matas in och [Bredbildsläge] är inställd till [Normal], visas upplösningen som 3840 × 2160p. För att visa 4096 × 2160p, ställ in inställningen [Bredbildsläge] till [Full 1] eller [Full 2].

\*2 Endast HDMI IN 2/3. För att stödja 18 Gbps, ställ in [HDMI-signalformat] till [Förbättrat format].

\*3 Se Hjälpguiden för mer detaljer.

Ljud:

5,1-kanals linjär PCM: 32/44,1/48/88,2/96/  
176,4/192 kHz 16/20/24-bitars, Dolby Digital,  
Dolby Digital Plus och DTS

ARC (Returkanal för ljud) (HDMI IN 3 endast)  
(tvåkanalig linjär PCM: 48 kHz 16-bitars, Dolby  
Digital, Dolby Digital Plus, DTS)

↻ DIGITAL AUDIO OUT (OPTICAL)

Digitalt optiskt kontakt (tvåkanalig linjär PCM:  
48 kHz 16-bitars, Dolby Digital, DTS)

HDMI 1 AUDIO IN ↻

Analog ljudingång (stereominiuttag)

AUDIO OUT ↻/↻ (stereominiuttag)

Hörlurar, ljudutgång, subwoofer

↻ 1, ↻ 2, ↻ 3

USB-port 1 och 2 har stöd för High Speed USB  
(USB 2.0)

USB-port 3 har stöd för Super Speed USB (USB 3.1  
Gen 1)

LAN

10BASE-T/100BASE-TX-kontakt (Beroende på  
nätverkets funktionsmiljö, kan  
anslutningshastigheten avvika.

Kommunikationshastighet och -kvalitet för  
10BASE-T/100BASE-TX garanteras inte för denna  
TV.)

↻ DC IN 19.5 V (endast modeller med  
medföljande nätadapter)

Nätadapter ingång

REMOTE

RS-232C, miniplugg

Den här minipluggen mottar den externa  
kontrollsignalen.

## Övrigt

Valfritt tillbehör

Väggfäste: SU-WL500 (endast FW-85/75BZ35F)

Väggfäste: SU-WL450 (förutom FW-85/75BZ35F)

Användningstemperatur

0 °C – 40 °C

Luftfuktighet vid användning

10 % – 80 % relativ luftfuktighet  
(icke-kondenserande)

## Ström, informationsblad och annat

### Strömförsörjning

förtutm modell med medföljande nätadapter  
220 V – 240 V växelström (AC), 50 Hz  
endast modeller med medföljande nätadapter  
19,5 V DC med nätadapter  
Gradering: Ingång 220 V – 240 V växelström (AC),  
50 Hz

### Energieffektivitetsklass

FW-85BZ35F: A  
FW-75BZ35F: A+  
FW-65BZ35F: A+  
FW-55BZ35F: A  
FW-49BZ35F: A  
FW-43BZ35F: B

### Skärmstorlek (diagonalt uppmätt) (Ca.)

FW-85BZ35F: 214,8 cm / 85 tum  
FW-75BZ35F: 189,3 cm / 75 tum  
FW-65BZ35F: 163,9 cm / 65 tum  
FW-55BZ35F: 138,8 cm / 55 tum  
FW-49BZ35F: 123,2 cm / 49 tum  
FW-43BZ35F: 108,0 cm / 43 tum

### Energiförbrukning

#### I [Standard]-läge

FW-85BZ35F: 233 W  
FW-75BZ35F: 149 W  
FW-65BZ35F: 120 W  
FW-55BZ35F: 103 W  
FW-49BZ35F: 88 W  
FW-43BZ35F: 76 W

#### I [Dagsljus]-läge

FW-85BZ35F: 378 W  
FW-75BZ35F: 250 W  
FW-65BZ35F: 196 W  
FW-55BZ35F: 170 W  
FW-49BZ35F: 145 W  
FW-43BZ35F: 120 W

### Medelårsförbrukning\*<sup>1</sup>

FW-85BZ35F: 323 kWh  
FW-75BZ35F: 207 kWh  
FW-65BZ35F: 166 kWh  
FW-55BZ35F: 143 kWh  
FW-49BZ35F: 122 kWh  
FW-43BZ35F: 105 kWh

### Energiförbrukning i standbyläge\*<sup>2,3</sup>

0,50 W (25 W i programvaruuppdateringsläge/  
EPG-uppdateringsläge)

### Bildupplösning

3 840 punkter (horisontell) × 2 160 linjer (vertikal)

### Uteffekt

USB 1/2

max. 5 V  $\overline{\text{---}}$ , 500 mA

USB 3

max. 5 V  $\overline{\text{---}}$ , 900 mA

## Mått (Ca.) (b × h × d)

### med bordsstativ

FW-85BZ35F: 191,1 × 117,6 × 42,9 cm  
FW-75BZ35F: 167,3 × 103,1 × 37,1 cm  
FW-65BZ35F: 145,0 × 90,0 × 31,5 cm  
FW-55BZ35F: 123,1 × 77,6 × 31,5 cm  
FW-49BZ35F: 109,8 × 70,3 × 27,9 cm  
FW-43BZ35F: 96,5 × 62,8 × 27,9 cm

### utan bordsstativ

FW-85BZ35F: 191,1 × 109,8 × 7,3 cm  
FW-75BZ35F: 167,3 × 96,3 × 5,4 cm  
FW-65BZ35F: 145,0 × 83,6 × 5,2 cm  
FW-55BZ35F: 123,1 × 71,3 × 5,2 cm  
FW-49BZ35F: 109,8 × 64,4 × 5,8 cm  
FW-43BZ35F: 96,5 × 56,9 × 5,8 cm

## Vikt (Ca.)

### med bordsstativ

FW-85BZ35F: 46,2 kg  
FW-75BZ35F: 40,1 kg  
FW-65BZ35F: 26,5 kg  
FW-55BZ35F: 20 kg  
FW-49BZ35F: 13,7 kg  
FW-43BZ35F: 11,3 kg

### utan bordsstativ

FW-85BZ35F: 44,1 kg  
FW-75BZ35F: 38,9 kg  
FW-65BZ35F: 25,6 kg  
FW-55BZ35F: 19,1 kg  
FW-49BZ35F: 13,2 kg  
FW-43BZ35F: 10,8 kg

\*<sup>1</sup> Energiförbrukning per år, baseras på TV-apparatens strömförbrukning under 4 timmar per dag i 365 dagar. Den verkliga energiförbrukningen varierar beroende på hur TV-apparaten används.

\*<sup>2</sup> Specificerad standby-effekt uppnås när TV:n har avslutat nödvändiga interna processer.

\*<sup>3</sup> Effektförbrukningen i standbyläge ökar när din TV är ansluten till nätverket.

### Obs!

- Tillgången på valfria tillbehör beror på land/region/TV-modell/lager.
- Design och specifikationer kan ändras utan förvarning.

## Information om varumärken

- Benämningarna HDMI och HDMI High-Definition Multimedia Interface och HDMI-logotypen är varumärken eller registrerade varumärken som tillhör HDMI Licensing Administrator, Inc. i USA och andra länder.
- Tillverkad på licens från Dolby Laboratories. Dolby, Dolby Audio och den dubbla D-symbolen är varumärken som tillhör Dolby Laboratories.



- "BRAVIA", BRAVIA och BRAVIA Sync är varumärken eller registrerade varumärken som tillhör Sony Corporation.
- Vewd® Core. Copyright 1995-2017 Vewd Software AS. All rights reserved.
- Google, Android TV, Google Play, Chromecast built-in, YouTube och andra relaterade märken och logos är varumärken som tillhör Google LLC.
- Wi-Fi®, Wi-Fi Alliance®, Wi-Fi Direct® och Miracast® är registrerade varumärken som tillhör Wi-Fi Alliance.
- Wi-Fi Protected Setup™ är ett varumärke som tillhör Wi-Fi Alliance.
- Wi-Fi CERTIFIED™-logon är ett certifikationsmärke som tillhör Wi-Fi Alliance.
- För DTS-patent se <http://patents.dts.com>. Tillverkad under licens från DTS, Inc. DTS, symbolen & DTS och symbolen tillsammans är registrerade varumärken och DTS Digital Surround är ett varumärke som tillhör DTS, Inc. © DTS, Inc. Med ensamrätt.
- Bluetooth® ordmärket och -logotypen ägs av Bluetooth SIG, Inc. och all användning av sådana märken av Sony Corporation sker under licens. Övriga varumärken och varunamn tillhör deras respektive ägare.
- TUXERA är ett registrerat varumärke som tillhör Tuxera Inc. i USA och andra länder.
- USB-IF SuperSpeed USB treuddslogotyp är ett registrerat varumärke som tillhör USB Implementers Forum, Inc. 
- Alla andra varumärken tillhör sina respektive ägare.

# Indholdsfortegnelse

VIGTIG BESKED .....	2
Sikkerhedsoplysninger .....	3
Forholdsregler .....	7
Dele og knapper .....	9
Knapper og indikatorer .....	9
Vægmontering af LCD-skærmen .....	10
Anvendelse af det valgfrie Beslag til vægmontering .....	10
Fejlfinding .....	12
Problemer og løsninger .....	12
Specifikationer .....	13

## Internetforbindelse og Data-fortrolighedspolitik

Dette produkt opretter forbindelse til internettet under den første opsætning, så snart et netværk er forbundet, med henblik på at bekræfte internetforbindelsen, og senere for at konfigurere startskærmen. Din IP-adresse bruges i disse og alle andre internetforbindelser. Hvis du ikke ønsker din IP-adresse overhovedet bliver brugt, så opsæt ikke den trådløse internetfunktionen, og tilslut ikke et internetkabel. Der henvises til oplysningerne privatlivsinformationerne, der er præsenteret i opsætningskærmen, for yderligere oplysninger om internetforbindelser.

## Indledning

Tak fordi du valgte dette Sony-produkt. Denne manual er en orienterende vejledning. Ved professionel brug henvises til "Professionel vejledning". Før LCD-skærmen betjenes, læses denne vejledning grundigt og beholdes til senere opslag.

### Bemærk

- Før du benytter LCD-skærmen, bedes du læse "Sikkerhedsoplysninger" (side 3).
- Billeder og illustrationer i Installationsvejledningen og denne vejledning er udelukkende til referencebrug og kan afvige fra det faktiske produkt.

## Montering af foden på LCD-skærmen

Se installationsvejledningen oven på polstringen.

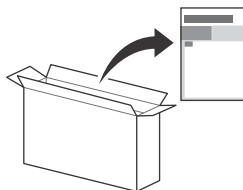

## Hjælp

Find mere om fejlfinding og anden nyttig information direkte på din LCD-skærm. Tryk på **HELP** på fjernbetjeningen for at få vist en liste med emner.

## Placering af identifikationsmærkat

Mærkatet med oplysninger om modelnummer, produktionsdato (år/måned) og strømforsyning findes på bagsiden af LCD-skærmen eller på emballagen.

Modeller med medfølgende netadapter:

Mærkater med netadapterens modelnummer og serienummer findes i bunden af netadapteren.

## ADVARSEL

PRODUKTET SKAL  
HOLDES VÆK FRA  
TÆNDTE LYS ELLER ANDEN  
FORM FOR ÅBEN ILD FOR AT  
UNDGÅ BRAND.



## VIGTIG BESKED

Dette produkt er fremstillet af eller på vegne af Sony Visual Products Inc.

EU Importør: Sony Europe Limited.

Forespørgsler til EU Importøren eller vedrørende overholdelse af produktgaranti i Europa skal sendes til fabrikantens repræsentant, Sony Belgium, bijkantoor van Sony Europe Limited, Da Vincilaan 7-D1, 1935 Zaventem, Belgien.

## Bemærkning til radioudstyr



Hermed erklærer Sony Visual Products Inc., at radioudstyrtypene FW-85BZ35F, FW-75BZ35F, FW-65BZ35F, FW-55BZ35F, FW-49BZ35F, FW-43BZ35F er i overensstemmelse med direktiv 2014/53/EU. EU-overensstemmelseserklæringens fulde tekst kan findes på følgende internetadresse:  
<http://www.compliance.sony.de/>

Dette radioudstyr kan betjenes i EU uden at krænke gældende krav om brug af radiofrekvenser.

## Sikkerhedsoplysninger

### ADVARSEL

#### Forsigtig

Der er risiko for eksplosion, hvis batteriet udskiftes med en forkert type.

Batterier må ikke udsættes for ekstrem varme som f.eks. solskin, brand eller lignende eller et ekstremt lavt lufttryk, der kan resultere i en eksplosion eller lækage af en brandbar væske eller luftart.

#### Stabilitetsrisiko

LCD-skærmen kan falde og medføre alvorlig personskade eller dødsfald.

Placer aldrig en LCD-skærm en ustabil placering. En LCD-skærm kan falde og medføre alvorlig personskade eller dødsfald. Mange skader, særligt ved børn, kan undgås ved at tage nogle simple forholdsregler såsom:

- Benyt kabinet eller stativ anbefalet af producenten af LCD-skærmen.
- Benyt kun møbler, der sikkert kan understøtte LCD-skærmen.
- Sørg for at LCD-skærmen ikke hænger ud over kanten på det understøttende møbel.
- Placer ikke LCD-skærmen på høje møbler (eksempelvis skab eller bogreoler), uden at forankre både møbel og LCD-skærmen på passende vis.
- Placer ikke LCD-skærmen på tekstil eller andre materialer, der kan ligge mellem LCD-skærmen og det understøttende møbel.
- Lær børn om de farer der findes, når man kravler på møbler for at nå LCD-skærmens knapper.

Hvis din eksisterende LCD-skærm bliver afhentet og flyttet, gælder de samme forholdsregler.

### Installation/Opsætning

Installer og brug LCD-skærmen i overensstemmelse med nedenstående vejledning for at undgå brand, elektrisk stød eller skader på personer og materiel.

### Installation

- LCD-skærmen skal sættes op ved en let tilgængelig stikkontakt.
- Anbring LCD-skærmen på en stabil, plan overflade, så den ikke vælter, og forårsager personskade eller skader på ejendom.
- Placer LCD-skærmen et sted, hvor der ikke kan trækkes i den, hvor den ikke skubbes eller væltes.
- Placer LCD-skærmen så foden ikke stikker frem fra bordet (medfølger ikke). Hvis foden ikke stikker frem fra bordet kan LCD-skærmen vælte, falde ned og medføre personskade eller beskadige LCD-skærmen.

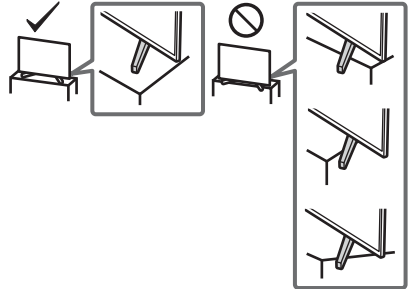

- Kun en autoriseret installatør må udføre væginstallationer.
- Af sikkerhedsmæssige grunde anbefales det at anvende Sony-tilbehør, herunder:
  - Beslag til vægmontering SU-WL500 (Kun FW-85/75BZ35F)
  - Beslag til vægmontering SU-WL450 (Undtaget FW-85/75BZ35F)
- Sørg for at bruge de skruer, der følger med Beslaget til vægmontering ved montering af Beslaget til vægmontering på LCD-skærmen. De medfølgende skruer er designet som vist på illustrationen, når der måles fra fastførelsesoverfladen til Beslaget til vægmontering. Skruernes diameter og længde afhænger af Beslaget til vægmontering. Hvis der anvendes andre skruer end de medfølgende, kan det medføre indvendige skader på LCD-skærmen eller få den til at falde ned eller lignende.

#### FW-85/49/43BZ35F

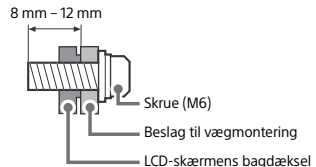

#### FW-75/65/55BZ35F

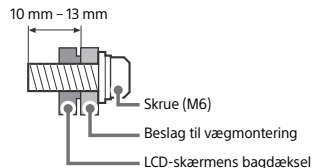

## Transport

- Før transport af LCD-skærmen tages alle kabler ud.
- Der er behov for to eller flere personer (tre eller flere for FW-85BZ35F) for at transportere en stor LCD-skærm.
- Når LCD-skærmen flyttes med hånden, skal den holdes som vist nedenfor. Belast ikke LCD-skærmen og rammen omkring skærmen.
- Ved løft eller flytning af LCD-skærmen, hold den fast fra bunden.

### FW-85BZ35F

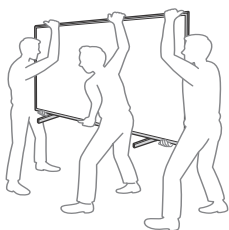
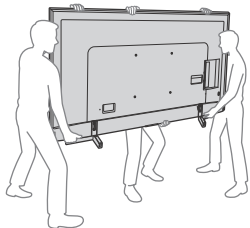

### FW-75/65/55BZ35F

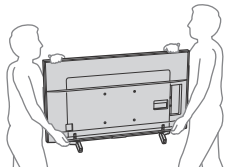

### FW-49/43BZ35F

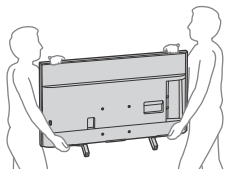

- LCD-skærmen må ikke udsættes for fysiske stød eller kraftige vibrationer under transport.
- LCD-skærmen skal pakkes ind i originalemballagen og sættes ned i originalkassen, når det skal til reparation eller blot flyttes.

## Vælteforebyggelse

### FW-85BZ35F

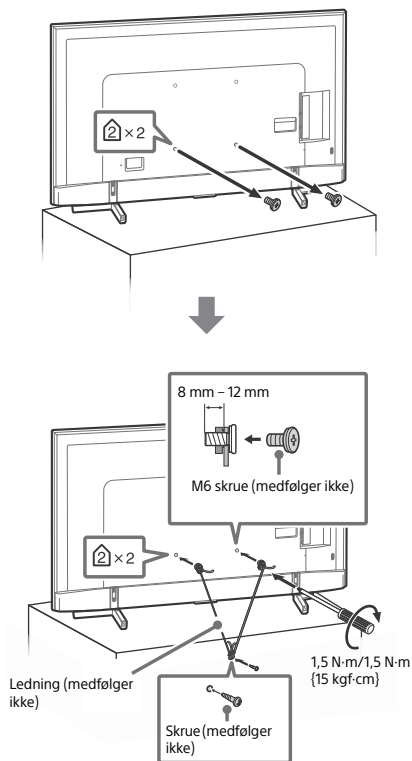

FW-75/65/55BZ35F

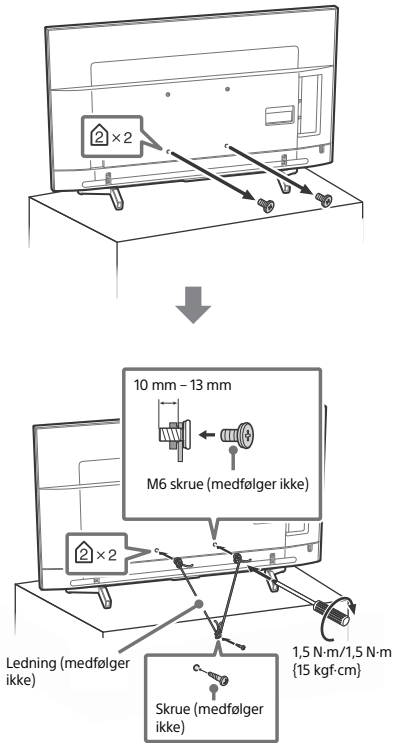

FW-49/43BZ35F

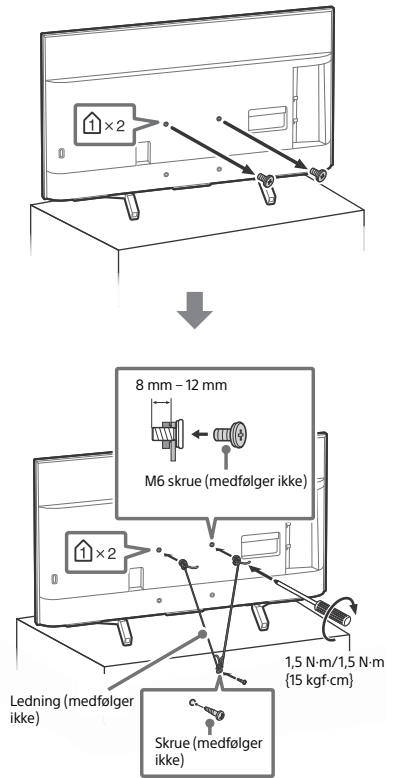

DK

## Ventilation

- Tildæk ikke ventilationshullerne og stik ikke noget ind i kabinettet.
- Der skal være plads omkring LCD-skærmen som vist nedenfor.
- Det anbefales på det kraftigste at anvende et Sony-vægbeslag til vægmontering for at sikre tilstrækkelig luftcirkulation.

## Monteret på væggen

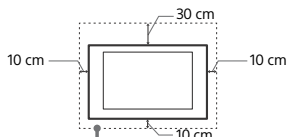

Der skal være mindst så meget plads omkring LCD-skærmen.

## Monteret med fod

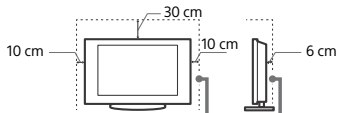

Der skal være mindst så meget plads omkring LCD-skærmen.

- For at sikre tilstrækkelig ventilation og forhindre ansamling af støv og snavs:
  - Læg ikke LCD-skærmen fladt ned og monter det ikke på hovedet, bagvendt eller sidevendt.
  - LCD-skærmen må ikke installeres på en hyld, et tæppe, en seng eller i et skab.
  - LCD-skærmen må ikke dækkes til med stof, f.eks. gardiner, eller andre ting, f.eks. aviser, osv.
  - Installer ikke LCD-skærmen som vist nedenfor.

Luftcirkulationen afspærres.

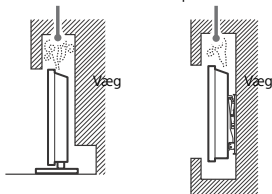

## Netledning

- Brug netledningen og stikket som følger for at undgå brand, elektrisk stød eller skader på personer og materiel:
- Brug kun netledninger fra Sony, ikke fra andre leverandører.
- Stikket skal sættes helt ind i kontakten.
- Slut kun LCD-skærmen til en stikkontakt med 220 V – 240 V AC.
- Af sikkerhedshensyn skal du trække netledningen ud af stikket og være omhyggelig med ikke at vikle fødderne ind i kablerne.
- Tag netledningen ud af stikkontakten, før du arbejder eller flytter på LCD-skærmen.
- Hold netledningen væk fra varmekilder.
- Tag netstikket ud og rengør det med jævne mellemrum. Hvis stikket er dækket med støv og tiltrækker fugt, forringes isoleringen, og der kan opstå brand.

## Bemærk

- Du må ikke bruge den medfølgende netledning med andet udstyr.
- Undgå så vidt muligt at klemme, bøje eller sno netledningen. Ledningstrådene kan være afisolerede eller knækket.
- Du må ikke ændre på netledningen.
- Du må ikke placere tunge genstande på netledningen.
- Træk ikke i selv ledningen, når stikket skal tages ud af stikkontakten.
- Du må ikke slutte for mange apparater til samme stikkontakt.
- Du må ikke bruge stikkontakter, som stikket ikke passer i.

## BEMÆRKNING OM LYSNETADAPTER (kun modeller med medfølgende netadapter)

### Advarsel

For at reducere risikoen for brand eller elektrisk stød må du ikke udsætte dette apparat for regn eller fugt.

For at forhindre brand eller stød må du ikke stille genstande fyldt med væsker, som f.eks. vaser på apparatet. Du må ikke installere dette udstyr, hvor der er begrænset plads, som f.eks. på en boghyld.

- Sørg for at stikkontakten er placeret nær udstyret, og at den er let tilgængelig.
- Brug altid den medfølgende lysnetadapter og det medfølgende strømkabel.
- Brug aldrig nogen anden lysnetadapter. Det kan medføre fejlfunktion.
- Slut lysnetadapteren til en stikkontakt, der er nemt tilgængelig.
- Rul aldrig strømkablet rundt om lysnetadapteren. Ledningen i kablet kan blive skåret over eller det kan medføre fejl i mediedotagerens funktion.
- Rør aldrig ved lysnetadapteren med våde hænder.
- Hvis du bemærker noget mærkeligt ved lysnetadapteren, skal du straks afbryde tilslutningen til stikkontakten.
- Enheden er ikke frakoblet lysnettet så længe den er sluttet til stikkontakten - heller ikke selv om der er slukket for strømmen på enheden.
- Da lysnetadapteren bliver varm, når den har været brugt gennem længere tid, kan den føles meget varm, hvis man berører den med hånden.



## Forbudt brug

LCD-skærmen må ikke placeres eller anvendes på steder eller i omgivelser eller situationer som de nedenfor beskrevne. Ellers kan LCD-skærmen fungere dårligt og forårsage brand, elektrisk stød og personskader.

### Placering:

- Udendørs (i direkte sollys), på stranden, på et skib eller et andet fartøj, i et køretøj, på hospitaler, ustabile placeringer, tæt på vand, fugt eller røg.

### Omgivelser:

- Steder, der er varme, fugtige eller meget støvede, hvor der kan komme insekter ind, hvor det kan blive udsat for mekaniske vibrationer, tæt på brændbare genstande (stearinlys ol.). LCD-skærmen må ikke udsættes for dryp eller stænk, og der må ikke anbringes væskefyldte genstande som f.eks. vaser på LCD-skærmen.

### Situation:

- Brug, hvis dine hænder er våde, hvis kabinettet er afmonteret eller med tilbehør, der ikke anbefales af producenten. Tag LCD-skærmens netledning ud af stikkontakten i tordenvejr.

- Monter LCD-skærmen så den rager frem i det åbne rum. Det kan medføre skader eller ødelæggelse på grund af en person eller en ting, som rammer ind i LCD-skærmen.

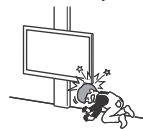

- Placer ikke LCD-skærmen i fugtige eller støvede omgivelser eller i et lokale med oliefyldt røg eller damp (nær kogepladser eller befugtere). Det kan medføre brand, elektrisk stød eller vriddning.



- Monter ikke LCD-skærmen på steder, der er udsat for ekstrem temperatur, som f.eks. i direkte sollys, i nærheden af en radiator eller i nærheden af en ventilationsåbning. I sådanne tilfælde kan LCD-skærmen blive overophedet, hvilket kan medføre, at kabinettet slår sig, og/eller at LCD-skærmen svigter.

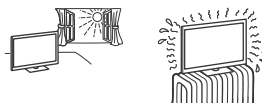

- Hvis LCD-skærmen placeres i omklædningsrummet i en offentlig badeanstalt eller spa, kan LCD-skærmen blive ødelagt af luftbæret svovl osv.



- Hvis du vil opnå den bedste billedkvalitet, må du ikke udsætte skærmen for direkte belysning eller sollys.
- Undgå at flytte LCD-skærmen fra et koldt sted til et varmt sted. Pludselige ændringer i rumtemperaturen kan medføre kondensering. Det kan betyde, at LCD-skærmen viser et dårligt billede og/eller dårlige farver. Hvis det sker, skal du sørge for, at fugten fordamper helt, før du tænder for LCD-skærmen.

### Ituslåede dele:

- Du må ikke kaste genstande mod LCD-skærmen. Skærmglasset kan knuses af slaget og anrette alvorlig personskade.
- Hvis LCD-skærmens overflade revner, må du ikke røre det, før du har trukket netledningen ud af stikkontakten. Ellers kan det medføre elektrisk stød.

### Når LCD-skærmen ikke er i brug

- Hvis du ikke anvender LCD-skærmen i flere dage, skal det afbrydes fra lysnettet af miljø- og sikkerhedshensyn.
- Da LCD-skærmen ikke er helt afbrudt fra lysnettet, selvom den er slukket, skal stikket tages ud af stikkontakten for at afbryde LCD-skærmen fuldkomment.
- Visse LCD-skærme kan have funktioner, som kræver, at LCD-skærmen altid skal være i standby for at fungere korrekt.

### Børn

- Lad ikke børn klatre op på LCD-skærmen.
- Mindre tilbehør skal opbevares utilgængeligt for børn, så det ikke sluges ved en fejl.

### Hvis følgende problemer opstår...

**Sluk** LCD-skærmen og træk straks netledningen ud af stikkontakten, hvis følgende problemer opstår. Bed din forhandler eller Sony-servicecenter om at få LCD-skærmen efterset af autoriserede serviceteknikere.

#### Når:

- Netledningen er beskadiget.
- Stikket passer dårligt.
- LCD-skærmen er beskadiget som følge af at være tabt eller slået, eller der er kastet genstande mod den.
- Væske eller genstande er trængt ind gennem kabinettets åbninger.

### Om LCD-skærm temperatur

Når LCD-skærmen bruges gennem en længere periode, bliver det omgivende panel varmt. Du kan mærke, at det er varmt ved at berøre det med hånden.

## Forholdsregler

### Bemærk når du ser på en LCD-skærm

- Der skal være moderat belysning, da det kan belaste dine øjne at se på en LCD-skærm ved dårligt lys eller i længere tid.
- Når du bruger hovedtelefoner, skal du justere lyden, så den ikke er for høj, da det kan skade hørelsen.

### LCD-skærm

- Selvom LCD-skærmen er fremstillet med højpræcisionsteknologi og 99,99 % eller flere effektive pixler, kan der forekomme sorte pletter eller lysende punkter (røde, blå eller grønne), der optræder konstant på LCD-skærmen. Det er en konstruktionsmæssig egenskab ved LCD-skærmen og ikke en fejl.
- Tryk ikke og skrab ikke frontfilteret, og placer ikke genstande oven på LCD-skærmen. Billedet kan blive uensartet, eller LCD-skærmen kan blive beskadiget.
- Hvis LCD-skærmen bruges et sted, hvor der er koldt, kan billedet virke udtværet eller blive mørkt. Dette er ikke tegn på fejl. Fænomenerne forsvinder, efterhånden som temperaturen stiger.

- Der kan forekomme skygge billeder (ghosting), når der konstant vises stillbilleder. Det forsvinder efter et øjeblik.
- Skærmen og kabinettet kan blive varmt, når LCD-skærmen er i brug. Dette er ikke en fejl.
- LCD-skærmen indeholder en lille mængde flydende krystal. Følg de lokale regler og retningslinjer for bortskaffelse.

## Behandling og rengøring af LCD-skærmens skærmoverflade og kabinet

Sørg for at tage netledningen til LCD-skærmen ud af stikkontakten før rengøring.

Følg nedenstående forholdsregler for at undgå nedbrydning af materialer eller skærmbelegning.

- Tør støv forsigtigt af skærmen/kabinettet med en blød klud. Hvis støvet sidder fast, skal skærmen tørres forsigtigt af med en hårdt opvredet blød klud, der er fugtet let med vand og et mildt rengøringsmiddel.
- Sprøjt aldrig vand eller rengøringsmidler direkte på LCD-skærmen. Det kan dryppe til bunden af skærmen eller uvendige dele og komme ind i LCD-skærmen, hvilket kan medføre skader på LCD-skærmen.
- Du må ikke bruge skuresvampe, opløsningsmidler eller syreholdige rengøringsmidler, skurepulver eller flygtige opløsningsmidler som alkohol, rensbenzin, fortynder eller insektmiddel. Brug af sådanne midler eller længerevarende kontakt med gummi- eller vinylmaterialer kan beskadige skærmens overflade og kabinetmaterialet.
- Berør ikke LCD-skærmen med dine hænder hvis de er påført nogen form for kemiske stoffer så som håndcreme eller solcreme.
- Jævnlig støvsugning af ventilationshullerne tilrådes for at sikre tilstrækkelig ventilation.
- Når vinklen på LCD-skærmen skal justeres, skal du bevæge den langsomt for at undgå, at det flytter sig eller glider ned fra bordstanderen.



### Ekstraudstyr

- Hold ekstraudstyr eller andet udstyr, der udsender elektromagnetisk stråling, på afstand af LCD-skærmen. Ellers kan billedforvrængning og/eller dårlig lyd forekomme.
- Dette udstyr er blevet testet og fundet i overensstemmelse med de grænser, der er fastsat i EMC-direktivet, ved hjælp af et signalkabel kortere end 3 meter.

### Ved brug af trådløs funktion

- Brug ikke denne enhed i nærheden af medicinsk udstyr (pacemaker, osv.), da dette kan resultere i funktionsfejl i det medicinske udstyr.
- Selvom denne enhed sender/modtager scrambled signaler, vær opmærksom på uautoriseret aflytning. Vi hæfter ikke for følgerne heraf.
- Dette udstyr skal installeres og betjenes med en afstand på 20 cm eller mere mellem antennen for denne enhed, og en persons krop.

### Vær forsigtig ved håndtering af fjernbetjeningen

- Overhold den korrekte polaritet ved isætning af batterier.
- Brug ikke forskellige batterityper eller gamle og nye batterier samtidigt.
- Bortskaf batterier på en miljøvenlig måde. I visse områder kan der være regler for bortskaffelse af batterier. Rådspørg de lokale myndigheder.
- Behandl fjernbetjeningen med omhu. Tab den ikke, trød ikke på den, og spild ikke nogen form for væske på den.
- Læg ikke fjernbetjeningen på steder nær en varmekilde eller på steder i direkte sollys eller i fugtige lokaler.

## Bortskaffelse af LCD-skærmen



### **Bortskaffelse af udtjente elektriske og elektroniske produkter (gælder for den Europæiske Union og andre lande med separate indsamlingssystemer)**

Dette symbol på produktet eller emballagen angiver, at produktet ikke må bortskaffes som husholdningsaffald. Det skal i stedet indleveres på en genbrugsplads specielt indrettet til genanvendelse af elektriske og elektroniske

produkter. Ved at sikre at produktet bortskaffes korrekt, forebygges de mulige negative konsekvenser for miljø og sundhed, som en ukorrekt affaldshåndtering af produktet kan forårsage. Genanvendelse af materialer bidrager til at bevare naturlige ressourcer. Yderligere information om genanvendelse af dette produkt kan fås hos den kommunale genbrugsstation, det lokale renovationselskab eller den butik, hvor produktet blev købt.



### **Bortskaffelse af udtjente batterier (gælder for den Europæiske Union og andre lande med separate indsamlingssystemer)**

Dette symbol på batteriet eller emballagen betyder, at batteriet, der blev leveret med dette produkt, ikke må bortskaffes som

husholdningsaffald. På visse batterier kan dette symbol anvendes i kombination med et kemisk symbol. Det kemiske symbol for bly (Pb) er anført, hvis batteriet indeholder mere end 0,004 % bly.

Ved at sikre at disse batterier bortskaffes korrekt, forebygges de mulige negative konsekvenser for miljø og sundhed, som en ukorrekt affaldshåndtering af batteriet kan forårsage. Genanvendelse af materialer bidrager til at bevare naturlige ressourcer. I tilfælde af produkter, der mhp. Sikkerhed, ydeevne eller dataintegritet kræver en permanent forbindelse med et indbygget batteri, bør batteriet udskiftes af kvalificeret servicepersonale. For at sikre en korrekt håndtering af batteriet skal det udtjente produkt afleveres på en genbrugsplads specielt indrettet til genanvendelse af elektriske og elektroniske produkter. Med hensyn til øvrige batterier, se venligst afsnittet der omhandler sikker fjernelse af batterier. Aflever batteriet til et indsamlingssted for genanvendelse af udtjente batterier. Yderligere information om genanvendelse af dette batteri kan fås ved at kontakte den kommunale genbrugsstation eller den butik, hvor produktet eller batteriet blev købt.



# Dele og knapper

## Knapper og indikatorer

FW-85/75/65/55BZ35F

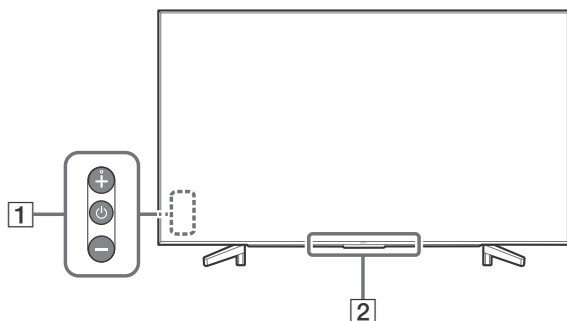

FW-49/43BZ35F

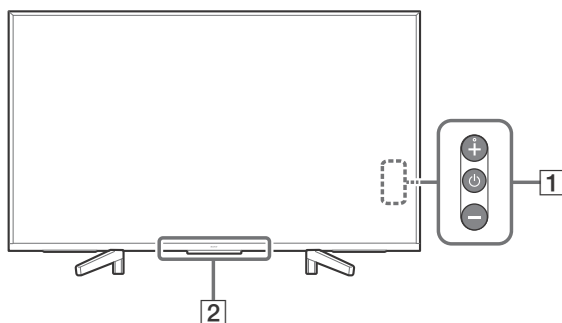



### 1 (Power) /+/-

**Når dit TV er slukket,**

Tryk på  for at tænde.

**Når dit TV er tændt,**

Tryk og hold  for at slukke.

Tryk på  flere gange for at ændre funktionen, og tryk derefter på + eller - knappen for at:

- Juster lydstyrken.
- Vælg kanalen.
- Valg af indgangskilde for TV.

### 2 Fjernbetjeningens sensor\* / Lyssensor\* / Belysnings-LED

Belysnings-LED'en lyser eller blinker i overensstemmelse med TV'ets status.

For yderligere oplysninger, se din Hjælpevejledning.

\* Anbring ikke noget i nærheden af sensoren.

DK

# Vægmontering af LCD-skærmen

## Anvendelse af det valgfrie Beslag til vægmontering

LCD-skærmens betjeningsvejledning viser kun trinnene til klargøring af LCD-skærmen for vægmonteringen, før den er installeret på væggen.

### Til kunderne:

Af hensyn til produktets og den generelle sikkerhed anbefaler Sony på det kraftigste, at monteringen af LCD-skærmen udføres af en Sony-forhandler eller en autoriseret installatør. Forsøg ikke at montere det selv.

### Til Sony-forhandlere og installatører:

Vær opmærksom på sikkerheden under montering, vedligeholdelse og eftersyn af produktet.

Monteringen af dette produkt kræver tilstrækkelig ekspertise. Dette er især vigtigt, når du skal finde ud af, om væggen kan bære LCD-skærmens vægt. Monteringen af dette produkt skal udføres af en Sony-forhandler eller autoriseret installatør under hensyntagen til sikkerheden. Sony er ikke ansvarlig for beskadigelse eller personskade, der opstår som følge af forkert håndtering eller forkert montering.

Brug Beslaget til vægmontering SU-WL500 (medfølger ikke) (kun FW-85/75BZ35F) eller SU-WL450 (medfølger ikke) (Undtaget FW-85/75BZ35F) til installation af LCD-skærmen til væggen.

Når du fastgør dit beslag til vægmontering, skal du læse den Betjeningsvejledning og det Monteringsark, der fulgte med dit beslag til vægmontering.

### Bemærk

- Opbevar de fjernede skruer et sikkert sted – utilgængeligt for børn.
- For at undgå at beskadige LCD-skærmens overflade ved fjernelse af foden fra LCD-skærmen, placer LCD-skærmen med dens skærm vendende nedad, på en plan stabil overflade, dækket med et tykt, blødt lag stof. (kun FW-49/43BZ35F)

Fjern skruer fra bagsiden af LCD-skærmen.

**FW-85BZ35F**

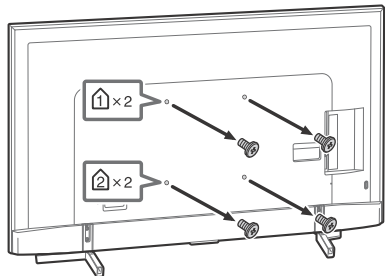

**FW-75/65/55BZ35F**

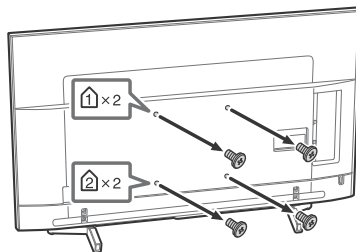

**FW-49/43BZ35F**

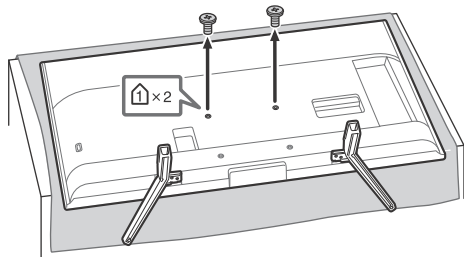

For at afmontere foden fra LCD-skærmen (kun FW-49/43BZ35F)

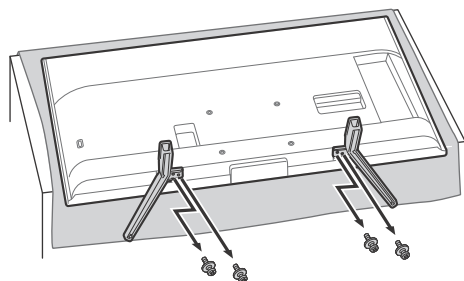

DK

## Fejlfinding

Ved generel fejlfinding for emner som: sort skærm, ingen lyd, frosset billede, TV'et reagerer ikke, eller netværk afbrydes, gøres følgende.

- 1 Genstart dit TV ved at trykke på afbryderen på fjernbetjeningen, indtil der vises en meddelelse. TV'et vil genstarte. Hvis TV'et ikke genoprettes så prøv at frakoble TV'et fra stikkontakten i to minutter, og sæt det i igen.
- 2 Se i Hjælpevejledningen ved at trykke **HELP** på fjernbetjeningen.
- 3 Tilslut dit tv til internettet, og udfør en softwareopdatering.

### **Når [En ny softwareopdatering til TV-systemet er tilgængelig...] meddelelsen vises.**

Sony anbefaler på det kraftigste at opdatere Tv-softwaren, ved at vælge [Opdater nu]. Disse softwareopdateringer forbedre dit TV's ydeevne, eller tilføjer nye funktioner. Den følgende skærm med [Updating...] (Opdaterer...) vises, og belysnings-LED'en blinker hvidt, mens softwaren opdateres.

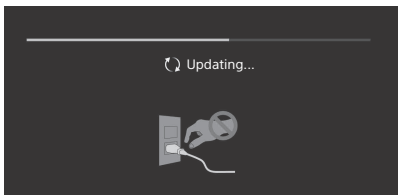

Du må ikke fjerne netledningen under en softwareopdatering. Hvis du gør dette, afsluttes softwareopdateringen ikke korrekt, hvilket kan medføre softwarefejl. Softwareopdateringer varer op til 15 minutter.

### **Når du sætter TV'ets stik i, kan der gå et stykke tid, før TV'et kan tændes, selvom du trykker på afbryderen på fjernbetjeningen eller på TV'et.**

Det tager tid at initialisere systemet. Vent omkring et minut, og prøv igen.

## Problemer og løsninger

### **Når belysnings-LED'en blinker rødt.**

- Tæl hvor mange gange den blinker (intervaltid er tre sekunder).  
Nulstil TV'et ved at trække netledningen ud af TV'et i to minutter og derefter tænde TV'et. Hvis problemet ikke forsvinder, skal du tage stikket ud af stikkontakten, og kontakte din forhandler eller Sony servicecenter, med det antal gange belysnings-LED'en blinker.

### **Fjernbetjeningen virker ikke.**

- Udskift batterierne.

### **Tv'ets omgivelser bliver varme.**

- Når tv'et bruges i en længere periode, bliver tv'ets omgivelser varme. Du kan mærke, at det er varmt ved at berøre det med hånden.

# Specifikationer

## System

### Panelssystem

LCD-panel (flydende krystal), LED-baggrundslys

### Farvesystem

PAL/SECAM/NTSC3.58 (kun video)/NTSC4.43 (kun video)

### Lydeffekt

10 W + 10 W

### Trådløs teknologi

Protokol IEEE802.11b/g/n  
Bluetooth Version 4.1

### Frekvensbånd

Trådløst LAN (IEEE 802.11b/g/n)	
Frekvensområde	Udgangseffekt
2.400-2.473 MHz	< 20,0 dBm

Bluetooth	
Frekvensområde	Udgangseffekt
2.400-2.483,5 MHz	< 10,0 dBm

### Softwareversion

PKG\_...\_...EUA

Tryk på **HELP** på fjernbetjeningen for at se softwareversionen.

En hver opdatering af software/firmware til dette produkt/tilbehør/komponenter vil aldrig i fremtiden påvirke overensstemmelsen med bestemmelserne i direktiv 2014/53/EU.

## Indgangs-/Udgangsstik

### COMPONENT IN

YPbPr (komponentvideo): 1080p (50, 60 Hz), 1080i (50, 60 Hz), 720p (50, 60 Hz), 576p, 576i, 480p, 480i  
Lydindgang (phono-jackstik)

### AV IN

Videindgang (almindeligt phonostik med Y-indgang)

HDMI IN 1/2/3/4 (understøtter 4K-opløsning, HDCP 2.3-kompatibel)

### Video:

4096 × 2160p (50, 60 Hz)<sup>\*1,\*2</sup>, 4096 × 2160p (24 Hz)<sup>\*1</sup>, 3840 × 2160p (50, 60 Hz)<sup>\*2</sup>, 3840 × 2160p (24, 25, 30 Hz), 1080p (30, 50, 60 Hz), 1080/24p, 1080i (50, 60 Hz), 720p (30, 50, 60 Hz), 720/24p, 576p, 576i, 480p, 480i, Pc-formater<sup>\*3</sup>

\*1 Når 4096 × 2160p er input og [Bredformatstilstand] er sat til [Normal], vises opløsningen som 3840 × 2160p. For at vise 4096 × 2160p, sæt indstillingen [Bredformatstilstand] til [Fuld 1] eller [Fuld 2].

\*2 Kun HDMI IN 2/3. For at understøtte 18 Gbps, indstil [HDMI-signalfORMAT] til [Forbedret format].

\*3 Se Hjælpevejledningen for detaljer.

### Lyd:

5,1-kanals lineær PCM: 32/44,1/48/88,2/96/176,4/192 kHz 16/20/24 bit, Dolby Digital, Dolby Digital Plus og DTS

ARC (Audio Return Channel) (kun HDMI IN 3) (to-kanals lineær PCM: 48 kHz 16 bit, Dolby Digital, Dolby Digital Plus, DTS)

### DIGITAL AUDIO OUT (OPTICAL)

Digitalt optisk stik (to-kanals lineær PCM: 48 kHz 16 bit, Dolby Digital, DTS)

### HDMI 1 AUDIO IN

Analog lydindgang (Stereo-minijack)

### AUDIO OUT

Hovedtelefon, lydudgang, subwoofer

### USB 1, 2, 3

USB-port 1 og 2 understøtter High Speed USB (USB 2.0)

USB-port 3 understøtter Super Speed USB (USB 3.1 Gen 1)

### LAN

10BASE-T/100BASE-TX-stik

(Forbindelseshastigheden kan variere, afhængigt af netværksmiljøet. 10BASE-T/100BASE-TX-kommunikationshastigheden og -kvaliteten garanteres ikke for dette tv.)

DC IN 19.5 V (kun modeller med medfølgende netadapter)

Netadapterens indgang

### REMOTE

RS-232C, minijack

Dette jack er til modtagelse af det eksterne styresignal.

## Andre

### Ekstraudstyr

Beslag til vægmontering: SU-WL500 (kun FW-85/75BZ35F)

Beslag til vægmontering: SU-WL450 (Undtaget FW-85/75BZ35F)

### Driftstemperatur

0 °C til 40 °C

### Driftsfugtighed

10 % til 80 % RH (ikke-kondenserende)

## Strøm, datablad og andet

### Strømkraft

- undtaget modeller med medfølgende netadapter 220 V – 240 V AC, 50 Hz
- kun modeller med medfølgende netadapter 19,5 V DC med netadapter
- Rating: Input 220 V – 240 V AC, 50 Hz

### Lavenergiklasse

- FW-85BZ35F: A
- FW-75BZ35F: A+
- FW-65BZ35F: A+
- FW-55BZ35F: A
- FW-49BZ35F: A
- FW-43BZ35F: B

### Skærmstørrelse (målt diagonalt) (Ca.)

- FW-85BZ35F: 214,8 cm / 85 tommer
- FW-75BZ35F: 189,3 cm / 75 tommer
- FW-65BZ35F: 163,9 cm / 65 tommer
- FW-55BZ35F: 138,8 cm / 55 tommer
- FW-49BZ35F: 123,2 cm / 49 tommer
- FW-43BZ35F: 108,0 cm / 43 tommer

### Strømforsøg

- i [Standard] tilstand
- FW-85BZ35F: 233 W
- FW-75BZ35F: 149 W
- FW-65BZ35F: 120 W
- FW-55BZ35F: 103 W
- FW-49BZ35F: 88 W
- FW-43BZ35F: 76 W

- i [Kraftig] tilstand
- FW-85BZ35F: 378 W
- FW-75BZ35F: 250 W
- FW-65BZ35F: 196 W
- FW-55BZ35F: 170 W
- FW-49BZ35F: 145 W
- FW-43BZ35F: 120 W

### Gennemsnitligt årligt energiforbrug\*1

- FW-85BZ35F: 323 kWh
- FW-75BZ35F: 207 kWh
- FW-65BZ35F: 166 kWh
- FW-55BZ35F: 143 kWh
- FW-49BZ35F: 122 kWh
- FW-43BZ35F: 105 kWh

### Strømforsøg i standby\*2\*3

- 0,50 W (25 W i software-/EPG-opdateringstilstand)

### Skærmopløsning

- 3.840 punkter (vandret) × 2.160 linjer (lodret)

### Udgangseffekt

- USB 1/2
- 5 V  $\overline{\text{---}}$ , 500 mA MAKS
- USB 3
- 5 V  $\overline{\text{---}}$ , 900 mA MAKS

## Mål (Ca.) (b × h × d)

### Inkl. tv-fod

- FW-85BZ35F: 191,1 × 117,6 × 42,9 cm
- FW-75BZ35F: 167,3 × 103,1 × 37,1 cm
- FW-65BZ35F: 145,0 × 90,0 × 31,5 cm
- FW-55BZ35F: 123,1 × 77,6 × 31,5 cm
- FW-49BZ35F: 109,8 × 70,3 × 27,9 cm
- FW-43BZ35F: 96,5 × 62,8 × 27,9 cm

### Uden tv-fod

- FW-85BZ35F: 191,1 × 109,8 × 7,3 cm
- FW-75BZ35F: 167,3 × 96,3 × 5,4 cm
- FW-65BZ35F: 145,0 × 83,6 × 5,2 cm
- FW-55BZ35F: 123,1 × 71,3 × 5,2 cm
- FW-49BZ35F: 109,8 × 64,4 × 5,8 cm
- FW-43BZ35F: 96,5 × 56,9 × 5,8 cm

## Vægt (Ca.)

### Inkl. tv-fod

- FW-85BZ35F: 46,2 kg
- FW-75BZ35F: 40,1 kg
- FW-65BZ35F: 26,5 kg
- FW-55BZ35F: 20 kg
- FW-49BZ35F: 13,7 kg
- FW-43BZ35F: 11,3 kg

### Uden tv-fod

- FW-85BZ35F: 44,1 kg
- FW-75BZ35F: 38,9 kg
- FW-65BZ35F: 25,6 kg
- FW-55BZ35F: 19,1 kg
- FW-49BZ35F: 13,2 kg
- FW-43BZ35F: 10,8 kg

\*1 Energiforbrug pr. år baseret på tv'ets strømforsøg ved brug 4 timer om dagen 365 om året. Det egentlige energiforbrug afhænger af, hvordan TV'et bruges.

\*2 Den angivne standbyeffekt nås, når TV'et har afsluttet nødvendige interne processer.

\*3 Strømforsøget i standby øges, når TV'et er tilsluttet netværket.

### Bemærk

- Tilgængeligheden af ekstraudstyr afhænger af land/område/tv-model/lager.
- Design og specifikationer kan ændres uden varsel.

## Oplysninger om varemærker

- Ordene HDMI og HDMI High-Definition Multimedia Interface og HDMI-logoet er varemærker eller registrerede varemærker tilhørende HDMI Licensing Administrator, Inc. i USA og andre lande.
- Fremstillet under licens fra Dolby Laboratories. Dolby, Dolby Audio og det dobbelte D-symbol er varemærker tilhørende Dolby Laboratories.
- "BRAVIA", BRAVIA og BRAVIA Sync er varemærker eller registrerede mærker tilhørende Sony Corporation.

- Vewd® Core. Copyright 1995-2017 Vewd Software AS. All rights reserved.
- Wi-Fi®, Wi-Fi Alliance®, Wi-Fi Direct® og Miracast® er registrerede varemærker tilhørende Wi-Fi Alliance.
- Wi-Fi Protected Setup™ er et varemærke tilhørende Wi-Fi Alliance.
- Logoet Wi-Fi CERTIFIED™ er et certificeringsmærke tilhørende Wi-Fi Alliance.
- For DTS-patenter henvises til <http://patents.dts.com>. Fremstillet under licens fra DTS, Inc. DTS, Symbol, & DTS og Symbol er sammen registrerede varemærker og DTS Digital Surround er et varemærke tilhørende DTS, Inc. © DTS, Inc. Alle rettigheder forbeholdes.
- Bluetooth® ordmærket og logoer er registrerede varemærker ejet af Bluetooth SIG, Inc., og enhver anvendelse af sådanne mærker anvendes af Sony Corporation under licens. Andre varemærker og handelsnavne tilhører deres respektive ejere.
- TUXERA er et registreret varemærke tilhørende Tuxera Inc. i USA og andre lande.
- USB-IF SuperSpeed USB Trident-logoet er et registreret varemærke tilhørende USB Implementers Forum, Inc. 
- Alle andre varemærker er tilhørende deres respektive ejere.

# Sisällysluettelo

TÄRKEÄ HUOMAUTUS.....	2
Turvallisuusohjeet.....	3
Varotoimenpiteet.....	7
Osat ja säätimet.....	9
Säätimet ja ilmaisimet.....	9
LCD-näytön asennus seinälle.....	10
Lisävarusteena saatavan Seinäasennuskiinnittimen käyttäminen.....	10
Vianmääritys.....	12
Ongelmat ja ratkaisut.....	12
Tekniset tiedot.....	13

## Internet-yhteys ja tietosuojat

Tämä tuote yhdistyy Internetiin, Internet-yhteyden varmistamiseksi, alkuasennuksen aikana heti, kun verkko on kytketty ja myöhemmin Kotivalikon määrittämiseksi. IP-osoitettasi käytetään tässä ja kaikissa muissa Internet-yhteyksissä. Jos et halua IP-osoitettasi käytettävän ollenkaan, älä aseta langatonta Internet-toimintoa, äläkä yhdistä Internet-johtoa. Katso yksityisyydensuojantiedot, jotka on esitetty asetusikkunoissa, saadaksesi lisätietoja Internet-yhteyksistä.

## Johdanto

Kiitos, että valitsit tämän Sonyn tuotteen. Tämä käyttöopas tarjoaa tietoja ja ohjeita. Ammattikäytön ohjeita on "Ammattikäyttöopas"-dokumentissa. Lue nämä käyttöohjeet huolellisesti, ennen kuin alat käyttää LCD-näyttöä. Säilytä käyttöohjeet tulevaa tarvetta varten.

### Huomautus

- Lue ennen LCD-näytön käyttöä kohta "Turvallisuusohjeet" (sivu 3).
- Asennusoppaassa ja tässä käyttöohjeessa käytetyt kuvat ja piirroukset ovat ohjeellisia ja voivat poiketa kyseisestä tuotteesta.

## Pöytäjalustan kiinnittäminen LCD-näyttöön.

Katso ohjeet pehmusteen päällä olevasta Asennusoppaasta.

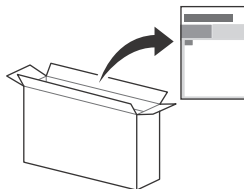

## Ohje

Saat lisää vianmääritysohjeita ja muita hyödyllisiä tietoja suoraan LCD-näytöstäsi. Avaa aiheuttelo painamalla kaukosäätimen **HELP**-painiketta.

## Tunnistemerkitöjen sijainti

Mallinumerotiedot, valmistuspäivämäärä (vuosi/kuukausi) ja jännitemerkintä sijaitsevat LCD-näytön takaosassa tai pakkauksessa.

Malleille, joiden toimitukseen sisältyy verkkolaite: Verkkolaitteen mallinumero- ja sarjanumerotiedot sijaitsevat verkkolaitteen pohjassa.

## VAROITUS

ÄLÄ SIOITA  
KYNTTILÄÄ TAI MUUTA  
AVOTULTA TÄMÄN TUOTTEEN  
LÄHELLE, JOTTA VÄLTÄT  
TULIPALON VAARAN.



## TÄRKEÄ HUOMAUTUS

Tämä tuote on valmistettu Sony Visual Products Inc. toimesta tai puolesta.

EU-maahantuojat: Sony Europe Limited.

EU-maahantuojalle osoitetut tiedustelut tai tuotteen Euroopan vaatimustenmukaisuuteen liittyvät tiedustelut tulee osoittaa valmistajan valtuutetulle edustajalle: Sony Belgium, bijkantor van Sony Europe Limited, Da Vincilaan 7-D1, 1935 Zaventem, Belgia.



## Radiolaitteisiin liittyvä huomautus



Sony Visual Products Inc. vakuuttaa, että radiolaitetyypit FW-85BZ35F, FW-75BZ35F, FW-65BZ35F, FW-55BZ35F, FW-49BZ35F, FW-43BZ35F ovat direktiivin 2014/53/EU mukaisia. EU-vaatimustenmukaisuusvakuutuksen täysimittainen teksti on saatavilla seuraavassa internetosoitteessa: <http://www.compliance.sony.de/>

Tätä radiolaitetta voidaan käyttää EU:n alueella loukkaamatta sovellettavia vaatimuksia radiotaajuuksien käytöstä.

## Turvallisuusohjeet

### VAROITUS

#### Huomio

Räjähdyksivaara, jos paristo korvataan väärän tyyppisellä paristolla. Älä altista paristoja liialliselle kuumuudelle, kuten auringonpaisteelle, avotullelle tai vastaaville, eikä erittäin alhaiselle ilmanpaineelle. Nämä voivat aiheuttaa räjähdyksen tai tulenaran nesteen tai kaasun vuodon.

#### Asennuspaikan vakaus

LCD-näyttö saattaa pudota ja aiheuttaa vakavan loukkaantumisen tai kuoleman.

Älä koskaan sijoita LCD-näyttöä epävakaaseen paikkaan. LCD-näyttö saattaa pudota ja aiheuttaa vakavan loukkaantumisen tai kuoleman. Usein erityisesti lasten loukkaantuminen voidaan välttää noudattamalla seuraavia yksinkertaisia varotoimia:

- Käytä LCD-näytön valmistajan suosittelemaa kaappia tai jalustaa.
- Käytä vain huonekaluja, jotka turvallisesti tukevat LCD-näyttöä.
- Varmista, että LCD-näyttö ei ulotu sen alla olevan huonekalun reunojen ulkopuolelle.
- Älä sijoita LCD-näyttöä korkean huonekalun päälle (esimerkiksi kaappi tai kirjahylly) kiinnittämättä huonekalua ja LCD-näyttöä soveltuvaan tukeen.
- Älä aseta LCD-näytön ja sen alustan väliin liinoja tai muita materiaaleja.
- Opeta lapsille, että huonekalujen päälle kipeäminen LCD-näyttöön tai sen säätimiin ulottumiseksi on vaarallista. Jos säilytät vanhan LCD-näytösi ja siirät sen toiseen paikkaan, huomioi samat seikat sen sijoittelussa.

### Asennus ja käyttö

Noudata LCD-näytön asennuksessa ja käytössä seuraavia ohjeita välttääksesi tulipalon tai sähköiskun vaaran tai laitteen vaurioitumisen ja/tai henkilövahingot.

### Asennus

- LCD-näyttö on sijoitettava helposti käsillä olevan verkkopistorasian lähelle.
- Aseta LCD-näyttö tukevalle, tasaiselle alustalle, ettei se kaadu ja aiheuta henkilö- tai omaisuusvahinkoja.
- Asenna LCD-näyttö paikkaan, jossa sitä ei voida vetää, työntää tai kaataa.
- Asenna LCD-näyttö niin, ettei sen pöytäjalusta työnny LCD-näyttötason ulkopuolelle (ei sisälly toimitukseen). Jos pöytäjalusta työnnytty LCD-näyttötason ulkopuolelle, se voi aiheuttaa LCD-näytön kaatumisen, putoamisen tai henkilövahingon tai LCD-näytön vaurioitumisen.

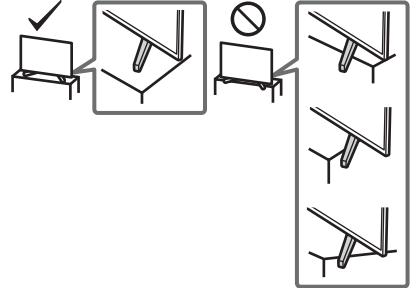

- Seinäasennuksen saa suorittaa ainoastaan asiantunteva henkilöstö.
- Turvallisuussyistä on erittäin tärkeää käyttää Sony:n varusteita:
  - Seinäasennuskiinnitin SU-WL500 (Vain FW-85/75BZ35F)
  - Seinäasennuskiinnitin SU-WL450 (Paisii FW-85/75BZ35F)
- Muista käyttää Seinäasennuskiinnittimen mukana toimitettuja ruuveja, kun kiinnität Seinäasennuskiinnittimen LCD-näyttöön. Mukana toimitetut ruuvit on suunniteltu kuvan mukaisesti Seinäasennuskiinnittimen asennuspinnasta mitattuna. Ruuvien halkaisija ja pituus vaihtelevat riippuen Seinäasennustelineen mallista. Muiden kuin mukana toimitettujen ruuvien käyttö voi aiheuttaa vaurioita LCD-näytön sisäosiin, LCD-näytön putoamisen tai muita vahinkoja.

#### FW-85/49/43BZ35F

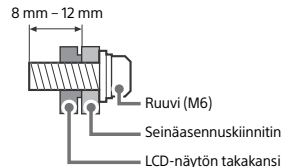

#### FW-75/65/55BZ35F

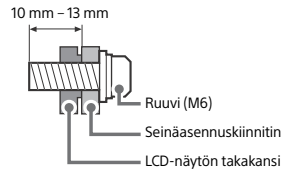

### Laitteen kuljettaminen ja siirtäminen

- Irrota kaikki johdot ennen LCD-näytön siirtämistä.
- Suurikokoisen LCD-näytön siirtämisessä tarvitaan vähintään kaksi henkilöä FW-85BZ35F -laitetta siirrettäessä vähintään kolme).
- Kun LCD-näyttöä kuljetetaan käsin, pidä siitä kiinni alla olevan mukaisesti. Älä paina LCD-ruudun pintaa tai ruudun ympärillä olevaa kehystä.

- Kun nostat tai siirät LCD-näyttöä, kannattele sitä tukevasti alapuolelta.

#### FW-85BZ35F

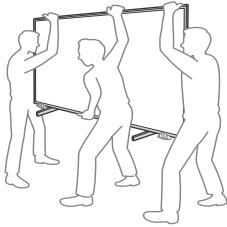
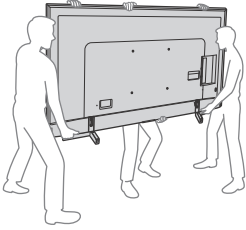

#### FW-75/65/55BZ35F

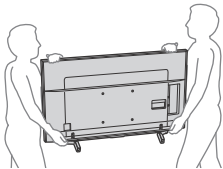

#### FW-49/43BZ35F

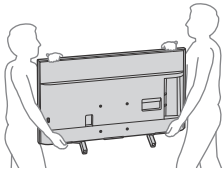

- Älä altista LCD-näyttöä iskuille tai liialliselle värähtelylle kuljetuksen aikana.
- Kun toimitat LCD-näytön huoltoon, tai kun kuljetat sitä muuton yhteydessä, pakkaa laite alkuperäiseen pakkaukseen ja suoja se alkuperäisillä pakkausmateriaaleilla.

## Kaatumisen estäminen

### FW-85BZ35F

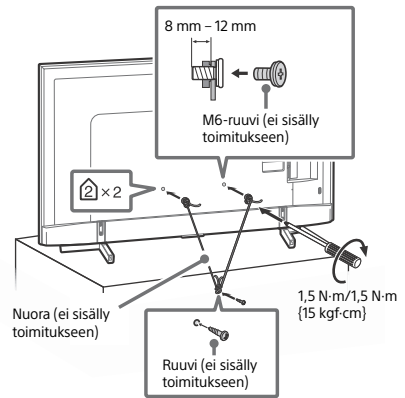
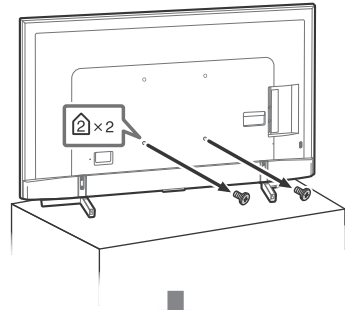

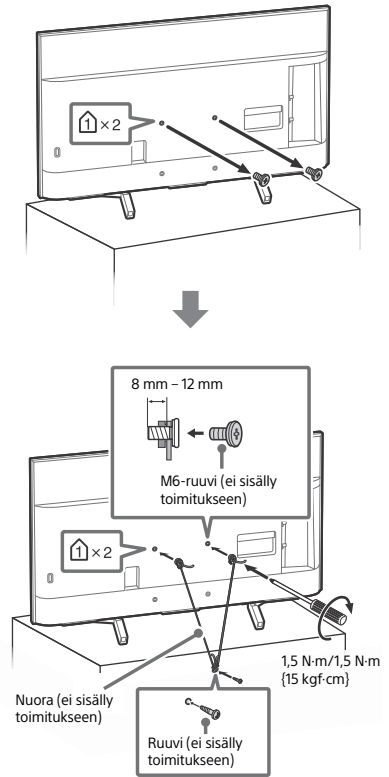
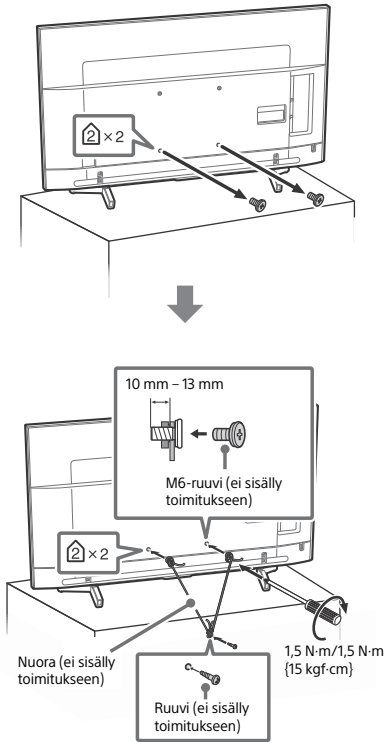

### Ilmanvaihto

- Älä peitä LCD-näytön ilmanvaihtoaukkoja äläkä tyynnä mitään kotelon sisään.
- Jätä LCD-näytön ympärille tilaa alla olevan kuvan mukaisesti.
- Sonyn Seinäsennustelineen käyttäminen on erittäin suositeltavaa riittävän ilmankierron varmistamiseksi.

### Asennus seinälle

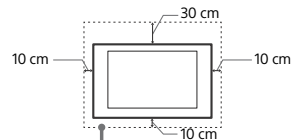

LCD-näytön ympärille jätettävä minimi tila.

### Asennus jalustalle

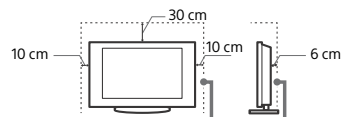

LCD-näytön ympärille jätettävä minimi tila.

- Noudata seuraavia ohjeita varmistaksesi asianmukaisen ilmanvaihdon ja estääksesi liian tai pölyn kerääntymisen:
  - Älä asenna LCD-näyttöä takaosaan varaan, ylösalaisin, takaperin tai sivuttain.
  - Älä sijoita LCD-näyttöä hyllyn, maton tai vuoteen päälle tai kaapin sisälle.
  - Älä peitä LCD-näyttöä millään tekstiilillä tai muilla vastaavilla, esimerkiksi verhoilla tai sanomalehdellä jne.
  - Älä asenna LCD-näyttöä olla olevien kuvien mukaisesti.

Ilmankierto estynyt.

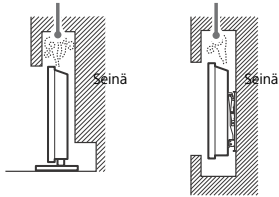

## Verkkovirtajohto

Noudata verkkovirtajohtoon ja pistorasian käsittelyssä seuraavia ohjeita välttääksesi tulipalon tai sähköiskun vaaran, laitteen vaurioitumisen ja/tai henkilövahingot:

- Käytä ainoastaan Sonyn verkkovirtajohtoa. Älä käytä muiden valmistajien johtoja.
- Työnään pistoke kunnolla pistorasiaan.
- LCD-näytön saa kytkeä ainoastaan verkkovirtaan 220 V – 240 V AC.
- Irrota verkkovirtajohto pistorasiasta kaapeleiden asennuksen ajaksi turvallisuuden vuoksi. Varo kompastumasta kaapeleihin.
- Irrota verkkovirtajohto pistorasiasta ennen kuin teet mitään toimenpiteitä LCD-näytelle tai siirät sitä.
- Pidä verkkovirtajohto etäällä lämmönlähteistä.
- Irrota pistoke pistorasiasta ja puhdista se säännöllisin väliajoin. Jos pistoke on pölyinen ja siihen tiivistyy kosteutta, sen eriste voi vaurioitua ja seurauksena voi olla tulipalo.

## Huomautus

- Älä käytä television mukana toimitettua verkkovirtajohtoa minkään muun laitteen virtaliitännässä.
- Älä purista, taivuta tai kierrä verkkovirtajohtoa voimakkaasti. Johtimet voivat paljastua tai rikkoutua.
- Älä tee muutoksia verkkovirtajohtoon.
- Älä aseta raskaita esineitä verkkovirtajohtoon päälle.
- Kun irrotat pistokkeen pistorasiasta, älä vedä johdosta.
- Älä kytke liian montaa laitetta samaan pistorasiaan.
- Älä käytä vääranlaista tai viallista pistorasiaa.

## VERKKOLAITETTA KOSKEVA HUOMAUTUS (vain mallit, joiden toimitukseen sisältyy verkkolaite)

### Varoituis

Suojaa tämä laite sateelta ja kosteudelta tulipalo- ja sähköiskuvaaran estämiseksi.

- Älä aseta maljakoita tai muita nestettä sisältäviä esineitä laitteen päälle tulipalo- ja sähköiskuvaaran vuoksi. Älä asenna tätä laitetta suljettuun tilaan, esimerkiksi kirjahyllyyn tai vastaavaan.
- Varmista, että pistorasia on lähellä laitetta ja että siihen on helppo päästä käsiksi.
- Varmista, että käytät toimitettua verkkolaitetta ja virtajohtoa.
- Älä käytä mitään muuta verkkolaitetta. Se voi aiheuttaa toimintahäiriön.
- Liitä verkkolaite helposti käsillä olevaan pistorasiaan.
- Älä kääri virtajohtoa verkkolaitteen ympärille. Sydänlanka saattaa katketa ja/ tai se voi aiheuttaa toimintahäiriön mediavastaanottoimeen.
- Älä koske verkkolaitteeseen mairillä käsillä.
- Jos havaitset verkkolaitteen toiminnassa jotain tavallisesta poikkeavaa, irrota se heti pistorasiasta.
- Vastaanotinta ei kytketä irti verkkovirrasta niin kauan kuin se on liitetty pistorasiaan, vaikka siitä olisi katkaistu virta.
- Koska verkkolaite lämpenee pitkäaikaisessa käytössä, se saattaa tuntua kuumalta, kun sitä kosketaan kädellä.



## Kielletyt käyttötavat

Älä asenna tai käytä LCD-näyttöä seuraavassa kuvatuissa paikoissa, ympäristöissä tai tilanteissa. Seurauksena voi olla toimintahäiriöitä, jotka aiheuttavat tulipalon, sähköiskun, laitteen vaurioitumisen ja/tai henkilövahinkoja.

### Kielletyt sijoituspaikat:

- Ulkotilat (suora auringonpaiste), merenranta, laiva tai muu alus, ajoneuvon sisätilat, terveydenhoitolaitokset, epävakaa sijoituspaikka, altistus vedelle, sateelle, kosteudelle tai savulle.

### Kielletty ympäristö:

- Kuuma, kostea ja hyvin pölyinen ympäristö; paikat, joissa LCD-näytön sisään voi mennä hyönteisiä tai joissa LCD-näyttö voi joutua alttiiksi tärinälle; tulenarkojen esineiden läheisyys (kynttilät jne.). LCD-näytön päälle ei saa tiputtaa tai roiskuttaa mitään nesteitä eikä sen päälle saa laittaa nesteillä täytettyjä esineitä (esim. kukkamaljakkoa).

### Kielletyt tilanteet:

- Älä kostein käsin, suojapaneeli irrotettuna tai sellaisten lisälaitteiden kanssa, jotka eivät ole valmistajan hyväksymiä. Irrota LCD-näytön virtapistoke ja antennin pistoke pistorasiasta ukkosmyrskyn ajaksi.
- Älä asenna LCD-näyttöä niin, että se ulottuu avoimeen tilaan. LCD-näyttöön törmäävä henkilö voi loukkaantua, LCD-näyttö tai siihen törmäävä esine voi vaurioitua.

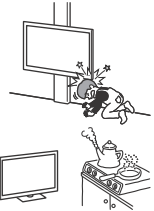

- Älä sijoita LCD-näyttöä kosteaan tai pölyiseen ympäristöön tai huoneeseen, jossa on öljyistä savua tai höyröy (keittolevyjien tai ilmastokostuttajien läheisyyteen). Tästä voi olla seurauksena tulipalo, sähköisku tai tuotteen vääntyminen.
- Älä asenna LCD-näyttöä paikkaan, jossa se altistuu äärimmille lämpötiloille, kuten suoraan auringonpaisteeseen, lämpöpatterin tai lämmityskanavan läheisyyteen. LCD-näyttö voi ylikuumentua tällaisissa olosuhteissa, mistä voi olla seurauksena sen kotelon vääntyminen ja/tai toimintahäiriö.

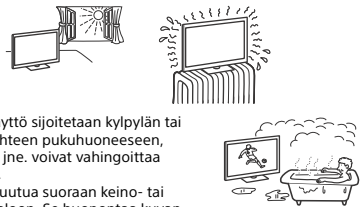

- Jos LCD-näyttö sijoitetaan kylpylän tai kuuman lähteen puhkuhuoneeseen, rikkihöyryt jne. voivat vahingoittaa televisiota.
- Älä aseta ruutua suoraan keino- tai auringonvaloon. Se huonontaa kuvan laatua.
- Vältä LCD-näytön siirtämistä kylmästä lämpimään. Äkilliset huonelämpötilan muutokset voivat aiheuttaa kosteuden tiivistymistä. Tämä voi heikentää LCD-näytön kuvanlaatua ja/tai vaurioitosta. Jos näin käy, anna kosteuden haihtua kokonaan ennen virran kytkemistä LCD-näyttöön.

### Särkyamisen vaara:

- Älä heitä mitään LCD-näyttöä kohti. Ruudun lasi voi särkyä iskun voimasta aiheuttaen vakavia vammoja.
- Jos LCD-näytön pintaan tulee vaurioita, älä koske siihen ennen kuin olet irrottanut virtajohtoon pistorasiasta. Sähköiskun vaara.

## Kun LCD-näyttöä ei käytetä

- Jos et käytä LCD-näyttöä useaan päivään, kytke se irti verkkovirrasta ympäristö- ja turvallisuussyistä.
- LCD-näyttö ei kytkedy kokonaan irti verkkovirrasta, kun se kytketään pois päältä virtakytkimellä. Kytke LCD-näyttö kokonaan irti verkkovirrasta irrottamalla pistoke verkkopistorasiasta.
- Joissakin LCD-näytöissä voi olla toimintoja, jotka toimiaukseen edellyttävät LCD-näytön olevan valmiustilassa.

## Lasten turvallisuus

- Älä anna lasten kiivetä LCD-näytön päälle.
- Pidä kaikki varusteet poissa lasten ulottuvilta, jotta lapset eivät vahingossa näläise pikkusineitä.

## Toimintaohjeet ongelmatilanteissa...

**Katkaise virta** LCD-näytöstä ja irrota pistoke pistorasiasta välittömästi, jos jokin alla mainituista ongelmatilanteista esiintyy. Toimita LCD-näyttö tarkastettavaksi valtuutettuun huoltoon jälleenmyyjän tai Sonyn huoltokeskuksen kautta.

### Ongelmatilanteet:

- Verkkovirtajohto on vaurioitunut.
- Verkkopistoke ei ole sopiva.
- LCD-näyttö on vaurioitunut putoamisen, iskun tai törmäyksen vuoksi.
- LCD-näytön sisään on päässyt nestettä tai esineitä.

## Tietoja LCD-näytön lämpötilasta

Jos LCD-näyttöä käytetään pitkiä aikoja, paneelin ympäristö lämpenee. Kädellä koskettaessa se voi tuntua kuumalta.

## Varotoimenpiteet

### LCD-näytön katseleminen

- Katsele LCD-näyttöä kohtuullisessa valaistuksessa, sillä katselu heikossa valaistuksessa tai pitkän aikaa saritassa silmiä.
- Säädä äänenvoimakkuus kuulokkeita käytettäessä riittävän pieneksi, sillä suuri äänenvoimakkuus voi vahingoittaa kuuloa.

### LCD-näyttö

- LCD-näyttö on valmistettu pitkälle kehitetyn teknologian mukaisesti, ja siinä on tehokkaita kuvapisteitä vähintään 99,99 % LCD-näytössä voi näkyä jatkuvasti mustia pisteitä tai kirkkaita valopisteitä (punainen, sininen tai vihreä). Tämä on LCD-näytön normaali ominaisuus eikä siis merkki viasta.
- Älä paina tai raaputa näytön pintaa aläkä laita mitään esineitä LCD-näytön päälle. Kuva voi muuttua epätasaisiksi tai LCD-näyttö voi vahingoittua.
- Jos LCD-näyttöä käytetään kylmässä paikassa, kuvaan saattaa tulla vääristymiä tai kuva voi tummua. Tämä ei ole merkki viasta. Nämä ilmiöt häviävät lämpötilan noustessa.
- Jos näyttöön jätetään liikkumaton kuva pitkäksi ajaksi, näyttöön saattaa jäädä jäljikuva. Sen pitäisi kuitenkin kadota jonkin ajan kuluttua.
- Näytön ja kotelon lämpeneminen LCD-näytön käytön aikana on normaalia.
- LCD-näyttö sisältää pienen määrän nestekiteitä. Noudata paikallisia jätehuoltomääräyksiä.

### LCD-näytön ruudun pinnan ja kotelon käsitteleminen ja puhdistaminen

Irrota LCD-näyttöön kytketty virtajohto pistorasiasta aina ennen LCD-näytön puhdistusta.

Noudata seuraavia ohjeita välttääksesi vahingoittamista kotelon tai ruudun pintaa.

- Pyyhi pöly varovasti ruudun pinnasta tai kotelosta pehmeällä liinalla. Jos pöly ei lähde pois helposti, pyyhi näyttö pehmeällä liinalla, joka on kostutettu laimealla pesuaineluoksella.
- Älä koskaan ruiskuta vettä tai pesuainetta suoraan LCD-näyttöön. Sitä voi valua ruudun alaosaan tai ulkopuolisiin osiin ja päästä LCD-näytön sisään, mikä voi aiheuttaa vaurioita LCD-näytölle.
- Älä käytä hankaustyyynyjä, hapanta tai emäksistä pesuainetta, hankausjauhetta tai liuotinta, kuten alkoholia, bensiiniä tai tinneriä, tai hyönteismyrkkyä. Tällaisten aineiden käyttö voi pitkäaikainen kosketus kumin tai vinyylin kanssa voi vahingoittaa ruudun ja kotelon pintaa.
- Älä koske LCD-näyttöön, jos käsissäsi jotakin kemiallista ainetta, kuten käsi- tai aurinkovoidetta.
- Ilmanvaihtoaukot on suositeltavaa imuroida säännöllisin väliajoin hyvän ilmanvaihdon varmistamiseksi.



- Kun säädät LCD-näytön katselukulmaa, siirrä laitetta varovasti, jotta se ei irtoa tai luiskahda pois pöytäjalustalta.

## Lisälaitteet

- Pidä kaikki sähkömagneettista säteilyä aiheuttavat lisävarusteet tai laitteet poissa LCD-näytön läheltä. Sähkömagneettinen säteily voi aiheuttaa häiriöitä kuvaan ja/tai ääneen kohinaa.
- Tämä laite on testattu ja sen on todettu noudattavan EMC-direktiivissä esitettyjä rajoja, kun käytetään yhteyssignaalihoitoa, joka on lyhyempi kuin 3 metriä.

## Laitteen langattoman yhteyden toiminta

- Älä käytä laitetta lääkeetieellisten laitteiden (kuten sydämentahdistimen) lähellä, jottei laitteiden toiminta häiriinny.
- Vaikka tämä laite lähettää ja vastaanottaa salattua signaalia, varmista kuitenkin, että signaalia ei kaapata. Sony ei vastaa signaalin kaappamisesta aiheutuvista seurauksista.
- Tämä laite on asennettava ja sitä on käytettävä siten, että laitteen antenni on vähintään 20 cm:n etäisyydellä käyttäjän kehosta.

## Huomioitavaa kaukosäätimen käytöstä

- Tarkista paristojen napaisuus paristoja asentaessasi.
- Älä käytä yhdessä erityyppisiä paristoja tai uusia ja vanhoja paristoja.
- Hävitä käytetyt paristot ympäristöystävällisesti. Joissakin maissa paristojen hävittämiseen liittyy määräyksiä. Kysy neuvoa paikalliselta viranomaiselta.
- Käsittele kaukosäädintä varovasti. Varo pudottamasta kaukosäädintä tai astumasta sen päälle. Älä myöskään kaada mitään nestettä kaukosäätimen päälle.
- Älä laita kaukosäädintä lämmönlähteen lähelle tai suoraan auringonvaloon. Älä myöskään pidä sitä kosteassa huoneessa.

## LCD-näytön käytöstäpoisto ja hävittäminen



### Käytöstä poistettujen sähkö- ja elektroniikkalaitteiden hävittäminen (koskee Euroopan unionia sekä muita maita, joissa on käytössä jätteiden lajittelujärjestelmä)

Tämä laitteeseen tai sen pakkaukseen merkitty symboli tarkoittaa, että laitetta ei saa käsitellä kotitalousjätteenä. Sen sijaan laite on

toimitettava sähkö- ja elektroniikkalaitteiden kierrätykseen huolehtivaan keräys- ja kierrätyspisteeseen. Varmistamalla laitteen asianmukaisen hävittämisen voit auttaa estämään luonnolle ja ihmisten terveydelle aiheutuvia negatiivisia vaikutuksia, joita näiden tuotteiden epäasianmukainen hävittäminen voi aiheuttaa. Materiaalien kierrätys säästää luonnonvaroja. Lisätietoja laitteen käsittelystä, talteenotosta ja kierrätyksestä on saatavilla paikallisilta ympäristöviranomaisilta, jätehuoltokeskuksesta tai liikkeestä, josta laite on ostettu.

FI



**Käytöstä poistettujen paristojen/  
akkujen hävittäminen (koskee  
Euroopan unionia sekä muita maita,  
joissa on käytössä jätteiden  
lajittelujärjestelmä)**

Tämä paristoon/akkuun tai pakkaukseen  
merkitty symboli tarkoittaa, että tämän tuotteen

mukana toimitettua paristoa/akkuja ei saa käsitellä  
kotitalousjätteenä. Tietyissä paristoissa/akuissa tätä symbolia  
voidaan käyttää yhdessä kemiallisen merkin kanssa. Lyijyn  
kemiallinen merkki (Pb) on lisätty, jos paristo/akku sisältää  
enemmän kuin 0,004 % lyijyä. Varmistamalla näiden paristojen/  
akkujen asianmukaisen hävittämisen voit auttaa estämään  
luonnolle ja ihmisten terveydelle aiheutuvia negatiivisia  
vaikutuksia, joita paristojen/akkujen epäasianmukainen  
hävittäminen saattaa aiheuttaa. Materiaalien kierrätys auttaa  
säästämään luonnonvaroja. Mikäli tuotteen turvallisuus,  
suorituskyky tai tietojen eheys vaatii, että paristo/akku on  
kiinteästi kytketty laitteeseen, valtuutetun huollon on vaihdettava  
paristo/akku. Käytöstä poistetun pariston/akun asianmukaisen  
käsittelyn varmistamiseksi tuote on vietävä käytöstä poistettujen  
sähkö- ja elektroniikkalaitteiden kierrätyksestä huolehtivaan  
vastaanottopisteeseen. Muiden paristojen/akkujen kohdalla  
tarkista käyttöohjeesta, miten paristo/akku poistetaan tuotteesta  
turvallisesti. Toimita käytöstä poistettu paristo/akku niiden  
kierrätyksestä huolehtivaan vastaanottopisteeseen. Lisätietoja  
tämän pariston/akun kierrätyksestä saa paikallisilta  
viranomaisilta, jäteyhdistyksiltä tai liikkeestä, josta tuote tai paristo/  
akku on ostettu.

# Osat ja säätimet

## Säätimet ja ilmaisimet

FW-85/75/65/55BZ35F

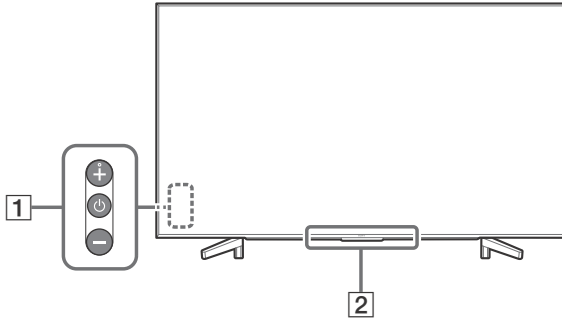

FW-49/43BZ35F

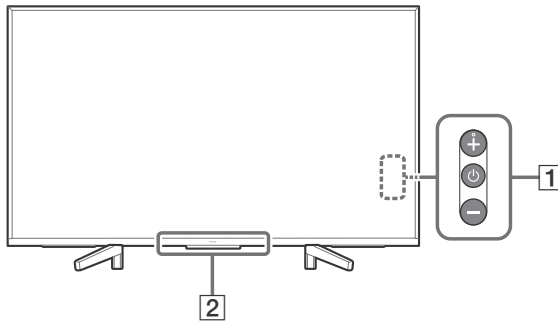



### 1 (Virta) /+/-

**Kun TV on pois päältä,**

Kytke virta painamalla .

**Kun TV on päällä,**

Paina  ja pidä sitä painettuna sammutusta varten.

Paina  toistuvasti toiminnon vaihtamiseksi, paina sen jälkeen + tai - seuraavaa varten:

- Säädä äänenvoimakkuutta.
- Valitse kanava.
- TV:n ohjelmälähteen valinta.

### 2 **Kaukosäädinanturi\* / Valotunnistin\* / Valaistuksen LED**

Valaistuksen LED syttyy tai vilkkuu TV:n tilan mukaan.

Lisätietoja on annettu Käyttöoppaassa.

\* Älä aseta mitään tunnistimen läheisyyteen.

# LCD-näytön asennus seinälle

## Lisävarusteena saatavan Seinäasennuskiinnittimen käyttäminen

Tässä LCD-näytön käyttöoppaassa kuvataan vain vaiheet, joilla LCD-näyttö valmistellaan seinäasennusta varten ennen kuin se asennetaan seinälle.

### Asiakkaille:

Tuotteen suojelemiseksi ja turvallisuuden vuoksi Sony suosittelee, että LCD-näytön asennus annetaan Sonyn jälleenmyyjän tai luvallisen urakoitsijan tehtäväksi. Älä yritä asentaa sitä itse.

### Sony-jälleenmyyjille ja -huoltoliikkeille:

Kiinnitä erityistä huomiota turvallisuuteen tämän tuotteen asennuksen, huollon ja tarkastuksen aikana.

Tämän tuotteen asentaminen edellyttää riittävää ammattitaitoa erityisesti sen määrittämiseksi, kestäkö seinä LCD-näytön painon. Tämän tuotteen seinään asentaminen on jätettävä Sonyn jälleenmyyjän tai luvallisen urakoitsijan tehtäväksi ja asennuksen turvallisuuteen on kiinnitettävä riittävästi huomiota. Sony ei ole vastuussa mistään vahingosta tai vammoista, jotka johtuvat tuotteen väärästä käsittelystä tai asennuksesta.

Käytä seinäasennuskiinnitintä SU-WL500 (ei sisälly toimitukseen) (vain FW-85/75BZ35F) tai SU-WL450 (ei sisälly toimitukseen) (Paitsi FW-85/75BZ35F) LCD-näytön asentamiseen seinälle.

Katso Seinäasennuskiinnitintä asennettaessa myös Seinäasennuskiinnittimen mukana toimitettu Käyttöohje ja asennusohje.

### Huomautus

- Pane irrotetut ruuvit talteen turvalliseen paikkaan pois lasten ulottuvilta.
- Kun irrotat pöytäjalustaa, aseta LCD-näyttö ruutu alaspäin tasaiselle ja vakaalle alustalle, joka on peitetty paksulla ja pehmeällä liinalla, jotta LCD-näyttö ei vahingoitu. (vain FW-49/43BZ35F)



Irrota ruuvit LCD-näytön takaosasta.

FW-85BZ35F

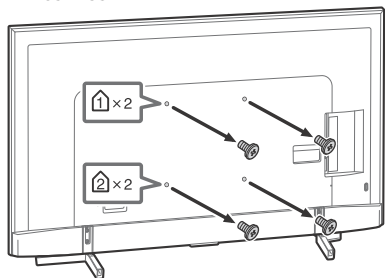

FW-75/65/55BZ35F

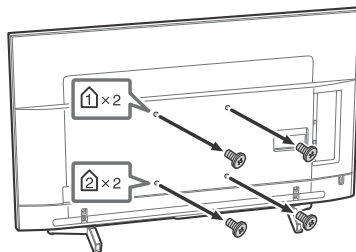

FW-49/43BZ35F

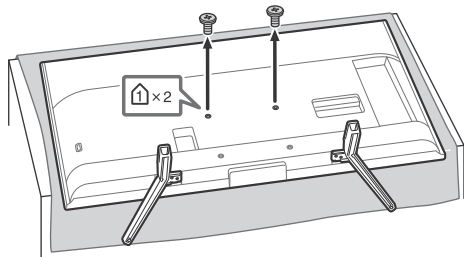

Pöytäjalustan irrottaminen LCD-näytöstä (vain FW-49/43BZ35F)

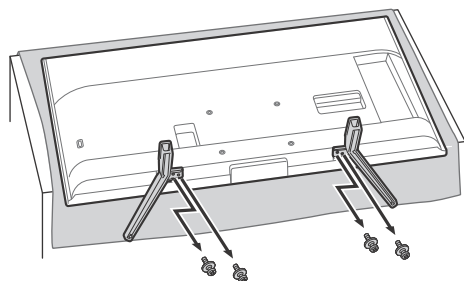

FI

## Vianmääritys

Yleisissä vianmäärityskysymyksissä, kuten: musta näyttö, ei ääntä, jähmettynyt kuva, TV ei reagoi tai verkko on kadonnut, suorita seuraavat vaiheet.

- 1 Käynnistä TV uudelleen painamalla virtapainiketta kaukosäätimessä kunnes viesti tulee näkyviin. TV käynnistyy uudelleen. Jos TV: tä ei saada palautetuksi, kokeile irrottaa TV virtajohdosta kahdeksi minuutiksi ja kytke se sitten uudelleen.
- 2 Lisätietoja apuvalikosta painamalla **HELP** kaukosäätimessä.
- 3 Yhdistä TV:si Internetiin ja suorita ohjelmistopäivitys.

### **Kun [Uusi TV-järjestelmän ohjelmistopäivitys on saatavana...] -viesti näytetään.**

Sony suosittelee sinua suorittamaan TV-ohjelmiston päivitys valitsemalla [Päivitä nyt]. Nämä ohjelmistopäivitykset parantavat TV:si suorituskykyä tai lisäävät uusia toimintoja. Ohjelmiston päivittymisen aikana ruudussa näkyy seuraava [Updating...] (Päivitetään...)-näyttö ja LED-valo vilkkuu valkoisena.

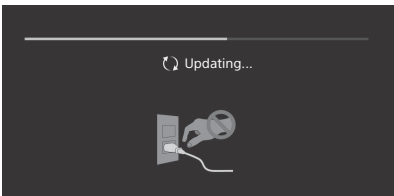

Älä irrota virtajohtoa ohjelmistopäivityksen aikana. Jos virtajohto irrotetaan, ohjelmistopäivitys ei ehkä ehdi päättyä ja seurauksena voi olla ohjelmiston toimintahäiriö. Ohjelmistopäivitykset saattavat kestää jopa 15 minuuttia.

### **Kun kytket TV:n verkkovirtaan, TV ei välttämättä kytkeydy heti päälle vaikka painaisit virtapainiketta kaukosäätimestä tai TV:stä.**

Järjestelmän alustaminen vie aikaa. Odota noin minuutti ja yritä sitten uudelleen.

## Ongelmat ja ratkaisut

### **Kun LED-valo vilkkuu punaisena.**

- Laske kuinka monta kertaa se vilkkuu (aikaväli on kolme sekuntia). Käynnistä TV uudelleen irrottamalla virtajohto kahdeksi minuutiksi ja käynnistä TV sen jälkeen. Jos ongelma ei poistu, irrota virtajohto ja ota yhteyttä jälleenmyyjäsi tai Sonyn huoltokeskukseen ilmoittaen tiedot siitä, kuinka monta kertaa LED-valo vilkkuu.

### **Kaukosäädin ei toimi.**

- Vaihda paristot.

### **Television kehys lämpenee.**

- Kun televisio on päällä pitkään, sen kehys lämpenee. Kädellä koskettaessa se voi tuntua kuumalta.

# Tekniset tiedot

## Järjestelmä

Näyttöpaneeli

LCD-paneeli, LED-taustavalo

Värijärjestelmä

PAL/SECAM/NTSC3.58 (Vain video)/NTSC4.43 (Vain video)

Äänentoisto

10 W + 10 W

Langaton teknologia

Protokolla IEEE802.11b/g/n  
Bluetooth versio 4.1

Taajuuskaista(t)

Langaton LAN (IEEE 802.11b/g/n)	
Taajuusalue	Lähtöteho
2 400-2 473 MHz	< 20,0 dBm

Bluetooth	
Taajuusalue	Lähtöteho
2 400-2 483,5 MHz	< 10,0 dBm

Ohjelmistoversio

PKG\_...EUA

Näet ohjelmistoversion painamalla kaukosäätimen **HELP**-painiketta.

Mikään laitteeseen/lisävarusteisiin/osiin tulevaisuudessa tehtävä ohjelmisto- tai laiteohjelmapäivitys ei vaikuta laitteen yhdenmukaisuuteen direktiivin 2014/53/EU kanssa.

## Tulo-/lähtöliitännät

 COMPONENT IN

YpPr (komponenttivideo): 1080p (50, 60 Hz), 1080i (50, 60 Hz), 720p (50, 60 Hz), 576p, 576i, 480p, 480i  
Audiotulo (RCA-liitännät)

 AV IN

Videotulo (tavallinen RCA-liitäntä Y-tulolla)

HDMI IN 1/2/3/4 (tukevat 4K-tarkkuutta, HDCP 2.3 -yhteensopiva)

Video:

4096 × 2160p (50, 60 Hz)<sup>\*1\*2</sup>, 4096 × 2160p (24 Hz)<sup>\*1</sup>, 3840 × 2160p (50, 60 Hz)<sup>\*2</sup>, 3840 × 2160p (24, 25, 30 Hz), 1080p (30, 50, 60 Hz), 1080/24p, 1080i (50, 60 Hz), 720p (30, 50, 60 Hz), 720/24p, 576p, 576i, 480p, 480i, PC-muodot<sup>\*3</sup>

\*1 Kun lähteen resoluutio on 4096 × 2160 pikseliä ja [Laaja tila] -asetus on [Normaali], näytettävä resoluutio on 3840 × 2160 pikseliä. Jos haluat resoluutioksi 4096 × 2160 pikseliä, aseta [Laaja tila]-asetukseksi [Koko kuva 1] tai [Koko kuva 2].

\*2 vain HDMI IN 2/3. Jos haluat 18 Gbps:n tuen, aseta [HDMI-signaalimuoto] -asetukseksi [Vahvistettu muoto].

\*3 Katso lisätietoja Käyttöoppaasta.

Audio:

5,1-kanavainen lineaarinen PCM: 32/44,1/48/88,2/96/176,4/192 kHz 16/20/24 bittiä, Dolby Digital, Dolby Digital Plus ja DTS

ARC (äänen paluukanava) (vain HDMI IN 3)

(kaksikanavainen lineaarinen PCM: 48 kHz 16 bittiä, Dolby Digital, Dolby Digital Plus, DTS)

⇨ DIGITAL AUDIO OUT (OPTICAL)

Optinen digitaaliitääntä (kaksikanavainen lineaarinen PCM: 48 kHz 16 bittiä, Dolby Digital, DTS)

HDMI 1 AUDIO IN ⇨

Analoginen äänitulo (stereominiliitin)

AUDIO OUT ⇨/⇩ (stereominiliitin)

Kuulokkeet, äänilähtö, subwoofer

⇨ 1, ⇨ 2, ⇨ 3

USB-liitännät 1 ja 2 tukevat nopeaa USB:tä (USB 2.0)

USB-liitäntä 3 tukee supernopeaa USB:tä (USB 3.1 Gen 1)

 LAN

10BASE-T/100BASE-TX-liitäntä (Yhteysnopeus voi vaihdella verkon käyttöympäristön mukaan.

10BASE-T/100BASE-TX-tiedonsiirtonopeutta ja laatua ei taata tälle televisiolle.)

⊖ ⊕ DC IN 19.5 V (vain mallit, joiden toimintukseen sisältyy verkkolaite)

Verkkolaitteen tulo

REMOTE

RS-232C, miniliitin

Tämä liitin on ulkoisen ohjaussignaalin vastaanottoa varten.

## Muita tietoja

Lisävarusteet

Seinäasennuskiinnitin: SU-WL500 (vain FW-85/75B235F)

Seinäasennuskiinnitin: SU-WL450 (Paitsi FW-85/75B235F)

Käyttölämpötila

0 °C – 40 °C

Käyttökosteus

10 % – 80 % RH (ei-kondensoiva)

## Teho, tuoteseloste ja muuta

### Tehovaatimukset

paitsi malli, jonka toimitukseen sisältyy verkkolaite

220 V – 240 V AC, 50 Hz

vain mallit, joiden toimitukseen sisältyy verkkolaite

19,5 V DC verkkolaitteella

Nimellisarvo: käyttöjännite 220 V – 240 V AC, 50 Hz

### Energiatehokkuusluokka

FW-85BZ35F: A

FW-75BZ35F: A+

FW-65BZ35F: A+

FW-55BZ35F: A

FW-49BZ35F: A

FW-43BZ35F: B

### Näytön koko (halkaisija) (Noin)

FW-85BZ35F: 214,8 cm / 85 tuumaa

FW-75BZ35F: 189,3 cm / 75 tuumaa

FW-65BZ35F: 163,9 cm / 65 tuumaa

FW-55BZ35F: 138,8 cm / 55 tuumaa

FW-49BZ35F: 123,2 cm / 49 tuumaa

FW-43BZ35F: 108,0 cm / 43 tuumaa

### Virrankulutus

[Vakio]-tilassa

FW-85BZ35F: 233 W

FW-75BZ35F: 149 W

FW-65BZ35F: 120 W

FW-55BZ35F: 103 W

FW-49BZ35F: 88 W

FW-43BZ35F: 76 W

[Kirkas]-tilassa

FW-85BZ35F: 378 W

FW-75BZ35F: 250 W

FW-65BZ35F: 196 W

FW-55BZ35F: 170 W

FW-49BZ35F: 145 W

FW-43BZ35F: 120 W

### Keskimääräinen vuotuinen energiankulutus<sup>\*1</sup>

FW-85BZ35F: 323 kWh

FW-75BZ35F: 207 kWh

FW-65BZ35F: 166 kWh

FW-55BZ35F: 143 kWh

FW-49BZ35F: 122 kWh

FW-43BZ35F: 105 kWh

### Virrankulutus valmiustilassa<sup>\*2\*</sup>

0,50 W (25 W ohjelmiston/elektronisen ohjelmaoppaan päivitystilassa)

### Näytön erottelutarkkuus

3 840 pistettä (vaaka) × 2 160 juovaa (pysty)

### Ulostuloarvot

USB 1/2

Maks. 5 V ---, 500 mA

USB 3

Maks. 5 V ---, 900 mA

## Mitat (Noin) (l × k × s)

### pöytäjalustan kanssa

FW-85BZ35F: 191,1 × 117,6 × 42,9 cm

FW-75BZ35F: 167,3 × 103,1 × 37,1 cm

FW-65BZ35F: 145,0 × 90,0 × 31,5 cm

FW-55BZ35F: 123,1 × 77,6 × 31,5 cm

FW-49BZ35F: 109,8 × 70,3 × 27,9 cm

FW-43BZ35F: 96,5 × 62,8 × 27,9 cm

### ilman pöytäjalustaa

FW-85BZ35F: 191,1 × 109,8 × 7,3 cm

FW-75BZ35F: 167,3 × 96,3 × 5,4 cm

FW-65BZ35F: 145,0 × 83,6 × 5,2 cm

FW-55BZ35F: 123,1 × 71,3 × 5,2 cm

FW-49BZ35F: 109,8 × 64,4 × 5,8 cm

FW-43BZ35F: 96,5 × 56,9 × 5,8 cm

## Paino (Noin)

### pöytäjalustan kanssa

FW-85BZ35F: 46,2 kg

FW-75BZ35F: 40,1 kg

FW-65BZ35F: 26,5 kg

FW-55BZ35F: 20 kg

FW-49BZ35F: 13,7 kg

FW-43BZ35F: 11,3 kg

### ilman pöytäjalustaa

FW-85BZ35F: 44,1 kg

FW-75BZ35F: 38,9 kg

FW-65BZ35F: 25,6 kg

FW-55BZ35F: 19,1 kg

FW-49BZ35F: 13,2 kg

FW-43BZ35F: 10,8 kg

\*1 Vuosittainen energiankulutus, joka perustuu television 4 tunnin päivittäiseen käyttöön 365 päivänä vuodessa. Todellinen energiankulutus riippuu siitä, miten televisiota käytetään.

\*2 Mainittu valmiustilan virrankulutus on voimassa sen jälkeen, kun televisio on suorittanut välttämättömät sisäiset toimenpiteet.

\*3 Valmiustilan virrankulutus kasvaa, kun televisio on yhdistetty verkkoon.

### Huomautus

- Lisävarusteiden saatavuus riippuu maasta/alueesta/television mallista/varastotilanteesta.
- Rakennetta ja teknisiä tietoja saatetaan muuttaa siitä erikseen ilmoittamatta.

## Tuotemerkit

- Termit HDMI ja HDMI High-Definition Multimedia Interface ja HDMI-logo ovat HDMI Licensing Administrator, Inc.:n tavaramerkkejä tai rekisteröityjä tavaramerkkejä Yhdysvalloissa ja muissa maissa.
- Valmistettu Dolby Laboratories myöntämällä lisenssillä. Dolby, Dolby Audio ja kaksois-D-symboli ovat Dolby Laboratoriesin tavaramerkkejä.

- "BRAVIA", BRAVIA ja BRAVIA Sync ovat Sony Corporationin tavaramerkkejä tai rekisteröityjä tavaramerkkejä.
- Vewd® Core. Copyright 1995-2017 Vewd Software AS. All rights reserved.
- Google, Android TV, Google Play, Chromecast built-in, YouTube ja muut niihin liittyvät merkit ja logot ovat Google LLC:n tavaramerkkejä.
- Wi-Fi®, Wi-Fi Alliance®, Wi-Fi Direct® ja Miracast® ovat Wi-Fi Alliancen rekisteröityjä tavaramerkkejä.
- Wi-Fi Protected Setup™ on Wi-Fi Alliancen tavaramerkki.
- Wi-Fi CERTIFIED™ -logo on Wi-Fi Alliancen sertifiointimerkki.
- DTS-patentit, ks. <http://patents.dts.com>. Valmistettu DTS, Inc.in lisenssillä. DTS, symboli sekä DTS ja symboli yhdessä ovat rekisteröityjä tavaramerkkejä ja DTS Digital Surround on DTS, Inc.:n tavaramerkki. © DTS, Inc. Kaikki oikeudet pidätetään.
- Bluetooth®-sanamerkki ja -logot ovat Bluetooth SIG, Inc.:n omistamia rekisteröityjä tavaramerkkejä, ja Sony Corporation käyttää niitä lisenssillä. Muut tuotemerkit ja tuotenimet ovat omistajiensa omaisuutta.
- TUXERA on Tuxera Inc.:n rekisteröity tavaramerkki Yhdysvalloissa ja muissa maissa.
- USB-IF SuperSpeed USB Trident -logo on USB Implementers Forum, Inc.:n rekisteröity tavaramerkki. 
- Kaikki muut tavaramerkit ovat omistajiensa omaisuutta.

# Innhold

VIKTIG MERKNAD .....	3
Sikkerhetsinformasjon .....	3
Forholdsregler .....	7
Deler og kontroller .....	9
Kontroller og indikatorer .....	9
Montere LCD-skjermen på veggen .....	10
Bruke den ekstra veggmonteringsbraketten .....	10
Feilsøking .....	12
Problemer og løsninger .....	12
Spesifikasjoner .....	13

## Internettilkobling og datafortrolighet

Dette produktet kobler til internett under oppsett så snart et nettverk er koblet til, for å bekrefte internettilkoblingen, og senere for å konfigurere Velkomstskjermen. IP-adressen din brukes i denne og alle andre internettilkoblinger. Hvis du ikke ønsker at IP-adressen din skal brukes i det hele tatt, lar du være å sette opp den trådløse internettfunksjonen, og du kobler ikke til en internettkabel. Se personverninformasjonen presentert på oppsettskjermene for flere detaljer om internettilkoblinger.

## Introduksjon

Takk for at du valgte dette produktet fra Sony. Denne håndboken er en informasjonsveiledning. Se "Profesjonell guide" for profesjonelt bruk.

Les gjennom denne håndboken før du begynner å bruke LCD-skjermen, og ta vare på den for fremtidig referanse.

### Merknader

- Før du bruker LCD-skjermen, vær vennlig å lese "Sikkerhetsinformasjon" (side 3).
- Bilder og illustrasjoner som brukes i installasjonsveiledningen og i denne håndboken, er kun ment som referanse, og kan avvike fra produktets faktiske utseende.

## Feste bordstativet til LCD-skjermen

Se Innstillingsveiledningen på toppen av puten.

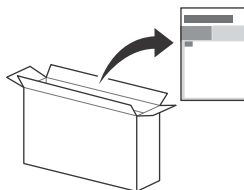

## Hjelp

Les mer om feilsøking og annen nyttig informasjon direkte på LCD-skjermen. Trykk **HELP** på fjernkontrollen for å vise en liste med temaer.

## Plassering av identifikasjonsmerket

Etiketter med modellnr., produksjonsdato (år/måned) og strømforsyningsområde er plassert på baksiden av LCD-skjermen eller esken.

For modeller med medfølgende strømadapter:  
Merker for strømadapterens modellnr. og serienr. under strømadapteren.

## ADVARSEL

FOR Å HINDRE  
SPREDNING AV BRANN  
SKAL STEARINLYS OG ALLE  
ANDRE FORMER FOR ÅPEN  
ILD HOLDES BORTE FRA  
DETTE PRODUKTET TIL  
ENHVER TID.



## VIKTIG MERKNAD

Dette produktet har blitt produsert av eller på vegne av Sony Visual Products Inc.

EU-importør: Sony Europe Limited.

Spørsmål til EU-importøren eller spørsmål vedrørende produktets overensbestemmelse i Europa skal sendes til produsentens autoriserte representant, Sony Belgium, bijkantor av Sony Europe Limited, Da Vincilaan 7-D1, 1935 Zaventem, Belgia.

## Merknad for radioutstyr

Herved erklærer Sony Visual Products Inc. at radioutstyrstypene FW-85BZ35F, FW-75BZ35F, FW-65BZ35F, FW-55BZ35F, FW-49BZ35F, FW-43BZ35F er i samsvar med direktiv 2014/53/EU. EU-erklæring fulltekst finner du på Internett under: <http://www.compliance.sony.de/>

Dette radioutstyret kan brukes i EU uten å bruke gjeldende krav for bruk av radiospektrumet.



## Sikkerhetsinformasjon

### ADVARSEL

#### Forsiktig

Fare for eksplosjon hvis batteriet erstattes med feil type. Batterier må ikke utsettes for overdreven varme, som solskinn, ild eller lignende, eller for ekstremt lavt lufttrykk som kan medføre eksplosjon eller lekkasje av brennbar væske eller gass.

#### Stabilitetsfare

LCD-skjermen kan falle og føre til alvorlig personskade og død. Plasser aldri en LCD-skjerm på et ustabilt sted. En LCD-skjerm kan falle og føre til alvorlig personskade og død. Mange skader, spesielt på barn, kan unngås ved å ta enkle forholdsregler, som f.eks.:

- Bruke kabinetter eller stativer anbefalt av produsenten av LCD-skjermen.
- Kun bruk møbler som trygt kan støtte LCD-skjermen.
- Sikre at LCD-skjermen ikke henger over kanten på støttende møbel.
- Ikke plassere LCD-skjermen på høye møbler (f.eks. skap eller bokhyller) uten å feste både møbelet og LCD-skjermen til en passende støtte.
- Ikke plassere LCD-skjermen på stoff eller andre materialer som kan finnes mellom LCD-skjermen og støttende møbel.
- Lære barn om farene ved å klatre på møbler for å nå LCD-skjermen eller dets kontroller.

Hvis ditt eksisterende LCD-skjerm skal beholdes og flyttes, gjelder de samme hensynene som over.

### Installasjon/oppsett

Installer og bruk LCD-skjermen i samsvar med instruksjonene nedenfor for å unngå risiko for brann, elektrisk støt eller annen skade og/eller personskader.

#### Installasjon

- LCD-skjermen bør installeres i nærheten av en lett tilgjengelig stikkontakt.
- Plasser LCD-skjermen på en stabil, plan overflate for å unngå at den faller ned og forårsaker personskade eller skade på LCD-skjermen.
- Installer LCD-skjermen på en plass hvor den ikke kan bli skjøvet, dyttet eller ramle ned.
- Installer LCD-skjermen slik at LCD-skjermens bordstativ ikke stikker frem fra LCD-skjermstativet (medfølger ikke). Hvis bordstativet stikker frem fra LCD-skjermstativet, kan det føre til at LCD-skjermen velt, faller ned og dette kan skade personer eller LCD-skjermen.

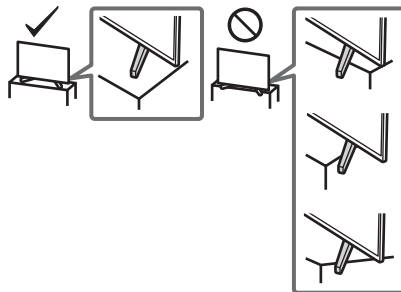

- Kun kvalifisert servicepersonell skal utføre eventuell installasjon av veggbraketter.
- Av sikkerhetsgrunner anbefales det på det sterkeste at du bruker tilleggsutstyr fra Sony som omfatter:
  - Veggmonteringsbrakett SU-WL500 (Kun FW-85/75BZ35F)
  - Veggmonteringsbrakett SU-WL450 (Gjelder ikke FW-85/75BZ35F)

NO

- Sørg for at du bruker skruene som følger med veggmonteringsbraketten når du fester veggmonteringsbraketten til LCD-skjermen. De medfølgende skruene er utformet som vist på illustrasjonen målt fra monteringsoverflaten til veggmonteringsbraketten. Skruenes diameter og lengde varierer ut fra veggmonteringsbrakettens modell. Hvis du bruker andre skruer enn de som følger med, kan LCD-skjermen bli skadet innvendig eller det kan falle ned osv.

#### FW-85/49/43BZ35F

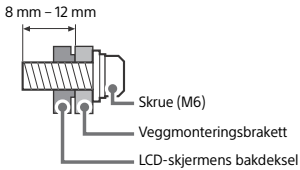

#### FW-75/65/55BZ35F

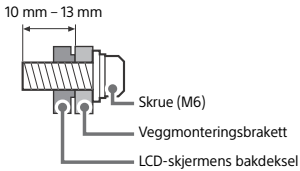

### Bæring

- Før du bærer LCD-skjermen, må du koble fra alle kablene.
- En stor LCD-skjerm må bæres av to eller flere personer (tre eller flere for FW-85BZ35F).
- Når du transporterer LCD-skjermen for hånd, må du holde den som vist under. Ikke utsett LCD-skjermen og rammen rundt for press-belastning.
- Når LCD-skjermen løftes eller flyttes, må den holdes fast fra undersiden.

#### FW-85BZ35F

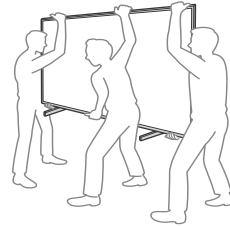
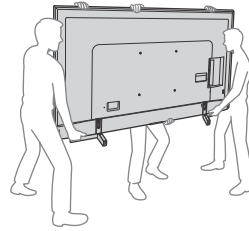

#### FW-75/65/55BZ35F

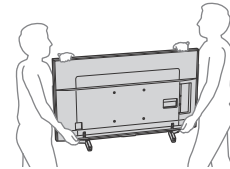

#### FW-49/43BZ35F

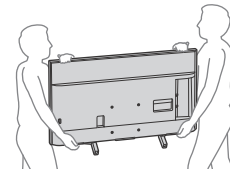

- Ikke utsett LCD-skjermen for støt eller sterke vibrasjoner når du flytter det.
- Når du leverer inn LCD-skjermen på grunn av reparasjon eller hvis du flytter, bør du transportere det i originalemballasjen.



# Tippforebygging

FW-85BZ35F

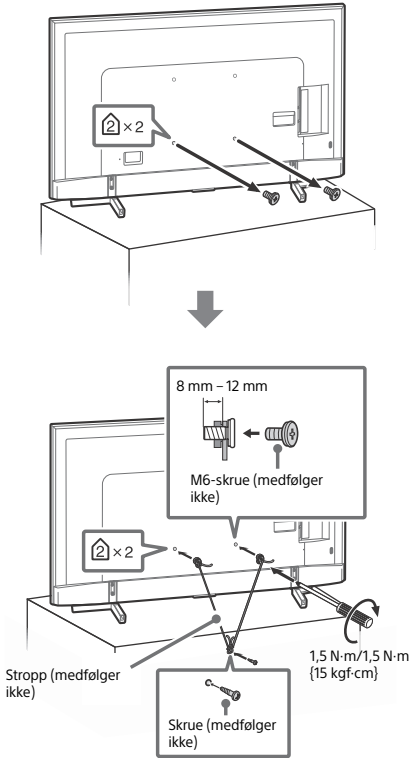

FW-75/65/55BZ35F

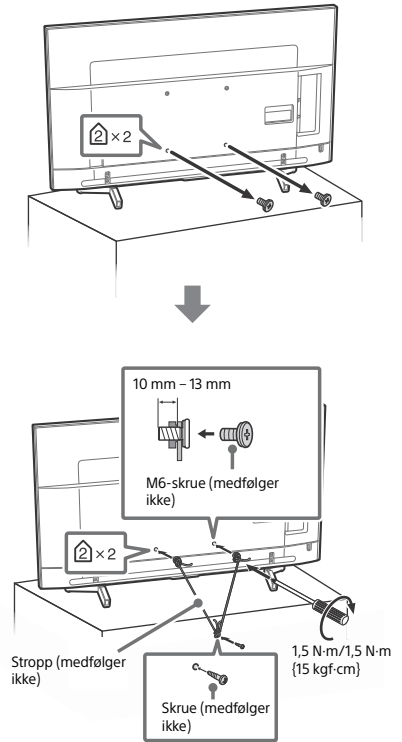

NO

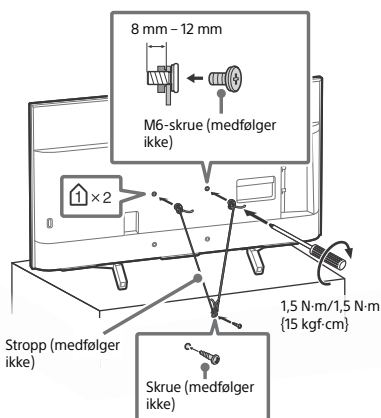
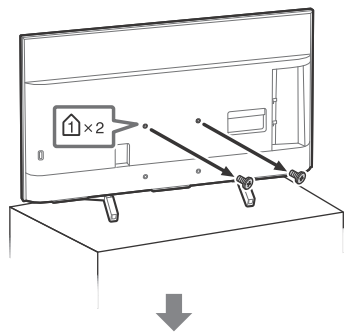

### Ventilasjon

- Ventilasjonsåpningene må aldri tildekkes, og du må aldri stikke gjenstander inn i kabinetet.
- La det være plass rundt LCD-skjermen, som vist under.
- Det anbefales på det sterkeste at du bruker en veggmonteringsbrakett som er godkjent av Sony for å oppnå tilstrekkelig luft sirkulasjon.

### Montering på vegg

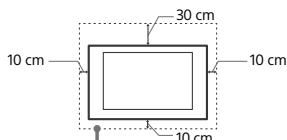

La det være minst så mye plass rundt LCD-skjermen.

### Installering med stativ

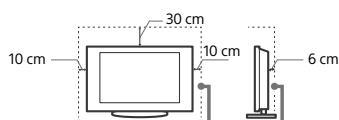

La det være minst så mye plass rundt LCD-skjermen.

- For å sikre tilstrekkelig ventilasjon og forhindre at det samler seg støv eller smuss:
  - Ikke legg LCD-skjermen ned på ryggen, ikke installer det opp-ned, bak frem eller skrått.
  - Ikke plasser LCD-skjermen på en hylle, et teppe, en seng eller i et skap.
  - Ikke dekk til LCD-skjermen med et klede, som for eksempel gardiner, eller andre ting som aviser osv.
  - Ikke installer LCD-skjermen som vist under.

### Blokkert luft sirkulasjon.

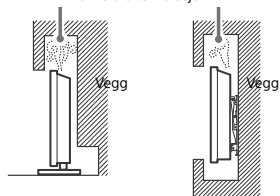

### Nettledning

Behandle nettledningen og støpselet som følger for å unngå risiko for brann, elektrisk støt eller annen skade og/eller personskader:

- Bruk kun nettledninger som er levert av Sony, ikke av andre leverandører.
- Stikk støpselet helt inn i stikkkontakten.
- Koble LCD-skjermen kun til en strømforsyning på 220 V – 240 V vekselstrøm.
- Før du legger kablene, pass på at nettledningen er frakoblet for din egen sikkerhets skyld og pass på at du ikke snubler i kablene.
- Trekk ut støpselet med nettledningen før du utfører arbeid eller flytter LCD-skjermen.
- Hold nettledningen unna varmekilder.
- Trekk ut støpselet og rengjør det regelmessig. Støv på støpselet opptrer fuktighet, som kan medføre at isolasjonen forringes. Dermed kan det oppstå brann.

### Merknader

- Ikke bruk den vedlagte nettledningen til annet utstyr.
- Ikke klem, bøy eller vri nettledningen for mye. Trådene i lederne kan bli blottlagt eller brytes av.
- Ikke foreta endringer på nettledningen.
- Ikke sett tunge gjenstander på nettledningen.
- Ikke trekk i selve nettledningen når du kobler fra strømmen.
- Ikke koble for mange apparater til den samme stikkkontakten.
- Ikke bruk stikkontakter som er i dårlig stand.

### MERKNAD OM STRØMADAPTER (bare modeller med medfølgende strømadapter)

#### Advarsel

For å redusere risikoen for brann eller elektrisk støt, må ikke dette apparatet utsettes for regn eller fukt.

For å forhindre fare for brann eller elektrisk støt, ikke plasser objekter som er fylt med væsker, som vaser, på apparatet. Ikke installer dette utstyret i et innesengt område, som i en bokhylle eller lignende enhet.

- Sørg for at stikkkontakten er installert nær utstyret og er lett tilgjengelig.
- Sørg for at du bruker den medfølgende vekselstrømadapteren og strømledningen.
- Bruk aldri noen annen strømadapter. Dette kan føre til funksjonsfeil.
- Koble strømadapteren til en lett tilgjengelig stikkontakt.
- Ikke snurr strømledningen rundt strømadapteren. Ledningen kan kuttes og/eller det kan forårsake en feilfunksjon på mediemottakeren.
- Ikke ta på strømadapteren med våte hender.
- Hvis du merker noe unormalt med strømadapteren, må du koble den fra stikkkontakten øyeblikkelig.
- Selv om LCD-skjermen er slått av, er strømadapteren ikke koblet fra strømmen så lenge den er koblet til stikkkontakten.
- Siden strømadapteren vil bli varm når den brukes i lengre tid, kan den kjennes varm ut når du tar på den.



## Forbudt bruk

Ikke installer/bruk LCD-skjermen på steder, i omgivelser eller situasjoner som de som er oppført nedenfor, ellers kan LCD-skjermen fungere feil og forårsake brann, elektrisk støt, skader og/eller personskader.

### Steder:

- Utendørs (i direkte sollys), i nærheten av vann, på et skip eller andre fartøy, i et kjøretøy, i medisinske institusjoner, ustabile posisjoner, i regn, fuktighet eller røyk.

### Omgivelser:

- Steder som er varme, fuktige eller særlig støvet; slik at insekter har adgang, hvor det kan bli utsatt for mekanisk vibrasjon, i nærheten av åpen ild (stearinlys osv). LCD-skjermen må ikke utsettes for vanndråper eller vannsprut. Det må ikke plasseres gjenstander som er fylt med væske oppå LCD-skjermen (f.eks. blomstervase).

### Situasjoner:

- Bruk av apparatet når du er våt på hendene, når kabinettet er tatt av eller når det er tilkoblet utstyr som ikke er anbefalt av produsenten. Trekk ut støpselet fra stikkkontakten og koble fra antenneledningen når det lyner.
- Installasjon av LCD-skjermen slik at den stikker ut i et åpent rom. En person eller gjenstand kan dunke borti LCD-skjermen og dette kan føre til skade på LCD-skjermen eller personskade.



- Plassering av LCD-skjermen på et sted som er støvete eller fuktig, eller i et rom med matos eller damp (nær mattilberedningsbord eller luftfuktere). Dette kan føre til brann, elektrisk støt eller misdannelser på LCD-skjermen.
- Installasjon av LCD-skjermen på steder som er utsatt for ekstreme temperaturer, som i direkte sollys, nær en radiator eller en varmeventil. På slike steder kan LCD-skjermen bli for varm og dette kan føre til deformering av kabinettet og/eller feilfunksjon.



- Hvis LCD-skjermen plasseres i garderoben til et offentlig bad eller varm kilde, kan LCD-skjermen bli skadet av luftbåren svovel, osv.
- For den beste bilde kvaliteten, må du ikke utsette skjermen for direkte belysning eller direkte sollys.
- Du bør unngå å flytte LCD-skjermen fra et kaldt til et varmt område. Plutselige endringer i romtemperaturen kan forårsake kondens. Dette kan føre til at et bilde av lav kvalitet og/eller farge av lav kvalitet vises på LCD-skjermen. Hvis dette skjer, må du la all fuktighet fordampe helt før du slår på LCD-skjermen.

### Knuselig glass:

- Ikke kast noe på LCD-skjermen. Glasset i skjermen kan knuse og forårsake alvorlig personskade.
- Hvis overflaten på LCD-skjermen sprekker, må du ikke berøre det før du har trukket ut støpselet. Ellers kan dette føre til elektrisk støt.

## Når LCD-skjermen ikke er i bruk

- Hvis LCD-skjermen ikke skal brukes noen dager, bør du koble skjermen fra strømmenett og sikkerhetsgrunner.
- Siden LCD-skjermen ikke er miljøhensyn og sikkerhetsgrunner, skal den av, må du trekke støpselet ut av stikkkontakten for å koble LCD-skjermen fullstendig fra.
- Enkelte LCD-skjermene har imidlertid funksjoner som krever at skjermen står på i hvilemodus for at de skal fungere korrekt.

## Barns sikkerhet

- Ikke la barn klatre på LCD-skjermen.
- For å unngå at små barn kan svelge mindre deler, hold disse delene av tilleggsutstyret unna barns rekkevidde.

## Hvis følgende problemer oppstår...

**Slå av** LCD-skjermen og trekk ut støpselet fra strømmenett øyeblikkelig dersom følgende problemer oppstår.

Be forhandleren din eller ditt Sony servicecentrum om å få LCD-skjermen kontrollert av kvalifisert servicepersonell.

### Dersom:

- Nettkabelen er skadet.
- Stikkontakter er i dårlig stand.
- LCD-skjermen er skadet fordi den har falt ned, vært utsatt for støt eller det er kastet noe på det.
- Det er kommet væske eller gjenstander inn i åpningene på kabinettet.

## Om temperaturen på LCD-skjermen

Når LCD-skjermen brukes over lengre tid, kan panelet rundt bli varmt. Du kan føle varmen når du berører dette området.

## Forholdsregler

### Se på skjermen

- Se på LCD-skjermen i moderat belysning, da det sliter på øynene å se på LCD-skjermen i dårlig lys over lengre tid.
- Når du bruker hodetelefoner, justerer du lydvolument slik at det ikke blir for kraftig, så unngår du hørselsskader.

### LCD-skjerm

- Selv om LCD-skjermen er produsert med høypresisjonsteknologi og 99,99 % eller mer av pikselene er effektive, kan det opptre svarte punkter eller lyspunkter (røde, blå eller grønne) konstant på LCD-skjermen. Dette er en egenskap LCD-skjermene har, og ingen feil.
- Ikke trykk på eller rip i frontfilteret, og ikke plasser noe oppå denne LCD-skjermen. Bildet kan bli ujevnt eller LCD-skjermen kan bli ødelagt.
- Hvis denne LCD-skjermen brukes på kalde steder, kan bildet bli uregelmessig eller mørkt. Dette er ingen feil. Det forsvinner når temperaturen øker.
- Spøkelsesbilder kan opptre når stillbilder vises kontinuerlig. Disse forsvinner etter en stund.
- Skjermen og kabinettet kan bli varmt når du bruker apparatet. Dette er ikke en feil på produktet.
- LCD-skjermen inneholder en liten mengde flytende krystaller. Følg lokale lover og forskrifter for avfallsbehandling.

## Håndtering og rengjøring av skjermflaten/ kabinettet på LCD-skjermen

Husk å trekke ut støpselet med nettleddningen til LCD-skjermen før du rengjør skjermen.

For å unngå forringelse av skjermen og materialene apparatet er laget av, ta hensyn til følgende forholdsregler.

- Når du skal fjerne støv fra skjermoverflaten/kabinettet, tørker du forsiktig over med en myk klut. Hvis du ikke får av støvet på denne måten, tørker du med en myk klut fuktet i et mildt vaskemiddel.
- Aldri spray vann eller rengjøringsmidler direkte på LCD-skjermen. Det kan dryppe ned til bunnen av skjermen eller ytre deler og trenge inn i LCD-skjermen, som kan føre til skade på LCD-skjermen.
- Bruk aldri skuresvamp, alkaliske/ syreholdige rengjøringsmidler, skurepulver eller sterke løsemidler, som alkohol, benzen, forfettingsmidler eller insektmidler. Bruk av denne typen midler, eller langvarig kontakt med gummi eller vinyl, kan resultere i skade på skjermen og kabinettet.
- Ikke berør LCD-skjermen hvis hånden er dekket med noen kjemiske midler som f.eks. håndkrem eller solkrem.



- Det anbefales å støvsuge ventilasjonsåpningene med jevne mellomrom for å sikre skikkelig ventilasjon.
- Når LCD-skjermens vinkel skal justeres, må du flytte forsiktig på det for å unngå at LCD-skjermen forskyver seg eller faller av skakelen.

## Alternativt tilleggsutstyr

- Hold alternative komponenter eller annet utstyr som avgir elektromagnetisk stråling, borte fra LCD-skjermen. Ellers kan bildet forvrennes og/eller det oppstår en støvende lyd.
- Dette utstyret er testet og funnet i samsvar med grenseverdiene som er fastsatt i EMC-direktivet når det brukes en signalkabel kortere enn 3 meter.

## Trådløs funksjon på apparatet

- Ikke bruk denne enheten i nærheten av medisinsk utstyr (pacemaker, osv.), da dette kan føre til funksjonsfeil på medisinsk utstyr.
- Selv om denne enheten overfører/mottar kodete signaler, vær forsiktig for å unngå uautorisert avskjæring. Vi kan ikke være ansvarlige for noen problemer som oppstår på grunn av dette.
- Dette utstyret skal monteres og betjenes slik at det opprettholdes en avstand på minst 20 cm mellom antennen for denne enheten og personers kroppsdeler.

## Advarsel om håndtering av fjernkontrollen

- Sett batteriene i riktig vei.
- Du må ikke bruke forskjellige batterityper eller blande gamle og nye batterier.
- Kast brukte batterier på en miljøvennlig måte. Noen steder kan kassering av batterier være lovregulert. Kontakt de lokale myndighetene hvis du vil vite mer om dette.
- Vær forsiktig når du bruker fjernkontrollen. Du må ikke slippe, trække på eller søle noen form for væske på fjernkontrollen.
- Du må ikke legge fjernkontrollen nær en varmekilde, et sted der den kan bli utsatt for direkte sollys eller i et fuktig rom.

## Avhending av LCD-skjermen



### Kassering av gamle elektriske og elektroniske apparater (gjelder i Den europeiske union og andre land med separat innsamlingssystem)

Dette symbolet på produktet eller emballasjen indikerer at dette produktet ikke må behandles som husholdningsavfall. I stedet skal det leveres til en passende gjenvinningsstasjon for elektrisk og elektronisk utstyr. Når du sørger for at dette

produktet avhendes på korrekt måte, er du med på å forhindre mulige negative følger for miljøet og helse, som kunne vært forårsaket av feilaktig avfallshåndtering av dette produktet. Gjenvinning av disse materialene bidrar til å ta vare på naturressurser. Hvis du vil ha mer informasjon om gjenvinning av dette produktet, kan du kontakte lokale myndigheter, renovasjonsverket der du bor, eller butikken der du kjøpte produktet.



### Kassering av gamle batterier (gjelder i Den europeiske union og andre land med separat innsamlingssystem)

Dette symbolet på batteriet eller emballasjen indikerer at batteriet som leveres med dette produktet, ikke må behandles som

husholdningsavfall. På noen batterier er dette symbolet brukt i kombinasjon med et kjemisk symbol. Du ser det kjemiske symbolet for bly (Pb) dersom batteriet inneholder mer enn 0,004 % bly. Når du sørger for at disse batteriene avhendes på korrekt måte, er du med på å forhindre mulige negative følger for miljø og helse, som kunne vært forårsaket av feilaktig avfallshåndtering av batteriet. Gjenvinning av disse materialene bidrar til å ta vare på naturressurser. Hvis det er produkter som av sikkerhets-, ytelses- eller dataintegritetsgrunner krever en permanent tilkobling til et inkorporert batteri, bør dette batteriet bare skiftes av autorisert servicepersonell. For å sikre at batteriet blir behandlet korrekt, må du levere produktet til en passende gjenvinningsstasjon for elektrisk og elektronisk utstyr ved endt levetid. For alle andre batterier kan du se informasjonen om hvordan du fjerner batterier på riktig måte. Lever batteriene ved en passende gjenvinningsstasjon for brukte batterier. Hvis du vil ha mer informasjon om gjenvinning av dette batteriet, kan du kontakte lokale myndigheter, renovasjonsverket der du bor, eller butikken der du kjøpte produktet eller batteriet.

# Deler og kontroller

## Kontroller og indikatorer

FW-85/75/65/55BZ35F

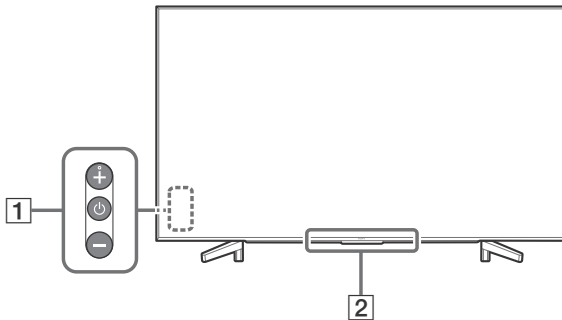

FW-49/43BZ35F

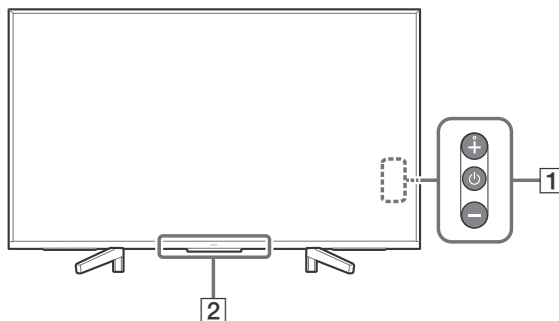



### 1 (Strøm) /+/-

**Når TV-en er slått av,**

Trykk på  for å slå på.

**Når TV-en er slått på,**

Trykk og hold  for å slå av.

Trykk gjentatte ganger på  for å endre funksjonen, og trykk deretter knappene + eller - for å:

- Justere volumet.
- Velge kanalen.
- Velge inngangskilden til TV-en.

### 2 Fjernkontroll-sensor\* / Lyssensor\* / LED-lys

LED-lyset tennes eller blinker i henhold til statusen på TV-en.

For mer informasjon, se Hjelpeveiledning.

\* Ikke plasser noe nær sensoren.

NO

# Montere LCD-skjermen på veggen

## Bruke den ekstra veggmonteringsbraketten

Denne LCD-skjerm-bruksanvisningen viser bare trinnene for å klargjøre LCD-skjermen for veggmontering før den monteres på veggen.

### Til kunder:

Av hensyn til produktets beskyttelse og sikkerheten, anbefaler Sony sterkt at LCD-skjermen installeres av Sony-forhandlere eller autoriserte montører. Ikke forsøk å installere den selv.

### Til Sony-forhandlere og -montører:

Legg spesielt merke til sikkerheten under installasjonen, periodisk vedlikehold og ved undersøkelse av dette produktet.

Tilstrekkelig ekspertise er nødvendig for å installere dette produktet, spesielt for å fastslå at veggen kan bære LCD-skjermens vekt. Overlat monteringen av dette produktet til Sony-forhandlere eller autoriserte montører, og vær spesielt oppmerksom på sikkerheten under installasjon. Sony er ikke ansvarlig for eventuell skade eller personskade forårsaket av feil behandling eller installasjon.

Bruk veggmonteringsbrakett SU-WL-500 (medfølger ikke) (kun FW-85/75BZ35F) eller SU-WL450 (medfølger ikke) (Gjelder ikke FW-85/75BZ35F) for å montere LCD-skjermen på veggen.

Ved montering av veggmonteringsbraketten kan du også se bruksanvisningen og installasjonsveiledningen som fulgte med veggmonteringsbraketten.

### Merknader

- Sørg for at skruene du har fjernet blir oppbevart på en trygg plass, utenfor barns rekkevidde.
- Plasser LCD-skjermen med skjermen vendt ned mot et flatt og stabilt underlag som er dekket med et tykt og mykt stoff ved demontering av bordstativet fra LCD-skjermen for å hindre skader på overflaten i LCD-displayet. (kun FW-49/43BZ35F)

Fjern skruene fra baksiden av skjermen.

**FW-85BZ35F**

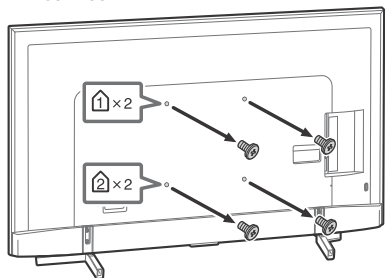

**FW-75/65/55BZ35F**

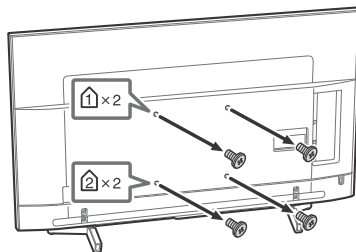

**FW-49/43BZ35F**

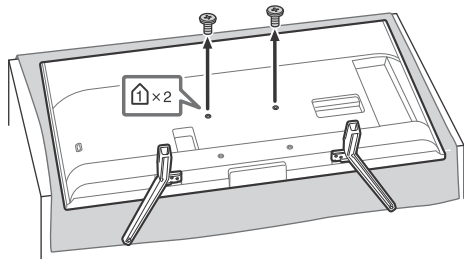

For å løsne bordstativet fra LCD-skjermen (kun FW-49/43BZ35F)

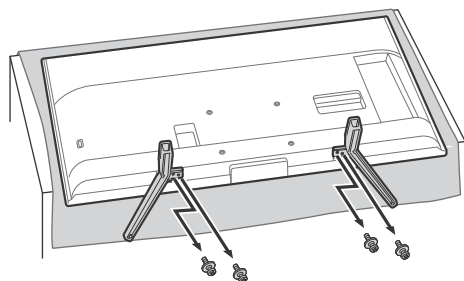

NO

## Feilsøking

Generell feilsøking for problemer som: svart skjerm, ingen lyd, frosset bilde, TV reagerer ikke, eller nettverk mistet, utfør følgende steg.

- 1 Start TV-en din på nytt ved å trykke strømknappen på fjernkontrollen til en melding vises. TV-en vil starte på nytt. Hvis TV-en ikke starter, prøv å plugge TV-en fra strømkontakten i to minutter, og deretter koble den til igjen.
- 2 Se Hjelpmenyen ved å trykke **HELP** på fjernkontrollen.
- 3 Koble TV-en din til internett og utfør en programvareoppdatering.

### Når meldingen [En ny systemprogramvareoppdatering er tilgjengelig...] vises.

Sony anbefaler at du oppdaterer TVens programvare ved å velge [Oppdater nå]. Disse programvareoppdateringene forbedrer din TVs ytelse, eller legger til nye funksjoner. Følgende skjerm med [Oppdatering...] (Oppdaterer...) vil vises og LED-lyset blinker hvitt mens programvaren oppdateres.

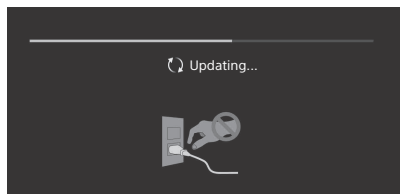

Ikke koble fra strømledningen under programvareoppdateringen. Hvis du gjør dette, kan det hende programvareoppdateringen ikke fullføres og det kan oppstå feil med programvaren. Programvareoppdateringer kan ta opptil 15 minutter.

### Når du kobler til TV-en kan det hende at den ikke er i stand til å slå seg på på en stund selv om du trykker på strømknappen på fjernkontrollen eller TV-en.

Det tar tid å starte opp systemet. Vent omtrent ett minutt, og prøv deretter igjen.

## Problemer og løsninger

### Når LED-lyset blinker rødt.

- Tell hvor mange ganger det blinker (intervalltiden er tre sekunder). Tilbakestill TV-en ved å koble strømledningen fra i to minutter, og deretter slå på TV-en. Hvis problemet vedvarer, kobler du strømledningen fra og kontakter forhandleren din eller Sony servicesenter, og oppgir hvor mange ganger LED-lyset blinker.

### Fjernkontrollen virker ikke.

- Skift batteriene.

### Utsiden av TV-en blir varm.

- Utsiden av TV-en blir varm når TV-en har vært i bruk i en lengre periode. Du kan føle varmen når du berører dette området.



# Spesifikasjoner

## System

### Skjermssystem

LCD (Liquid Crystal Display = skjerm med flytende krystaller), LED-baklyst

### Fargesystem

PAL/SECAM/NTSC3.58 (Kun video)/NTSC4.43 (Kun video)

### Lydutgang

10 W + 10 W

### Trådløs teknologi

Protokoll IEEE802.11b/g/n  
Bluetooth versjon 4.1

### Frekvensbånd

Trådløst LAN (IEEE 802.11b/g/n)	
Frekvensbånd	Utgangseffekt
2400-2473 MHz	< 20,0 dBm

Bluetooth	
Frekvensbånd	Utgangseffekt
2400-2483,5 MHz	< 10,0 dBm

### Programvareversjon

PKG\_...\_EUA

Trykk **HELP** på fjernkontrollen for å finne programvareversjonen.

Eventuelle oppdateringer av programvare/ fastvare for dette utstyret/tilbehør/komponenter vil aldri påvirke samsvaret med direktivet 2014/53/EU i framtiden.

## Inngangs-/utgangskontakter

### COMPONENT IN

YPbPr (komponent video): 1080p (50, 60 Hz), 1080i (50, 60 Hz), 720p (50, 60 Hz), 576p, 576i, 480p, 480i  
Lydinngang (phonoplugger)

### AV IN

Videoinngang (felles phonopinne med Y-inngang)

### HDMI IN 1/2/3/4 (støtter 4K-oppløsning, HDCP 2.3-kompatibel)

#### Video:

4096 × 2160p (50, 60 Hz)<sup>\*1\*2</sup>, 4096 × 2160p (24 Hz)<sup>\*1</sup>, 3840 × 2160p (50, 60 Hz)<sup>\*2</sup>, 3840 × 2160p (24, 25, 30 Hz), 1080p (30, 50, 60 Hz), 1080/24p, 1080i (50, 60 Hz), 720p (30, 50, 60 Hz), 720/24p, 576p, 576i, 480p, 480i, PC-formater<sup>\*3</sup>

- \*1 Når det tilføres 4096 × 2160p på inngangen og [Bred modus] er innstilt på [Normal], vil oppløsningen vises som 3840 × 2160p. For å vise 4096 × 2160p, settes [Bred modus] innstillingen på [Full 1] eller [Full 2].
- \*2 kun HDMI IN 2/3. For å støtte 18 Gbps innstilles [HDMI-signalformat] til [Forbedret format].
- \*3 Se Hjelpeveiledning for nærmere informasjoner.

### Lyd:

5,1 kanal lineær PCM: 32/44,1/48/88,2/96/176,4/192 kHz 16/20/24 biter, Dolby Digital, Dolby Digital Plus og DTS

ARC (Audio Return Channel) (kun HDMI IN 3) (tokenals lineær PCM: 48 kHz 16 biter, Dolby Digital, Dolby Digital Plus, DTS)

### DIGITAL AUDIO OUT (OPTICAL)

Digital optisk kontakt (tokenals lineær PCM: 48 kHz 16 biter, Dolby Digital, DTS)

### HDMI 1 AUDIO IN ⇄

Analog lydinngang (minijack, stereo)

### AUDIO OUT ⇄/↻ (minijack, stereo)

Hodetelefon, lydutgang, subwoofer

### 1, 2, 3

USB-port 1 og 2 støtter høyhastighets USB (USB 2.0)

USB-port 3 støtter superrask USB (USB 3.1 Gen 1)

### LAN

10BASE-T/100BASE-TX-kontakt

(Tilkoblingshastigheten kan variere avhengig av driftsmiljøet til nettverket. 10BASE-T/100BASE-TX kommunikasjons-hastighet og -kvalitet garanteres ikke for denne TV-en.)

### DC IN 19.5 V (bare modeller med medfølgende strømadapter)

Nettadapterinngang

### REMOTE

RS-232C, minijack

Denne kontakten er for mottak av eksternt kontrollsignal.

## Annet

### Tilleggsutstyr

Veggmontert brakett: SU-WL500 (kun FW-85/75BZ35F)

Veggmonteringsbrakett: SU-WL450 (Gjelder ikke FW-85/75BZ35F)

### Driftstemperatur

0 °C – 40 °C

### Driftsluftfuktighet

10 % – 80 % relativ fuktighet (ikke-kondenserende)

## Strøm, produktmikrokort og annet

### Strømkraft

unntatt for modell med medfølgende strømadapter  
220 V – 240 V vekselstrøm, 50 Hz  
bare modeller med medfølgende strømadapter  
19,5 V likestrøm (DC) med strømadapter  
Spenning: Inntak 220 V – 240 V vekselstrøm,  
50 Hz

### Energieffektivitetsklasse

FW-85BZ35F: A  
FW-75BZ35F: A+  
FW-65BZ35F: A+  
FW-55BZ35F: A  
FW-49BZ35F: A  
FW-43BZ35F: B

### Skjermstørrelse (målt diagonal) (ca.)

FW-85BZ35F: 214,8 cm / 85 tommer  
FW-75BZ35F: 189,3 cm / 75 tommer  
FW-65BZ35F: 163,9 cm / 65 tommer  
FW-55BZ35F: 138,8 cm / 55 tommer  
FW-49BZ35F: 123,2 cm / 49 tommer  
FW-43BZ35F: 108,0 cm / 43 tommer

### Strømforbruk

| [Standard]-modus  
FW-85BZ35F: 233 W  
FW-75BZ35F: 149 W  
FW-65BZ35F: 120 W  
FW-55BZ35F: 103 W  
FW-49BZ35F: 88 W  
FW-43BZ35F: 76 W

| [Dynamisk]-modus  
FW-85BZ35F: 378 W  
FW-75BZ35F: 250 W  
FW-65BZ35F: 196 W  
FW-55BZ35F: 170 W  
FW-49BZ35F: 145 W  
FW-43BZ35F: 120 W

### Gjennomsnittlig årlig energiforbruk\*<sup>1</sup>

FW-85BZ35F: 323 kWh  
FW-75BZ35F: 207 kWh  
FW-65BZ35F: 166 kWh  
FW-55BZ35F: 143 kWh  
FW-49BZ35F: 122 kWh  
FW-43BZ35F: 105 kWh

### Strømforbruk i hvilemodus\*<sup>2,3</sup>

0,50 W (25 W i programvare-/  
EPG-oppdateringsmodus)

### Skjermoppløsning

3840 punkter (horisontalt) × 2160 linjer (vertikalt)

### Nominell effekt

USB 1/2  
5 V ---, 500 mA MAKS.  
USB 3  
5 V ---, 900 mA MAKS.

## Mål (ca.) (b × h × d)

### med bordstativ

FW-85BZ35F: 191,1 × 117,6 × 42,9 cm  
FW-75BZ35F: 167,3 × 103,1 × 37,1 cm  
FW-65BZ35F: 145,0 × 90,0 × 31,5 cm  
FW-55BZ35F: 123,1 × 77,6 × 31,5 cm  
FW-49BZ35F: 109,8 × 70,3 × 27,9 cm  
FW-43BZ35F: 96,5 × 62,8 × 27,9 cm

### uten bordstativ

FW-85BZ35F: 191,1 × 109,8 × 7,3 cm  
FW-75BZ35F: 167,3 × 96,3 × 5,4 cm  
FW-65BZ35F: 145,0 × 83,6 × 5,2 cm  
FW-55BZ35F: 123,1 × 71,3 × 5,2 cm  
FW-49BZ35F: 109,8 × 64,4 × 5,8 cm  
FW-43BZ35F: 96,5 × 56,9 × 5,8 cm

## Vekt (ca.)

### med bordstativ

FW-85BZ35F: 46,2 kg  
FW-75BZ35F: 40,1 kg  
FW-65BZ35F: 26,5 kg  
FW-55BZ35F: 20 kg  
FW-49BZ35F: 13,7 kg  
FW-43BZ35F: 11,3 kg

### uten bordstativ

FW-85BZ35F: 44,1 kg  
FW-75BZ35F: 38,9 kg  
FW-65BZ35F: 25,6 kg  
FW-55BZ35F: 19,1 kg  
FW-49BZ35F: 13,2 kg  
FW-43BZ35F: 10,8 kg

\*1 Energiforbruk per år, basert på fjernsynets strømforbruk når det brukes 4 timer om dagen i 365 dager. Det faktiske energiforbruket vil avhenge av hvordan fjernsynet brukes.

\*2 Spesifisert strømforbruk i hvilemodus nås etter at TV-en har avsluttet nødvendige interne prosesser.

\*3 Strømforbruk i hvilemodus vil øke når TV-en er koblet til nettverket.

### Merknader

- Tilgjengeligheten til tilleggsutstyr avhenger av land/region/TV-modell/lagerstatus.
- Design og spesifikasjoner kan endres uten varsel.

## Varemerker

- Uttrykkene HDMI og HDMI High-Definition Multimedia Interface, og HDMI-logoen, er varemerker eller registrerte varemerker som tilhører HDMI Licensing Administrator, Inc. i USA og andre land.
- Produsert på lisens fra Dolby Laboratories. Dolby, Dolby Audio og dobbel-D-symbolet er varemerker som tilhører Dolby Laboratories.
- "BRAVIA", BRAVIA og BRAVIA Sync er varemerker eller registrerte varemerker for Sony Corporation.
- Vewd® Core. Copyright 1995-2017 Vewd Software AS. All rights reserved.
- Google, Android TV, Google Play, Chromecast built-in, YouTube og andre relaterte merker og logoer er varemerker tilhørende Google LLC.
- Wi-Fi®, Wi-Fi Alliance®, Wi-Fi Direct® og Miracast® er registrerte varemerker for Wi-Fi Alliance.
- Wi-Fi Protected Setup™ er et varemerke for Wi-Fi Alliance.
- Wi-Fi CERTIFIED™ logoen er et sertifiseringsmerke for Wi-Fi Alliance.
- For DTS-patenter, se <http://patents.dts.com>. Fremstilt under lisens fra DTS, Inc. DTS. symbolet og DTS og symbolet sammen er registrerte varemerker, og DTS Digital Surround er et varemerke for DTS, Inc. © DTS, Inc. Med enerett.
- Bluetooth®-merket og logoene er registrerte varemerker som eies av Bluetooth SIG, Inc., og all bruk av slike merker av Sony Corporation, er under lisens. Andre varemerker og varemerkenavn tilhører sine respektive eiere.
- TUXERA er et registrert varemerke for Tuxera Inc. i USA og andre land.
- USB-IF SuperSpeed USB Trident-logoen er et registrert varemerke for USB Implementers Forum, Inc. .
- Alle andre varemerker eies av de respektive eierne.

# Spis treści

WAŻNA UWAGA .....	3
Informacje dotyczące bezpieczeństwa.....	3
Środki ostrożności .....	8
Podzespoły i elementy sterowania.....	10
Elementy sterowania i wskaźniki .....	10
Montaż monitora na ścianie .....	11
Używanie opcjonalnego Uchwytu ściennego .....	11
Rozwiązywanie problemów .....	13
Problemy i rozwiązania .....	13
Dane techniczne .....	14

## Połączenie internetowe i poufność danych

Niniejszy produkt nawiązuje połączenie z Internetem podczas wstępnej konfiguracji niezwłocznie po podłączeniu do sieci w celu potwierdzenia połączenia internetowego, a następnie w celu skonfigurowania ekranu głównego. W trakcie takiego i każdego innego połączenia internetowego używany jest adres IP. Aby adres IP nie był w ogóle wykorzystywany, nie należy konfigurować funkcji bezprzewodowego połączenia z Internetem ani podłączać kabla internetowego. Zapoznaj się z informacjami o poufności przedstawionymi na ekranach konfiguracji, aby uzyskać więcej szczegółów na temat połączeń internetowych.

## Wprowadzenie

Dziękujemy, że wybrali Państwo produkt firmy Sony. Niniejszy przewodnik służy do celów informacyjnych. W przypadku zastosowań profesjonalnych zapoznaj się z sekcją „Przewodnik profesjonalny”.

Przed przystąpieniem do eksploatacji monitora LCD należy dokładnie zapoznać się z treścią niniejszej instrukcji oraz zachować ją do wykorzystania w przyszłości.

### Uwaga

- Przed przystąpieniem do eksploatacji monitora LCD należy zapoznać się z częścią „Informacje dotyczące bezpieczeństwa” (strona 3).
- Zdjęcia i ilustracje użyte w Przewodniku ustawień i w tej instrukcji mają charakter jedynie poglądowy i mogą się różnić od rzeczywistego produktu.

## Mocowanie podstawy do monitora

Zapoznaj się z Przewodnikiem ustawień w górnej części opakowania.

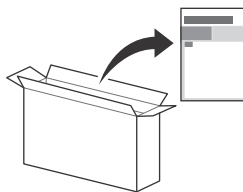

## Pomoc

Więcej informacji o rozwiązywaniu problemów i inne użyteczne informacje są dostępne bezpośrednio w monitorze LCD. Naciśnij **HELP** na pilocie, aby wyświetlić listę.

## Lokalizacja etykiety identyfikacyjnej

Etykiety z numerem modelu, datą produkcji (rok i miesiąc) oraz specyfikacją elektryczną znajdują się z tyłu monitora LCD lub opakowania.

W przypadku modeli wyposażonych w zasilacz sieciowy: Etykiety z numerem modelu i numerem seryjnym zasilacza sieciowego znajdują się na spodzie zasilacza sieciowego.

## OSTRZEŻENIE

ABY UNIKNĄĆ RYZYKA  
POŻARU, ŚWIECZKI I  
INNE ŹRÓDŁA OTWARTEGO  
OGNIA NALEŻY ZAWSZE  
TRZYMAĆ Z DALA OD  
PRODUKTU.



## WAŻNA UWAGA

Nadzór nad dystrybucją na terytorium RP :  
Sony Europe Limited,  
The Heights, Brooklands  
Weybridge, Surrey, KT 13 0XW  
United Kingdom.

Produkt ten został wyprodukowany przez lub na zlecenie Sony Visual Products Inc.

Importer w UE: Sony Europe Limited.

Zapytania do importera w UE dotyczące zgodności produktu w Europie należy kierować do autoryzowanego reprezentanta producenta, Sony Belgium, bijkantoor van Sony Europe Limited, Da Vincilaan 7-D1, 1935 Zaventem, Belgia.

## Informacja dotycząca sprzętu radiowego



Sony Visual Products Inc. niniejszym oświadcza, że typy urządzeń radiowych FW-85BZ35F, FW-75BZ35F, FW-65BZ35F, FW-55BZ35F, FW-49BZ35F, FW-43BZ35F są zgodne z dyrektywą 2014/53/UE. Pełny tekst deklaracji zgodności UE jest dostępny pod następującym adresem internetowym: <http://www.compliance.sony.de/>

Ten sprzęt radiowy można używać w krajach UE bez naruszania obowiązujących wymogów w zakresie korzystania z urządzeń radiowych.

## Informacje dotyczące bezpieczeństwa

### OSTRZEŻENIE

#### Ostrzeżenie

Ryzyko wybuchu w przypadku wymiany na baterie niewłaściwego typu.

Nie wolno narażać baterii na działanie zbyt wysokich temperatur poprzez ekspozycję na słońce, ogień itd. oraz na bardzo niskie ciśnienie powietrza, gdyż mogłoby to spowodować wybuch lub wyciek łatwopalnej cieczy lub gazu.

#### Ryzyko związane ze stabilnością

Monitor LCD może się przewrócić, powodując poważne obrażenia lub śmierć.

Nigdy nie należy umieszczać monitora LCD w niestabilnym miejscu. Monitor może się przewrócić, powodując poważne obrażenia lub śmierć. Wielu obrażeń, szczególnie u dzieci, można uniknąć stosując takie proste środki ostrożności jak:

- Korzystanie z szafek lub stojaków zalecanych przez producenta Monitora.
- Korzystanie wyłącznie z mebli, które mogą bezpiecznie udźwignąć monitor.
- Upewnienie się, że monitor LCD nie wystaje poza krawędź mebli, na których stoi.
- Nieumieszczanie monitora na wysokich meblach (np. kredensach lub szafkach na książki), jeśli meble i monitor nie są przymocowane do odpowiedniej konstrukcji wewnątrz.
- Nieumieszczanie monitora LCD na obrusie lub innych materiałach, które mogą się znajdować pomiędzy monitorem i meblem, na którym stoi.
- Wyjaśnienie dzieciom niebezpieczeństwa związanego ze wspinaniem się na mebel w celu sięgnięcia monitora LCD lub jego elementów sterowania.

W przypadku pozostawienia starego monitora LCD i przeniesienia go w inne miejsce, obowiązują te same wskazówki.

### Montaż i instalacja

Aby uniknąć ryzyka wybuchu pożaru, porażenia prądem elektrycznym, uszkodzenia sprzętu i/lub ewentualnych obrażeń ciała, monitor LCD należy zainstalować zgodnie z instrukcjami podanymi poniżej.

#### Instalacja

- Monitor LCD powinien być zainstalowany w pobliżu łatwo dostępnego gniazdka.
- Ustaw monitor na stabilnej, równej powierzchni tak, aby zapobiec ryzyku jego przewrócenia i spowodowania obrażeń ciała lub uszkodzenia mienia.
- Zainstaluj monitor w miejscu, w którym nie może zostać pociągnięty, popchnięty lub przewrócony.
- Zainstaluj monitor LCD w taki sposób, aby jego podstawa nie wystawała poza stojak (nie należy do wyposażenia). Jeśli podstawa wystaje poza stojak, może to spowodować przewrócenie i upadek monitora LCD, a w efekcie obrażenia osobiste lub uszkodzenie urządzenia.

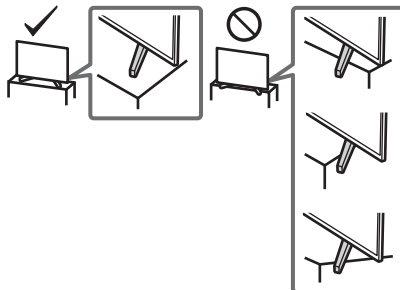

- Montaż uchwyty na ścianie należy zlecić wykwalifikowanemu instalatorowi.
- Ze względów bezpieczeństwa zaleca się stosowanie akcesoriów Sony:
  - Uchwyt ścienny SU-WL500 (Tylko model FW-85/75BZ35F)
  - Uchwyt ścienny SU-WL450 (z wyjątkiem modelu FW-85/75BZ35F)
- Podczas montażu Uchwyty ściennego do monitora LCD należy używać śrub dostarczonych razem z Uchwytem ściennym. Dostarczone śruby są zaprojektowane w sposób pokazany na ilustracji w przypadku pomiaru od powierzchni mocującej Uchwyty ściennego. Średnica i długość śrub różnią się w zależności od modelu Uchwyty ściennego. Stosowanie śrub innych niż dostarczane w komplecie może spowodować uszkodzenia wewnętrzne w monitorze LCD, jego upadek, itp.

#### FW-85/49/43BZ35F

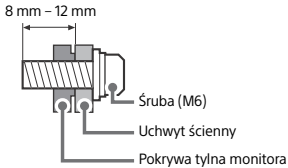

#### FW-75/65/55BZ35F

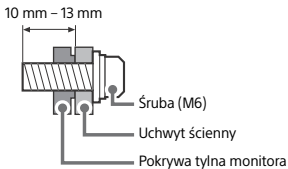

## Transport

- Przed rozpoczęciem przenoszenia monitora należy odłączyć od niego wszystkie kable.
- Do przenoszenia dużego monitora LCD potrzeba dwóch lub więcej osób (trzech lub więcej w przypadku FW-85BZ35F).
- Przenosząc monitor w rękach, należy go trzymać tak jak na rysunku. Nie wolno naciskać ekranu ciekłokrystalicznego ani ramy dookoła ekranu.
- Przy podnoszeniu lub przenoszeniu monitora LCD należy go dobrze chwycić od spodu.

#### FW-85BZ35F

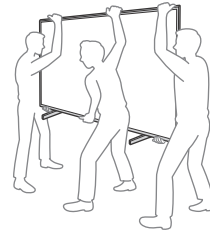
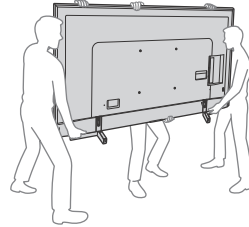

#### FW-75/65/55BZ35F

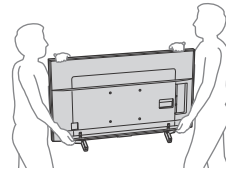

#### FW-49/43BZ35F

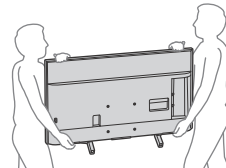

- Podczas transportu monitor LCD nie powinien być narażony na wstrząsy mechaniczne i nadmierne wibracje.
- Na czas transportu monitora do naprawy lub podczas przeprowadzki, należy zapakować go w oryginalny karton i elementy opakowania.

## Zabezpieczenie przed przewróceniem

FW-85BZ35F

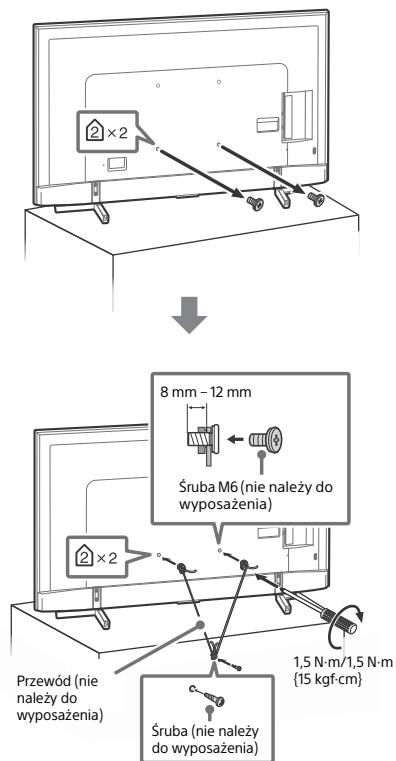

FW-75/65/55BZ35F

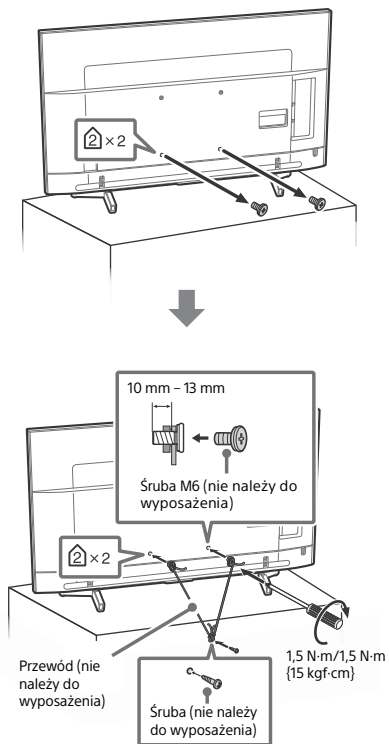

PL

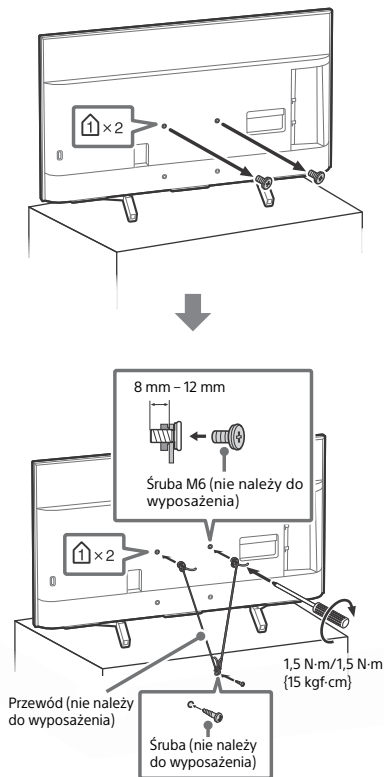

## Wentylacja

- Nie wolno zasłaniać otworów wentylacyjnych ani wkładać żadnych rzeczy do obudowy.
- Wokół monitora LCD należy pozostawić trochę wolnej przestrzeni, tak jak to pokazano na rysunku poniżej.
- Zaleca się stosowanie oryginalnego Uchwyty ściennego Sony, aby zapewnić odpowiednią wentylację.

## Instalacja na ścianie

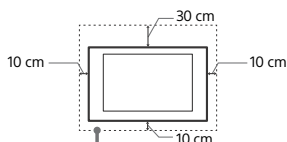

Pozostawić co najmniej tyle miejsca wokół monitora LCD.

## Instalacja ze stojakiem

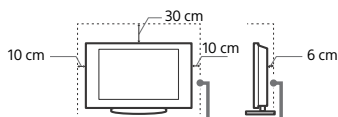

Pozostawić co najmniej tyle miejsca wokół monitora LCD.

- Aby zapewnić właściwą wentylację i zapobiec osiadaniu brudu lub kurzu:

- Nie należy ustawiać monitora LCD ekranem do góry, montować go do góry nogami, odwróconego tyłem lub bokiem.
- Nie należy ustawiać monitora na półce, dywanie, łóżku lub w szafce.
- Nie należy przykrywać monitora materiałami, np. zastonami lub innymi przedmiotami, takimi jak gazety itp.
- Nie należy instalować monitora tak, jak to pokazano na rysunkach poniżej.

Obieg powietrza jest zablokowany.

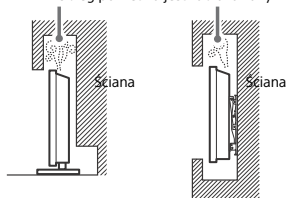

## Przewód zasilający

Aby uniknąć ryzyka wybuchu pożaru, porażenia prądem elektrycznym, uszkodzenia sprzętu i/lub ewentualnych obrażeń ciała, w przewodzie zasilającym i gniazdem sieciowym należy postępować w następujący sposób:

- Należy używać wyłącznie przewodów zasilających dostarczonych przez Sony, a nie przez innych dostawców.
- Wtyczka powinna być całkowicie włożona do gniazda sieciowego.
- Monitor LCD jest przystosowany do zasilania wyłącznie napięciem 220 V – 240 V (prąd zmienny).
- W celu zachowania bezpieczeństwa podczas dokonywania połączeń należy wyjąć wtyczkę przewodu zasilającego z gniazda oraz uważać, aby nie nadepnąć na przewód.
- Przed przystąpieniem do serwisowania lub przenoszenia monitora LCD należy wyjąć wtyczkę przewodu zasilającego z gniazda.
- Przewód zasilający powinien znajdować się z dala od źródeł ciepła.
- Należy regularnie wyjmować wtyczkę z gniazda i czyścić ją. Jeśli powierzchnia jest pokryta kurzem i gromadzi wilgoć, jej właściwości izolujące mogą ulec pogorszeniu, co może być przyczyną pożaru.

## Uwaga

- Dostarczonego w zestawie przewodu zasilającego nie należy używać do jakichkolwiek innych urządzeń.
- Należy uważać, aby nie przycisnąć, nie zgiąć ani nie skrócić nadmiernie przewodu zasilającego. Może to spowodować uszkodzenie izolacji lub urwanie żył przewodu.
- Nie należy przerabiać przewodu zasilającego.
- Na przewodzie zasilającym nie należy kłaść ciężkich przedmiotów.
- Podczas odłączania nie wolno ciągnąć za sam przewód.
- Nie należy podłączać zbyt wielu urządzeń do tego samego gniazda sieciowego.
- Nie należy używać gniazd sieciowych słabo trzymających wtyczkę.

## UWAGA DOTYCZĄCA ZASILACZA SIECIOWEGO (wyłącznie modele z zasilaczem sieciowym w zestawie)

### Ostrzeżenie

W celu ograniczenia ryzyka pożaru lub porażenia prądem nie wystawiać tego urządzenia na działanie deszczu ani wilgoci. W celu ograniczenia ryzyka pożaru lub porażenia prądem nie umieszczać na tym urządzeniu obiektów wypełnionych wodą, takich jak wazon. Nie instalować urządzenia w ograniczonej przestrzeni, takiej jak np. półka na książki.

- Należy się upewnić, że gniazdko sieciowe znajduje się w pobliżu urządzenia i jest łatwo dostępne.
- Należy używać dołączanego do zestawu zasilacza sieciowego i przewodu zasilającego.



- Nie należy używać żadnego innego zasilacza sieciowego, gdyż może to spowodować awarię.
- Zasilacz sieciowy należy podłączać do łatwo dostępnego gniazdka sieciowego.
- Nie owijaj przewodu zasilającego wokół zasilacza sieciowego. Żyły przewodu mogą ulec przerwaniam, co może spowodować nieprawidłowe działanie urządzenia.
- Nie dotykać zasilacza sieciowego mokrymi dłońmi.
- Jeśli stwierdzone zostanie nieprawidłowe działanie zasilacza sieciowego, należy go natychmiast odłączyć od gniazdka sieciowego.
- Monitor LCD pozostaje podłączony do zasilania tak długo, jak jest podłączony do gniazdka sieciowego, nawet jeśli jest wyłączony.
- Ponieważ zasilacz sieciowy nagrzewa się podczas długotrwałego użytkowania, dotykając go dłonią, można odczuć ciepło.



## Niedozwolone użycie

Monitora LCD nie należy instalować oraz eksploatować w miejscach, warunkach lub okolicznościach, jakie opisano poniżej. Niezastosowanie się do poniższych zaleceń może prowadzić do wadliwej pracy urządzenia, a nawet pożaru, porażenia prądem elektrycznym, uszkodzenia sprzętu i/lub obrażeń ciała.

### Miejsce:

- Monitora LCD nie należy montować na zewnątrz pomieszczeń (w miejscach narażonych na bezpośrednie działanie promieni słonecznych), nad brzegiem morza, na statku lub innej jednostce pływającej, w pojeździe, w instytucjach ochrony zdrowia, w miejscach niestabilnych lub narażonych na działanie wody, deszczu, wilgoci lub dymu.

### Warunki:

- Nie należy umieszczać monitora LCD w miejscach gorących, wilgotnych lub nadmiernie zapyłonych; w miejscach, w których do wnętrza mogą dostawać się owady; w miejscach, w których może być narażony na działanie wibracji mechanicznych lub w pobliżu przedmiotów palnych (świeczek itp.). Urządzenie należy chronić przed zalaniem i nie stawiać na nim żadnych przedmiotów wypełnionych wodą, np. wazonów.

### Okoliczności:

- Dotykanie mokrymi rękoma, przy zdjętej obudowie, lub używanie z akcesoriami, które nie są zalecane przez producenta. W czasie burz z wyładowaniami atmosferycznymi należy wyjąć wtyczkę przewodu zasilającego monitora z gniazdka i odłączyć przewód antenowy.
- Instalacja monitora LCD z obudową wystającą na otwartą przestrzeń. Może to powodować uderzenie przez osoby lub przedmioty oraz doprowadzić do jego uszkodzenia.



- Umieszczanie monitora LCD w miejscach wilgotnych lub zakurzonych oraz miejscach, w których występuje dym zawierający cząsteczki tłuszczu lub parą (w pobliżu płyt kuchennych lub nawilżaczy). Może to spowodować pożar, porażenie prądem lub odkształcenia obudowy.
- Instalacja monitora LCD w miejscach narażonych na działanie wyższych temperatur, takich jak miejsca bezpośrednio oświetlane przez promienie słońca, położone w pobliżu grzejnika lub nawiewu ogrzewania. W takich warunkach może dojść do przegrzania monitora, a w konsekwencji do zdeformowania obudowy i/lub awarii samego urządzenia.

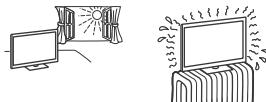

- Monitor znajdujący się w szatni jacuzzi albo łaźni publicznej może zostać uszkodzony przez unoszące się w powietrzu cząsteczki siarki i inne.
- Aby zapewnić najlepszą jakość obrazu, nie należy wystawiać ekranu na bezpośrednie oświetlenie lub działanie promieni słonecznych.
- Nie przenosić urządzenia z zimnego do ciepłego pomieszczenia. Gwałtowna zmiana temperatury może powodować skraplanie wilgoci. Może to pogorszyć jakość obrazu na monitorze lub kolorów. W takiej sytuacji przed włączeniem urządzenia należy poczekać na całkowite odparowanie wilgoci.

### Kawałki szkła lub uszkodzenia:

- W monitor nie należy rzucać żadnymi przedmiotami. Może to spowodować uszkodzenie szkła ekranu i prowadzić do poważnych obrażeń ciała.
- W przypadku pęknięcia powierzchni ekranu lub obudowy, przed dotknięciem monitora LCD należy wyjąć wtyczkę przewodu zasilającego z gniazdka. Może to również spowodować porażenie prądem elektrycznym.

## Gdy monitor LCD nie jest używany

- Mając na uwadze kwestie ochrony środowiska i bezpieczeństwa, zaleca się odłączenie monitora LCD od źródła zasilania, jeśli nie będzie on używany przez kilka dni.
- Ponieważ wyłączenie monitora nie powoduje odciążenia zasilania, w celu całkowitego wyłączenia urządzenia należy wyciągnąć wtyczkę przewodu zasilającego z gniazdka sieciowego.
- Niektóre modele mogą być wyposażone w funkcje wymagające pozostawienia ich w trybie czuwania.

## Zalecenia dot. bezpieczeństwa dzieci

- Nie należy pozwalać, aby na monitor LCD wspiwały się dzieci.
- Małe akcesoria należy przechowywać z dala od dzieci tak, aby uniknąć ryzyka ich przypadkowego połknięcia.

## Co robić w przypadku wystąpienia problemów...

W przypadku wystąpienia jednego z poniższych problemów należy bezzwłocznie **wyłączyć** monitor LCD oraz wyjąć wtyczkę zasilającą z gniazdka sieciowego. Należy zwrócić się do sprzedawcy lub punktu serwisowego firmy Sony z prośbą o sprawdzenie urządzenia przez wykwalifikowanego serwisanta.

### W przypadku:

- Uszkodzenia przewodu zasilającego.
- Gniazd sieciowych słabo trzymających wtyczkę.
- Uszkodzenia monitora w wyniku jego upuszczenia lub uderzenia.
- Dostania się do wnętrza monitora cieczy lub przedmiotów obcych.

## Informacje o temperaturze monitora LCD

Gdy monitor LCD jest używany przez dłuższy czas może dojść do rozgrzania się miejsc wokół panelu. Po dotknięciu dłonią tych miejsc można poczuć, że są gorące.

## Środki ostrożności

### Oglądanie obrazu

- Obraz powinien być oglądany w pomieszczeniu o umiarkowanym oświetleniu, ponieważ oglądanie go w słabym świetle lub przez dłuższy czas jest męczące dla oczu.
- Podczas korzystania ze słuchawek należy unikać nadmiernego poziomu głośności ze względu na ryzyko uszkodzenia słuchu.

### Ekran LCD

- Chociaż ekran LCD został wykonany z wykorzystaniem technologii wysokiej precyzji, dzięki której aktywnych jest ponad 99,99 % pikseli, na ekranie mogą pojawiać się czarne plamki lub jasne kropki (w kolorze czerwonym, niebieskim lub zielonym). Jest to jednak właściwość wynikająca z konstrukcji ekranu LCD i nie jest objawem usterki.
- Nie wolno naciskać ani drapać przedniego filtra, a także kłaść na monitorze żadnych przedmiotów. Może to spowodować zakłócenia obrazu lub uszkodzenie ekranu LCD.
- Jeśli monitor LCD jest używany w zimnym miejscu, na obrazie mogą wystąpić plamy lub obraz może stać się ciemny. Nie jest to oznaką uszkodzenia. Zjawiska te zanikają w miarę wzrostu temperatury.
- Długotrwałe wyświetlanie obrazów nieruchomych może spowodować wystąpienie obrazów wtórnych (tzw. zjawy). Mogą one zniknąć po krótkiej chwili.
- Ekran i obudowa nagrzewają się podczas pracy monitora. Nie jest to oznaką uszkodzenia urządzenia.
- Ekran LCD zawiera niewielką ilość ciekłych kryształów. Podczas utylizacji należy przestrzegać lokalnych zaleceń i przepisów.

### Obchodzenie się z powierzchnią ekranu/obudowy monitora i ich czyszczenie

Przed przystąpieniem do czyszczenia należy wyjąć wtyczkę przewodu zasilającego z gniazdka.

- Aby uniknąć pogorszenia stanu materiału lub powłoki ekranu, należy postępować zgodnie z poniższymi środkami ostrożności.
- Aby usunąć kurz z powierzchni ekranu/obudowy, należy wytrzeć go delikatnie za pomocą miękkiej ściereczki. Jeśli nie można usunąć kurzu, należy wytrzeć ekran za pomocą miękkiej ściereczki lekko zwilżonej rozcieńczonym roztworem delikatnego detergentu.
- Nie wolno spryskiwać monitora LCD wodą ani detergentem. Ciecz może przedostać się przez spód ekranu lub elementy zewnętrzne do środka urządzenia i spowodować jego uszkodzenie.
- Nie należy używać szorstkich gąbek, środków czyszczących na bazie zasad lub kwasów, proszków do czyszczenia ani lotnych rozpuszczalników, takich jak alkohol, benzyna, rozcieńczalnik czy środki owadobójcze. Używanie takich środków lub długotrwały kontakt z gumą lub winylem może spowodować uszkodzenie powierzchni ekranu lub obudowy.
- Nie dotykaj monitora LCD, gdy masz ręce pokryte dowolną substancją chemiczną, np. kremem do rąk lub kremem do opalania.
- Aby zapewnić właściwą wentylację, zaleca się okresowo odkurzać otwory wentylacyjne.
- Regulację kąta nachylenia należy wykonywać powolnym ruchem tak, aby monitor nie spadł lub nie zsunął się z podstawy pod telewizor.



### Urządzenia opcjonalne

- W pobliżu monitora LCD nie należy umieszczać urządzeń dodatkowych lub urządzeń emitujących promieniowanie elektromagnetyczne. Może to spowodować zakłócenia obrazu i/lub dźwięku.
- Ten sprzęt został sprawdzony i zatwierdzony w zakresie zgodności z ograniczeniami wytycznymi w Dyrektywie EMC przy długości sygnałowego przewodu łączącego mniejszej niż 3 metry.

### Funkcje komunikacji bezprzewodowej

- Nie należy używać produktu w pobliżu sprzętu medycznego (rozruszniki serca itd.), gdyż może to skutkować wadliwym działaniem tego sprzętu.
- To urządzenie wysyła i odbiera sygnał zakodowany. Tym niemniej należy dbać o to, aby nie został on przechwycony przez niepowołane osoby. Nie ponosimy odpowiedzialności za ewentualne problemy wynikające z takich zdarzeń.
- Ten sprzęt należy zainstalować i obsługiwać zachowując odległość co najmniej 20 cm pomiędzy jego anteną i ciałem.

### Zalecenia dotyczące obsługi pilota

- Przy wkładaniu baterii do pilota należy zachować właściwą biegunowość.
- Nie należy używać różnych typów baterii jednocześnie ani łączyć starych baterii z nowymi.
- Zużyte baterie należy utylizować w sposób nieszkodliwy dla środowiska naturalnego. W niektórych regionach sposób utylizacji zużytych baterii mogą regulować stosowne przepisy. Należy skontaktować się w tej sprawie z lokalnymi władzami.
- Należy ostrożnie obchodzić się z pilotem. Nie należy nim rzucać, chodzić po nim, ani wylewać na niego żadnych płynów.
- Nie należy kłaść pilota w pobliżu źródeł ciepła lub w miejscach narażonych na bezpośrednie działanie promieni słonecznych. Chronić je przed wilgocią.

### Utylizacja monitora LCD



#### Pozbywanie się zużytego sprzętu elektrycznego i elektronicznego (stosowane w krajach Unii Europejskiej i w pozostałych krajach stosujących własne systemy zbiórki)

Ten symbol na produkcie lub jego opakowaniu oznacza, że produkt nie może być traktowany jako odpad komunalny, lecz powinno się go dostarczyć do odpowiedniego punktu zbiórki sprzętu elektrycznego i elektronicznego w celu recyklingu. Odpowiednie zagospodarowanie zużytego produktu zapobiega potencjalnym zagrożeniom dla środowiska i zdrowia ludzi, do których mogłoby dojść w przypadku niewłaściwego obchodzenia się z tymi odpadami. Recykling materiałów pomaga chronić zasoby naturalne. W celu uzyskania bardziej szczegółowych informacji na temat recyklingu tego produktu, należy skontaktować się z lokalną jednostką samorządu terytorialnego, ze służbami zajmującymi się zagospodarowywaniem odpadów lub ze sklepem, w którym zakupiono produkt.



**Pozbywanie się zużytych baterii  
(stosowane w krajach Unii  
Europejskiej i w pozostałych krajach  
mających własne systemy zbiórki)**

Ten symbol umieszczony na baterii lub na opakowaniu oznacza, że bateria dostarczona z tym produktem nie może być traktowana jako

odpad komunalny. W przypadku niektórych rodzajów baterii symbol ten może być stosowany w kombinacji z symbolem chemicznym. Symbol chemiczny ołowiu (Pb) stosuje się jako dodatkowe oznaczenie, jeśli bateria zawiera więcej niż 0,004 % ołowiu. Odpowiednie zagospodarowanie zużytych baterii zapobiega potencjalnym zagrożeniom dla środowiska i zdrowia ludzi, do których mogłoby dojść w przypadku niewłaściwego obchodzenia się z odpadami tego rodzaju. Recykling materiałów pomaga chronić zasoby naturalne. W przypadku produktów, w których ze względu na bezpieczeństwo, poprawne działanie lub integralność danych wymagane jest stałe podłączenie do baterii, wymianę zużytej baterii należy zlecić wyłącznie wykwalifikowanemu personelowi stacji serwisowej. Aby mieć pewność, że bateria będzie właściwie zagospodarowana, należy dostarczyć produkt do odpowiedniego punktu zbiórki. W odniesieniu do wszystkich pozostałych zużytych baterii prosimy o zapoznanie się z rozdziałem instrukcji obsługi produktu o bezpiecznym demontażu baterii. Zużyta baterię należy dostarczyć do odpowiedniego punktu zbiórki. W celu uzyskania bardziej szczegółowych informacji na temat recyklingu tej baterii należy skontaktować się z lokalną jednostką samorządu terytorialnego, ze służbami zajmującymi się zagospodarowywaniem odpadów lub ze sklepem, w którym zakupiono produkt lub baterię.

# Podzespoły i elementy sterowania

## Elementy sterowania i wskaźniki

FW-85/75/65/55BZ35F

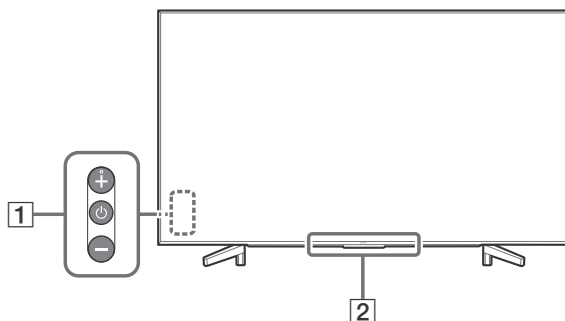

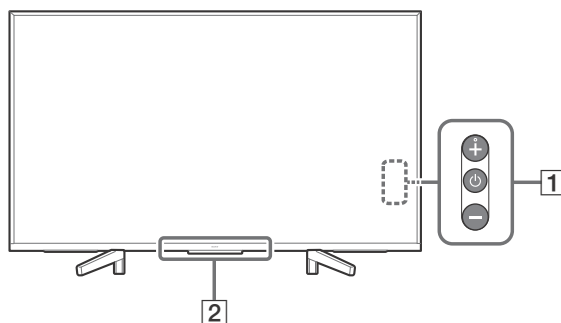

FW-49/43BZ35F



### 1 (Włącznik) /+/-

**Gdy telewizor jest wyłączony,**  
Naciśnij , aby go włączyć.

**Gdy telewizor jest włączony,**  
Naciśnij i przytrzymaj przycisk , aby wyłączyć zasilanie.  
Naciśnij kilkakrotnie przycisk , aby zmienić funkcję, a następnie naciśnij przycisk + lub -, aby:

- Regulacja głośności.
- Wybór kanału.
- Wybór źródła sygnału dla telewizora.

### 2 Czujnik pilota zdalnego sterowania\* / Czujnik światła\* / Dioda LED

Diody są włączone lub migają zgodnie z aktualnym stanem TV.  
Dodatkowe informacje można znaleźć w Przewodniku pomocniczym.

\* Nie umieszczaj żadnych przedmiotów w pobliżu czujnika.

# Montaż monitora na ścianie

## Używanie opcjonalnego Uchwyty ściennego

Instrukcja obsługi zawiera czynności przygotowania monitora LCD do zawieszenia na ścianie.

### Do klientów:

Ze względu na ochronę produktu i zapewnienie bezpieczeństwa firma Sony zaleca, aby montaż tego monitora był wykonywany przez przedstawicieli firmy Sony lub licencjonowanych wykonawców. Nie należy próbować wykonywać montażu samodzielnie.

### Do dystrybutorów firmy Sony i licencjonowanych wykonawców:

Proszę zwracać uwagę na bezpieczeństwo podczas montażu, konserwacji okresowej i sprawdzania tego produktu.

Do zamontowania tego produktu wymagane jest odpowiednie doświadczenie, szczególnie w celu oceny, czy ściana jest odpowiednio wytrzymała, aby unieść ciężar monitora LCD. Należy powierzać montaż tego produktu na ścianie przedstawicielom firmy Sony lub licencjonowanym wykonawcom i zwracać uwagę na bezpieczeństwo podczas montażu. Firma Sony nie ponosi żadnej odpowiedzialności za uszkodzenia lub obrażenia spowodowane nieprawidłową obsługą lub montażem.

Monitor LCD można zamontować na ścianie za pomocą Uchwyty ściennego SU-WL500 (jedynie model FW-85/75BZ35F) lub SU-WL450 (oprócz modelu FW-85/75BZ35F). Uchwyty do kupienia osobno. Podczas montażu Uchwyty ściennego korzystać również z Instrukcji obsługi i Instrukcji montażu dostarczonych z Uchwytem ściennym.

### Uwaga

- Przechowywać wykręcone śruby w bezpiecznym miejscu, z dala od dzieci.
- Aby uniknąć uszkodzenia powierzchni ekranu LCD podczas demontażu podstawy, umieść monitor LCD ekranem w dół na płaskiej i stabilnej powierzchni pokrytej grubym i miękkim materiałem. (tylko model FW-49/43BZ35F)

Odkręć śruby z tylnego panelu monitora LCD.

FW-85BZ35F

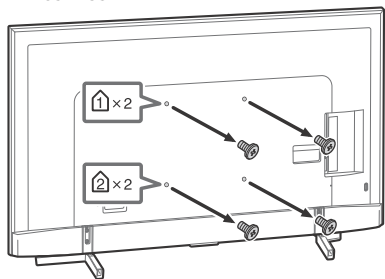

FW-75/65/55BZ35F

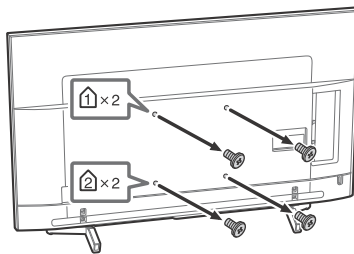

FW-49/43BZ35F

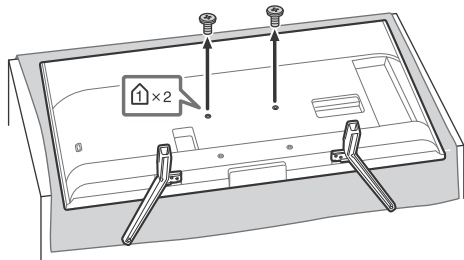

Aby odcepić podstawę monitora (tylko model FW-49/43BZ35F)

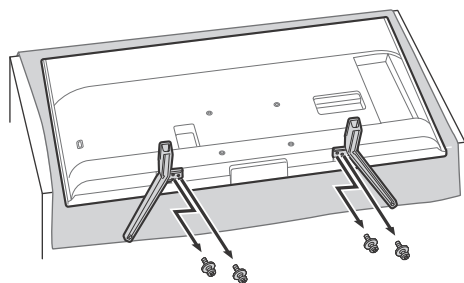

## Rozwiązywanie problemów

W celu rozwiązania ogólnych problemów, takich jak: czarny ekran, brak dźwięku, zawieszony obraz, brak reakcji telewizora lub utrata sygnału sieciowego, wykonaj następujące czynności.

- 1 Uruchom telewizor ponownie, naciskając przycisk zasilania na pilocie, aż zostanie wyświetlony komunikat. Telewizor zostanie uruchomiony. W przeciwnym wypadku spróbuj odłączyć telewizor od przewodu sieciowego na dwie minuty, a następnie ponownie go podłączyć.
- 2 Zapoznaj się z menu Pomoc, naciskając przycisk **HELP** na pilocie.
- 3 Podłącz telewizor do Internetu i wykonaj aktualizację oprogramowania.

### W przypadku wyświetlenia komunikatu

#### [Dostępna jest nowa aktualizacja oprogramowania TV...].

Firma Sony zdecydowanie zaleca aktualizację oprogramowania poprzez wybranie opcji [Aktualizuj teraz]. Te aktualizacje oprogramowania ulepszają wydajność telewizora lub umożliwiają dodanie nowych funkcji.

Zostanie wyświetlony poniższy ekran z komunikatem [Updating...] (Aktualizowanie...) i dioda LED będzie migać na biało podczas aktualizacji oprogramowania.

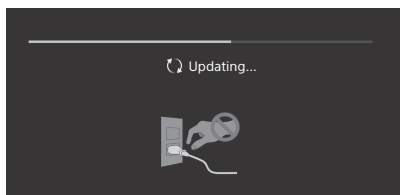

Nie należy odłączać przewodu zasilającego podczas aktualizacji oprogramowania. W przeciwnym razie aktualizacja może nie zostać ukończona, co może spowodować wadliwe działanie oprogramowania. Aktualizacja oprogramowania może potrwać do 15 minut.

#### **Gdy telewizor zostanie podłączony, przez pewien czas może się nie włączyć pomimo naciśnięcia przycisku zasilania na pilocie lub telewizorze.**

Uruchomienie systemu wymaga trochę czasu. Należy odczekać jedną minutę, następnie spróbować włączyć telewizor ponownie.

## Problemy i rozwiązania

### Jeśli dioda LED miga na czerwono.

- Policz ile razy dioda zamiga (czas odstępu wynosi trzy sekundy).  
Uruchom telewizor ponownie, odłączając przewód zasilania telewizora na dwie minuty, a następnie ponownie włącz telewizor. Jeśli problem nie zniknie, odłącz przewód sieciowy i skontaktuj się z lokalnym sprzedawcą lub punktem serwisowym firmy Sony, zgłaszając, ile razy migała dioda LED.

### Pilot nie działa.

- Wymień baterie.

### Otoczenie telewizora może się nagrzać.

- Jeśli telewizor jest używany przez dłuższy czas, jego otoczenie może się nagrzać. Po dotknięciu dłonią tych miejsc możesz poczuć, że są gorące.

## Dane techniczne

### System

System panelu

Panel z wyświetlaczem ciekłokrystalicznym (LCD),  
Podświetlenie LED

System kolorów

PAL/ SECAM/ NTSC3.58 (tylko wideo)/ NTSC4.43  
(tylko wideo)

Wyjście dźwięku

10 W + 10 W

Technologia bezprzewodowa

Protokół IEEE802.11b/g/n  
Bluetooth ver. 4.1

Pasma częstotliwości

Bezprzewodowa sieć LAN (IEEE 802.11b/g/n)	
Zakres częstotliwości	Moc wyjściowa
2 400-2 473 MHz	< 20,0 dBm

Bluetooth	
Zakres częstotliwości	Moc wyjściowa
2 400-2 483,5 MHz	< 10,0 dBm

Wersja oprogramowania

PKG\_...\_...EUA

Naciśnij przycisk **HELP** na pilocie, aby sprawdzić wersję oprogramowania.

Wszelkie aktualizacje oprogramowania (sprzętowego) dla tego sprzętu/akcesoriów/ składników nie będą miały wpływu na jego zgodność z Dyrektywą 2014/53/UE w przyszłości.

### Gniazda wejścia/wyjścia

 COMPONENT IN

YPbPr (wideo komponentowe): 1080p (50, 60 Hz),  
1080i (50, 60 Hz), 720p (50, 60 Hz), 576p, 576i,  
480p, 480i

Wejście audio (złącza foniczne)

 AV IN

Wejście wideo (wspólny bolec foniczny z  
wejściem Y)

HDMI IN 1/2/3/4 (obsługuje rozdzielczość 4K,  
Zgodność z HDCP 2.3)

Wideo:

4096 × 2160p (50, 60 Hz)<sup>\*1\*</sup>, 4096 × 2160p  
(24 Hz)<sup>\*1</sup>, 3840 × 2160p (50, 60 Hz)<sup>\*2</sup>, 3840 ×  
2160p (24, 25, 30 Hz), 1080p (30, 50, 60 Hz),  
1080/24p, 1080i (50, 60 Hz), 720p (30, 50,  
60 Hz), 720/24p, 576p, 576i, 480p, 480i, formaty  
komputerowe<sup>\*3</sup>

\*1 W przypadku podłączenia do wejścia z  
rozdzielczością 4096 × 2160p i opcji [Tryb  
szerokoe ekranowy] ustawionej na [Normalny]  
wybrana zostaje rozdzielczość wyświetlania  
3840 × 2160p. Aby wyświetlać rozdzielczość  
4096 × 2160p, opcję [Tryb szerokoe ekranowy]  
należy ustawić na [Pełny 1] lub [Pełny 2].

\*2 Tylko HDMI IN 2/3. Aby obsługiwać prędkość  
przesyłu 18 Gb/s, ustaw opcję [Format sygnału  
HDMI] na [Ulepszony format].

\*3 Aby uzyskać szczegółowe informacje, zobacz  
Przewodnik pomocniczy.

Audio:

5,1 kanałów, liniowe PCM: 32/44,1/48/88,2/96/  
176,4/192 kHz 16/20/24 bity, Dolby Digital,  
Dolby Digital Plus i DTS

ARC (kanał zwrotny audio) (tylko HDMI IN 3)

(dwukanałowe liniowe PCM: 48 kHz 16 bity, Dolby  
Digital, Dolby Digital Plus, DTS)

 DIGITAL AUDIO OUT (OPTICAL)



Cyfrowe gniazdo optyczne (dwukanałowe liniowe  
PCM: 48 kHz 16 bity, Dolby Digital, DTS)

HDMI 1 AUDIO IN 

Analogowe wejście audio (mini jack stereo)

AUDIO OUT  (mini jack stereo)

Sluchawki, wyjście audio, subwoofer

 1,  2,  3

Porty USB 1 i 2 obsługują standard High Speed  
USB (USB 2.0)

Port USB 3 obsługuje standard Super Speed USB  
(USB 3.1 Gen 1)

 LAN

Gniazdo 10BASE-T/100BASE-TX (Prędkość  
połączenia zależy od parametrów sieci. Nie  
gwarantuje się prędkości i jakości transmisji przez  
gniazdo 10BASE-T/100BASE-TX tego odbiornika  
TV.)

 DC IN 19.5 V (wyłącznie modele

wyposażone w zasilacz sieciowy)

Wejście zasilacza sieciowego

REMOTE

RS-232C, gniazdo mini jack

Gniazdo pozwala odbierać zewnętrzny sygnał  
sterowania.



## Inne

### Wyposażenie dodatkowe

Uchwyt ścienny: SU-WL500 (tylko model FW-85/75BZ35F)

Uchwyt ścienny: SU-WL450 (z wyjątkiem modelu FW-85/75BZ35F)

### Temperatura robocza

0 °C – 40 °C

### Wilgotność robocza

10 % – 80 % wilgotności względnej (bez kondensacji)

## Moc, karta produktu i inne

### Wymagania dotyczące zasilania

z wyjątkiem modeli wyposażonych w zasilacz sieciowy

220 V – 240 V (prąd zmienny), 50 Hz

wyłącznie modele wyposażone w zasilacz sieciowy

19,5 V DC z zasilaczem sieciowym

Wartości znamionowe: wejście 220 V – 240 V (prąd zmienny), 50 Hz

### Klasa efektywności energetycznej

FW-85BZ35F: A

FW-75BZ35F: A+

FW-65BZ35F: A+

FW-55BZ35F: A

FW-49BZ35F: A

FW-43BZ35F: B

### Wielkość ekranu (przekątna) (ok.)

FW-85BZ35F: 214,8 cm / 85 cali

FW-75BZ35F: 189,3 cm / 75 cali

FW-65BZ35F: 163,9 cm / 65 cali

FW-55BZ35F: 138,8 cm / 55 cali

FW-49BZ35F: 123,2 cm / 49 cali

FW-43BZ35F: 108,0 cm / 43 cali

### Pobór mocy

W trybie [Standardowy]

FW-85BZ35F: 233 W

FW-75BZ35F: 149 W

FW-65BZ35F: 120 W

FW-55BZ35F: 103 W

FW-49BZ35F: 88 W

FW-43BZ35F: 76 W

W trybie [Żywy]

FW-85BZ35F: 378 W

FW-75BZ35F: 250 W

FW-65BZ35F: 196 W

FW-55BZ35F: 170 W

FW-49BZ35F: 145 W

FW-43BZ35F: 120 W

### Średni roczny pobór mocy\*<sup>1</sup>

FW-85BZ35F: 323 kWh

FW-75BZ35F: 207 kWh

FW-65BZ35F: 166 kWh

FW-55BZ35F: 143 kWh

FW-49BZ35F: 122 kWh

FW-43BZ35F: 105 kWh

### Pobór mocy w trybie czuwania\*<sup>2+3</sup>

0,50 W (25 W w trybie aktualizacji oprogramowania lub elektronicznego przewodnika po programach)

### Rozdzielczość ekranu

3 840 punktów (w poziomie) × 2 160 linii (w pionie)

### Wartości znamionowe wyjścia

USB 1/2

maks. 5 V ---, 500 mA

USB 3

maks. 5 V ---, 900 mA

## Wymiary (przybliżone) (szer. × wys. × gł.)

### z podstawą

FW-85BZ35F: 191,1 × 117,6 × 42,9 cm

FW-75BZ35F: 167,3 × 103,1 × 37,1 cm

FW-65BZ35F: 145,0 × 90,0 × 31,5 cm

FW-55BZ35F: 123,1 × 77,6 × 31,5 cm

FW-49BZ35F: 109,8 × 70,3 × 27,9 cm

FW-43BZ35F: 96,5 × 62,8 × 27,9 cm

### bez podstawy

FW-85BZ35F: 191,1 × 109,8 × 7,3 cm

FW-75BZ35F: 167,3 × 96,3 × 5,4 cm

FW-65BZ35F: 145,0 × 83,6 × 5,2 cm

FW-55BZ35F: 123,1 × 71,3 × 5,2 cm

FW-49BZ35F: 109,8 × 64,4 × 5,8 cm

FW-43BZ35F: 96,5 × 56,9 × 5,8 cm

## Waga (przybliżona)

### z podstawą

FW-85BZ35F: 46,2 kg

FW-75BZ35F: 40,1 kg

FW-65BZ35F: 26,5 kg

FW-55BZ35F: 20 kg

FW-49BZ35F: 13,7 kg

FW-43BZ35F: 11,3 kg

### bez podstawy

FW-85BZ35F: 44,1 kg

FW-75BZ35F: 38,9 kg

FW-65BZ35F: 25,6 kg

FW-55BZ35F: 19,1 kg

FW-49BZ35F: 13,2 kg

FW-43BZ35F: 10,8 kg

- \*1 Pobór mocy rocznie, w oparciu o wyliczenie zużycia energii dla telewizora pracującego 4 godziny dziennie przez 365 dni w roku. Rzeczywiste zużycie energii zależy od sposobu korzystania z telewizora.
- \*2 Podany pobór mocy w trybie czuwania jest osiąganym po zakończeniu wykonywania przez odbiornik TV wymaganych procesów wewnętrznych.
- \*3 Pobór mocy w trybie czuwania wzrośnie przy połączeniu telewizora z siecią.

#### Uwaga

- Dostępność wyposażenia opcjonalnego zależy od kraju, regionu, modelu telewizora i stanu magazynowego.
- Projekt i dane techniczne mogą zostać zmienione bez powiadomienia.

### Informacje dot. znaków towarowych

- Terminy HDMI, HDMI High Definition Multimedia Interface oraz logo HDMI są znakami towarowymi lub zarejestrowanymi znakami towarowymi HDMI Licensing Administrator, Inc. w Stanach Zjednoczonych i innych krajach.
- Wyprodukowano na licencji Dolby Laboratories. Dolby, Dolby Audio i symbol z podwójnym D są znakami towarowymi firmy Dolby Laboratories.
- „BRAVIA”, BRAVIA i BRAVIA Sync są znakami towarowymi lub zarejestrowanymi znakami towarowymi firmy Sony Corporation.
- Vewd® Core. Copyright 1995-2017 Vewd Software AS. All rights reserved.
- Google, Android TV, Google Play, Chromecast built-in, YouTube i inne powiązane oznaczenia oraz logo są znakami towarowymi firmy Google LLC.
- Wi-Fi®, Wi-Fi Alliance®, Wi-Fi Direct® i Miracast® są zarejestrowanymi znakami towarowymi Wi-Fi Alliance.
- Wi-Fi Protected Setup™ jest znakiem towarowym Wi-Fi Alliance.
- Logo Wi-Fi CERTIFIED™ jest znakiem certyfikacji podmiotu Wi-Fi Alliance.
- W kwestii informacji na temat patentów DTS należy skorzystać z witryny <http://patents.dts.com>. Produkowane na licencji DTS, Inc. DTS, symbol oraz DTS i symbol łącznie są zarejestrowanymi znakami towarowymi, a DTS Digital Surround jest znakiem towarowym DTS, Inc. © DTS, Inc. Wszelkie prawa zastrzeżone.

- Słowo i logo Bluetooth® są zarejestrowanymi znakami towarowymi Bluetooth SIG, Inc. i wszelkie użycie tych znaków przez Sony Corporation odbywa się na mocy licencji. Pozostałe znaki i nazwy towarowe należą do odpowiednich właścicieli.
- TUXERA jest zastrzeżonym znakiem towarowym firmy Tuxera Inc. w USA i innych krajach.
- Logo USB-IF SuperSpeed USB Trident stanowi zastrzeżony znak towarowy USB Implementers Forum, Inc. 
- Wszelkie inne znaki towarowe są własnością ich właścicieli.



# Περιεχόμενα

ΣΗΜΑΝΤΙΚΗ ΣΗΜΕΙΩΣΗ .....	3
Πληροφορίες σχετικά με την ασφάλεια .....	3
Προφυλάξεις .....	7
Εξαρτήματα και χειριστήρια .....	9
Χειριστήρια και ενδείξεις .....	9
Εγκατάσταση της οθόνης LCD στον τοίχο .....	10
Χρήση της προαιρετικής Επιτοίχιας Βάσης .....	10
Αντιμετώπιση προβλημάτων .....	12
Προβλήματα και λύσεις .....	12
Τεχνικά χαρακτηριστικά .....	13

## Σύνδεση Internet και προστασία προσωπικών δεδομένων

Αυτό το προϊόν συνδέεται στο Internet κατά την αρχική εγκατάσταση μόλις συνδεθεί σε ένα δίκτυο ώστε να επιβεβαιωθεί η σύνδεση στο Internet και, στη συνέχεια, για να διαμορφωθεί η Αρχική οθόνη. Η διεύθυνσή σας IP χρησιμοποιείται για αυτή και για όλες τις άλλες συνδέσεις Internet. Αν δεν επιθυμείτε να χρησιμοποιηθεί καθόλου η διεύθυνσή σας IP, μη ρυθμίσετε την ασύρματη λειτουργία Internet και μη συνδέσετε καλώδιο Internet. Ανατρέξτε στις πληροφορίες προστασίας προσωπικών δεδομένων που εμφανίζονται στις οθόνες ρυθμίσεων για περισσότερες πληροφορίες για τις συνδέσεις Internet.

## Εισαγωγή

Σας ευχαριστούμε που επιλέξατε αυτό το προϊόν της Sony. Αυτό το εγχειρίδιο είναι ένας πληροφοριακός οδηγός. Για επαγγελματική χρήση, ανατρέξτε στον "Επαγγελματικό Οδηγό".

Προτού χρησιμοποιήσετε την οθόνη LCD, διαβάστε προσεκτικά αυτό το εγχειρίδιο οδηγιών και φυλάξτε το για μελλοντική χρήση.

### Σημείωση

- Προτού θέσετε σε λειτουργία την οθόνη LCD, διαβάστε την ενότητα "Πληροφορίες σχετικά με την ασφάλεια" (σελίδα 3).
- Οι εικόνες και τα γραφικά που χρησιμοποιούνται στον Οδηγό εγκατάστασης και σε αυτό το εγχειρίδιο παρέχονται μόνο για λόγους αναφοράς και ενδέχεται να διαφέρουν από το πραγματικό προϊόν.

## Σύνδεση της Βάσης επιτραπέζιας τοποθέτησης στην οθόνη LCD

Ανατρέξτε στον Οδηγό εγκατάστασης στο πάνω μέρος του προστατευτικού υλικού.

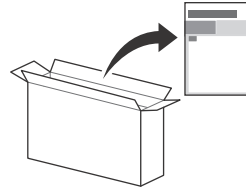

## Βοήθεια

Βρείτε περισσότερες οδηγίες για την αντιμετώπιση προβλημάτων και άλλες χρήσιμες πληροφορίες απευθείας στην οθόνη LCD σας. Πιέστε **HELP** στο τηλεχειριστήριο για να εμφανιστεί μια λίστα με θέματα.

## Θέση της αναγνωριστικής ετικέτας

Οι ετικέτες με τον Αριθμό μοντέλου, την Ημερομηνία παραγωγής (έτος/μήνας) και την Ονομαστική τιμή ισχύος της οθόνης LCD βρίσκονται στο πίσω μέρος της οθόνης LCD ή του πακέτου.

Για μοντέλα με προσαρμογέα ρεύματος που παρέχεται: Οι ετικέτες για τον Αριθμό μοντέλου και τον Αριθμού σειράς του προσαρμογέα ρεύματος βρίσκονται στο κάτω μέρος του προσαρμογέα ρεύματος.

## ΠΡΟΕΙΔΟΠΟΪΣΗ ΓΙΑ ΤΗΝ ΑΠΟΤΡΟΠΗ ΕΞΑΠΛΩΣΗΣ



ΠΥΡΚΑΓΙΑΣ, ΔΙΑΤΗΡΕΙΤΕ  
ΠΑΝΤΑ ΤΑ ΚΕΡΙΑ Η ΑΛΛΕΣ  
ΕΛΕΥΘΕΡΕΣ ΦΛΟΓΕΣ ΜΑΚΡΙΑ  
ΑΠΟ ΑΥΤΟ ΤΟ ΠΡΟΪΟΝ.

## ΣΗΜΑΝΤΙΚΗ ΣΗΜΕΙΩΣΗ

Αυτό το προϊόν έχει κατασκευαστεί από ή για λογαριασμό της Sony Visual Products Inc.

Εισαγωγέας στην Ευρώπη : Sony Europe Limited.

Ερωτήσεις προς τον εισαγωγέα ή σχετικά με την συμμόρφωση του προϊόντος ως προς τη νομοθεσία της Ευρωπαϊκής Ένωσης θα πρέπει να απευθύνονται στον εξουσιοδοτημένο εκπρόσωπο, Sony Belgium, bijkantoor van Sony Europe Limited, Da Vincilaan 7-D1, 1935 Zaventem, Βέλγιο.

## Σημείωση για τον ραδιοεξοπλισμό



Με την παρούσα η Sony Visual Products Inc., δηλώνει ότι οι τύποι ραδιοεξοπλισμού FW-85BZ35F, FW-75BZ35F, FW-65BZ35F, FW-55BZ35F, FW-49BZ35F, FW-43BZ35F πληρούν τους όρους της οδηγίας 2014/53/ΕΕ. Το πλήρες κείμενο της δήλωσης συμμόρφωσης ΕΕ διατίθεται στην ακόλουθη ιστοσελίδα στο διαδίκτυο: <http://www.compliance.sony.de/>

Αυτός ο ραδιοεξοπλισμός μπορεί να λειτουργήσει στην ΕΕ χωρίς να παραβιάζει τις ισχύουσες απαιτήσεις για τη χρήση του ραδιοφάσματος.

## Πληροφορίες σχετικά με την ασφάλεια

### ΠΡΟΕΙΔΟΠΟΪΗΣΗ

#### Προσοχή

Κίνδυνος έκρηξης αν η μπαταρία αντικατασταθεί με μπαταρία εσφαλμένου τύπου.

Οι μπαταρίες δεν πρέπει να εκτίθενται σε υπερβολική θερμότητα όπως το φως του ήλιου, πυρκαγιά ή παρόμοια κατάσταση ή σε υπερβολικά χαμηλή πίεση αέρα που μπορεί να προκαλέσει έκρηξη ή διαρροή εύφλεκτου υγρού ή αερίου.

#### Κίνδυνος σταθερότητας

Η οθόνη LCD μπορεί να πέσει, προκαλώντας σοβαρό τραυματισμό ή θάνατο.

Ποτέ μην τοποθετείτε την οθόνη LCD σε μη σταθερή θέση. Η οθόνη LCD μπορεί να πέσει, προκαλώντας σοβαρό τραυματισμό ή θάνατο. Πολλοί τραυματισμοί, ιδιαίτερα παιδιάν, μπορούν να αποφευχθούν με τη λήψη απλών προφυλάξεων όπως:

- Η χρήση επίπλων ή βάσεων που συνιστώνται από τον κατασκευαστή της οθόνης LCD.
- Η χρήση μόνο επίπλων που μπορούν με ασφάλεια να στηρίξουν την οθόνη LCD.
- Φροντίζοντας η οθόνη LCD να μην εξέρχεται από την άκρη του επίπλου στο οποίο είναι τοποθετημένη.
- Η αποφυγή τοποθέτησης της οθόνης LCD σε ψηλά έπιπλα (για παράδειγμα, ντουλάπια ή βιβλιοθήκες) χωρίς τη στερέωση τόσο του επίπλου όσο και της οθόνης LCD σε κατάλληλο στήριγμα.
- Η αποφυγή τοποθέτησης της οθόνης LCD πάνω σε ύφασμα ή άλλα υλικά που μπορεί να τοποθετούνται μεταξύ της οθόνης LCD και του επίπλου στο οποίο είναι τοποθετημένη.
- Η εκπαίδευση των παιδιών σχετικά με τους κινδύνους σκαρφαλώματος σε έπιπλα για να φτάσουν την οθόνη LCD ή τα χειριστήριά της.

Αν θα κρατήσετε και θα αλλάξετε θέση στην οθόνη LCD που ήδη έχετε, πρέπει να λάβετε και πάλι υπόψη τα παραπάνω σημεία.

## Εγκατάσταση/Ρύθμιση

Προκειμένου να αποφύγετε τυχόν κινδύνους πυρκαγιάς, ηλεκτροπληξίας ή ζημιάς ή/και τραυματισμών, εγκαταστήστε και χρησιμοποιήστε την οθόνη LCD σύμφωνα με τις παρακάτω οδηγίες.

### Εγκατάσταση

- Η οθόνη LCD πρέπει να εγκατασταθεί κοντά σε παροχή ρεύματος εύκολα προσβάσιμη.
- Τοποθετήστε την οθόνη LCD σε μια σταθερή, επίπεδη επιφάνεια, ώστε να αποφευχθεί η πτώση της και η πρόκληση ανθρώπινου τραυματισμού ή ζημιάς.
- Εγκαταστήστε την οθόνη LCD σε ένα σημείο στο οποίο δεν θα κινδυνεύει να τραβηχτεί, να σπρωχθεί ή να ανατραπεί.
- Εγκαταστήστε την οθόνη LCD έτσι ώστε η βάση επιτραπέζιας τοποθέτησης να μην προεξέρχεται από τη βάση της οθόνης LCD (δεν παρέχεται). Εάν η βάση επιτραπέζιας τοποθέτησης προεξέρχεται από τη βάση της οθόνης LCD, η οθόνη LCD ενδέχεται να αναποδογυρίσει, να πέσει και να προκληθεί ανθρώπινος τραυματισμός ή βλάβη στην οθόνη LCD.

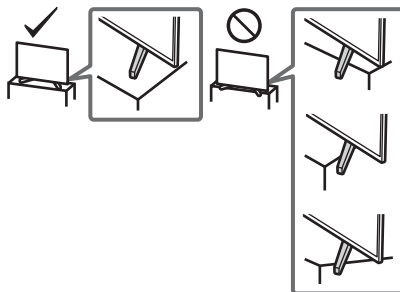

- Η εγκατάσταση στον τοίχο πρέπει να πραγματοποιείται μόνο από εξειδικευμένο προσωπικό.
- Για λόγους ασφαλείας, συστήνεται η χρήση των εξαρτημάτων της Sony, μεταξύ των οποίων περιλαμβάνονται:
  - Επιτοίχια Βάση SU-WL500 (Μόνο για τα FW-85/75BZ35F)
  - Επιτοίχια Βάση SU-WL450 (Εκτός των FW-85/75BZ35F)
- Βεβαιωθείτε ότι χρησιμοποιείτε τις βίδες που παρέχονται με την Επιτοίχια βάση όταν τοποθετείτε την Επιτοίχια βάση στην οθόνη LCD. Οι βίδες που παρέχονται έχουν σχεδιαστεί, έτσι ώστε να έχουν τις διαστάσεις που υποδεικνύονται στην εικόνα, όταν τις μετρήσουμε από την επιφάνεια στερέωσης της Επιτοίχιας βάσης. Η διάμετρος και το μήκος των βιδών διαφέρουν ανάλογα με το μοντέλο της Επιτοίχιας Βάσης. Η χρήση διαφορετικών βιδών από αυτές που παρέχονται μπορεί να προκαλέσει εσωτερική ζημιά στην οθόνη LCD ή μπορεί να πέσει, κλπ.

GR

#### FW-85/49/43BZ35F

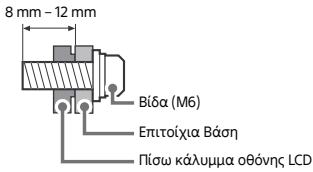

#### FW-75/65/55BZ35F

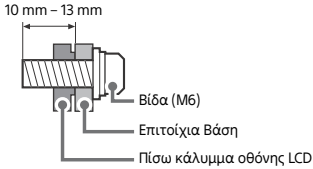

### Μεταφορά

- Πριν μεταφέρετε την οθόνη LCD, αποσυνδέστε όλα τα καλώδια.
- Για τη μεταφορά μιας μεγάλης οθόνης LCD χρειάζονται δύο ή περισσότερα άτομα (τρία ή περισσότερα άτομα για την FW-85BZ35F).
- Όταν μεταφέρετε την οθόνη LCD με τα χέρια, να την κρατάτε όπως υποδεικνύεται παρακάτω. Μην ασκείτε πίεση στην οθόνη LCD και στο πλαίσιο που περιβάλλει την οθόνη.
- Όταν σηκώνετε ή μετακινείτε την οθόνη LCD, κρατάτε την γερά από το κάτω μέρος.

#### FW-85BZ35F

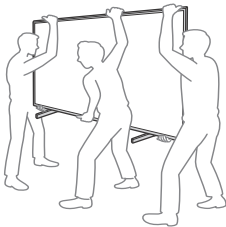
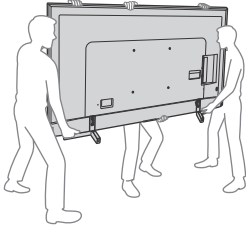

#### FW-75/65/55BZ35F

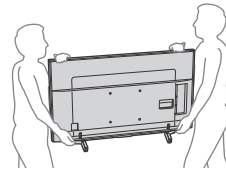

#### FW-49/43BZ35F

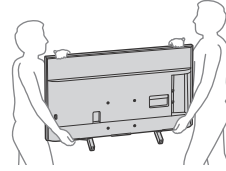

- Κατά τη μεταφορά, μην υποβάλλετε την οθόνη LCD σε χτυπήματα ή υπερβολικούς κραδασμούς.
- Όταν μεταφέρετε την οθόνη LCD για επισκευή ή όταν την μεταφέρετε σε άλλο χώρο, συσκευάστε την χρησιμοποιώντας το αρχικό χαρτόκουτο και τα υλικά συσκευασίας.

### Αποτροπή πτώσης

#### FW-85BZ35F

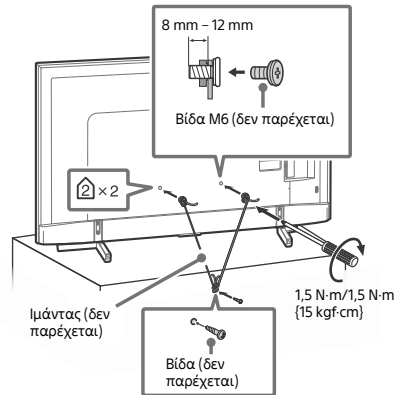
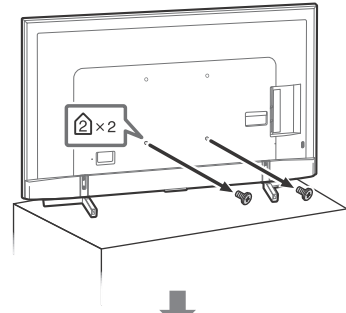

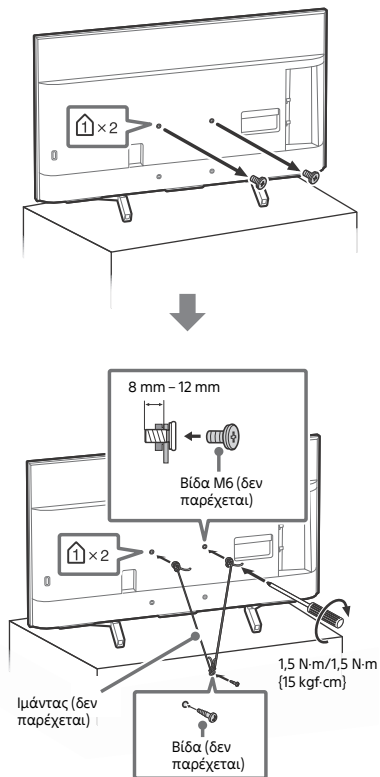
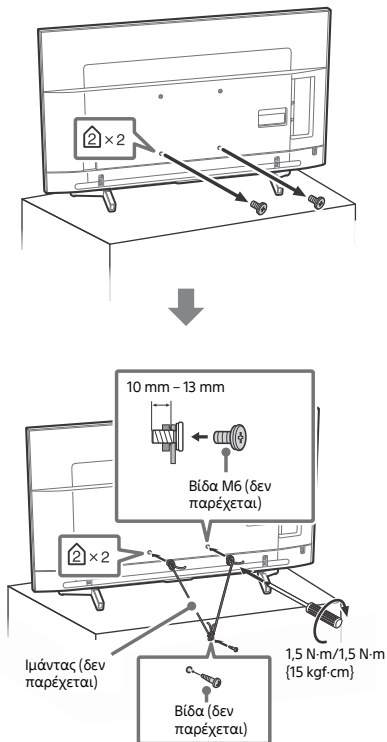

### Εξαιρισμός

- Μην καλύπτετε ποτέ τις οπές αερισμού του περιβλήματος και μην εισάγετε οτιδήποτε στο εσωτερικό του περιβλήματος.
- Αφήστε χώρο γύρω από την οθόνη LCD όπως φαίνεται παρακάτω.
- Συνιστάται θερμά η χρήση της Επιτοίχιας Βάσης της Sony ώστε να είναι δυνατή η επαρκής κυκλοφορία του αέρα στην οθόνη LCD.

### Εγκατάσταση στον τοίχο

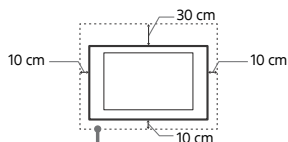

Αφήστε τουλάχιστον αυτό το κενό γύρω από την οθόνη LCD.

### Εγκατάσταση με βάση

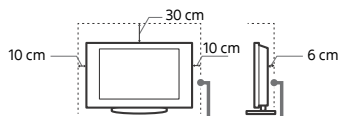

Αφήστε τουλάχιστον αυτό το κενό γύρω από την οθόνη LCD.

- Για να εξασφαλιστεί τον κατάλληλο εξαερισμό και για να αποφευχθεί η συσσώρευση ακαθαρσιών ή σκόνης:
  - Μην τοποθετείτε την οθόνη LCD σε οριζόντια θέση (με την οθόνη προς τα πάνω ή προς τα κάτω), αναποδογυρισμένη ή στο πλάι.
  - Μην τοποθετείτε την οθόνη LCD πάνω σε ράφι, χαλί, κρεβάτι ή μέσα σε ντουλάπα.
  - Μην καλύπτετε την οθόνη LCD με υφάσματα όπως κουρτίνες, ή αντικείμενα όπως εφημερίδες, κλπ.
  - Μην τοποθετείτε την οθόνη LCD όπως φαίνεται παρακάτω.

Η κυκλοφορία του αέρα έχει μπλοκαριστεί.

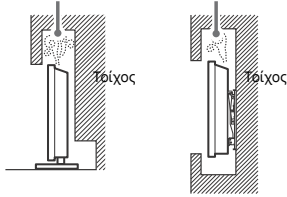

## Καλώδιο τροφοδοσίας

Προκειμένου να αποφύγετε τυχόν κινδύνους πυρκαγιάς, ηλεκτροπληξίας ή ζημιάς ή/και τραυματισμών, χρησιμοποιήστε το καλώδιο τροφοδοσίας και την πρίζα ως εξής:

- Χρησιμοποιήστε μόνο το καλώδιο τροφοδοσίας που παρέχεται από τη Sony, όχι από άλλους κατασκευαστές.
- Τοποθετήστε το φικ στην πρίζα μέχρι να εισέλθει τελείως.
- Λειτουργήστε την οθόνη LCD μόνο με παροχή ρεύματος 220 V – 240 V AC.
- Κατά την πραγματοποίηση της καλωδίωσης, βεβαιωθείτε ότι αποσυνδέσατε το καλώδιο τροφοδοσίας για την ασφάλειά σας και προσέξτε μην μπλεχθούν τα πόδια σας στα καλώδια.
- Προτού προβείτε σε οποιαδήποτε εργασία που αφορά στην οθόνη LCD σας και πριν τη μετακινήσετε, αποσυνδέστε το φικ του καλωδίου τροφοδοσίας από την πρίζα.
- Κρατήστε το καλώδιο τροφοδοσίας μακριά από πηγές θερμότητας.
- Αποσυνδέστε το φικ και καθαρίζετε το τακτικά. Εάν το φικ καλυφθεί με σκόνη και μαζέψει υγρασία, μπορεί να μειωθεί η ποιότητα της μόνωσης και να προκληθεί πυρκαγιά.

## Σημείωση

- Μη χρησιμοποιείτε το παρεχόμενο καλώδιο τροφοδοσίας σε οποιαδήποτε άλλη συσκευή.
- Μην τραβήξετε, λυγίζετε ή συστρέφετε πολύ το καλώδιο τροφοδοσίας. Οι αγωγοί του πυρήνα μπορεί να απογυμνωθούν ή να σπάσουν.
- Μην τροποποιείτε το καλώδιο τροφοδοσίας.
- Μην τοποθετήσετε οποιοδήποτε βαρύ αντικείμενο πάνω στο καλώδιο τροφοδοσίας.
- Για να αποσυνδέσετε το καλώδιο τροφοδοσίας από την πρίζα, μην τραβήξετε το ίδιο το καλώδιο.
- Μη συνδέετε πολλές συσκευές στην ίδια πρίζα.
- Μην χρησιμοποιείτε πρίζες με κακή εφαρμογή.

## ΣΗΜΕΙΩΣΗ ΣΧΕΤΙΚΑ ΜΕ ΤΟΝ ΠΡΟΣΑΡΜΟΓΕΑ ΡΕΥΜΑΤΟΣ (μόνο για μοντέλα με προσαρμογέα ρεύματος που παρέχεται)

### Προειδοποίηση

Για να περιορίσετε τον κίνδυνο πυρκαγιάς ή ηλεκτροπληξίας, μην αφήνετε αυτήν τη συσκευή εκτεθειμένη σε βροχή ή υγρασία.

Για να αποφύγετε τον κίνδυνο ηλεκτροπληξίας, μην τοποθετείτε δοχεία γεμάτα με υγρά, όπως για παράδειγμα ανθοδοχεία, πάνω στη συσκευή. Μην τοποθετείτε αυτήν τη συσκευή σε περιορισμένες επιφάνειες, για παράδειγμα σε ράφι ή παρόμοιους μονάδες.

- Βεβαιωθείτε ότι η πρίζα ρεύματος βρίσκεται κοντά στη συσκευή και ότι είναι εύκολα προσβάσιμη.
- Χρησιμοποιήστε απαραίτητως τον προσαρμογέα ρεύματος και το καλώδιο ρεύματος που παρέχονται.
- Μην χρησιμοποιήσετε κανέναν άλλο προσαρμογέα ρεύματος. Ενδέχεται να προκληθεί δυσλειτουργία.
- Συνδέστε τον προσαρμογέα ρεύματος σε μια εύκολα προσβάσιμη πρίζα.

- Μην τυλίγετε το καλώδιο ρεύματος γύρω από τον προσαρμογέα ρεύματος. Το κεντρικό σύρμα του καλωδίου ενδέχεται να κοπεί ή/και να προκληθεί δυσλειτουργία στο δέκτη πολυμέσων.
- Μην αγγίζετε τον προσαρμογέα ρεύματος με βρεγμένα χέρια.
- Εάν παρατηρήσετε μη ομαλή λειτουργία του προσαρμογέα ρεύματος, αποσυνδέστε τον από την πρίζα αμέσως.
- Η συσκευή δεν αποσυνδέεται από την κεντρική παροχή όσο παραμένει συνδεδεμένη στην πρίζα, ακόμα κι αν η συσκευή είναι απενεργοποιημένη.
- Επειδή η θερμοκρασία του προσαρμογέα ρεύματος αυξάνεται όταν χρησιμοποιείται για μεγάλο χρονικό διάστημα, ενδέχεται να αισθανθείτε τη θερμότητα όταν τον αγγίξετε με τα χέρια σας.



## Περιορισμοί στη χρήση

Για να αποφευχθούν δυσλειτουργίες και πρόκληση πυρκαγιάς, ηλεκτροπληξίας, ζημιάς ή/και τραυματισμών, μην τοποθετείτε/χρησιμοποιείτε την οθόνη LCD σε θέσεις, περιβάλλοντα ή συνθήκες όπως αυτές που παρατίθενται στη συνέχεια.

### Τοποθεσία:

- Σε εξωτερικούς χώρους (απευθείας στο ηλιακό φως), ακτές, πλοία ή άλλα σκάφη, μέσα σε οχήματα, σε νοσοκομεία, σε μη σταθερές επιφάνειες, κοντά σε νερό, βροχή, υγρασία ή καπνό.

### Περιβάλλον:

- Σε μέρη που είναι ζεστά, υγρά ή υπερβολικά σκονισμένα - σε μέρη όπου μπορούν να εισέλθουν έντομα - σε μέρη όπου ενδέχεται να εκτεθεί σε μηχανικές δονήσεις, κοντά σε εύκαμπτα αντικείμενα (κεριά, κλπ.). Η οθόνη LCD δεν πρέπει να εκτίθεται σε σταλαγματιές ή πιτσιλιζομένα και μην τοποθετείτε πάνω στην οθόνη LCD αντικείμενα που περιέχουν υγρά, όπως για παράδειγμα βάζα.

### Συνθήκες:

- Χρησιμοποιείτε την οθόνη LCD με βρεγμένα χέρια, όταν έχετε αφαιρέσει το περίβλημα ή με εξαρτήματα που δε συνιστώνται από τον κατασκευαστή. Κατά τη διάρκεια καταιγίδων με κεραυνούς αποσυνδέστε την οθόνη LCD από την πρίζα ρεύματος και από την κεραία.
- Τοποθετείτε την οθόνη LCD έτσι ώστε να προσέχει σε ανοιχτό χώρο. Ενδέχεται να προκληθεί τραυματισμός ή ζημιά, εάν ένα άτομο ή αντικείμενο προσκρούσει στην οθόνη LCD.

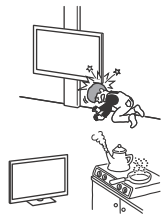

- Τοποθετείτε την οθόνη LCD σε χώρο με υγρασία ή σκόνη ή σε ένα δωμάτιο με ελαϊκές νέφους ή υδατμούσες (κοντά σε πάγκους κουζίνας ή σε υγραντήρες). Ενδέχεται να προκληθεί πυρκαγιά, ηλεκτροπληξία ή παραμόρφωση.
- Τοποθετείτε την οθόνη LCD σε μέρη που υπόκεινται σε ακραίες θερμοκρασίες όπως, για παράδειγμα, σε σημεία που εκτίθενται σε άμεσο ηλιακό φως, κοντά σε καλοριφέρ ή συσκευές θέρμανσης. Σε τέτοιες συνθήκες η οθόνη LCD μπορεί να υπερθερμανθεί, κάτι που μπορεί να προκαλέσει παραμόρφωση του περιβλήματος ή/και δυσλειτουργία της οθόνης LCD.

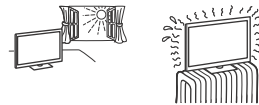

- Εάν η οθόνη LCD τοποθετηθεί στα αποδυτήρια δημόσιων λουτρών ή ιαματικών πηγών, ενδέχεται να υφιστάται βλάβη από το θείο που εκλύεται στον αέρα κλπ.
- Για να έχετε άριστη ποιότητα εικόνας, μην εκθέτετε την οθόνη σε απευθείας φωτισμό ή ηλιακή ακτινοβολία.





- Αποφύγετε τη μετακίνηση της οθόνης LCD από ένα ψυχρό σε ένα θερμό μέρος. Οι ξαφνικές αλλαγές της θερμοκρασίας δωματίου ενδέχεται να προκαλέσουν συμπίκνωση υγρασίας. Αυτό πιθανόν να οδηγήσει σε προβολή χαμηλής ποιότητας εικόνας και χρώματος από την οθόνη LCD. Αν συμβεί αυτό, αφήστε την υγρασία να εξατμιστεί εντελώς πριν ενεργοποιήσετε την οθόνη LCD.

### Θραύσματα:

- Μην πετάτε οτιδήποτε στην οθόνη LCD. Από την πρόσκρουση μπορεί να σπάσει το γυαλί της οθόνης και να προκληθεί σοβαρός τραυματισμός.
- Εάν η επιφάνεια της οθόνης LCD ραγίσει, μην την ακουμπήσετε μέχρι να αποσυνδέσετε το καλώδιο τροφοδοσίας. Σε αντίθετη περίπτωση μπορεί να προκληθεί ηλεκτροπληξία.

### Όταν δεν χρησιμοποιείται

- Εάν πρόκειται να μη χρησιμοποιήσετε την οθόνη LCD για αρκετές ημέρες, θα πρέπει να την αποσυνδέσετε από την παροχή ρεύματος για λόγους περιβαλλοντικούς και ασφάλειας.
- Μετά την απενεργοποίηση της οθόνης LCD, η οθόνη LCD δεν αποσυνδέεται από την παροχή ρεύματος. Για να την αποσυνδέσετε εντελώς, τραβήξτε το φως από την πρίζα.
- Κάποια μοντέλα οθονών LCD πρέπει να παραμείνουν σε κατάσταση αναμονής για να εξασφαλιστεί η σωστή λειτουργία τους.

### Για τα παιδιά

- Μην επιτρέπετε στα παιδιά να σκαρφαλώνουν πάνω στην οθόνη LCD.
- Κρατήστε τα μικρά εξαρτήματα μακριά από παιδιά, ώστε να μην υπάρχει κίνδυνος να τα καταπιούν κατά λάθος.

### Εάν συμβεί το ακόλουθο πρόβλημα...

Εάν συμβεί οποιοδήποτε από τα παρακάτω προβλήματα, **απενεργοποιήστε** την οθόνη LCD και αποσυνδέστε το καλώδιο τροφοδοσίας.

Απευθυνθείτε στον αντιπρόσωπο ή στο Κέντρο τεχνικής υποστήριξης της Sony ώστε να γίνει έλεγχος από το εξουσιοδοτημένο σέρβις.

### Όταν:

- Το καλώδιο τροφοδοσίας έχει υποστεί ζημιά.
- Η πρίζα εμφανίζει κακή εφρμογή.
- Η οθόνη LCD έχει υποστεί ζημιά από πτώση, χτύπημα ή πέσιμο αντικειμένου επάνω σε αυτή.
- Κάποιο υγρό ή αντικείμενο πέσει μέσω των ανοιγμάτων μέσα στο εσωτερικό του περιβλήματος.

### Σχετικά με τη θερμοκρασία των οθονών LCD

Όταν η οθόνη LCD χρησιμοποιείται για μεγάλο χρονικό διάστημα, το περιβάλλον τμήμα του πλαισίου θερμαίνεται. Μπορεί να αισθανθείτε τη θερμότητα εάν αγγίξετε τη συγκεκριμένη περιοχή με τα χέρια σας.

## Προφυλάξεις

### Παρακολούθηση της οθόνης LCD

- Παρακολουθείτε την οθόνη LCD με συνθήκες μέτριο φωτισμού, καθώς η παρακολούθηση της οθόνης LCD με συνηθές χαμηλό φωτισμό ή για μεγάλα χρονικά διαστήματα μπορεί να κουράσει τα μάτια σας.
- Όταν χρησιμοποιείτε ακουστικά, αποφύγετε τη ρύθμιση της έντασης ήχου σε υψηλά επίπεδα καθώς κάτι τέτοιο μπορεί να σας προκαλέσει προβλήματα ακοής.

## Οθόνη LCD

- Παρόλο που η οθόνη LCD (υγρών κρυστάλλων) κατασκευάζεται με τεχνολογία υψηλής ακρίβειας και διαθέτει ενεργά πίξελ 99,99 % ή περισσότερα, υπάρχει η πιθανότητα να εμφανιστούν μόνιμα στην οθόνη LCD μερικές μιάυρες κουκκίδες ή φωτεινά σημεία (κόκκινα, πράσινα ή μπλε). Αυτό αποτελεί ένα εγγενές χαρακτηριστικό των οθονών υγρών κρυστάλλων (LCD) και δεν υποδηλώνει δυσλειτουργία.
- Μη σπρώχνετε ή χαράξετε το εμπρός φίλτρο, και μην τοποθετείτε αντικείμενα επάνω σε αυτή την οθόνη LCD. Η εικόνα μπορεί να παρουσιάσει ανωμαλίες ή η οθόνη υγρών κρυστάλλων να υποστεί ζημιά.
- Εάν αυτή η οθόνη LCD χρησιμοποιηθεί σε κρύο χώρο, υπάρχει περίπτωση να εμφανισθεί κηλίδα στην εικόνα ή η εικόνα να γίνει σκούρα. Αυτό δεν υποδηλώνει δυσλειτουργία. Αυτά τα φαινόμενα εξαφανίζονται καθώς αυξάνεται η θερμοκρασία.
- Υπάρχει η πιθανότητα εμφάνισης ειδήλου εικόνας στην οθόνη εάν προβάλλονται συνεχώς ακίνητες εικόνες. Το ειδήλω εικόνας μπορεί να εξαφανιστεί μετά από κάποιο χρόνο.
- Η οθόνη και το περίβλημα ζεσταίνονται όταν η οθόνη LCD βρισκείται σε λειτουργία. Δεν πρόκειται για δυσλειτουργία.
- Η οθόνη LCD περιέχει μικρή ποσότητα υγρού κρυστάλλου. Για την απόρριψη τηρήστε τις τοπικές διατάξεις και κανονισμούς.

## Χειρισμός και καθαρισμός της επιφάνειας της οθόνης/περιβλήματος της οθόνης LCD

Βεβαιωθείτε ότι αποσυνδέσατε από την πρίζα το συνδεδεμένο στην οθόνη LCD καλώδιο παροχής ρεύματος πριν τον καθαρισμό.

Για να αποφύγετε την πρόκληση ζημιών στο υλικό ή στην επιστροφή της οθόνης, τηρήστε τις ακόλουθες προφυλάξεις.

- Για να αφαιρέσετε τη σκόνη από την επιφάνεια της οθόνης/περιβλήματος, σκουπίστε ελαφρά με ένα μαλακό πανί. Εάν η σκόνη παραμείνει, σκουπίστε με ένα μαλακό πανί ελαφρά βρεγμένο σε διάλυμα ήπιου απορρυπαντικού.
- Ποτέ μην ψεκάζετε νερό ή απορρυπαντικό απευθείας πάνω στην οθόνη LCD. Ενδέχεται να σπάσει στο κάτω μέρος της οθόνης ή στα εξωτερικά τμήματα και να εισχωρήσει στην οθόνη LCD, με αποτέλεσμα να προκληθεί βλάβη στην οθόνη LCD.
- Μη χρησιμοποιήσετε ποτέ σφουγγαράκι, αλκαλικά/όξινα καθαριστικά, σκόνες καθαρισμού ή διαλυτικά όπως ιονόντευμα, βενζίνη, διαλυτικά ή εντομοκτόνα. Η χρήση τέτοιων ουσιών ή η παρατεταμένη επαφή με λαστικήνια ή υλικά από βινύλιο, μπορεί να προκαλέσει ζημιά στην επιφάνεια της οθόνης και στο υλικό του περιβλήματος.
- Μην αγγίζετε την οθόνη LCD αν το χέρι σας είναι καλυμμένο με οποιαδήποτε χημική ουσία όπως κρέμα χεριών ή αντιηλιακό.
- Συνιστάται περιοδικός καθαρισμός των ανοιγμάτων εξεραρισμού με ηλεκτρική σκούπα για να διασφαλίζεται ο σωστός εξαερισμός.
- Όταν προσαρμόζετε τη γωνία της οθόνης LCD, μετακινήστε την αργά ώστε να αποτρέψετε την ανατροπή της από την επιτραπέζια βάση της.



## Προαιρετικός εξοπλισμός

- Κρατήστε τα προαιρετικά εξαρτήματα ή άλλες συσκευές που εκπέμπουν ηλεκτρομαγνητική ακτινοβολία μακριά από την οθόνη LCD. Διαφορετικά μπορεί να παρατηρηθεί παραμόρφωση της εικόνας ή/και ήχος με θόρυβο.
- Ο εξοπλισμός αυτός έχει ελεγχθεί και έχει βρεθεί ότι συμμορφώνεται με τα όρια που καθορίζονται από την οδηγία περί ηλεκτρομαγνητικής συμβατότητας όταν χρησιμοποιείται για τη συνδεση καλώδιο σήματος μήκους μικρότερο από 3 μέτρα.

## Ασύρματη λειτουργία της μονάδας

- Μη θέτετε σε λειτουργία την παρούσα συσκευή κοντά σε ιατρικό εξοπλισμό (βηματοδότες, κλπ.), καθώς ενδέχεται να προκύψει δυσλειτουργία του ιατρικού εξοπλισμού.
- Παρόλο που αυτή η μονάδα μεταδίδει/λαμβάνει κωδικογραφημένα σήματα, να είστε προσεκτικοί για μη εξουσιοδοτημένη υποκλοπή. Δεν φέρουμε καμία ευθύνη για πιθανά προβλήματα.
- Ο εξοπλισμός αυτός πρέπει να εγκαθίσταται και να λειτουργεί κρατώντας απόσταση διαχωρισμού τουλάχιστον 20 cm ή περισσότερο μεταξύ της κεραίας αυτής της συσκευής και του σώματος του ατόμου.

## Προφύλαξη σχετικά με το χειρισμό του τηλεχειριστηρίου

- Να τηρείτε τη σωστή πολικότητα κατά την τοποθέτηση των μπαταριών.
- Μη χρησιμοποιείτε διαφορετικούς τύπους μπαταριών μαζί ή μην ανακατεύετε τις παλιές με τις καινούργιες μπαταρίες.
- Να απορρίπτετε τις μπαταρίες, δείχνοντας σεβασμό στο περιβάλλον. Ορισμένες περιοχές ενδέχεται να έχουν κανονισμούς για την απόρριψη των μπαταριών. Συμβουλευθείτε τις τοπικές αρχές.
- Χρησιμοποιήστε το τηλεχειριστήριο με προσοχή. Μην το αφήνετε να πέφτει, μην το πατάτε και μη χύνετε υγρά οποιουδήποτε είδους πάνω του.
- Μην τοποθετείτε το τηλεχειριστήριο κοντά σε πηγές θερμότητας, σε θέση που να το βλέπει ο ήλιος ή σε δωμάτιο με υγρασία.

## Απόρριψη της οθόνης LCD



### Απόρριψη παλιών ηλεκτρικού και ηλεκτρονικού εξοπλισμού (Ισχύει στην Ευρωπαϊκή Ένωση και άλλες χώρες με ξεχωριστά συστήματα συλλογής)

Το σύμβολο αυτό επάνω στο προϊόν ή τη συσκευασία του υποδεικνύει ότι το προϊόν αυτό δεν θα πρέπει να αντιμετωπίζεται όπως τα συνηθισμένα οικιακά απορρίμματα.

Αντίθετα θα πρέπει να παραδίδεται στο κατάλληλο σημείο συλλογής για την ανακύκλωση ηλεκτρικού και ηλεκτρονικού εξοπλισμού. Εξασφαλίζοντας ότι το προϊόν αυτό απορρίπτεται σωστά, βοηθάτε στο να αποτραπούν όποιες αρνητικές επιπτώσεις στην ανθρώπινη υγεία και στο περιβάλλον που θα προέκυπταν από την ακατάλληλη διαχείριση των αποβλήτων αυτού του προϊόντος. Η ανακύκλωση των υλικών βοηθά στην εξοικονόμηση των φυσικών πόρων. Για περισσότερες πληροφορίες σχετικά με την ανακύκλωση αυτού του προϊόντος, επικοινωνήστε με τις δημοτικές αρχές της περιοχής σας, με την υπηρεσία διάθεσης των οικιακών απορριμμάτων ή το κατάστημα από το οποίο αγοράσατε το προϊόν.



### Απόρριψη παλιών μπαταριών (Ισχύει στην Ευρωπαϊκή Ένωση και άλλες χώρες με ξεχωριστά συστήματα συλλογής)

Το σύμβολο επάνω στην μπαταρία ή τη συσκευασία, δείχνει ότι η μπαταρία που παρέχεται μαζί με το προϊόν δεν πρέπει να

αντιμετωπίζεται ως οικιακό απόβλητο. Σε ορισμένες μπαταρίες το σύμβολο αυτό μπορεί να χρησιμοποιηθεί σε συνδυασμό με ένα χημικό σύμβολο. Το χημικό σύμβολο για τον μόλυβδο (Pb) προστίθεται αν η μπαταρία περιέχει περισσότερο από 0,004 % μόλυβδου. Εξασφαλίζοντας ότι αυτές οι μπαταρίες απορρίπτονται σωστά, βοηθάτε στο να αποτραπούν όποιες αρνητικές επιπτώσεις στην ανθρώπινη υγεία και στο περιβάλλον, που θα προέκυπταν από την ακατάλληλη διαχείριση των αποβλήτων μπαταριών. Η ανακύκλωση των υλικών βοηθά στην εξοικονόμηση φυσικών πόρων. Στην περίπτωση προϊόντων που, για λόγους ασφαλείας, απόδοσης ή ακεραιότητας δεδομένων απαιτούν τη μονίμη σύνδεση με μια ενσωματωμένη μπαταρία, αυτή η μπαταρία θα πρέπει να αντικαθίσταται μόνο από εξουσιοδοτημένο τεχνικό προσωπικό. Για να εξασφαλίσετε την σωστή μεταχείριση της μπαταρίας, παραδώστε το προϊόν στο τέλος της διάρκειας ζωής του στο κατάλληλο σημείο συλλογής ηλεκτρικού και ηλεκτρονικού εξοπλισμού για ανακύκλωση. Για όλες τις άλλες μπαταρίες, δείτε την ενότητα που περιγράφει πώς να αφαιρέσετε με ασφάλεια την μπαταρία από το προϊόν. Παραδώστε την μπαταρία στο κατάλληλο σημείο συλλογής των παλιών μπαταριών για ανακύκλωση. Για περισσότερες πληροφορίες σχετικά με την ανακύκλωση αυτής της μπαταρίας, επικοινωνήστε με τις δημοτικές αρχές της περιοχής σας, την αρμόδια υπηρεσία ανακύκλωσης ή το κατάστημα από το οποίο αγοράσατε το προϊόν ή την μπαταρία.

# Εξαρτήματα και χειριστήρια



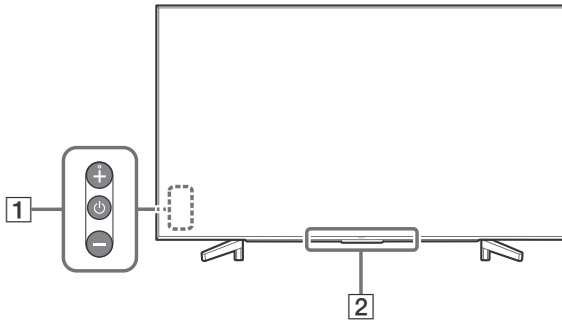

## Χειριστήρια και ενδείξεις

FW-85/75/65/55BZ35F

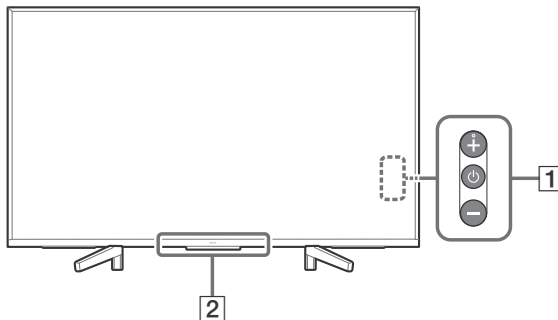

FW-49/43BZ35F



- 1**  (Λειτουργία) /+/-  
**Όταν η τηλεόραση είναι απενεργοποιημένη:**  
Πατήστε το  για να την ενεργοποιήσετε.  
**Όταν η τηλεόραση είναι ενεργοποιημένη:**  
Πιέστε παρατεταμένα το  για απενεργοποίηση.  
Πιέστε επανειλημμένα το  για να αλλάξετε τη λειτουργία και, έπειτα πιέστε το κουμπί + ή - για να κάνετε τα εξής:
- Ρυθμίστε την ένταση.
  - Επιλέξτε το κανάλι.
  - Επιλογή της πηγής εισόδου της τηλεόρασης.

- 2** **Αισθητήρας Τηλεχειρισμού\* / Αισθητήρας φωτός\* / LED φωτισμού**  
Η λυχνία LED φωτισμού ανάβει ή αναβοσβήνει ανάλογα με την κατάσταση της τηλεόρασης.  
Για περισσότερες πληροφορίες, ανατρέξτε στον Οδηγό βοήθειας.

\* Μην τοποθετείτε τίποτα κοντά στον αισθητήρα.

GR

# Εγκατάσταση της οθόνης LCD στον τοίχο

## Χρήση της προαιρετικής Επιτοίχιας Βάσης

Το χειρίδιο οδηγιών αυτής της οθόνης LCD παρουσιάζει μόνο τα βήματα για την προετοιμασία της οθόνης LCD για Επιτοίχια εγκατάσταση πριν από την εγκατάστασή της στον τοίχο.

### Προς τους πελάτες:

Για λόγους προστασίας και ασφάλειας του προϊόντος, η Sony συνιστά ένθερμα η εγκατάσταση της οθόνης LCD σας να πραγματοποιείται από αντιπροσώπους της Sony ή εξουσιοδοτημένους τεχνικούς. Μην επιχειρήσετε να την εγκαταστήσετε μόνοι σας.

### Προς τους αντιπροσώπους της Sony και τους τεχνικούς:

Δώστε μεγάλη προσοχή στην ασφάλεια κατά την εγκατάσταση, την περιοδική συντήρηση και τον έλεγχο του προϊόντος αυτού.

Απαιτείται επαρκής εμπειρία για την εγκατάσταση του προϊόντος αυτού και ειδικότερα για να προσδιοριστεί η αντοχή του τοίχου που θα συγκρατεί το βάρος της οθόνης LCD. Αναθέστε την τοποθέτηση του προϊόντος αυτού στον τοίχο σε αντιπροσώπους της Sony ή σε εξουσιοδοτημένους τεχνικούς και δείξτε την απαραίτητη προσοχή στα θέματα ασφάλειας κατά την εγκατάσταση. Η Sony δεν αναλαμβάνει καμία ευθύνη για τυχόν ζημιά ή τραυματισμό που ενδέχεται να προκληθεί από λανθασμένους χειρισμούς ή ακατάλληλη εγκατάσταση.

Χρησιμοποιήστε την Επιτοίχια Βάση SU-WL500 (δεν παρέχεται) (Μόνο για τα FW-85/75BZ35F) ή SU-WL450 (δεν παρέχεται) (Εκτός των FW-85/75BZ35F) για να εγκαταστήσετε την οθόνη LCD στον τοίχο.

Κατά την εγκατάσταση της Επιτοίχιας βάσης, συμβουλευτείτε επίσης τις Οδηγίες λειτουργίας και τον Οδηγό εγκατάστασης που συνοδεύουν την Επιτοίχια βάση.

### Σημείωση

- Αποθηκεύστε τις βίδες που αφαιρέσατε σε ένα ασφαλές μέρος και φυλάξτε τις μακριά από παιδιά.
- Τοποθετήστε την οθόνη LCD με την οθόνη στραμμένη προς τα κάτω σε μια επίπεδη και σταθερή επιφάνεια, καλυμμένη με ένα παχύ και μαλακό πανί, όταν αφαιρείτε τη βάση επιτραπέζιας τοποθέτησης από την οθόνη LCD για να αποφύγετε την πρόκληση ζημιάς στην επιφάνεια της οθόνης LCD. (Μόνο για το μοντέλο FW-49/43BZ35F)

Αφαιρέστε τις βίδες από το πίσω μέρος της οθόνης LCD.

FW-85BZ35F

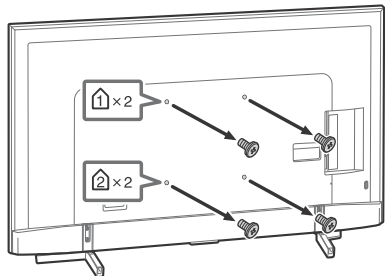

FW-75/65/55BZ35F

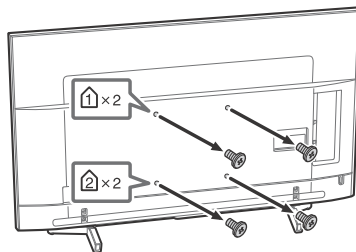

FW-49/43BZ35F

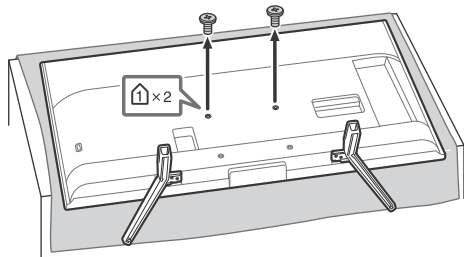

Για να αφαιρέσετε τη Βάση επιτραπέζιας τοποθέτησης από την οθόνη LCD (Μόνο για το μοντέλο FW-49/43BZ35F)

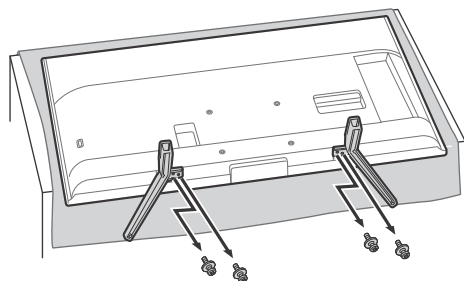

GR

## Αντιμετώπιση προβλημάτων

Για τη γενική αντιμετώπιση προβλημάτων για θέματα όπως: μαύρη οθόνη, δεν υπάρχει ήχος, παγωμένη εικόνα, η τηλεόραση δεν ανταποκρίνεται, ή δεν υπάρχει δίκτυο, ακολουθήστε τα παρακάτω βήματα.

- 1 Επανεκκινήστε την τηλεόρασή σας πιέζοντας το κουμπί λειτουργίας στο τηλεχειριστήριο μέχρι να εμφανιστεί ένα μήνυμα. Η τηλεόραση θα κάνει επανεκκίνηση. Αν δεν επανέλθει η τηλεόραση σε κανονική λειτουργία, δοκιμάστε να αποσυνδέσετε το καλώδιο ρεύματος για δύο λεπτά και, στη συνέχεια, συνδέστε το ξανά.
- 2 Ανατρέξτε στο μενού Βοήθειας πιέζοντας το **HELP** στο τηλεχειριστήριο.
- 3 Συνδέστε την τηλεόρασή σας στο Internet και εκτελέστε αναβάθμιση λογισμικού.

### Όταν εμφανίζεται το μήνυμα [Υπάρχει διαθέσιμη νέα ενημέρωση λογισμικού για την τηλεόραση σας...].

Η Sony συνιστά να αναβαθμίσετε το λογισμικό της τηλεόρασης επιλέγοντας [Ενημέρ. τώρα]. Αυτές οι αναβαθμίσεις λογισμικού βελτιώνουν την απόδοση της τηλεόρασής σας ή προσθέτουν νέα χαρακτηριστικά.

Η ακόλουθη οθόνη με την ένδειξη [Updating...] (Ενημέρωση...) θα εμφανιστεί και η LED φωτισμού θα αναβοσβήνει με λευκό χρώμα ενώ το λογισμικό ενημερώνεται.

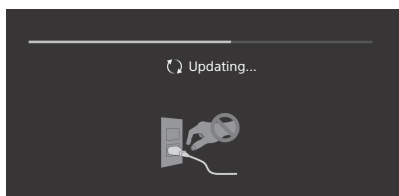

Μην αποσυνδέσετε το καλώδιο εναλλασσόμενου ρεύματος κατά την ενημέρωση του λογισμικού. Αν συμβεί αυτό, η ενημέρωση λογισμικού ενδέχεται να μην ολοκληρωθεί πλήρως και ενδέχεται να προκληθεί δυσλειτουργία του λογισμικού. Οι ενημερώσεις λογισμικού μπορεί να διαρκέσουν έως και 15 λεπτά.

Όταν συνδέσετε την τηλεόραση, η τηλεόραση ενδεχομένως να μην ανοίγει αμέσως, ακόμα κι αν πατήσετε το κουμπί λειτουργίας στο τηλεχειριστήριο ή στην τηλεόραση.

Χρειάζεται κάποιος χρόνος για την προετοιμασία του συστήματος. Περιμένετε ένα λεπτό περίπου και, κατόπιν θέστε τη ξανά σε λειτουργία.

## Προβλήματα και λύσεις

Όταν η LED φωτισμού αναβοσβήνει με κόκκινο χρώμα.

- Μετρήστε πόσες φορές αναβοσβήνει (ο χρόνος μεταξύ κάθε διαλείμματος είναι τρία δευτερόλεπτα).

Πραγματοποιήστε επανεκκίνηση της τηλεόρασης αποσυνδέοντας το καλώδιο τροφοδοσίας για δύο λεπτά και, στη συνέχεια, ενεργοποιήστε την τηλεόραση.

Αν το πρόβλημα παραμένει, αποσυνδέστε το καλώδιο τροφοδοσίας και επικοινωνήστε με τον αντιπρόσωπό σας ή το κέντρο τεχνικής υποστήριξης της Sony και αναφέρετε πόσες φορές αναβοσβήνει η LED φωτισμού.

Το τηλεχειριστήριο δεν λειτουργεί.

- Αλλάξτε τις μπαταρίες.

Το περιβάλλον τμήμα της τηλεόρασης θερμαίνεται.

- Όταν η τηλεόραση χρησιμοποιείται για μεγάλο χρονικό διάστημα, το περιβάλλον τμήμα της τηλεόρασης θερμαίνεται. Μπορεί να αισθανθείτε τη θερμότητα εάν αγγίξετε τη συγκεκριμένη περιοχή με τα χέρια σας.

# Τεχνικά χαρακτηριστικά

## Σύστημα

Σύστημα οθόνης

Οθόνη LCD (Οθόνη υγρών κρυστάλλων),  
Οπίσθιος φωτισμός LED

Σύστημα χρωμάτων

PAL/SECAM/NTSC3.58 (Μόνο εικόνα)/NTSC4.43  
(Μόνο εικόνα)

Έξοδος Ήχου

10 W + 10 W

Ασύρματη τεχνολογία

Πρωτόκολλο IEEE802.11b/g/n  
Bluetooth έκδοση 4.1

Ζώνη συχνοτήτων

Ασύρματο LAN (IEEE 802.11b/g/n)	
Περιοχή συχνοτήτων	Ισχύς εξόδου
2.400-2.473 MHz	< 20,0 dBm

Bluetooth	
Περιοχή συχνοτήτων	Ισχύς εξόδου
2.400-2.483,5 MHz	< 10,0 dBm

Έκδοση λογισμικού

PKG\_...\_...\_EUA

Πιέστε **HELP** στο τηλεχειριστήριο για να δείτε την έκδοση λογισμικού.

Η συμμόρφωση αυτού του εξοπλισμού/των εξαρτημάτων/των μερών με την Οδηγία 2014/53/ΕΕ δεν θα επηρεαστεί ποτέ από τυχόν ενημερώσεις του λογισμικού/υλικολογισμικού στο μέλλον.

## Υποδοχές εισόδου/εξόδου

 COMPONENT IN

ΥΡbPr (Βίντεο Component): 1080p (50, 60 Hz), 1080i (50, 60 Hz), 720p (50, 60 Hz), 576p, 576i, 480p, 480i

Είσοδος ήχου (υποδοχές RCA)

 AV IN

Είσοδος εικόνας (τυπικός ακροδέκτης RCA με υποδοχή Y)

HDMI IN 1/2/3/4 (υποστηρίζει ανάλυση 4K, συμβατό με HDCP 2.3)

Βίντεο:

4096 × 2160p (50, 60 Hz)\*1\*2, 4096 × 2160p (24 Hz)\*1, 3840 × 2160p (50, 60 Hz)\*2, 3840 × 2160p (24, 25, 30 Hz), 1080p (30, 50, 60 Hz), 1080/24p, 1080i (50, 60 Hz), 720p (30, 50, 60 Hz), 720/24p, 576p, 576i, 480p, 480i, PC Μορφές υπολογιστή\*3

\*1 Όταν η είσοδος είναι 4096 × 2160p και η επιλογή [Λειτουργία ευρείας οθόνης] έχει οριστεί σε [Κανονικό], η ανάλυση προβάλλεται ως 3840 × 2160p. Για να προβληθεί ως 4096 × 2160p, ορίστε τη ρύθμιση [Λειτουργία ευρείας οθόνης] σε [Πλήρες 1] ή [Πλήρες 2].

\*2 μόνο για HDMI IN 2/3. Για την υποστήριξη 18 Gbps, ορίστε τη ρύθμιση [Μορφή σήματος HDMI] σε [Βελτιωμένη μορφή].

\*3 Ανατρέξτε στον Οδηγό βοήθειας για λεπτομέρειες.

Ήχος:

Γραμμικό PCM 5,1 καναλιών: 32/44,1/48/88,2/96/176,4/192 kHz 16/20/24 bit, Dolby Digital, Dolby Digital Plus και DTS

ARC (Audio Return Channel) (μόνο για HDMI IN 3)

(Γραμμικό PCM δύο καναλιών: 48 kHz 16 bit, Dolby Digital, Dolby Digital Plus, DTS)

⇄ DIGITAL AUDIO OUT (OPTICAL)

Οπτική ψηφιακή υποδοχή (Γραμμικό PCM δύο καναλιών: 48 kHz 16 bit, Dolby Digital, DTS)

HDMI 1 AUDIO IN ⇄

Είσοδος αναλογικού ήχου (Μίνι στερεοφωνικό βύσμα)

AUDIO OUT ⇄/⇄ (Μίνι στερεοφωνικό βύσμα)

Ακουστικά, Έξοδος ήχου, Subwoofer

⇄ 1, ⇄ 2, SS⇄ 3

Οι θύρες USB 1 και 2 υποστηρίζουν High Speed USB (USB 2.0)

Η θύρα USB 3 υποστηρίζει Super Speed USB (USB 3.1 Gen 1)

 LAN

Σύνδεσμος 10BASE-T/100BASE-TX (Η ταχύτητα σύνδεσης ενδέχεται να διαφέρει, ανάλογα με το περιβάλλον λειτουργίας του δικτύου. Η ταχύτητα και η ποιότητα επικοινωνίας μέσω 10BASE-T/100BASE-TX δεν είναι εγγυημένες για αυτή την τηλεόραση.)

⊖⊕ DC IN 19.5 V (μόνο για μοντέλα με προσαρμογέα ρεύματος που παρέχεται)

Είσοδος προσαρμογέα ρεύματος

REMOTE

RS-232C, μίνι βύσμα

Βύσμα για τη λήψη σήματος εξωτερικού ελέγχου.

## Άλλα

### Προαιρετικά εξαρτήματα

Επιτοίχια Βάση: SU-WL500 (Μόνο για τα FW-85/75BZ35F)

Επιτοίχια Βάση: SU-WL450 (Εκτός των FW-85/75BZ35F)

### Θερμοκρασία λειτουργίας

0 °C – 40 °C

### Υγρασία λειτουργίας

10 % – 80 % σχετική υγρασία (χωρίς συμπύκνωση)

## Ισχύς, Δελτίο Προϊόντος και άλλα

### Απαιτήσεις τροφοδοσίας

εκτός από μοντέλα με προσαρμογέα ρεύματος που παρέχεται

220 V – 240 V AC, 50 Hz

μόνο για μοντέλα με προσαρμογέα ρεύματος που παρέχεται

19,5 V DC με προσαρμογέα ρεύματος

Ονομαστική τιμή: Είσοδος 220 V – 240 V AC, 50 Hz

### Κλάση ενεργειακής απόδοσης

FW-85BZ35F: A

FW-75BZ35F: A+

FW-65BZ35F: A+

FW-55BZ35F: A

FW-49BZ35F: A

FW-43BZ35F: B

### Μέγεθος οθόνης (διαγωνίως) (Περίπου)

FW-85BZ35F: 214,8 cm / 85 ίντσες

FW-75BZ35F: 189,3 cm / 75 ίντσες

FW-65BZ35F: 163,9 cm / 65 ίντσες

FW-55BZ35F: 138,8 cm / 55 ίντσες

FW-49BZ35F: 123,2 cm / 49 ίντσες

FW-43BZ35F: 108,0 cm / 43 ίντσες

### Κατανάλωση ισχύος

Στη λειτουργία [Κανονικό]

FW-85BZ35F: 233 W

FW-75BZ35F: 149 W

FW-65BZ35F: 120 W

FW-55BZ35F: 103 W

FW-49BZ35F: 88 W

FW-43BZ35F: 76 W

Στη λειτουργία [Ζωηρή]

FW-85BZ35F: 378 W

FW-75BZ35F: 250 W

FW-65BZ35F: 196 W

FW-55BZ35F: 170 W

FW-49BZ35F: 145 W

FW-43BZ35F: 120 W

### Μέση ετήσια κατανάλωση ενέργειας\*1

FW-85BZ35F: 323 kWh

FW-75BZ35F: 207 kWh

FW-65BZ35F: 166 kWh

FW-55BZ35F: 143 kWh

FW-49BZ35F: 122 kWh

FW-43BZ35F: 105 kWh

### Κατανάλωση ενέργειας σε κατάσταση αναμονής\*2\*3

0,50 W (25 W στη λειτουργία ενημέρωσης λογισμικού/EPG)

### Ανάλυση οθόνης

3.840 Dots (οριζόντια) × 2.160 γραμμές (κατακόρυφη)

### Ονομαστική έξοδος

USB 1/2

5 V ---, 500 mA, μέγιστη

USB 3

5 V ---, 900 mA, μέγιστη

## Διαστάσεις (Περίπου) (π × υ × β)

### με βάση επιτραπέζια τοποθέτηση

FW-85BZ35F: 191,1 × 117,6 × 42,9 cm

FW-75BZ35F: 167,3 × 103,1 × 37,1 cm

FW-65BZ35F: 145,0 × 90,0 × 31,5 cm

FW-55BZ35F: 123,1 × 77,6 × 31,5 cm

FW-49BZ35F: 109,8 × 70,3 × 27,9 cm

FW-43BZ35F: 96,5 × 62,8 × 27,9 cm

### χωρίς βάση επιτραπέζια τοποθέτησης

FW-85BZ35F: 191,1 × 109,8 × 7,3 cm

FW-75BZ35F: 167,3 × 96,3 × 5,4 cm

FW-65BZ35F: 145,0 × 83,6 × 5,2 cm

FW-55BZ35F: 123,1 × 71,3 × 5,2 cm

FW-49BZ35F: 109,8 × 64,4 × 5,8 cm

FW-43BZ35F: 96,5 × 56,9 × 5,8 cm

## Βάρος (Περίπου)

### με βάση επιτραπέζια τοποθέτησης

FW-85BZ35F: 46,2 kg

FW-75BZ35F: 40,1 kg

FW-65BZ35F: 26,5 kg

FW-55BZ35F: 20 kg

FW-49BZ35F: 13,7 kg

FW-43BZ35F: 11,3 kg

### χωρίς βάση επιτραπέζια τοποθέτησης

FW-85BZ35F: 44,1 kg

FW-75BZ35F: 38,9 kg

FW-65BZ35F: 25,6 kg

FW-55BZ35F: 19,1 kg

FW-49BZ35F: 13,2 kg

FW-43BZ35F: 10,8 kg



- \*1 Ετήσια κατανάλωση ενέργειας, με βάση την κατανάλωση ισχύος της τηλεόρασης σε ημερήσια 4 ωρη λειτουργία επί 365 ημέρες. Η πραγματική κατανάλωση ενέργειας εξαρτάται από τον τρόπο χρήσης της τηλεόρασης.
- \*2 Η συγκεκριμένη κατανάλωση ενέργειας σε αναμονή επιτυγχάνεται αφού η τηλεόραση ολοκληρώσει τις απαραίτητες εσωτερικές διαδικασίες.
- \*3 Η κατανάλωση ενέργειας σε κατάσταση αναμονής αυξάνεται, όταν η τηλεόραση είναι συνδεδεμένη στο δίκτυο.

#### Σημειώσεις

- Η διαθεσιμότητα των προαιρετικών εξαρτημάτων εξαρτάται από τη χώρα/την περιοχή/το μοντέλο της τηλεόρασης/το απόθεμα.
- Ο σχεδιασμός και τα τεχνικά χαρακτηριστικά υπόκεινται σε αλλαγή χωρίς προειδοποίηση.

### Πληροφορίες για το εμπορικό σήμα

- Οι όροι HDMI και HDMI High-Definition Multimedia Interface, καθώς και το λογότυπο HDMI είναι εμπορικά σήματα ή σήματα κατατεθέντα της HDMI Licensing Administrator, Inc. στις Ηνωμένες Πολιτείες και σε άλλες χώρες.
- Δημιουργήθηκε με άδεια από την Dolby Laboratories. Το Dolby, Dolby Audio και το σύμβολο διπλού D αποτελούν εμπορικά σήματα της Dolby Laboratories.
- Η ονομασία "BRAVIA", το λογότυπο BRAVIA και η ονομασία BRAVIA Sync είναι εμπορικά σήματα ή σήματα κατατεθέντα της Sony Corporation.
- Vewd® Core. Copyright 1995-2017 Vewd Software AS. All rights reserved.
- Η ονομασία Google, Android TV, Google Play, Chromecast built-in, YouTube και άλλα σχετικά σήματα και λογότυπα αποτελούν εμπορικά σήματα της Google LLC.
- Οι ονομασίες Wi-Fi®, Wi-Fi Alliance®, Wi-Fi Direct® και Miracast® είναι σήματα κατατεθέντα της Wi-Fi Alliance.
- Η ονομασία Wi-Fi Protected Setup™ είναι εμπορικό σήμα της Wi-Fi Alliance.
- Το Λογότυπο Wi-Fi CERTIFIED™ είναι σήμα πιστοποίησης της Wi-Fi Alliance.
- Για τις ευρεσιτεχνίες DTS, ανατρέξτε στην τοποθεσία <http://patents.dts.com>. Κατασκευάζεται κατόπιν άδειας από την DTS, Inc. Η ονομασία DTS, το σύμβολο και η ονομασία DTS σε συνδυασμό με το σύμβολο είναι σήματα κατατεθέντα και η ονομασία DTS Digital Surround είναι εμπορικό σήμα της DTS, Inc. © DTS, Inc. Με επιφύλαξη παντός δικαιώματος.

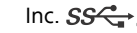
- Το λεκτικό σήμα και τα λογότυπα Bluetooth® είναι σήματα κατατεθέντα και ανήκουν στην Bluetooth SIG, Inc. και οποιαδήποτε χρήση αυτών των σημάτων από την Sony Corporation γίνεται κατόπιν παραχώρησης άδειας χρήσης. Τα άλλα εμπορικά σήματα και οι εμπορικές ονομασίες ανήκουν στους αντίστοιχους κατόχους τους.
- Η ονομασία TUXERA είναι σήμα κατατεθέν της Tuxera Inc. στις Η.Π.Α και σε άλλες χώρες.
- Το λογότυπο USB με την τρίαρινα "USB-IF SuperSpeed" είναι εμπορικό σήμα κατατεθέν της USB Implementers Forum, Inc. 
- Όλα τα υπόλοιπα εμπορικά σήματα είναι ιδιοκτησία των αντίστοιχων κατόχων τους.

# İçindekiler

ÖNEMLİ NOT .....	3
Güvenlik Bilgileri .....	3
Uyarılar .....	7
Parçalar ve Kumandalar .....	9
Kumandalar ve Işıklar .....	9
LCD Monitörü duvara monte etme .....	10
Opsiyonel Duvara Askı aparatını kullanma .....	10
Sorun Giderme .....	12
Sorunlar ve Çözümleri .....	12
Spesifikasyonlar .....	13

## İnternet Bağlantısı ve Veri Gizliliği

Bu ürün, ilk kurulum esnasında internet bağlantısını onaylamak ve daha sonra Ana ekranı yapılandırmak için bir ağ bağlantısı kurulur kurulmaz internete bağlanır. IP adresiniz, bunlarda ve bütün diğer internet bağlantılarında kullanılır. IP adresinizin hiç kullanılmamasını istemiyorsanız, kablosuz internet fonksiyonunu kurmayın ve bir internet kablosu bağlamayın. İnternet bağlantıları hakkında daha fazla bilgi için lütfen kurulum ekranlarında verilen gizlilik bilgilerine bakın.

## Giriş

Bu Sony ürününü seçtiğiniz için teşekkür ederiz. Bu kılavuz bilgilendirici bir rehberdir. Profesyonel kullanım için bkz. "Profesyonel Kılavuz".

LCD monitörü çalıştırmadan önce, lütfen bu kullanım talimatı kitapçığınızı iyice okuyunuz ve de ileride kullanmak üzere saklayınız.

## Not

- LCD monitörü çalıştırmadan önce lütfen okuyun: "Güvenlik Bilgileri" (sayfa 3).
- Kurulum Kılavuzu'nda ve kılavuzda kullanılan resimler ve çizimler yalnızca başvuru amaçlıdır ve gerçek üründen farklı olabilir.

## Masa Üstü Sehpasının LCD Monitöre takılması

Yastığın üzerinde Kurulum Kılavuzuna bakın.

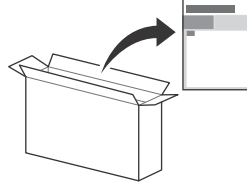

## Yardım

Doğrudan LCD monitörünüzden daha fazla sorun giderme bilgisi ve diğer yararlı bilgileri bulabilirsiniz. Konu listesi görüntülemek için uzaktan kumanda üzerinde **HELP** düğmesine basın.

## Tanım etiketinin konumu

LCD monitör Model No, Üretim Tarihi (yıl/ay) ve Güç Beslemesi nominal değerleri için etiketler LCD monitörün veya ambalajın arkasında bulunur.

AC adaptörüyle verilen modellerde:

AC adaptörü Model Nop. ve Seri No. için etiketler AC adaptörünün altındadır.

## UYARI

**YANGIN ÇIKMASINI  
ÖNLEMELİK İÇİN, MUM  
VE BAŞKA AÇIK ALEV  
KAYNAKLARINI BU ÜRÜNDEN  
HER ZAMAN UZAKTA TUTUN.**



## ÖNEMLİ NOT

Bu ürün, 2-10-1 Osaki Shinagawa-ku Tokyo, 141-8610 Japonya adresinde bulunan Sony Visual Products Inc. tarafından veya adına imal edilmiştir.

AB İthalatçısı: Sony Europe Limited.

AB İthalatçısı veya ürün uygunluğu ile ilgili tüm başvurular imalatçının yetkili temsilcisi olan Sony Belgium, bijkantoor van Sony Europe Limited, Da Vincilaan 7-D1, 1935 Zaventem, Belçika'ya gönderilmelidir.

## Radyo Ekipmanı Beyanı

Sony Visual Products Inc., FW-85BZ35F, FW-75BZ35F, FW-65BZ35F, FW-55BZ35F, FW-49BZ35F, FW-43BZ35F radyo ekipmanı türlerinin 2014/53/EU Direktifiyle uyumlu olduğunu beyan etmektedir. AB uygunluk beyanının tam metni, aşağıdaki internet adresinde mevcuttur: <http://www.compliance.sony.de/>

Bu radyo ekipmanı, radyo spektrumu kullanımına ilişkin geçerli gereklilikleri ihlal etmeden AB içerisinde çalıştırılabilir.



## Güvenlik Bilgileri

### UYARI

#### Dikkat

Pil yanlış bir tip pille değiştirilirse patlama riski bulunur. Piller, yanıcı sıvı veya gazın patlamasına veya sızıntı yapmasına neden olabilecek şekilde güneş ışığı, ateş veya benzeri aşırı sıcaklığa veya aşırı dercede düşük hava basıncına maruz kalmamalıdır.

#### Stabilite Tehlikesi

LCD monitörü düşerek yarananmaya veya ölüme neden olabilir. LCD monitörü asla dengegis yerlere yerleştirmeyin. LCD monitör düşerek yarananmaya veya ölüme neden olabilir. Aşağıdaki gibi basit önlemler alınarak özellikle çocukların görebileceği çok sayıda yarananma önlenabilir.

- LCD monitör üreticisi tarafından önerilen dolap veya sehpa ları kullanın.
- Yalnızca LCD monitörü güvenli bir şekilde destekleyebilen mobilyaları kullanın.
- LCD monitörü destekleyen mobilyanın kenarında çıkıntı oluşturmadığından emin olun.
- LCD monitörü yüksek mobilya üzerine (örn. büfe veya kitaplık) mobilya ve LCD monitörün her ikisini de uygun bir desteğe sabitlemeden yerleştirmeyin.
- LCD monitörü, LCD monitör ile destekleyen mobilya arasında konulabilecek örtü veya diğer malzemeler üzerine yerleştirmeyin.
- LCD monitörün düğmelerine erişmek için mobilyanın üzerine çıkma gibi tehlikeler konusunda çocukları uyarın.

Mevcut LCD monitör yerinde tutulacak veya yeniden yerleştirilecek olursa, yukarıdaki uyarılar tekrar dikkate alınmalıdır.

### Montaj/Kurulum

Herhangi bir yangın, elektrik çarpması veya hasar ve/veya yarananma riskini önlemek amacıyla LCD monitörü aşağıdaki talimatlara uygun olarak monte ediniz ve kullanınız.

#### Montaj

- LCD monitör, erişimi kolay bir priz in yakınına monte edilmelidir.
- LCD monitörün düşüp yarananma veya maddi hasara yol açmasını önlemek için LCD monitörü sabit, düz bir yüzeye yerleştirin.
- LCD monitörü çekilemeyeceği, itilemeyeceği veya devrilemeyeceği bir yere kurun.
- LCD monitörü, LCD monitörünün Masa Üstü Sehpa sı LCD monitör standından (ürünle verilmez) disari çıkmayacak şekilde kurun. Masa Üstü Sehpa sı LCD monitör sehpa sından disari çıkarsa, LCD monitör standından devrilmesine, düşmesine ve ciddi yarananmalara veya LCD monitörün hasar görmesine neden olabilir.

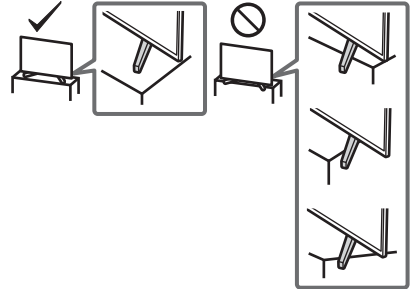

- Duvara monte etme işlemlerini sadece kalifiye servis personeli gerçekleştirmelidir.
- Emniyet nedenlerinden ötürü, Sony aksesuarlarını kullanmanızı önemle tavsiye ederiz, buna aşağıdaki bileşen de dahildir:
  - Duvar Askı Aparatı SU-WL500 (Sadece FW-85/75BZ35F)
  - Duvar Askı Aparatı SU-WL450 (FW-85/75BZ35F hariç)
- Duvar Askı Aparatını LCD monitöre takarken, Duvar Askı Aparatı ile verilen vidaları kullandığınızdan emin olun. Ürünle verilen vidalar, şekilde gösterildiği gibi Duvar Askı Aparatının bağlantı yüzeyinden itibaren ölçülerek tasarlanmıştır. Vidaların çapı ve uzunluğu, duvar askı aparatının modeline bağlı olarak değişiklik gösterir. Temin edilmiş vidaların haricinde başka vidaların kullanılması, LCD monitörün iç kısmının zarar görmesine veya düşmesine vs. neden olabilir.

#### FW-85/49/43BZ35F

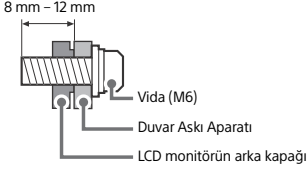

#### FW-75/65/55BZ35F

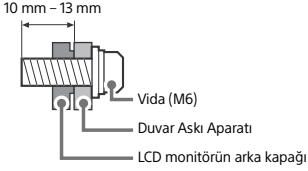

### Nakliye

- LCD monitörü taşımadan önce, tüm kablolarını sökünüz.
- Büyük bir LCD monitörü taşımak için iki veya üç kişi (FW-85BZ35F için üç veya dört) gerekir.
- LCD monitör elle taşınırken aşağıda gösterildiği şekilde tutun. LCD panele ve ekranın etrafındaki muhafaza kasasına baskı uygulamayınız.
- LCD monitörü kaldırırken veya taşıırken, alt kısmından sıkıca tutun.

#### FW-85BZ35F

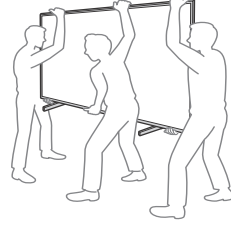
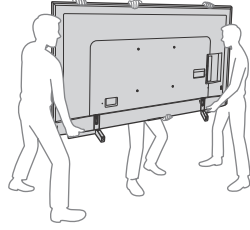

#### FW-75/65/55BZ35F

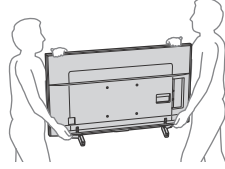

#### FW-49/43BZ35F

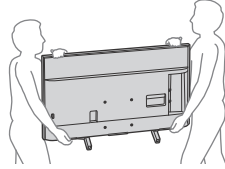

- LCD monitörü taşıırken, sarsıntılara ve aşırı titreşimlere maruz bırakmayınız.
- LCD monitörünü tamir için taşıırken veya yerini değiştirirken, orijinal karton ve ambalaj malzemelerini kullanarak paketleyiniz.

## Devrilmenin önlenmesi

FW-85BZ35F

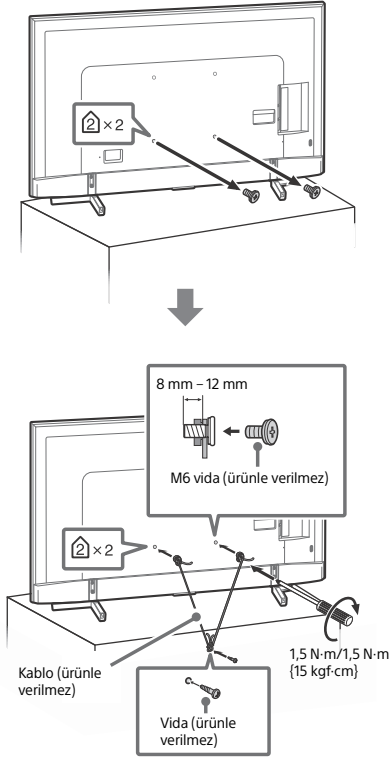

FW-75/65/55BZ35F

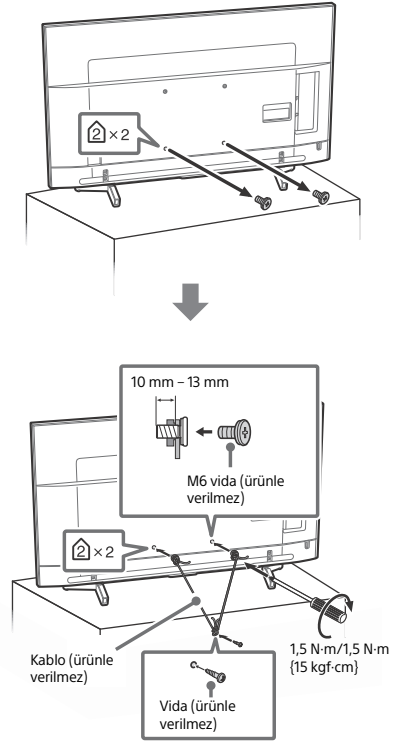

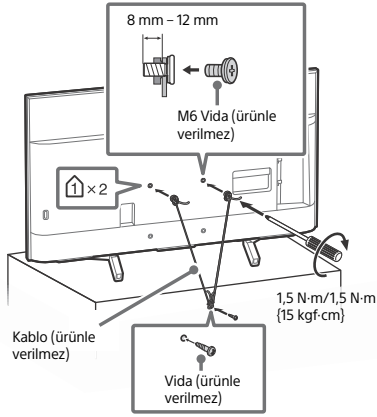
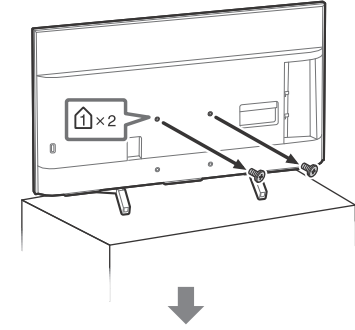

### Havalandırma

- Asla havalandırma deliklerini kapatmayınız veya kabinin içine herhangi bir şey sokmayınız.
- LCD monitörünün etrafında, aşağıda gösterildiği gibi boş alan bırakınız.
- Yeterli hava sirkülasyonu sağlamak için mutlaka bir Sony Duvar Askı Aparatı kullanmanızı öneririz.

### Duvara monte edildiğinde

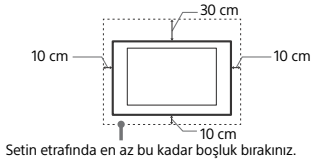

### Sehpa ile monte edildiğinde

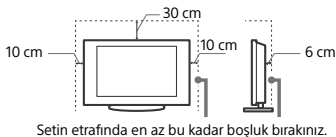

- Uygun bir havalandırma sağlamak ve kir ve tozların birikmesini önlemek için:
  - LCD monitörünü düz, baş aşağı, arkaya doğru veya yana dönük şekilde monte etmeyiniz.
  - LCD monitörünü bir raf, halı, yatak üzerine veya bir dolaba monte etmeyiniz.
  - LCD monitörü perde veya gazete gibi şeylerle örtmeyiniz.
  - LCD monitörü aşağıda gösterildiği gibi monte etmeyiniz.

Hava sirkülasyonu tıkalı.

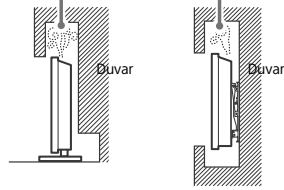

### Ana elektrik kablosu

Herhangi bir yangın, elektrik çarpması veya hasar ve/veya yaralanma riskini önlemek amacıyla, elektrik kablosu ve fişi ile ilgili olarak aşağıdaki hususlara riayet ediniz:

- Sadece Sony tarafından temin edilen elektrik kablolarını kullanınız, farklı tedarikçilerden temin edilenleri kullanmayınız.
- Fişi elektrik prizine tam olarak sokunuz.
- LCD monitörü sadece bir 220 V – 240 V AC elektrik kaynağı ile çalıştırınız.
- Kablo bağlantılarını yaparken, güvenliğiniz için elektrik fişini çekmeyi unutmayınız ve ayaklarınızın kablolarla dolaşmamasına dikkat ediniz.
- LCD monitörü ile ilgili bir iş yapmadan veya taşımadan önce, elektrik fişini prizden çekiniz.
- Ana elektrik kablosunu ısı kaynaklarından uzak tutunuz.
- Elektrik fişini prizden çekiniz ve fişi düzenli olarak temizleyiniz. Eğer fiş tozla kaplanırsa ve nemlenirse, yalıtımı bozularak bir yangına neden olabilir.

### Not

- Ürünle birlikte verilen ana elektrik kablosunu başka bir cihazda kullanmayınız.
- Ana elektrik kablosunu aşırı derecede sıkıştırmayınız, bükmeyiniz veya kıvrımayınız. İçindeki iletkenler açığa çıkabilir veya kırılabilir.
- Ana elektrik kablosunda bir değişiklik yapmayınız.
- Ana elektrik kablosunun üzerine ağır bir şey koymayınız.
- Elektrik fişini prizden çekerken kablodan tutarak çekmeyiniz.
- Birden fazla cihazı aynı prize takmayınız.
- Gevşek durumdaki elektrik prizlerini kullanmayınız.

### AC ADAPTÖRÜYLE İLGİLİ NOTLAR (yalnızca AC adaptörüyle verilen modeller)

#### Uyarı

Elektrik çarpması riskini azaltmak için bu cihazı yağmura veya neme maruz bırakmayınız.

Yangın veya elektrik çarpması tehlikesini önlemek için, cihazın üzerine vazo gibi için sıvı dolu nesnelere koymayınız. Bu cihazı kitaplık rafı ve benzeri bir ünite gibi bir kapalı alana monte etmeyiniz.

- Lütfen güç prizinin cihazın yakınına bulunduğundan ve erişiminin kolay olduğundan emin olun.
- Birlikte verilen AC adaptörünü ve güç kablosunu kullandığınızdan emin olun.
- Başka bir AC adaptörü kullanmayın. Bu, arızaya yol açabilir.
- AC adaptörünü kolay erişilebilir bir güç prizine bağlayınız.
- Güç kablosunu AC adaptörünün etrafına sarmayınız. Kablodun içindeki teller kopabilir ve/veya medya alıcısının arızalanmasına sebep olabilir.
- AC adaptörüne ıslak elle dokunmayın.
- AC adaptöründe bir anormallik fark ederseniz, adaptörü derhal güç prizinden ayırınız.
- Cihaz kapatılmış olsa bile, güç prizine bağlı kaldığı sürece cihazın güç kaynağıyla bağlantısı kesilmez.
- Uzun süre kullanıldığında ısındığı için güç adaptörü elle tutulduğunda sıcaklık hissedilebilir.



## Yasaklanmış Kullanım

LCD monitörünü, aşağıda belirtilenler gibi yerlerde, ortamlarda veya durumlarda kullanmayınız/monte etmeyiniz, aksi halde LCD monitör arıza yapabilir ve yangına, elektrik çarpmasına, hasara ve/veya yaralanmaya neden olabilir.

### Yer:

- Dış mekanlara (direk güneş ışığı altına), deniz kıyısına, bir gemiye veya başka bir tekneye, bir aracın içine, medikal kurumlara, dengesiz yerlere, suyun, yağmurun, nemin veya dumanın olduğu yerlerin yakınına.

### Ortam:

- Sıcak, nemli veya aşırı tozlu yerler; böceklerin girebileceği yerler; mekanik titreşime maruz kalabilecek yerler, yanıcı maddelerin yanı (mumlar, v.s.). LCD monitörüne su damlaları veya su sıçramaları gelmemelidir ve vazo gibi sıvı dolu eşyalar LCD monitörün üzerine konulmamalıdır.

### Durum:

- Elleriniz ıslakken, cihazın kasası açtığınız veya üretici tarafından önerilmeyen aksesuarlar kullandığınızda cihazın kullanımını. Yıldırımli havalarda LCD monitörün elektrik ve anten bağlantısını çekiniz.
- LCD monitörün açık bir alana taşınacak biçimde monte edilmesi. LCD monitöre çarparak yaralanma veya maddi hasar oluşabilir.



- LCD monitörün nemli veya tozlu bir yere veya yağlı dumanın veya buharın bulunduğu bir odaya (yemek pişirme tezgahı veya nemlendirme cihazların yakınına) yerleştirilmesi. Aksi takdirde yangın, elektrik çarpması veya deforme olma riski oluşur.
- LCD monitörün doğrudan güneş ışığı, bir radyatörün yakını veya bir ısıtma kanalı gibi, aşırı sıcaklıklara maruz kalacağı yerlere monte edilmesi. LCD monitör, kasanın deforme olmasına ve/veya LCD monitörünün arızalanmasına sebep olacak kadar aşırı ısınabilir.

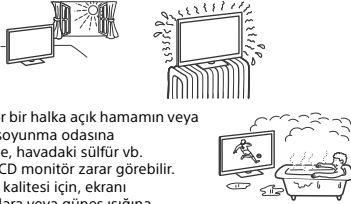

- LCD monitör bir halka açık hamamın veya kaplıcının soyunma odasına yerleştirilirse, havadaki sülfür vb. sebebiyle LCD monitör zarar görebilir.
- En iyi resim kalitesi için, ekranı aydınlatmalara veya güneş ışığına doğrudan maruz bırakmayınız.
- LCD monitörü soğuk bir yerden sıcak bir yere taşımaktan kaçınınız. Ani oda sıcaklığı değişimleri nem yoğunlaşmasına yol açabilir. Bu, LCD monitörün görüntüleri ve/veya renkleri kötü görüntülmesine yol açabilir. Böyle durumlarda LCD monitörü açmadan önce nemin tamamen buharlaşmasını bekleyiniz.

### Kırık parçalar:

- LCD monitöre herhangi bir şey fırlatmayınız. Ekran camı çarpma etkisi ile kırılabilir ve ciddi yaralanmalara neden olabilir.
- Eğer LCD monitörün yüzeyinde çatlama olursa, elektrik kablosunu prizden çekinceye kadar dokunmayınız. Diğer durumlarda ise elektrik çarpmasına neden olabilir.

### Kullanılmadığında

- Eğer LCD monitörü uzunca bir süre kullanmayacaksanız, çevresel ve emniyet nedenlerinden ötürü LCD monitörün fişi prizden çekilmelidir.
- LCD monitörü sadece kapatmış olduğunuzda elektrik beslemesi kesilmiş olmayacağından, LCD monitörün elektrikliğini tamamen kesmek için fişini prizden çekiniz.
- Bazı LCD monitörler, düzgün çalışabilmesi için beklemeye durumunda bırakılması gerektiren özelliklere sahip olabilir.

## Çocuklar için

- Çocukların LCD monitöre tırmanmalarına izin vermemeyiniz.
- Küçük aksesuarları, çocukların yanlışlıkla yutmaması için, çocukların ulaşamayacağı yerlere kaldırmayınız.

## Aşağıdaki problemler ortaya çıkarsa...

Aşağıdaki problemlerden birinin olması durumunda, LCD monitörü **kapatınız** ve fişini prizden çekiniz. Bayinizden veya Sony servis merkezinden, kalifiye servis personeline kontrol edilmesini talep ediniz.

### Eğer:

- Elektrik kablosu hasarlıysa.
- Elektrik prizi gevşek durumdaysa.
- Düşmeden, darbelerden veya bir şeyin çarpmasından ötürü LCD monitör hasar görmüşse.
- Herhangi bir sıvı veya katı cisim kasadaki menfezlerden içeri düşerse.

## LCD Monitör Sıcaklığı Hakkında

LCD monitör uzun süre kullanıldığında panelin çevresi ısınır. Ellediğinizde sıcaklığı hissedebilirsiniz.

## Uyarılar

### LCD monitörü seyretme

- LCD monitörün zayıf ışık altında veya uzunca bir süre seyredilmesi gözlerinizi yoracağından, LCD monitör orta dereceli bir ışık altında seyrediniz.
- Kulaklık kullanırken, işitme hasarına neden olabileceğinden sesin aşırı seviyelerde olmayacak şekilde ayarlayınız.

### LCD Ekran

- LCD ekran yüksek duyarlılık teknolojisiyle yapılmış ve piksellerin % 99,99'u veya daha fazlası etkin olmasına rağmen, LCD ekranda devamlı olarak siyah noktalar veya parlak ışık noktaları (kırmızı, mavi, veya yeşil) görülebilir. Bu, LCD ekranın yapısal bir özelliği olup bir arıza değildir.
- Ön filtreye bastırmayınız veya çizmeyiniz yada bu LCD monitörün üzerine eşyalar koymayınız. Görüntü düzgün gözükmez veya LCD ekran hasar görebilir.
- Bu LCD monitör soğuk bir yerde kullanılıyorsa, görüntüde bir lekelenme oluşabilir veya görüntü koyulaşabilir. Bu bir arıza belirtisi değildir. Bu olay, sıcaklığın yükselmesiyle birlikte ortadan kalkar.
- Hareketsiz görüntüler devamlı görüntülendiğinde gölgeler oluşabilir. Birkaç dakika sonra yok olabilir.
- LCD monitör kullanılmadıkça ekran ve kasa ısınabilir. Bu, bir fonksiyon bozukluğu değildir.
- LCD ekran, az miktarda bir sıvı kristal içermektedir. İmha ile ilgili olarak yerel kanun ve tüzüklere riayet ediniz.

## Ekran yüzeyi veya LCD monitör kasanın kullanımı ve temizliği

Temizlik işlemlerinden önce, LCD monitöre bağlı olan elektrik kablosunun fişini prizden çekiniz.

- Malzeme aşınmasını veya ekran kaplamasının aşınmasını önlemek için aşağıdaki önerilere riayet ediniz.
- Ekranın/kasanın tozunu almak için, yumuşak bir bez ile nazikçe siliniz. Eğer toz çıkmıyorsa, çok seyreltilmiş bir deterjan solüsyonu ile hafifçe nemlendirilmiş yumuşak bir bezle siliniz.
- Kesinlikle LCD monitöre doğrudan su ve deterjan püskürtmeyiniz. Ekranın altına veya dış parçalarına sızabilir ve LCD monitörün içine girebilir, bu LCD monitörde olası hasara neden olabilir.
- Aşındırıcı bir bez, alkali/asitli bir temizleyici, aşındırıcı temizlik tozu veya alkol, benzin, tiner veya böcek ilacı gibi uçucu çözücüler kullanmayınız. Bu tür materyallerin kullanılması kauçuk ya da vinil malzemelere uzun süreli temas etmesi ekran yüzeyine veya kasa malzemesine zarar verebilir.
- Ellerinizde el veya güneş kremi gibi herhangi bir kimyasal varsa LCD monitöre dokunmayınız.



- Uygun bir havalandırma sağlamak için havalandırma deliklerine periyodik olarak vakum uygulanması önerilmektedir.
- LCD monitörün açısını ayarlarken, LCD monitörün yerinden oynamasını veya tablasından kayıp düşmesini önlemek için yavaşça hareket ettiriniz.

## Opsiyonel Cihaz

- Elektromanyetik radyasyon yayan opsiyonel bileşenleri veya herhangi bir ekipmanı televizyon setinden uzak tutunuz. Aksi halde görüntü bozulması ve/veya seste parazitlenme olabilir.
- Bu ekipman test edilmiştir ve 3 metreden kısa bir bağlantı sinyali kablosu kullanıldığında EMC Yönetmeliğinin belirlediği sınırlarla uyumlu olduğu görülmüştür.

## Ünitenin Kablosuz Fonksiyonu

- Bu ekipmanın tıp cihazlarının (kalp pili vs.) yakınında çalıştırılması tıp cihazlarının arızalanmasına neden olabilir.
- Bu birim şifreli sinyaller gönderip/almakla birlikte, dışarıdan izinsiz müdahalelere karşı dikkatli olun. Bu konuyla ilgili karşılaşılabilecek sorunlarda şirketimiz sorumluluk kabul etmemektedir.
- Bu ekipman, bu cihazın anteni ile bir kişinin vücudu arasında 20 cm veya daha fazla bir mesafe bırakacak şekilde kurulmalı ve çalıştırılmalıdır.

## Uzaktan Kumandayı Kullanımla İlgili Not

- Pilleri takarken kutupları doğru yerleştirdiğinizden emin olunuz.
- Farklı tipte pilleri bir arada veya eski ve yeni pilleri karıştırmak kullanmayınız.
- Pilleri, çevreye saygılı bir şekilde imha ediniz. Belirli bölgelerde pillerin imhasıyla ilgili düzenlemeler olabilir. Lütfen yerel makamlarınıza danışınız.
- Uzaktan kumandayı dikkatli kullanınız. Düşürmeyiniz veya üzerine basmayınız ya da üzerine herhangi bir sıvı dökmeyiniz.
- Uzaktan kumandayı bir işi kaynağı yakınına veya direk güneş ışığı alan bir yere ya da nemli bir odaya koymayınız.

## LCD monitörünün imhası



### Eski Elektrikli ve Elektronik Ekipmanın İmhası (Avrupa Birliği ve ayrı toplama sistemi bulunan diğer ülkeler için uygundur)

Ürün veya ambalajı üzerindeki bu simge, bu ürünün bir evsel atık gibi görülmemesi gerektiğini belirtir. Bunun yerine, elektrikli ve elektronik ekipmanın geri dönüşümü için uygun bir toplama noktasına teslim edilmelidir. Bu ürünün doğru bir şekilde imha edilmesini

sağlayarak, atık üzerinde uygulanabilecek yanlış bir işlemin çevre ve insan sağlığı açısından doğurabileceği olumsuz sonuçların önlenmesine katkıda bulunmuş olursunuz. Materyallerin geri dönüştürülmesi doğal kaynakların korunmasına yardımcı olacaktır. Bu ürünün geri dönüşümü hakkında ayrıntılı bilgi için lütfen ilgili belediye birimi veya ürünü satın aldığınız mağazaya iletişime geçin.



### Atık pillerin bertarafı (Avrupa Birliği'nde ve ayrı toplama sistemlerine sahip diğer ülkeler için uygundur)

Pilin veya paketin üzerindeki bu simge, bu ürünle birlikte verilen pile evsel atık olarak işlem yapılması gerektiğini gösterir. Bazı piller üzerinde bu simgenin yanı sıra, kimyasal bir simge yer alır. Pili, % 0,004 oranından daha fazla kurşun içeriyorsa kurşunun kimyasal simgesi (Pb) de eklenir. Bu pillerin doğru şekilde bertaraf edilmesini sağlayarak, pil atıklarına uygun olmayan biçimde işlem yapılmasının neden olabileceği, çevre ve insan sağlığı açısından potansiyel olumsuz sonuçları önlemeye yardımcı olursunuz. Materyallerin geri dönüştürülmesi doğal kaynakların korunmasına yardımcı olacaktır. Güvenlik, performans ya da veri bütünlüğünün korunması gibi bir sebeple, kalıcı olarak bağlanmış entegre bir pili kullanılması gerekiyorsa bu pil yalnızca yetkili servis personeli tarafından değiştirilmelidir. Pile uygun biçimde işlem yapıldığından emin olmak için ürünü ömrünün sonunda elektrikli ve elektronik ekipmanların geri dönüşümü için uygun bir toplama noktasına teslim edin. Diğer bütün piller için lütfen üzerindeki pillerin nasıl güvenli bir şekilde çıkarılacağı gösteren bölüme bakın. Atık pilleri, geri dönüştürülmeleri için uygun bir toplama noktasına teslim edin. Bu pilin geri dönüşümü hakkında ayrıntılı bilgi için bölgenizdeki belediyeyle, evsel atık bertaraf hizmetleriyle ya da ürün veya pili satın aldığınız mağazaya iletişime geçin.

Üretici Firma: Sony Visual Products Inc.  
2-10-1 Osaki Shinagawa-ku Tokyo, 141-8610 Japonya  
Telefon: (+81 3) 6748 2111

Türkiye İrtibat Numaraları:  
Tel: 0216-633 98 00  
Faks: 0216-632 70 30  
e-mail: bilg@eu.sony.com

AEEE Yönetmeliğine Uygundur  
PCB içermez

# SONY®

İthalatçı Firma: Sony Eurasia Pazarlama A.Ş.

Adres: Onur Ofis Park Plaza Saray Mah.  
Ahmet Tefvik İleri Cad.  
No:10 34768 Ümraniye  
İstanbul Türkiye  
Sony Bilgi ve Danışma Hattı: 444 SONY (7669)  
(+90 216) 633 98 00



# Parçalar ve Kumandalar

## Kumandalar ve Işıklar

FW-85/75/65/55BZ35F

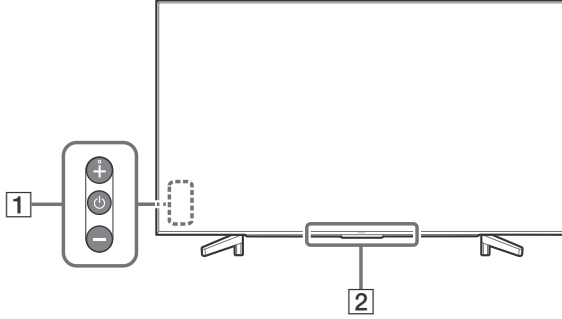

FW-49/43BZ35F

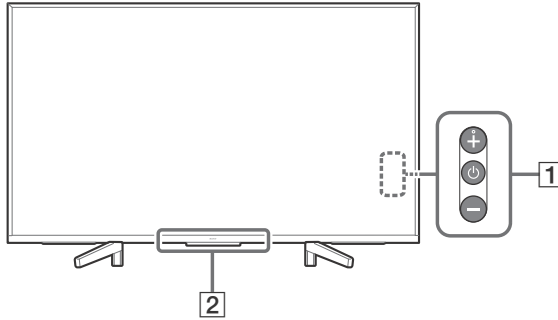

1 **⏻ (Güç) /+/-**

**Televizyon kapalıyken,**  
Açmak için **⏻** tuşuna basın.

**Televizyon açıkken,**  
Kapatmak için **⏻** tuşunu basılı tutun.  
Fonksiyonu değiştirmek için **⏻** ögesine sürekli basın, daha sonra + veya - düğmesine basın:

- Ses düzeyini ayarlar.
- Kanalı seçin.
- Televizyonun giriş kaynağını seçme.

2 **Uzaktan kumanda sensörü\* / Işık sensörü\* / Aydınlatma LED'i**

Aydınlatma LED'i, televizyonun durumuna göre yanıp söner.  
Daha fazla bilgi için, Yardım Kılavuzuna başvurun.

\* Sensörün yakınına herhangi bir şey koymayın.

TR

# LCD Monitörü duvara monte etme

## Opsiyonel Duvara Askı aparatını kullanma

Bu LCD monitörünün kullanım kılavuzunda, televizyonu duvara monte etmeden önce LCD monitörünü duvar montajına hazırlama adımları gösterilmiştir.

### Müşterilere:

Ürün koruması ve güvenlik nedenleriyle, Sony LCD monitörünüzün montajının kesinlikle Sony bayileri veya lisanslı yüklenicileri tarafından yapılmasını önerir. Cihazı kendiniz monte etmeye çalışmayın.

### Sony Bayilerine ve Yüklenicilerine:

Bu ürünün montajı, periyodik bakımı ve muayenesi sırasında emniyete çok dikkat edin.

Bu ürünü kurmak, özellikle de duvarın LCD monitörünün ağırlığına dayanacak güçte olduğunu belirlemek için yeterli uzmanlık gereklidir. Bu ürünün duvara montajını mutlaka Sony bayilerine veya lisanslı yüklenicilerine yaptırın ve montaj sırasında emniyete gerekli dikkati gösterin. Yanlış taşımanın veya hatalı montajın neden olduğu hasar veya yaralanmalardan Sony sorumlu değildir.

LCD Monitörü duvara monte etmek için Duvar Askı Aparatı SU-WL450 (ürünle verilmez) (sadece FW-85/75BZ35F) veya SU-WL450 (ürünle verilmez) (FW-85/75BZ35F haricinde) kullanın. Duvar Askı Aparatını monte ederken, Duvar Askı Aparatıyla birlikte verilen Kullanım Kılavuzuna ve Montaj Kılavuzuna da başvurun.

### Not

- Sökülen vidaları, çocuklardan uzakta ve güvenli bir yerde sakladığınızdan emin olun.
- Masa Üstü Sehpasını LCD monitörden çıkarırken LCD Ekranın yüzeyinin hasar görmesini önlemek için LCD monitörü, düz ve yumuşak bir bezle kaplayıp ekranı aşağı bakacak şekilde yerleştirin. (sadece FW-49/43BZ35F)

Vidaları LCD monitörünün arkasından sökün.

FW-85BZ35F

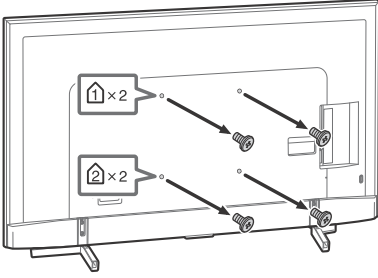

FW-75/65/55BZ35F

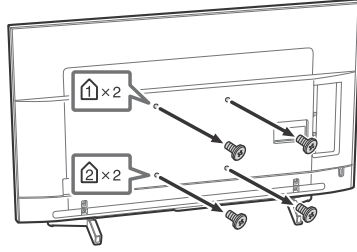

FW-49/43BZ35F

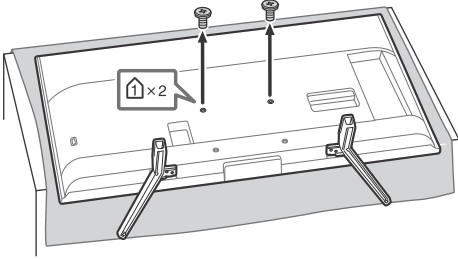

Masa Üstü Sehpasını LCD Monitöründen çıkarmak için (sadece FW-49/43BZ35F)

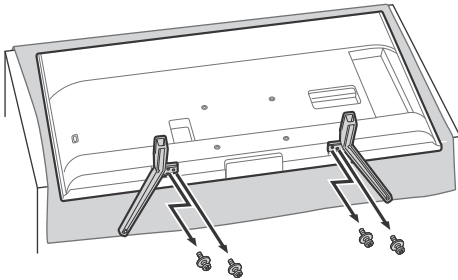

TR

## Sorun Giderme

Siyah ekran, ses yok, donmuş görüntü, televizyon yanıt vermiyor ya da ağ kaybedildi gibi sorunlar için genel sorun giderme amacıyla aşağıdaki adımları izleyin.

- 1 Bir mesaj görüntülenene kadar uzaktan kumanda üzerindeki güç düğmesine basarak televizyonu yeniden başlatın. Televizyon yeniden başlatılacaktır. Televizyon düzelmiyorsa, ana elektrik kablosundan televizyonun fişini çekmeyi ve iki dakika sonra tekrar takmayı deneyin.
- 2 Uzaktan kumandada **HELP** tuşuna basarak Yardım menüsüne başvurun.
- 3 Televizyonunuzu İnternete bağlayın ve bir yazılım güncellemesi gerçekleştirin.

### [Yeni bir TV sistem yazılım güncellemesi var...] mesajı görüntülediği zaman.

Sony, [Şimdi Güncelle] seçeneğini seçerek televizyon yazılımını güncelleme için şiddetle tavsiye eder. Bu yazılım güncellemeleri, televizyon performansınızı geliştirir ya da yeni özellikler ekler.

Yazılım güncellenirken [Updating...] (Güncelleniyor...) ibaresiyle birlikte aşağıdaki ekran görüntülenir ve aydınlatma LED'i beyaz yanıp söner.

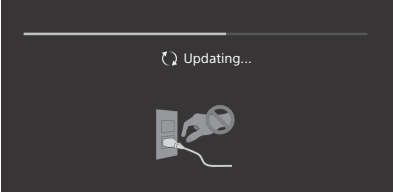

Yazılım güncellemesi sırasında televizyonun fişini prizden çekmeyin. Aksi takdirde yazılım güncellemesi tamamlanamayabilir ve yazılım hatalı çalışabilir. Yazılım güncellemesi 15 dakikaya kadar sürebilir.

### Televizyonun fişini takıp tekrar çıkarttığınızda, uzaktan kumandadaki veya televizyondaki güç düğmesine bassanız bile televizyon bir süre açılmayabilir.

Sistemin başlatılması zaman alır. Yaklaşık bir dakika bekleyip tekrar çalıştırın.

## Sorunlar ve Çözümleri

### Aydınlatma LED'i kırmızı yanıp söndüğü zaman.

- Kaç kez yanıp söndüğünü sayın (zaman aralığı üç saniyedir). Ana elektrik kablosunun bağlantısını iki dakika süreyle kesip ardından televizyonu açarak televizyonu yeniden başlatın. Sorun devam ederse, ana elektrik kablosu bağlantısını kesin ve aydınlatma LED'inin kaç kez yanıp söndüğü bilgisiyle birlikte bayinize ya da Sony servis merkezine başvurun.

### Uzaktan kumanda çalışmıyor.

- Pilleri değiştirin.

### Televizyonun çevresi ısınıyor.

- Televizyon uzun süre kullanıldığında, televizyonun çevresi ısınır. Ellediğinizde sıcaklığı hissedebilirsiniz.

# Spesifikasyonlar

## Sistem

### Panel Sistemi

LCD (Sıvı Kristal Ekran) Panel, LED'li arkadan aydınlatma

### Renk Sistemi

PAL/SECAM/NTSC3.58 (Sadece video)/NTSC4.43 (Sadece video)

### Ses çıkışı

10 W + 10 W

### Kablosuz teknolojisi

IEEE802.11b/g/n protokolü  
Bluetooth Sürümü 4.1

### Frekans bandı/bantları

Kablosuz LAN (IEEE 802.11b/g/n)	
Frekans aralığı	Çıkış Gücü
2.400-2.473 MHz	< 20,0 dBm

Bluetooth	
Frekans aralığı	Çıkış Gücü
2.400-2.483,5 MHz	< 10,0 dBm

### Yazılım sürümü

PKG\_...\_...EUA

Yazılım sürümünü öğrenmek için uzaktan kumandada **HELP** tuşuna basın.

Bu ekipman/aksesuarlar/bileşenler için herhangi bir yazılım/üretici yazılımı güncellemesi, gelecekte 2014/53/EU Yönergesiyle uyumluğunu kesinlikle etkilemez.

## Giriş/Çıkış jakları

### COMPONENT IN

YPbPr (Component Video): 1080p (50, 60 Hz), 1080i (50, 60 Hz), 720p (50, 60 Hz), 576p, 576i, 480p, 480i  
Ses girişi (RCA jaklar)

### AV IN

Video girişi (Y girişli ortak RCA pini)

HDMI IN 1/2/3/4 (4K çözünürlüğü destekler, HDCP 2.3-uyumlu)

### Video:

4096 × 2160p (50, 60 Hz)<sup>\*1,\*2</sup>, 4096 × 2160p (24 Hz)<sup>\*1</sup>, 3840 × 2160p (50, 60 Hz)<sup>\*2</sup>, 3840 × 2160p (24, 25, 30 Hz), 1080p (30, 50, 60 Hz), 1080/24p, 1080i (50, 60 Hz), 720p (30, 50, 60 Hz), 720/24p, 576p, 576i, 480p, 480i, PC Formatları<sup>\*3</sup>

\*1 Giriş 4096 × 2160p olduğunda ve [Geniş Mod] [Normal] olarak ayarlandığında, çözünürlük 3840 × 2160p olarak gösterilir. 4096 × 2160p olarak görüntülemek için [Geniş Mod]'i [Full 1] veya [Full 2] olarak ayarlayın.

\*2 Sadece HDMI IN 2/3. 18 Gbps'i desteklemek için [HDMI sinyal formatı]'ı [Gelişmiş format] olarak ayarlayın.

\*3 Ayarlar için Yardım Kılavuzuna bakın.

### Ses:

5,1 kanal doğrusal PCM: 32/44,1/48/88,2/96/176,4/192 kHz 16/20/24 bit, Dolby Digital, Dolby Digital Plus ve DTS

ARC (Ses Karıştırma Kanalı) (sadece HDMI IN 3)  
(İki kanal doğrusal PCM: 48 kHz 16 bit, Dolby Digital, Dolby Digital Plus, DTS)

⇨ DIGITAL AUDIO OUT (OPTICAL)

Dijital optik jak (İki kanal doğrusal PCM: 48 kHz 16 bit, Dolby Digital, DTS)

HDMI 1 AUDIO IN ⇨

Analog ses girişi (Stereo mini jak)

AUDIO OUT ⇨/⇩ (Stereo Mini Jak)

Kulaklık, Ses Çıkışı, Subwoofer

⇨ 1, ⇨ 2, SS⇨ 3

1 ve 2 USB portu High Speed USB'yi (USB 2.0) destekler

3 USB portu Super Speed USB'yi (USB 3.1 Gen 1) destekler

LAN

10BASE-T/100BASE-TX konektörü (Ağın çalışma ortamına bağlı olarak bağlantı hızı değişebilir. Bu TV için 10BASE-T/100BASE-TX iletişim hızı ve iletişim kalitesi garanti edilmemektedir.)

⊖ ⊕ DC IN 19.5 V (yalnızca AC adaptörüyle verilen modeller)

AC adaptörü girişi

### REMOTE

RS-232C, mini jak

Bu jak harici kontrol sinayli içindir.

## Diğer

### Opsiyonel aksesuarlar

Duvar Askı Aparatı: SU-WL500 (sadece FW-85/75BZ35F)

Duvar Askı Aparatı: SU-WL450 (FW-85/75BZ35F hariç)

### Çalışma sıcaklığı

0 °C ila 40 °C

### Çalışma nemi

%10 ila %80 bağıl nem (yoğuşmasız)

## Güç, Ürün Fişi ve diğerleri

### Güç gereksinimleri

AC adaptörüyle verilen model hariç  
220 V – 240 V AC, 50 Hz  
yalnız AC adaptörüyle verilen modeller  
AC adaptörlü 19,5 V DC  
Nominal: Giriş 220 V – 240 V AC, 50 Hz

### Enerji Verimliliği Sınıfı

FW-85BZ35F: A  
FW-75BZ35F: A+  
FW-65BZ35F: A+  
FW-55BZ35F: A  
FW-49BZ35F: A  
FW-43BZ35F: B

### Ekran boyutu (çarpaz ölçü) (yakl.)

FW-85BZ35F: 214,8 cm / 85 inç  
FW-75BZ35F: 189,3 cm / 75 inç  
FW-65BZ35F: 163,9 cm / 65 inç  
FW-55BZ35F: 138,8 cm / 55 inç  
FW-49BZ35F: 123,2 cm / 49 inç  
FW-43BZ35F: 108,0 cm / 43 inç

### Güç tüketimi

[Standart] modunda:  
FW-85BZ35F: 233 W  
FW-75BZ35F: 149 W  
FW-65BZ35F: 120 W  
FW-55BZ35F: 103 W  
FW-49BZ35F: 88 W  
FW-43BZ35F: 76 W  
[Canlı] modunda:  
FW-85BZ35F: 378 W  
FW-75BZ35F: 250 W  
FW-65BZ35F: 196 W  
FW-55BZ35F: 170 W  
FW-49BZ35F: 145 W  
FW-43BZ35F: 120 W

### Yıllık ortalama enerji tüketimi\*1

FW-85BZ35F: 323 kWh  
FW-75BZ35F: 207 kWh  
FW-65BZ35F: 166 kWh  
FW-55BZ35F: 143 kWh  
FW-49BZ35F: 122 kWh  
FW-43BZ35F: 105 kWh

### Bekleme modunda güç tüketimi\*2\*3

0,50 W (Yazılım/EPG güncelleme modunda 25 W)

### Görüntü çözünürlüğü

3.840 nokta (yatay) × 2.160 satır (dikey)

### Nominal çıkış

USB 1/2  
5 V —, 500 mA maks.  
USB 3  
5 V —, 900 mA maks.

## Boyutlar (yakl.) (g × y × d)

### Masa Üstü Sehpa ile

FW-85BZ35F: 191,1 × 117,6 × 42,9 cm  
FW-75BZ35F: 167,3 × 103,1 × 37,1 cm  
FW-65BZ35F: 145,0 × 90,0 × 31,5 cm  
FW-55BZ35F: 123,1 × 77,6 × 31,5 cm  
FW-49BZ35F: 109,8 × 70,3 × 27,9 cm  
FW-43BZ35F: 96,5 × 62,8 × 27,9 cm

### Masa Üstü Sehpa olmadan

FW-85BZ35F: 191,1 × 109,8 × 7,3 cm  
FW-75BZ35F: 167,3 × 96,3 × 5,4 cm  
FW-65BZ35F: 145,0 × 83,6 × 5,2 cm  
FW-55BZ35F: 123,1 × 71,3 × 5,2 cm  
FW-49BZ35F: 109,8 × 64,4 × 5,8 cm  
FW-43BZ35F: 96,5 × 56,9 × 5,8 cm

## Ağırlık (yakl.)

### Masa Üstü Sehpa ile

FW-85BZ35F: 46,2 kg  
FW-75BZ35F: 40,1 kg  
FW-65BZ35F: 26,5 kg  
FW-55BZ35F: 20 kg  
FW-49BZ35F: 13,7 kg  
FW-43BZ35F: 11,3 kg

### Masa Üstü Sehpa olmadan

FW-85BZ35F: 44,1 kg  
FW-75BZ35F: 38,9 kg  
FW-65BZ35F: 25,6 kg  
FW-55BZ35F: 19,1 kg  
FW-49BZ35F: 13,2 kg  
FW-43BZ35F: 10,8 kg

- \*1 Televizyonun 365 gün boyunca günde 4 saat çalıştırıldığındaki güç tüketimi baz alındığında enerji tüketimidir. Gerçek enerji tüketimi televizyonun nasıl kullanıldığına bağlı olarak değişecektir.  
\*2 Belirtilen bekleme durumundaki güce, sadece televizyon gerekli dahili işlemleri tamamladıktan sonra ulaşılır.  
\*3 Televizyon ağa bağlandığında bekleme modundaki güç tüketimi artar.

### Not

- Opsiyonel aksesuarlar ülkeye/bölgeye/televizyon modeline/stok durumuna göre bulunur.
- Tasarım ve spesifikasyonlarda bilgi vermeksizin değişiklik yapılabilir.

## Ticari markaya ilişkin bilgi

- HDMI ve HDMI High-Definition Multimedia Interface terimleri ve HDMI Logosu, HDMI Licensing Administrator, Inc. şirketinin ABD'deki ve diğer ülkelerdeki ticari markası ya da tescilli markasıdır.
- Dolby Laboratories lisansı ile üretilmiştir. Dolby, Dolby Audio ve çift D sembolü, Dolby Laboratories'ın ticari markalarıdır.

- “BRAVIA”, BRAVIA ve BRAVIA Sync, Sony Corporation’ın ticari markaları veya tescilli ticari markalarıdır.
- Vewd® Core. Copyright 1995-2017 Vewd Software AS. All rights reserved.
- Google, Android TV, Google Play, Chromecast built-in, YouTube ve diğer ilgili işaretler ve logolar Google LLC kuruluşunun ticari markalarıdır.
- Wi-Fi®, Wi-Fi Alliance®, Wi-Fi Direct® ve Miracast®, Wi-Fi Alliance’ın tescilli ticari markalarıdır.
- Wi-Fi Protected Setup™ Wi-Fi Alliance’ın ticari markasıdır.
- Wi-Fi CERTIFIED™ Logosu, Wi-Fi Alliance’ın sertifikasyon işaretidir.
- DTS patentleri için, <http://patents.dts.com> adresini ziyaret edin. DTS, Inc.’in lisansı altında üretilmiştir. DTS, Sembol, & DTS ve Sembol birlikte tescilli ticari markalardır ve DTS Digital Surround DTS, Inc.’in ticari markasıdır. © DTS, Inc. Tüm Hakları Saklıdır
- Bluetooth® kelime markası ve logoları Bluetooth SIG, Inc. şirketinin tescilli ticari markalarıdır ve bu tip markalar Sony Corporation tarafından lisansla kullanılmaktadır. Diğer ticari markalar ve ticari adlar ilgili sahiplerine aittir.
- TUXERA, A.B.D. ve diğer ülkelerde Tuxera Inc.’in tescilli ticari markasıdır.
- USB-IF SuperSpeed USB Trident logosu, USB Implementers Forum, Inc. şirketinin bir tescilli ticari markasıdır. 
- Diğer bütün ticari markalar ilgili sahiplerinin mülkiyetindedir.

# Содержание

ВАЖНОЕ ПРИМЕЧАНИЕ .....	3
Сведения по безопасности .....	3
Меры предосторожности .....	7
Детали и элементы управления .....	8
Элементы управления и индикаторы .....	8
Установка LCD-монитора на стену .....	9
Использование дополнительного Кронштейна для настенной установки .....	9
Поиск неисправностей .....	11
Поиск и устранение неисправностей .....	11
Технические характеристики .....	12

## Подключение к Интернету и конфиденциальность данных

Данное устройство подключается к Интернету во время первоначальной настройки сразу же после подключения к сети, чтобы подтвердить подключение к Интернету, а затем для настройки начального экрана. Ваш IP-адрес используется для данного подключения, а также для остальных подключений к Интернету. Если вы не хотите, чтобы ваш IP-адрес использовался при подключениях, не настраивайте функцию беспроводного подключения и не подключайте сетевой кабель. Для получения дополнительных сведений о подключениях к Интернету см. информацию о конфиденциальности на экранах настройки.

## Введение

Благодарим Вас за то, что Вы выбрали этот телевизор Sony. Данное руководство предназначено для справочных целей. Сведения об эксплуатации профессионального уровня см. в «Руководстве для специалистов».

Перед первым включением LCD-монитора внимательно ознакомьтесь с данной инструкцией по эксплуатации и сохраните ее для консультаций в будущем.

## Примечание

- Перед началом работы с LCD-монитором прочитайте раздел “Сведения по безопасности” (стр. 3).
- Рисунки и изображения, используемые в документе “Руководство по установке” и в настоящем руководстве, представлены только для справки и могут отличаться от фактического изделия.

## Крепление настольной подставки к LCD-монитору

См. руководство по установке, расположенное сверху упаковки.

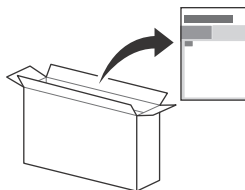

## Справка

Сведения о поиске неисправностей и другие полезные сведения можно просмотреть непосредственно на LCD-мониторе. Нажмите **HELP** на пульте дистанционного управления для отображения списка тем.

## Расположение идентифицирующей этикетки

Этикетки с номером модели, датой производства (год/месяц) и характеристиками источника питания расположены на задней панели LCD-монитора или на упаковке.

Для модели с прилагаемым сетевым адаптером:

Этикетки с номером модели и серийным номером сетевого адаптера расположены в нижней части сетевого адаптера.

Дата изготовления указана на изделии и упаковке на этикетке со штрих-кодом в следующем формате: YYYY/ММ, где YYYY - год, ММ - месяц изготовления.

## ПРЕДУПРЕЖДЕНИЕ

ВО ИЗБЕЖАНИЕ  
ВОЗГОРАНИЯ



ДЕРЖИТЕ СВЕЧИ ИЛИ  
ИСТОЧНИКИ ОТКРЫТОГО  
ОГНЯ ВДАЛИ ОТ ИЗДЕЛИЯ В  
ТЕЧЕНИЕ ВСЕГО ВРЕМЕНИ  
ЕГО РАБОТЫ.

## Для покупателей в России

Устройство предназначено только для использования в помещениях.



## ВАЖНОЕ ПРИМЕЧАНИЕ

### Название продукта: LCD-монитор

Производитель: Сони Визуал Продактс Инк., 2-10-1 Осаки  
Шинагава-ку Токио, 141-8610 Япония  
Сделано в Словакии или Малайзии.  
Страна производства указана на изделии и упаковке.



Импортер на территории стран Таможенного союза: АО  
«Сони Электроникс», Россия, 123103, Москва, Карамышевский  
проезд, 6

## Сведения по безопасности

### ПРЕДУПРЕЖДЕНИЕ

#### Предупреждение

В случае замены батарейки ненадлежащей батарейкой возможен взрыв.  
Запрещено подвергать батарейки чрезмерному нагреву, например, вследствие воздействия солнечных лучей, огня и т.п., либо размещать их в условиях слишком низкого атмосферного давления, что может привести к взрыву либо утечке легковоспламеняющейся жидкости или газа.

#### Риски, связанные с неустойчивым положением

LCD-монитор может упасть и стать причиной серьезных травм и даже смерти.

Никогда не устанавливайте LCD-монитор на неустойчивой поверхности. LCD-монитор может упасть и стать причиной серьезных травм и даже смерти. Во избежание различных травм, в особенности для детей, необходимо соблюдать следующие меры предосторожности.

- Используйте стойки или подставки, рекомендованные производителем LCD-монитора.
  - Используйте только такую мебель, которая может надежно поддерживать LCD-монитор.
  - Убедитесь, что LCD-монитор не выступает за края опорной мебели.
  - Не устанавливайте устройство на высокой мебели (например, на стеллах или книжных шкафах) без надлежащего крепления мебели и LCD-монитор к подходящей опорной конструкции.
  - Перед установкой LCD-монитора на поддерживающую мебель убедитесь, что на ней нет предметов из ткани или других подобных материалов.
  - Разъясните детям, что влезать на мебель, чтобы добраться до LCD-монитора или его элементов управления, опасно.
- Если LCD-монитор установлен и его требуется переместить, необходимо учесть указанные выше факторы.

### Установка/подключение

Во избежание возгорания, поражения электрическим током, повреждения LCD-монитора и/или травм выполняйте установку и эксплуатацию LCD-монитора в соответствии с нижеследующими указаниями.

#### Установка

- LCD-монитор следует устанавливать вблизи легкодоступной сетевой розетки.
- Во избежание опрокидывания устройства, получения травмы или повреждения имущества установите LCD-монитор на устойчивую ровную поверхность.
- Установите LCD-монитор в таком месте, где его нельзя задеть или опрокинуть.

- Установите LCD-монитор таким образом, чтобы его настольная подставка не выступала за подставку для LCD-монитора (не входит в комплект). Если настольная подставка выступает за подставку для LCD-монитора, LCD-монитор может опрокинуться и упасть, что может привести к травме или повреждению LCD-монитора.

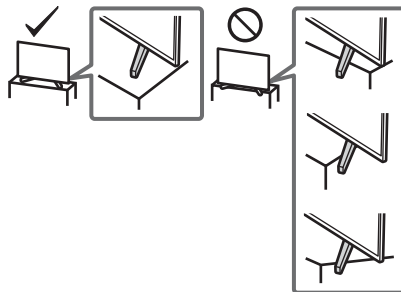

- Настенная установка LCD-монитора должна выполняться только квалифицированными специалистами сервисной службы.
- По соображениям безопасности настоятельно рекомендуется использовать аксессуары Sony, в том числе:
  - Кронштейн для настенной установки SU-WL500 (только модели FW-85/75BZ35F)
  - Кронштейн для настенной установки SU-WL450 (за исключением моделей FW-85/75BZ35F)
- Обязательно используйте винты, прилагаемые к Кронштейну для настенной установки, когда будете прикреплять Кронштейн для настенной установки к LCD-монитору. Прилагаемые винты имеют конструкцию, которая указана на рисунке, при измерении от контактной поверхности Кронштейна для настенной установки. Диаметр и длина винтов различны в зависимости от модели Кронштейна для настенной установки. Использование винтов, отличных от входящих в комплект поставки, может привести к повреждению LCD-монитора или вызвать его падение и т.д.

#### FW-85/49/43BZ35F

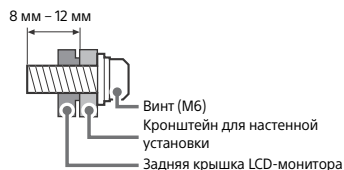

#### FW-75/65/55BZ35F

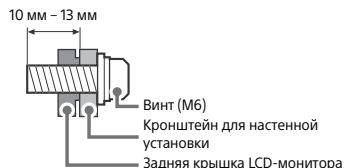

## Перемещение

- Перед перемещением LCD-монитора отсоедините от него все кабели.
- Для переноски LCD-монитора больших размеров требуются два или более человек (три или более человек для переноски FW-85BZ35F).
- При переноске LCD-монитора вручную держите его, как показано ниже. Не прикладывайте усилия к ЖК-панели и рамке экрана.
- При подъеме или перемещении LCD-монитора крепко придерживайте его снизу.

### FW-85BZ35F

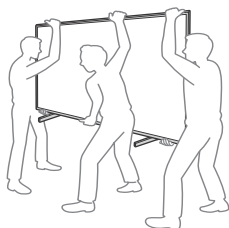
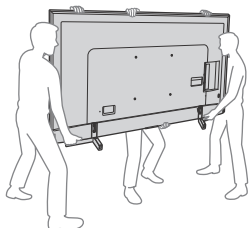

### FW-75/65/55BZ35F

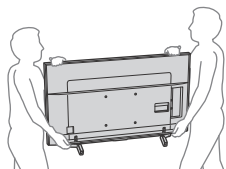

### FW-49/43BZ35F

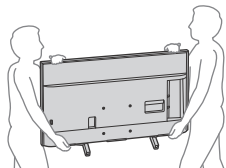

- При перевозке берегите LCD-монитор от ударов и сильной вибрации.
- Если необходимо доставить LCD-монитор в ремонтную мастерскую или перевезти в другое место, упакуйте его в картонную коробку и упаковочный материал, в которых он поставлялся изначально.

## Предотвращение опрокидывания

### FW-85BZ35F

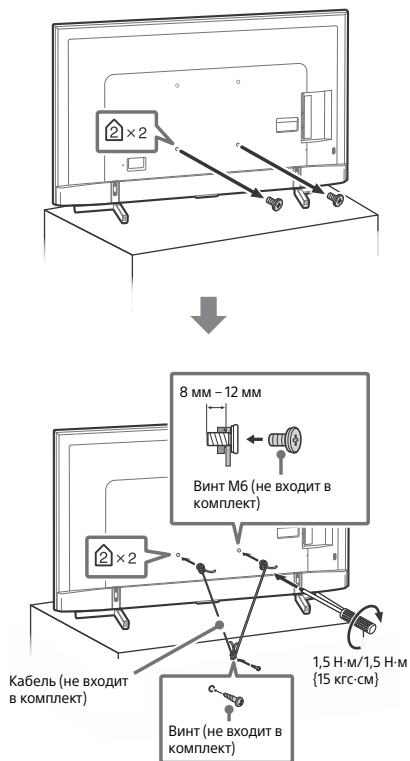

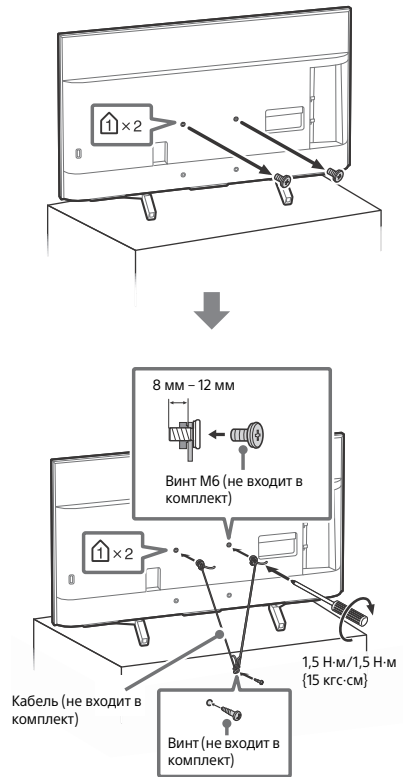
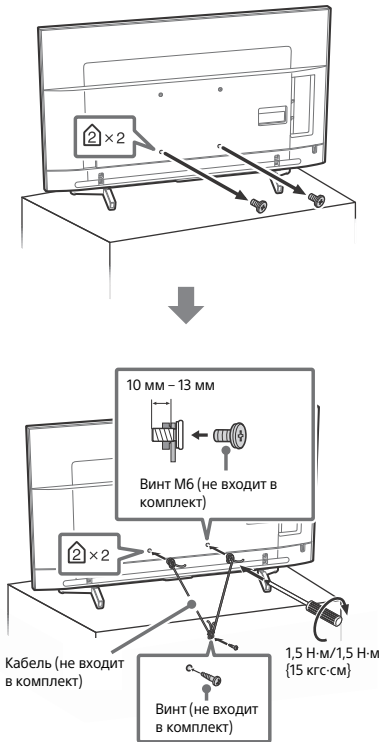

**Вентиляция**

- Никогда не перекрывайте вентиляционные отверстия и не вставляйте в них никакие предметы.
- Оставьте свободное пространство вокруг LCD-монитора, как показано на рисунке ниже.
- Для обеспечения надлежащей циркуляции воздуха настоятельно рекомендуется использовать специальный Кронштейн для настенной установки производства компании Sony.

**Настенная установка**

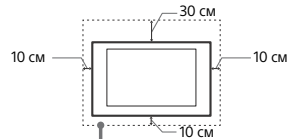

Обеспечьте вокруг LCD-монитора расстояние не меньше указанного.

**Установка с подставкой**

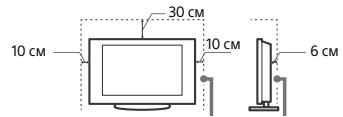

Обеспечьте вокруг LCD-монитора расстояние не меньше указанного.

- Для обеспечения надлежащей вентиляции и предотвращения скопления грязи и пыли:
  - Не кладите LCD-монитор экраном вниз; не устанавливайте LCD-монитор перевернутым нижней стороной вверх, задом наперед или набок.
  - Не устанавливайте LCD-монитор на полке, ковре, кровати или в шкафу.
  - Не накрывайте LCD-монитор тканью, например, занавесками, а также газетами и т.п.
  - Не устанавливайте LCD-монитор так, как показано на рисунке ниже.

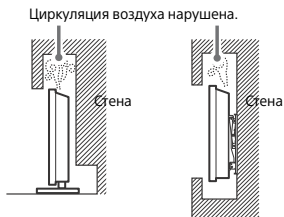

### Кабель питания

Во избежание возгорания, поражения электрическим током, повреждения LCD-монитора и/или травм обращайтесь с кабелем питания и сетевой розеткой в соответствии с нижеследующими указаниями:

- Вставляйте вилку в розетку до конца.
- Используйте для питания LCD-монитора только сеть переменного тока напряжением 220 В – 240 В.
- Выполняя кабельные соединения между устройствами, в целях безопасности извлеките кабель питания из сетевой розетки и будьте осторожны, чтобы не запнуться о кабели.
- Перед выполнением каких-либо работ с LCD-монитором или его переноской выньте вилку кабеля питания от сети.
- Кабель питания не должен находиться рядом с источниками тепла.
- Регулярно чистите вилку кабеля питания, предварительно вынимая ее из розетки. Если на вилке имеется пыль, в которой скапливается влага, это может привести к повреждению изоляции и, как следствие, к возгоранию.

### Примечание

- Не пережимайте, не перегибайте и не перекручивайте кабель питания, прилагая излишние усилия. В противном случае могут оголиться или переломиться внутренние жилы кабеля.
- Не изменяйте конструкцию кабеля питания.
- Не ставьте и не кладите никакие тяжелые предметы на кабель питания.
- Вынимая кабель питания из розетки, не тяните за сам кабель.
- Не подключайте слишком много приборов к одной электророзетке.
- Не пользуйтесь электророзеткой с плохими контактами.

### Запрещенные типы установки

Во избежание возгорания, поражения электрическим током, повреждения LCD-монитора и/или травм не устанавливайте/не эксплуатируйте LCD-монитор в таких местах, помещениях и ситуациях, которые перечислены ниже.

### Местоположения:

- На открытом воздухе (под прямыми солнечными лучами), на берегу моря, на корабле или другом судне, в автомобиле, в медицинских учреждениях, в неустойчивом положении; вблизи воды, или там, где возможно воздействие на него дождя, влаги или дыма.

### Среды:

- В жарких, влажных или слишком запыленных помещениях; в местах, где могут быть насекомые; в таких местах, в которых LCD-монитор может быть подвержен механической вибрации; вблизи опасных объектов (свечей и др.). На LCD-монитор не должны падать какие-либо капли или брызги; нельзя ставить на него предметы, содержащие жидкости, например вазу с цветами.

### Ситуации:

- Использование изделия, когда мокрые руки; снят корпус или установлены дополнительные аксессуары, не рекомендованные изготовителем. Во время грозы отключайте LCD-монитор от розетки электропитания и антенны.
- Устанавливать LCD-монитор так, чтобы он выдавался в открытое пространство. Столкновение человека или предмета с LCD-монитором может привести к травме или ущербу.
- Устанавливать LCD-монитор во влажных или пыльных помещениях или в помещениях с масляным дымом или паром (неподалеку от кухонных столов или увлажнителей воздуха). Иначе может произойти возгорание, удар электрическим током или деформация.
- Устанавливать LCD-монитор там, где возможно сильное повышение температуры, например под прямыми солнечными лучами, рядом с отопительными приборами или обогревателями. В таких условиях LCD-монитор может перегреться, что приведет к деформации корпуса и/или повреждению LCD-монитора.

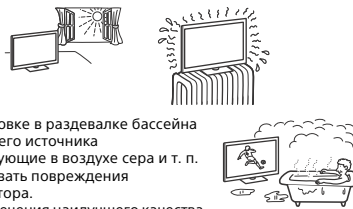

- При установке в раздевалке бассейна или горячего источника присутствующие в воздухе сера и т. п. могут вызвать повреждения LCD-монитора.
- Для обеспечения наилучшего качества изображения не подвергайте экран воздействию прямого освещения или солнечного света.
- LCD-монитор не рекомендуется переносить из холодного помещения в теплое. Резкие изменения температуры в помещении могут вызвать конденсацию влаги. Это может привести к снижению качества изображения LCD-монитора и/или искажению цветов. В этом случае дождитесь полного испарения влаги, прежде чем включать LCD-монитор.

### Осколки:

- Не бросайте никакие предметы в LCD-монитор. От удара экранное стекло может разбиться и нанести серьезную травму.
- Если на поверхности LCD-монитора образовались трещины, перед тем, как прикоснуться к нему, выньте кабель питания из розетки. В противном случае это может привести к удару электрическим током.

### Если LCD-монитор не используется

- Если Вы не собираетесь пользоваться LCD-монитором в течение нескольких дней, по соображениям безопасности и энергосбережения его следует отключить от сети электропитания.
- Так как LCD-монитор не отключается от сети при выключении кнопок, для его полного отключения от электропитания выньте вилку кабеля питания из розетки.
- Некоторые LCD-мониторы оснащены функциями, для корректной работы которых требуется оставлять LCD-монитор в режиме ожидания.

### Меры предосторожности в отношении детей

- Не позволяйте детям взбираться на LCD-монитор.
- Храните мелкие принадлежности вне досягаемости детей, чтобы они не могли случайно проглотить их.

## Если имеют место следующие неисправности...

**Немедленно** выключите LCD-монитор и выньте вилку кабеля питания из розетки в следующих случаях. Обратитесь к своему дилеру или в сервисный центр Sony для того, чтобы квалифицированные специалисты сервисной службы выполнили проверку LCD-монитора.

### В случае, если:

- Поврежден кабель питания.
- Электророзетка имеет плохие контакты.
- LCD-монитор получил повреждения в результате падения, удара или попадания брошенным в него предметом.
- Внутри корпуса LCD-монитора через отверстия попала жидкость или какой-либо предмет.

## О температуре LCD-монитора

При длительном использовании LCD-монитора его поверхность нагревается. Они становятся горячими на ощупь.

## Меры предосторожности

### Просмотр LCD-монитора

- Смотрите LCD-монитор при достаточном освещении; просмотр при плохом освещении или в течение чрезмерного продолжительного времени утомляет глаза.
- При использовании наушниками не устанавливайте слишком большую громкость, чтобы не повредить слух.

### ЖК-экран

- Хотя ЖК-экран изготовлен по высокоточной технологии и число эффективных точек достигает 99,99 % и выше, на экране могут постоянно появляться черные или яркие цветные (красные, синие или зеленые) точки. Это структурное свойство ЖК-экрана, которое не является признаком неисправности.
- Не нажимайте на защитный фильтр, не царапайте его и не ставьте на LCD-монитор какие-либо предметы. Это может привести к неравномерности изображения или повреждению ЖК-экрана.
- Если LCD-монитор работает в холодном месте, изображение может оказаться размытым или слишком темным. Это не является признаком неисправности. Эти явления исчезнут с повышением температуры.
- При продолжительной демонстрации неподвижного изображения могут появляться остаточные изображения. Через несколько секунд они могут исчезнуть.
- Во время работы LCD-монитора экран и корпус нагреваются. Это не является признаком неисправности.
- ЖК-экран содержит небольшое количество жидких кристаллов. При утилизации соблюдайте соответствующие местные положения и инструкции.

## Уход за поверхностью экрана, корпусом LCD-монитора и их чистка

Перед чисткой LCD-монитора или вилки кабеля питания отсоедините кабель от сети. Для обеспечения сохранности конструкционных материалов и покрытия экрана LCD-монитора соблюдайте следующие меры предосторожности.

- Для удаления пыли с поверхности экрана/корпуса LCD-монитора осторожно протирайте его мягкой тканью. Если пыль не удаляется полностью, протрите экран мягкой тканью, слегка смоченной в слабом растворе мягкого моющего средства.
- Никогда не разбрызгивайте воду или моющее средство прямо на LCD-монитор. Скопление жидкости внизу экрана или на наружных поверхностях и проникновение внутрь LCD-монитора может привести к выходу LCD-монитора из строя.



- Ни в коем случае не используйте никакие абразивные материалы, щелочные/кислотные очистители, чистящие порошки и такие летучие растворители, как спирт, бензин, разбавитель или инсектициды. Применение этих веществ или длительный контакт с изделиями из резины/винила могут повредить покрытие корпуса или поверхность экрана.
- Не прикасайтесь к LCD-монитору, если на руках имеются какие-либо химические вещества, например крем для рук или солнцезащитный крем.
- Для обеспечения надлежащей вентиляции рекомендуется периодически прочищать вентиляционные отверстия с помощью пылесоса.
- При регулировке угла наклона LCD-монитора изменять его положение медленно и осторожно во избежание соскальзывания LCD-монитора с подставки.

## Дополнительное оборудование

- Держите дополнительные компоненты или оборудование, излучающее электромагнитные волны, на расстоянии от LCD-монитора. В противном случае может иметь место искажение изображения и/или звука.
- Данное оборудование протестировано и признано отвечающим требованиям к предельным значениям, установленным в Директиве ЭМС, при использовании соединительного сигнального кабеля длиной менее 3 метров.

## Беспроводная функция устройства

- Не используйте устройство вблизи медицинского оборудования (электронных стимуляторов сердца и т. д.), поскольку это может привести к неисправности последнего.
- Несмотря на то, что данное устройство передает/получает защищенные сигналы, остерегайтесь несанкционированного перехвата сигнала. Мы не несем ответственности за любую проблему такого рода.
- Данное оборудование следует устанавливать и включать на таком расстоянии, чтобы между его антенной и телом человека было не менее 20 см.

## Предупреждение относительно использования пульта дистанционного управления

- Вставляя батарейки, соблюдайте полярность.
- Не используйте одновременно батарейки различных типов или старые и новые батарейки.
- При утилизации батареек всегда соблюдайте правила охраны окружающей среды. В некоторых регионах правила утилизации батареек могут быть регламентированы. Просьба обращаться по этому поводу в местные органы власти.
- Бережно обращайтесь с пультом дистанционного управления. Не бросайте его, не становитесь на него и не лейте на него никаких жидкостей.
- Не оставляйте пульт дистанционного управления вблизи источников тепла или в месте, подверженном прямому воздействию солнечных лучей, или во влажном помещении.

## Утилизация LCD-монитора



Утилизация отслужившего электрического и электронного оборудования (директива применима в странах Евросоюза и других странах, где действуют системы раздельного сбора отходов)



Утилизация использованных элементов питания (Директива применима в странах Евросоюза и других странах, где действуют системы раздельного сбора отходов)

RU

# Детали и элементы управления

## Элементы управления и индикаторы

FW-85/75/65/55BZ35F

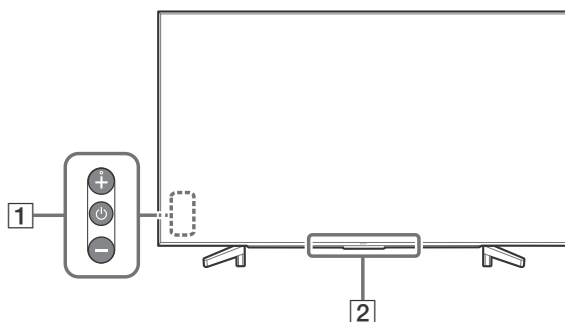

FW-49/43BZ35F

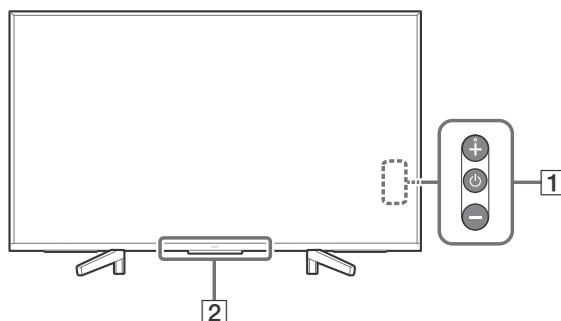



### 1 (питание) +/-

**Если телевизор выключен,**

Нажмите кнопку  для включения питания.

**Если телевизор включен,**

Для выключения нажмите и удерживайте кнопку .

Нажимайте , чтобы изменить функцию.

Затем нажмите кнопку + или - для следующих действий:

- Регулировка громкости.
- Выбор канала.
- Выбор источника входного сигнала телевизора.

### 2 Датчик пульта дистанционного управления\* / светочувствительный датчик\* / светодиодный индикатор

Светодиодный индикатор загорается или мигает в соответствии с состоянием телевизора.

Для получения дополнительной информации см. Справочное руководство.

\* Не следует размещать какие-либо предметы около датчика.

# Установка LCD-монитора на стену

## Использование дополнительного Кронштейна для настенной установки

В данном руководстве по эксплуатации LCD-монитора представлены только шаги по подготовке к установке LCD-монитора перед монтажом на стену.

### К сведению покупателей:

Для обеспечения сохранности изделия и из соображений безопасности компания Sony настоятельно рекомендует привлекать для установки LCD-монитора только дилеров или лицензированных подрядчиков Sony. Не пытайтесь выполнить установку самостоятельно.

### К сведению дилеров и подрядчиков Sony:

Уделяйте повышенное внимание безопасности во время установки, периодического обслуживания и осмотра данного изделия.

Для правильной установки данного изделия необходим достаточный опыт, в особенности при определении того, в состоянии ли стена выдержать вес LCD-монитора. Обязательно привлечите для установки этого изделия на стену дилеров или лицензированных подрядчиков Sony и строго соблюдайте технику безопасности при выполнении работ по установке. Компания Sony не несет ответственности за любые поломки или травмы, вызванные неправильным обращением с изделием или его неправильной установкой.

Используйте кронштейн для настенной установки SU-WL500 (не входит в комплект) (только модели FW-85/75BZ35F) или SU-WL450 (не входит в комплект) (за исключением моделей FW-85/75BZ35F) для установки LCD-монитора на стену.

При установке Кронштейна для настенной установки см. также Инструкцию по эксплуатации и Руководство по установке, прилагаемые к Кронштейну для настенной установки.

### Примечание

- Храните извлеченные винты в надежном недоступном для детей месте.
- Во избежание повреждения ЖК-дисплея во время отсоединения настольной подставки разместите LCD-монитор экраном вниз на устойчивой ровной поверхности, накрытой толстой мягкой тканью. (Только для модели FW-49/43BZ35F)

Извлеките винты из задней панели LCD-монитора.

**FW-85BZ35F**

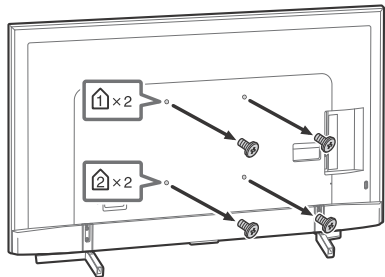

**FW-75/65/55BZ35F**

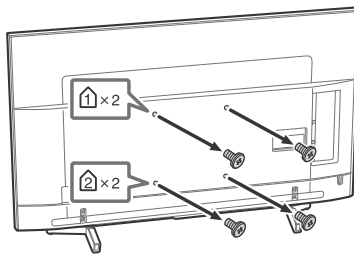

**FW-49/43BZ35F**

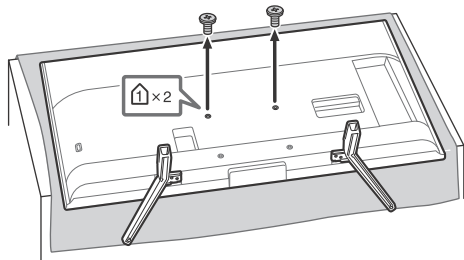

Открепление настольной подставки от LCD-монитора (Только для модели FW-49/43BZ35F)

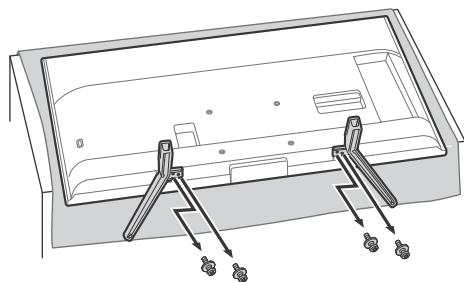



## Поиск неисправностей

Основные способы поиска и устранения неисправностей для следующих проблем: пустой экран, отсутствие звука, замерзший кадр, отсутствие реакции телевизора при нажатии кнопок, потеря сети. При возникновении данных проблем выполните следующие действия.

1. Перезапустите телевизор, нажимая кнопку питания на пульте дистанционного управления, пока не отобразится сообщение. Телевизор перезапустится. Если не удастся возобновить работу телевизора, попробуйте отсоединить кабель питания переменного тока от телевизора на две минуты, а затем снова подключите его.
2. См. меню справки, нажав на пульте дистанционного управления кнопку **HELP**.
3. Подключите телевизор к Интернету и выполните обновление программного обеспечения.

### Если отображается сообщение [Доступно новое обновление для ТВ-системы...].

Сору настоятельно рекомендует обновить программное обеспечение телевизора, выбрав [Обнов. сейчас]. Благодаря обновлению программного обеспечения улучшаются рабочие характеристики телевизора, а также доступны новые функции.

При обновлении программного обеспечения отобразится следующий экран [Updating...] (Обновление...), а также светодиодный индикатор будет мигать белым цветом.

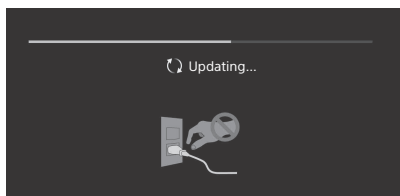

Не отсоединяйте кабель питания переменного тока во время обновления программного обеспечения. В противном случае обновление программного обеспечения может не завершиться, что может стать причиной некорректной работы программного обеспечения. Обновление программного обеспечения может занять до 15 минут.

**При включении телевизор может некоторое время не включаться — даже при нажатии кнопки питания на пульте дистанционного управления или самом телевизоре.**

Для инициализации системы требуется некоторое время. Подождите примерно одну минуту, затем повторите попытку.

## Поиск и устранение неисправностей

**Если светодиодный индикатор мигает красным цветом.**

- Подсчитайте, сколько раз она мигает (с интервалом в три секунды). Перезапустите телевизор, отключив кабель питания переменного тока на две минуты, а затем снова включите телевизор. Если проблему не удалось устранить, отсоедините кабель питания переменного тока и обратитесь к дилеру или в сервисный центр Sory, указав число миганий светодиодного индикатора.

**Не работает пульт дистанционного управления.**

- Замените батарейки.

**Поверхности телевизора нагреваются.**

- При длительном использовании телевизора его поверхности нагреваются. Они становятся горячими на ощупь.

# Технические характеристики

## Система

Система панели

Панель ЖКД (жидкокристаллический дисплей),  
Светодиодная подсветка

Система цвета

PAL/SECAM/NTSC3.58 (Только видео)/NTSC4.43  
(Только видео)

Выход звука

10 Вт + 10 Вт

Беспроводная технология

Протокол IEEE802.11b/g/n  
Bluetooth версии 4.1

## Входные/выходные разъемы

 COMPONENT IN

YPrPb (компонентный видеосигнал):  
1080p (50, 60 Гц), 1080i (50, 60 Гц), 720p (50,  
60 Гц), 576p, 576i, 480p, 480i  
Аудиовход (гнезда типа "тюльпан")

 AV IN

Видеовход (общ гнездо типа тюльпан с входом  
Y)

HDMI IN 1/2/3/4 (с поддержкой разрешения  
4K и HDCP 2.3)

Видео:

4096 × 2160p (50, 60 Гц)<sup>\*1+2</sup>, 4096 × 2160p  
(24 Гц)<sup>\*1</sup>, 3840 × 2160p (50, 60 Гц)<sup>\*2</sup>, 3840 ×  
2160p (24, 25, 30 Гц), 1080p (30, 50, 60 Гц),  
1080/24p, 1080i (50, 60 Гц), 720p (30, 50,  
60 Гц), 720/24p, 576p, 576i, 480p, 480i,  
Форматы ПК<sup>\*3</sup>

\*1 При вводе сигнала 4096 × 2160p и установке  
для параметра [Широкоэкранный режим]  
значения [Нормальный], отображается  
разрешение 3840 × 2160p. Для получения  
изображения 4096 × 2160p установите для  
параметра [Широкоэкранный режим]  
значение [Полный 1] или [Полный 2].

\*2 Только HDMI IN 2/3. Для поддержки скорости  
18 Гбит/с задайте для параметра [Формат  
сигнала HDMI] значение [Расширенный  
формат].

\*3 Для получения подробной информации см.  
Справочное руководство.

Аудио:

5,1-канальный линейный PCM: 32/44,1/48/  
88,2/96/176,4/192 кГц 16/20/24 бит, Dolby  
Digital, Dolby Digital Plus и DTS

ARC (Реверсивный звуковой канал) (только  
HDMI IN 3)

(Двухканальный линейный PCM: 48 кГц 16 бит,  
Dolby Digital, Dolby Digital Plus, DTS)

 DIGITAL AUDIO OUT (OPTICAL)

Цифровой оптический разъем (Двухканальный  
линейный PCM: 48 кГц 16 бит, Dolby Digital, DTS)

HDMI 1 AUDIO IN 

Аналоговый аудиовход (стерео мини-гнездо)

AUDIO OUT  (стерео мини-гнездо)

Наушники, аудиовыход, сабвуфер

 1,  2,  3

USB-порты 1 и 2 поддерживают  
высокоскоростное соединение USB (USB 2.0)  
USB-порт 3 поддерживает сверхскоростное  
соединение USB (USB 3.1 Gen 1)

 LAN

Разъем 10BASE-T/100BASE-TX (Скорость  
соединения зависит от операционной среды  
сети. Скорость и качество передачи данных  
интерфейса 10BASE-T/100BASE-TX для данного  
телевизора не гарантируются.)

 DC IN 19.5 V (только модели с  
прилагаемым сетевым адаптером)

Вход сетевого адаптера

REMOTE

RS-232C, мини-гнездо

Данное гнездо служит для приема внешнего  
сигнала управления.

## Прочее

Дополнительные принадлежности

Кронштейн для настенной установки:  
SU-WL500 (только модели FW-85/75BZ35F)  
Кронштейн для настенной установки:  
SU-WL450 (за исключением моделей  
FW-85/75BZ35F)

Условия хранения:

Товары сохраняют в упакованном виде в  
темных, сухих, чистых, хорошо вентилируемых  
помещениях, изолированных от мест  
хранения кислот и щелочей. Температура  
хранения\*: от -20 °C до +60 °C. Относительная  
влажность хранения\*: < 80 % (без  
конденсации).

\* Примечание: максимальные значения для обоих  
параметров не могут быть достигнуты  
одновременно.

Рабочая температура: от 0 °C до 40 °C. Рабочая  
относительная влажность: 10 % – 80 % (без  
конденсации).

## Питание, справочный лист технических данных устройства и другое

### Требования по электропитанию

кроме моделей с прилагаемым сетевым адаптером

220 В – 240 В переменного тока, 50 Гц

только модели с прилагаемым сетевым адаптером

19,5 В пост. тока с сетевым адаптером

Номинальное электропитание: входное

электропитание 220 В – 240 В пер. тока, 50 Гц

### Класс энергопотребления

FW-85BZ35F: A

FW-75BZ35F: A+

FW-65BZ35F: A+

FW-55BZ35F: A

FW-49BZ35F: A

FW-43BZ35F: B

### Размер экрана (по диагонали) (Прибл.)

FW-85BZ35F: 214,8 см / 85 дюймов

FW-75BZ35F: 189,3 см / 75 дюймов

FW-65BZ35F: 163,9 см / 65 дюймов

FW-55BZ35F: 138,8 см / 55 дюймов

FW-49BZ35F: 123,2 см / 49 дюймов

FW-43BZ35F: 108,0 см / 43 дюймов

### Удельная потребляемая мощность в режиме

[Стандартный]

FW-85BZ35F: 11,9 мВт/см<sup>2</sup>

FW-75BZ35F: 9,8 мВт/см<sup>2</sup>

FW-65BZ35F: 10,5 мВт/см<sup>2</sup>

FW-55BZ35F: 12,6 мВт/см<sup>2</sup>

FW-49BZ35F: 13,6 мВт/см<sup>2</sup>

FW-43BZ35F: 15,3 мВт/см<sup>2</sup>

### Энергопотребление

В режиме [Стандартный]

FW-85BZ35F: 233 Вт

FW-75BZ35F: 149 Вт

FW-65BZ35F: 120 Вт

FW-55BZ35F: 103 Вт

FW-49BZ35F: 88 Вт

FW-43BZ35F: 76 Вт

В режиме [Яркий]

FW-85BZ35F: 378 Вт

FW-75BZ35F: 250 Вт

FW-65BZ35F: 196 Вт

FW-55BZ35F: 170 Вт

FW-49BZ35F: 145 Вт

FW-43BZ35F: 120 Вт

### Среднее ежегодное энергопотребление\*<sup>1</sup>

FW-85BZ35F: 323 кВт-ч

FW-75BZ35F: 207 кВт-ч

FW-65BZ35F: 166 кВт-ч

FW-55BZ35F: 143 кВт-ч

FW-49BZ35F: 122 кВт-ч

FW-43BZ35F: 105 кВт-ч

Мощность, потребляемая в дежурном режиме\*<sup>2,3</sup>

0,50 Вт (25 Вт в режиме обновления программного обеспечения и данных EPG)

### Разрешение экрана

3840 точек (по горизонтали) × 2160 строк (по вертикали)

### Выходные параметры

USB 1/2

5 В ---, 500 мА, МАКС.

USB 3

5 В ---, 900 мА, МАКС.

## Размеры (приблиз.) (ш × в × г)

### С настольной подставкой

FW-85BZ35F: 191,1 × 117,6 × 42,9 см

FW-75BZ35F: 167,3 × 103,1 × 37,1 см

FW-65BZ35F: 145,0 × 90,0 × 31,5 см

FW-55BZ35F: 123,1 × 77,6 × 31,5 см

FW-49BZ35F: 109,8 × 70,3 × 27,9 см

FW-43BZ35F: 96,5 × 62,8 × 27,9 см

### Без настольной подставки

FW-85BZ35F: 191,1 × 109,8 × 7,3 см

FW-75BZ35F: 167,3 × 96,3 × 5,4 см

FW-65BZ35F: 145,0 × 83,6 × 5,2 см

FW-55BZ35F: 123,1 × 71,3 × 5,2 см

FW-49BZ35F: 109,8 × 64,4 × 5,8 см

FW-43BZ35F: 96,5 × 56,9 × 5,8 см

## Масса (приблиз.)

### С настольной подставкой

FW-85BZ35F: 46,2 кг

FW-75BZ35F: 40,1 кг

FW-65BZ35F: 26,5 кг

FW-55BZ35F: 20 кг

FW-49BZ35F: 13,7 кг

FW-43BZ35F: 11,3 кг

### Без настольной подставки

FW-85BZ35F: 44,1 кг

FW-75BZ35F: 38,9 кг

FW-65BZ35F: 25,6 кг

FW-55BZ35F: 19,1 кг

FW-49BZ35F: 13,2 кг

FW-43BZ35F: 10,8 кг

\*1 За потребление электроэнергии в год принято энергопотребление телевизора, работающего 4 часа в день в течение 365 дней. Фактическое энергопотребление будет напрямую зависеть от способа использования телевизора.

\*2 Указанная величина мощности потребления в режиме ожидания достигается после того, как телевизор выполнит необходимые внутренние процессы.

\*3 Потребляемая мощность в режиме ожидания увеличится при подключении телевизора к сети.

#### Примечание

- Доступность дополнительных принадлежностей зависит от страны/региона/модели телевизора/наличия в продаже.
- Конструкция и технические характеристики могут быть изменены без уведомления.

#### Информация о торговых марках

- Термины HDMI и HDMI High-Definition Multimedia Interface и Логотип HDMI являются товарными знаками или зарегистрированными товарными знаками HDMI Licensing Administrator, Inc. в Соединенных Штатах и других странах.
- Произведено по лицензии Dolby Laboratories. Название Dolby, Dolby Audio и символ с двойной буквой D являются торговыми марками Dolby Laboratories.
- "BRAVIA", BRAVIA и BRAVIA Sync являются торговыми марками или зарегистрированными знаками Sony Corporation.
- Vewd® Core. Copyright 1995-2017 Vewd Software AS. All rights reserved.
- Google, Android TV, Google Play, Chromecast built-in, YouTube и сопутствующие марки и логотипы являются торговыми знаками корпорации Google LLC.
- Wi-Fi®, Wi-Fi Alliance®, Wi-Fi Direct® и Miracast® являются зарегистрированными торговыми марками Wi-Fi Alliance.
- Wi-Fi Protected Setup™ является зарегистрированной торговой маркой Wi-Fi Alliance.
- Логотип Wi-Fi CERTIFIED™ является сертификационным знаком Wi-Fi Alliance.
- Сведения о патентах DTS см. <http://patents.dts.com>. Изготовлено по лицензии DTS, Inc. DTS, символ, а также DTS и символ вместе являются зарегистрированными товарными знаками, а DTS Digital Surround является товарным знаком DTS, Inc. © DTS, Inc. Все права защищены.

- Знак Bluetooth® и логотипы являются зарегистрированными торговыми марками, которые принадлежат Bluetooth SIG, Inc., любое их использование Sony Corporation лицензировано. Все остальные торговые марки и торговые наименования являются собственностью соответствующих владельцев.
- TUXERA является зарегистрированным товарным знаком Tuxera Inc. в США и других странах.
- Логотип USB в форме трезубца USB-IF SuperSpeed является зарегистрированным товарным знаком USB Implementers Forum, Inc. 
- Все другие торговые марки являются собственностью соответствующих владельцев.





## מידע בנוגע לסימן המסחרי

- המיונחים HDMI High-Definition ו-HDMI Multimedia Interface והסמל HDMI הם סימנים מסחריים או סימנים מסחריים רשומים של HDMI Licensing Administrator, Inc. בארצות הברית ובארצות אחרות.
- מיוצר ברישיון מ-Dolby Laboratories, Dolby Audio, Dolby, וסמל ה-D הכפול הם סימנים מסחריים של Dolby Laboratories.
- "BRAVIA", BRAVIA ו-BRAVIA Sync הם סימנים מסחריים או סימנים רשומים של Sony Corporation.
- Vewd® Core. Copyright 1995-2017 Vewd Software AS. All rights reserved.
- ,Google Play, Android TV, Google YouTube, Chromecast built-in מובנה וסימנים וסמלי לוגו קשורים אחרים הם סימנים מסחריים של Google LLC.
- Wi-Fi Direct®, Wi-Fi Alliance®, Wi-Fi® ו-Miracast® הם סימנים מסחריים רשומים של Wi-Fi Alliance.
- Wi-Fi Protected Setup™ הוא סימן מסחרי של Wi-Fi Alliance.
- סמל הלוגו Wi-Fi CERTIFIED™ הוא סימן הרשאה של Wi-Fi Alliance.
- לפטנטים של DTS, ראה <http://patents.dts.com> מיוצר ברישיון מ-DTS, Inc.
- DTS, הסמל והשילוב של DTS והסמל יחד הם סימנים מסחריים רשומים, ו-DTS Digital Surround הוא סימן מסחרי של DTS, Inc. כל הזכויות שמורות. © DTS, Inc.
- סימן המילה Bluetooth® והסמלים הם סימנים מסחריים בבעלות Bluetooth SIG, Inc. וכל שימוש בסימנים אלה על ידי Sony Corporation נעשה ברישיון. סימנים מסחריים ושמות מסחריים אחרים שייכים לבעליהם בהתאמה.
- TUXERA הוא סימן מסחרי רשום של TUXERA Inc. בארה"ב ובארצות אחרות.
- הסמל USB-IF SuperSpeed USB Trident הוא סימן מסחרי רשום של USB Implementers Forum, Inc. 
- כל שאר הסימנים המסחריים הינם רכוש של בעליהם החוקיים.

## אחרים

אביזרים אופציונליים

מתלה קיר : SU-WL500 (FW-85/75BZ35F בלבד)  
מתלה קיר : SU-WL450 (מתלבד FW-85/75BZ35F)

טמפרטורת פעולה  
40 °C – 0 °C

לחות פעולה  
10% – 80% RH (ללא עיבוי)

## חשמל, נתוני מוצר ואחרים

דרישות מתח

למעט דגם עם מתאם מתח מצורף  
220 וולט - 240 וולט AC, 50 הרץ

דגמים עם מתאם מתח מצורף בלבד  
19.5 וולט DC עם מתאם מתח  
סיווג : 220 וולט - 240 וולט AC, 50 הרץ

סיווג צריכת אנרגיה יעילה

A : FW-85BZ35F  
A+ : FW-75BZ35F  
A+ : FW-65BZ35F  
A : FW-55BZ35F  
A : FW-49BZ35F  
B : FW-43BZ35F

גודל מסך (נמדד באלכסון) (בקירוב)

FW-85BZ35F : 214.8 ס"מ / 85 אינצ'ים  
FW-75BZ35F : 189.3 ס"מ / 75 אינצ'ים  
FW-65BZ35F : 163.9 ס"מ / 65 אינצ'ים  
FW-55BZ35F : 138.8 ס"מ / 55 אינצ'ים  
FW-49BZ35F : 123.2 ס"מ / 49 אינצ'ים  
FW-43BZ35F : 108.0 ס"מ / 43 אינצ'ים

תצרוכת מתח

במצב [רגיל]

FW-85BZ35F : 233 וואט  
FW-75BZ35F : 149 וואט  
FW-65BZ35F : 120 וואט  
FW-55BZ35F : 103 וואט  
FW-49BZ35F : 88 וואט  
FW-43BZ35F : 76 וואט

במצב [תמונה עשירה]

FW-85BZ35F : 378 וואט  
FW-75BZ35F : 250 וואט  
FW-65BZ35F : 196 וואט  
FW-55BZ35F : 170 וואט  
FW-49BZ35F : 145 וואט  
FW-43BZ35F : 120 וואט

צריכת אנרגיה שנתית ממוצעת<sup>1</sup>

FW-85BZ35F : 323 קילו-ואט שעה  
FW-75BZ35F : 207 קילו-ואט שעה  
FW-65BZ35F : 166 קילו-ואט שעה  
FW-55BZ35F : 143 קילו-ואט שעה  
FW-49BZ35F : 122 קילו-ואט שעה  
FW-43BZ35F : 105 קילו-ואט שעה

צריכת חשמל במצב המתנה<sup>2\*3</sup>  
0.50 וואט (25 וואט במצב עדכון תוכנה/EPG)

רזולוציית מסך  
3,840 נקודות (אופקי) × 2,160 קווים (אנכי)

דירוג יציאה

USB 1/2

5 וולט =, 500 מילי-אמפר לכל היותר

USB 3

5 וולט =, 900 מילי-אמפר לכל היותר

## מידות (בקירוב) (ר' × ג' × ע')

עם מעמד שולחני

FW-85BZ35F : 117.6 × 191.1 × 42.9 ס"מ  
FW-75BZ35F : 103.1 × 167.3 × 37.1 ס"מ  
FW-65BZ35F : 90.0 × 145.0 × 31.5 ס"מ  
FW-55BZ35F : 77.6 × 123.1 × 31.5 ס"מ  
FW-49BZ35F : 70.3 × 109.8 × 27.9 ס"מ  
FW-43BZ35F : 62.8 × 96.5 × 27.9 ס"מ

ללא מעמד שולחני

FW-85BZ35F : 109.8 × 191.1 × 7.3 ס"מ  
FW-75BZ35F : 96.3 × 167.3 × 5.4 ס"מ  
FW-65BZ35F : 83.6 × 145.0 × 5.2 ס"מ  
FW-55BZ35F : 71.3 × 123.1 × 5.2 ס"מ  
FW-49BZ35F : 64.4 × 109.8 × 5.8 ס"מ  
FW-43BZ35F : 56.9 × 96.5 × 5.8 ס"מ

## מסה (בקירוב)

עם מעמד שולחני

FW-85BZ35F : 46.2 ק"ג  
FW-75BZ35F : 40.1 ק"ג  
FW-65BZ35F : 26.5 ק"ג  
FW-55BZ35F : 20 ק"ג  
FW-49BZ35F : 13.7 ק"ג  
FW-43BZ35F : 11.3 ק"ג

ללא מעמד שולחני

FW-85BZ35F : 44.1 ק"ג  
FW-75BZ35F : 38.9 ק"ג  
FW-65BZ35F : 25.6 ק"ג  
FW-55BZ35F : 19.1 ק"ג  
FW-49BZ35F : 13.2 ק"ג  
FW-43BZ35F : 10.8 ק"ג

1\* צריכת אנרגיה לשנה, בהתבסס על צריכת האנרגיה של הטלוויזיה כאשר היא פועלת 4 שעות ביום 365 ימים.

2\* צריכת האנרגיה בפועל תלויה באופן השימוש בטלוויזיה. המותח הנקוב במצב המתנה מושג לאחר שהטלוויזיה סיימה תהליכים פנימיים הכרחיים.

3\* צריכת האנרגיה במצב המתנה תעלה כאשר הטלוויזיה מחוברת לרשת.

## הערה

- זמינות אביזרים אופציונליים תלויה בארצות/אזור/דגם טלוויזיה/מלאי.
- העיצוב והמפרטים כפופים לשינוי ללא הודעה.



HDMI IN 1/2/3/4 (תומך ברזולוציית 4K, תואם HDCP 2.3)

וידאו:

4096 × 2160p (50, 60 הרץ) \*1+2, 4096 × 2160p (24 הרץ) \*1

3840 × 2160p (50, 60 הרץ) \*2, 3840 × 2160p (24 הרץ) \*1

4096 × 3840p (25, 24, 30 הרץ), 1080p (30, 25, 30, 50, 60 הרץ), 1080i (50, 60 הרץ), 24p/1080

60 הרץ), 24p/720, 576p, 576i, 480p, 480i, פורמטים

של מחשב אישי\*3

1\* כאשר רזולוציית הקלט היא 4096 × 2160p והאפשרות

[מצב רחב] מוגדרת בתור [רגיל], הרזולוציה תוצג

בתור 3840 × 2160p. כדי להציג ברזולוציה של 4096 ×

2160p, קבע את ההגדרה [מצב רחב] בתור [מלא 1] או

[מלא 2].

2\* HDMI IN 2/3 בלבד. כדי לתמוך ב- 18 Gbps, יש

להגדיר את [תבנית אות HDMI] כ- [תבנית משופרת].

3\* לפרטים, נא לעיין במדריך העזרה.

שמע:

PCM לינארי 5.1 ערוצים: 176.4/96/88.2/48/44.1/32

192 kHz 24/20/16 סיביות, Dolby Digital

Dolby Digital Plus ו-DTS

ARC (Audio Return Channel) (HDMI IN 3 בלבד)

(PCM לינארי דו-ערוצי: 48 kHz 16 סיביות,

Dolby Digital, DTS, Dolby Digital

DIGITAL AUDIO OUT (OPTICAL) →

שקע אופטי דיגיטלי (PCM לינארי דו-ערוצי: 48 kHz

16 סיביות, Dolby Digital, DTS)

HDMI 1 AUDIO IN ⇄

קלט שמע אנלוגי (מיני שקע סטראו)

AUDIO OUT ⇄ (מיני תקע סטראו)

אוזניות, יציאת שמע, סאב וופר

1, 2, 3 SS

יציאות USB 1 ו-2 תומכות ב-High Speed

(USB 2.0)

יציאת USB 3 תומכת ב-Super Speed

(USB 3.1 GEN 1)

LAN

מתאם 10BASE-TX/10BASE-T (תלוי בסביבת

הפעולה של הרשת, מהירות החיבור עשויה להשתנות.

קצב התקשורת ואיכות התקשורת של 10BASE-

100BASE-TX/T לא מובטחים עבור טלוויזיה זו.)

DC IN 19.5V ⊖ ⊕ (דגמים עם מתאם מתח מצורף

בלבד)

קלט מתאם זרם חילופין

REMOTE

RS-232C, מיני שקע

שקע זה נועד כדי לקבל את אות הבקרה החיצוני.

## מפרטים

### מערכת

מערכת פנל

לוח LCD (צג גבישי נוזלי), תאורת LED אחורית

שיטת שיטת צבע

NTSC4.43/NTSC3.58/SECAM/PAL (רק וידאו)

(רק וידאו)

יציאת שמע

10 וואט + 10 וואט

טכנולוגיית אלחוט

פרוטוקול IEEE802.11b/g/n

גרסת Bluetooth 4.1

פס (ס) תדר

LAN אלחוטי (IEEE 802.11b/g/n)	
תחום תדרים	יציאת חשמל
2,400 - 2,473 MHz	< 20.0 dBm

Bluetooth	
תחום תדרים	יציאת חשמל
2,400 - 2,483.5 MHz	< 10.0 dBm

גרסת תוכנה

PKG.....EUA

הקש על HELP בשלט הרחוק כדי לדעת מהי גרסת

התוכנה.

שום עדכון עבור התוכנה/הקושחה של ציוד/אביזרים/

רכיבים אלה לא ישפיע על תאימותו להנחה

2014/53/EU בעתיד.

### שקעי כניסה/יציאה

COMPONENT IN ⇄

YPbPr (וידאו קומפוננט): 1080p (50, 60 הרץ), 1080i

(50, 60 הרץ), 720p (50, 60 הרץ), 576p, 576i, 480p, 480i

כניסת שמע (שקעי RCA)

AV IN ⇄

כניסת וידאו (שקע RCA משותף עם כניסת Y)

**כאשר תאורת ה-LED מהבהבת באדום.**

- מנה כמה פעמים היא מהבהבת (מרווח הזמן הוא שלוש שניות).

אתחל את הטלוויזיה על ידי ניתוק כבל החשמל למשך שתי דקות ולאחר מכן הדלק את הטלוויזיה.

אם הבעיה ממשיכה, נתק את כבל החשמל ופנה אל המשווק או למרכז השירות של Sony עם מספר הפעמים שתאורת ה-LED הבהבה.

**השלט הרחוק לא מתפקד.**

- החלף את הסוללות.

**האזור סביב הטלוויזיה מתחמם.**

- בעת שימוש ממושך בטלוויזיה, האזור סביבה מתחמם. ייתכן שתבחין בכך כאשר תיגע בו בידך.

פתרון בעיות כללי לבעיות גנון : מסך שחור, ללא קול, תמונה קפואה, הטלוויזיה לא מגיבה או שהרשת אבדה, יש לבצע את השלבים הבאים.

**1** הפעל מחדש את הטלוויזיה על ידי לחיצה על לחצן ההפעלה שבשלט הרחוק עד שתופיע הודעה. הטלוויזיה תופעל מחדש. אם הטלוויזיה לא מתאוששת, נסה לנתק אותה מכבל החשמל למשך שתי דקות ולאחר מכן חבר אותה שוב.

**2** עיין בתפריט העזרה על ידי לחיצה על **HELP** בשלט הרחוק.

**3** חבר את הטלוויזיה לאינטרנט ובצע עדכון תוכנה.

**כאשר מופיעה ההודעה [עדכון חדש של תוכנת**

**המערכת זמין...].**

Sony ממליצה בחום שתעדכן את תוכנת הטלוויזיה שלך על ידי בחירה ב [עדכן כעת]. עדכוני תוכנה אלו משפרים את ביצועי הטלוויזיה או מוסיפים תכונות חדשות.

המסך הבא עם [Updating...] (מעדכן...) יופיע ותאורת ה-LED תהבהב בלבן בזמן שהתוכנה מתעדכנת.

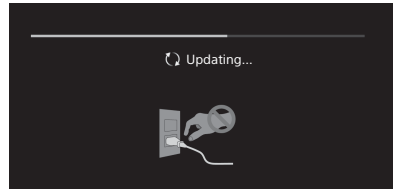

אל תנתק את כבל החשמל במהלך עדכון התוכנה. ניתוק מחשמל עלול למנוע הורדה מלאה של עדכון התוכנה וכתוצאה ייתכן שהתוכנה לא תפעל כהלכה. עדכוני תוכנה עשויים להימשך עד 15 דקות.

**כאשר אתה מחבר את הטלוויזיה, ייתכן שהיא לא תידלק זמן מה גם אם תלחץ על לחצן ההפעלה בשלט הרחוק או בטלוויזיה עצמה.**

נדרש זמן להפעלת המערכת. המתן כדקה ולאחר מכן לחץ שוב.

הסר את הברגים מהחלק האחורי של מסך ה-LCD.

FW-75/65/55BZ35F

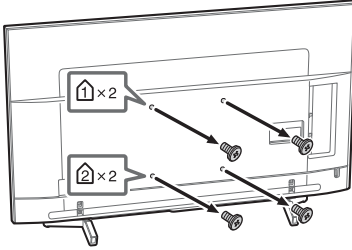

FW-85BZ35F

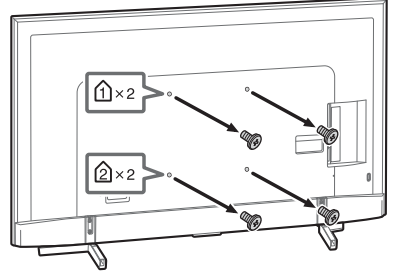

FW-49/43BZ35Fx

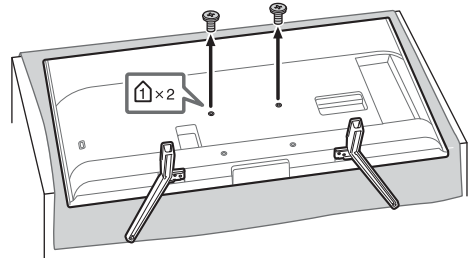

על מנת לנתק את המעמד השולחני ממסך ה-LCD. (בלבד FW-49/43BZ35F)

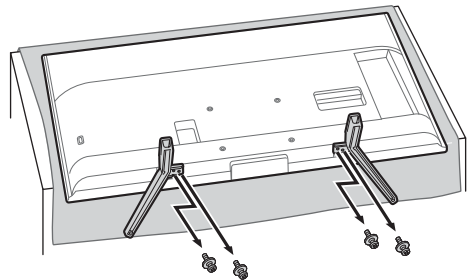

# התקנת מסך ה-LCD על הקיר

## השימוש במתלה הקיר האופציונלי

HE

מדריך הוראות זה של מסך ה-LCD מספק רק את השלבים להכנת מסך ה-LCD להתקנת מתלה הקיר, לפני התקנתו על הקיר.

### ללקוחות:

להגנה על המוצר ומטעמי בטיחות, Sony ממליצה מאוד שהתקנת מסך ה-LCD תבצע על ידי סוכנים או קבלני משנה מורשים של Sony. אל תנסה להתקין את מסך ה-LCD בעצמך.

### לסוכני Sony וקבלני משנה:

יש להקדיש תשומת לב מלאה לבטיחות במהלך התקנה, תחזוקה תקופתית ובדיקה של המוצר.

התקנת מוצר זה מחייבת מומחיות מספקת, במיוחד כדי לוודא שהקיר חזק מספיק לשאת את משקל מסך ה-LCD. ודא שהתקנת המוצר על הקיר מתבצעת על ידי סוכנים או קבלני משנה מורשים של Sony והקדש תשומת לב מספקת לבטיחות במהלך ההתקנה. Sony אינה אחראית לנזק או לפגיעה שנגרמו כתוצאה מטיפול שלא כהלכה או מהתקנה לקויה.

השתמש בכך ההרכבה SU-WL500 (לא מסופק) (FW-85/75BZ35F בלבד) או בכך ההרכבה SU-WL450 (לא מסופק) (מלבד FW-85/75BZ35F) כדי להתקין את טלוויזיית ה-LCD לקיר. בעת התקנת מתלה הקיר, עיין גם במדריך הוראות ההפעלה וההתקנה שמצורף למתלה הקיר.

### הערה

- הקפד לאחסן את הברגים שהוסרו במקום בטוח, הרחק מהישג ידם של ילדים.
- כאשר מסירים את המעמד השולחני ממסך ה-LCD, יש להניח את מסך ה-LCD על משטח ישר מכוסה ביד עבה ורך, כאשר המסך פונה כלפי מטה, כדי להימנע מלגרום נזק למשטח של צג ה-LCD. (FW-49/43BZ35F בלבד).

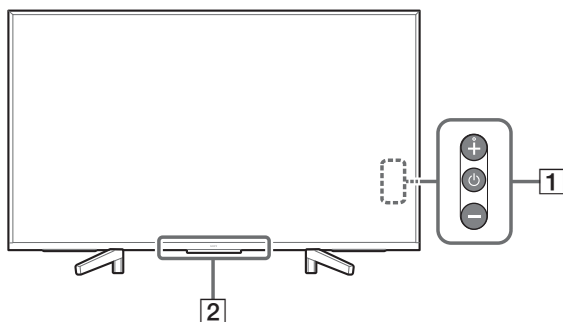
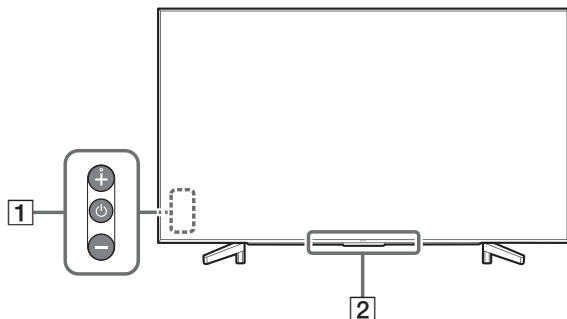

### 1 (הפעלה) +/-

**כאשר הטלויזיה כבויה,**

לחץ על (הפעלה).

**כאשר הטלויזיה דולקת,**

הקש ממושכות על (כדי לכבות).

לחץ על (שוב ושוב כדי לשנות את הפונקציה,

ולאחר מכן לחץ על הכפתור + או - כדי:

- לשנות עוצמת הצליל.
- לבחור ערוץ.
- לבחור את מקור הקלט של הטלויזיה.

### 2 חיישן שלט רחוק\* / חיישן תאורה\* / תאורת

**LED**

תאורת ה-LED מאירה או מהבהבת בהתאם למצב הטלויזיה.

לקבלת מידע נוסף, עיין במדריך העזרה.

\* אל תציב דבר בסמוך לחיישן.

## טיפול וניקוי פני שטח המסך/המסגרת של מסך ה-LCD

זכור לנתק את כבל החשמל המחובר למסך ה-LCD משקע החשמל לפני שמנקים אותו.

כדי למנוע פגיעה בחומר או פגיעה בציפוי המסך, שים לב להנחיות שלהלן.



- כדי להסיר אבק מפני שטח המסך/המסגרת, נגב אותם בעדינות עם מטלית רכה. אם האבק קשה להסרה, נקה אותו בעזרת מטלית רכה אשר הוטבלה קלות בתמיסת חומר ניקוי עדין מדולל.
- לעולם אל תתני מים או חומר ניקוי ישירות על מסך ה-LCD. הם עלולים לפגוע לחלקו התחתון של המסך או על חלקיו החיצוניים ולחדור לתוך מסך ה-LCD ולגרום לו נזק.
- לעולם אל תשתמש בפרידת לייזר, חומר ניקוי אלקלית/חומצית, אבקת ניקוי או חומר נדיף, כגון אלכוהול, בנזין, מדלל או חומר מדביק. השימוש בחומרים מסוג זה או יצירת מגע ממושך עם חומר גזמי או ויילי עלול לגרום נזק לפני שטח המסך ולחומר המסגרת.
- אין לגעת במסך ה-LCD בידיים מכוסות בחומר כימי כגון קרם ידיים או קרם הגנה לשמש.
- מומלץ לשאוב מעת לעת את פתחי האוורור כדי להבטיח אוורור נאות.
- בעת כיוון וזיית מסך ה-LCD, יש להזיז אותו לאט כדי לא להזיז או להפיל את מסך ה-LCD מהמעמד השולחני שלו.

### ציוד אופציונלי

- הרחק רכיבים אופציונליים או כל ציוד אחר הפולט קרינה אלקטרומגנטית מטלוויזיה זו. אחרת הדבר עלול לגרום לעיוות התמונה ו/או לצליל רועש.
- ציוד זה בודק וממצא שהוא עומד במבבלות שנקבעו על ידי הנחיות ה-EMC לשימוש בבבל חיבור שאורכו אינו עולה על 3 מטרים.

### הפעולה האלחוטית של היחידה

- אל תפעיל יחידה זו ליד ציוד רפואי (קוצב לב וכו') כיוון שהדבר עלול לגרום לתקלה בציוד הרפואי.
- למרות שיחידה זו משדרת/קולטת אותות מעורבלים, יש להיזהר מפני יריט לא מרשה של אותות אלו. אנו לא יכולים לשאת באחריות לכל בעיה שתיגרם כתוצאה מכך.
- יש להתקין ולהפעיל ציוד זה במרחק של 20 ס"מ לפחות בין האנטנה של התקן זה ובין גוף אדם.

### אזהרה בנוגע לטיפול בשלט רחוק

- שים לב לקטוביות הנכונה בעת הכנסת סוללות.
- אין להשתמש בסוגים שונים של סוללות ביחד או לערבב סוללות ישנות עם סוללות חדשות.
- השלך סוללות בצורה ידיוותית לסיבכה. ייתכן שבמקומות מסוימים הדבר מעוגן בחוק. אנא צור קשר עם הרשות המקומית שלך.
- שמור על חשט הרחוק. אלק תפיל אותו, אל תדרוך עליו ואל תשפוך עליו נוזל מכל סוג שהוא.
- אל תניח את השלט הרחוק ליד מקור חום, במקום החשוף לקרינת שמש ישירות או בחדר לח.

## כאשר מסך ה-LCD אינו נמצא בשימוש

- מטעמי בטיחות והגנה על הסביבה, אם אינך משתמש במסך ה-LCD למשך כמה ימים, עליך לנתק אותו מרשת החשמל.
- כיוון שמסך ה-LCD אינו מותקן מהחשמל כאשר הוא רק במצב כבוי, עליך להוציא את התקע משקע החשמל כדי לנתק את מסך ה-LCD לגמרי.
- ייתכן שמסכי LCD מסוימים מסוימות כוללים תכונות שמחייבות להשאיר את מסך ה-LCD במצב המתנה כדי לא לפגוע בפעולה תקינה.

### ילידים

- אין לאפשר לילדים לטפס על מסך ה-LCD.
- הרחק אביזרים קטנים מהישג ידם של ילדים כדי שהם לא יבלעו אותם בטעות.

## אם התקלות שלהלן מתרחשות...

- **כבה את מסך ה-LCD** ונתק את כבל החשמל מיד אם אחת מהבעיות שלהלן מתרחשת.
- מנה לסיכון שלך או למרכז השירות של Sony ובקש ממטכניא שירות מוסמך לבדוק אותו.

### כאשר:

- כבל החשמל ניזוק.
- שקע החשמל אינו מותקן כהלכה.
- מסך ה-LCD נפל, חפץ כלשהו פגע בו או משהו נורק עליו והוא ניזוק.
- נוזל או חפץ קשיח כלשהו נפל דרך הפתחים שבמסגרת.

## אודות הטמפרטורה של מסך ה-LCD

- בעת שימוש ממושך במסך ה-LCD סביבת הפנל מתחממת. ייתכן שתבחין בכך כאשר תיגע בו בידך.

## אמצעי זהירות

### צפייה בטלוויזיה

- צפה במסך ה-LCD כאשר תאורת הסביבה היא בעוצמה בינונית כיוון שצפייה במסך ה-LCD בתאורת סביבה חלשה או לאורך זמן ממושך מאמצת את עיניך.
- בעת השימוש באוזניות, כיוון את עוצמת השמע והימנע משימוש בעוצמת שמע גבוהה כדי לא לגרום נזק לשמיעה.

## מסך LCD

- למרות שמסך ה-LCD מיוצר בטכנולוגיה מדויקת במיוחד ו-99.99% נא ויתר מהפיקסלים הם תקינים, נקודות שחורות עשויות להופיע או נקודות בהירות של אור (אדום, כחול או ירוק) עשויות להופיע באופן קבוע על המסך. זהו נאפיין מבני של מסך ה-LCD והוא אינו מצביע על תקלה.
- אין לדחוף או לשרוט את המסך הקדמי או להניח חפצים על מסך ה-LCD. ייתכן שהתמונה התעוותה או שייגרם נזק למסך ה-LCD.
- אם מסך LCD זה מועל במקומות קרים, עלולים להופיע כתמים בתמונה והתמונה עלולה להיות חשוכה. הדבר אינו מצביע על תקלה. תופעה זו עלולת עם עליית הטמפרטורה.
- צללים עלולים להופיע כאשר תמונות מופיעות באופן קבוע. הם נעלמים לאחר כמה רגעים.
- המסך והמסגרת מתחממים כאשר מסך ה-LCD בשימוש. זו אינה תקלה.
- מסך ה-LCD מכיל כמות קטנה של גביש נוזלי. מעל בתאם לחוקים ולתקנות באזורך בעת השלכתו לאשפה.

- אם אתה מבחין שמתאם המתח אינו תקין, נקח אותו מיד משקע החשמל.
- מסך ה-LCD מחובר אל רשת החשמל כל זמן שהוא מחובר לשקע החשמל, אפילו כאשר המסך עצמו כבוי.
- מתאם המתח מתחמם לאחר שימוש ממושך וייתכן שהוא יהיה חם למגע יד.

## שימוש אסור

אין להתקין/להשתמש במסך LCD זה במקומות, בסביבות או במצבים הדומים לאלו המפורטים להלן, אחרת הדבר עלול לגרום לתקלה במסך ה-LCD, לשרפה, להתחשמלות, לנזק ו/או לפגיעות.

### מיקומים:

- בחוף (תחת קרני שמש ישירות), בחוף היום, על סירה או כל כלי שיט אחר, בתוך רכב, במכוון רפואי, במקומות לא יציבים, ליד מים, לחות או עשן.

### סביבות:

- מקומות חמים, לחים או מאובקים במיוחד; במקומות שאליהם עלולים להיכנס חרקים, במקומות שבהם היא עלולה להיות חשופה לרעידות, ליד חפצים דליקים (נרות וכו'). אין לטפס או להתיז נוזלים על הטלוויזיה, ואין להניח עליה חפצים מלאים בנוזלים כגון אגרסלים.

### מצבים:

- שימוש כאשר ידך רטובה, לאחר הסרת המסגרת או בעזרת אביזרים שאינם מומלצים על ידי היצרן. נקח את מסך ה-LCD משקע החשמל ואת האנטנה במהלך סופות רעמים.
- התקן את מסך ה-LCD כאשר הוא בולט במקום פתוח. ייתכנו פגיעה או נזק מאדם או מחפץ כלשהו הפוגע במסך ה-LCD.

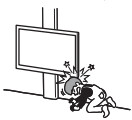

- אין להניח את מסך ה-LCD בחלל לח או מאובק או בחדר עם עשן שומני או אדים (ליד שולחנות בישול או מכשירי אדים). הדבר עלול לגרום לשרפה, התחשמלות או עיוות.

- התקן את מסך ה-LCD במקומות החשופים לטמפרטורה קיצונית, כגון קרני שמש ישירות, ליד רדיאטור או מאורר חיומם. הטלוויזיה עלולה להתחמם במקרים אלו, והמסגרת עשויה להתעוות ו/או לגרום נזק למסך ה-LCD.



- אם מסך ה-LCD נמצא במלתחות של חדרי רחצה ציבוריים או מעיינות חמים, הגפירת הנישאת באוויר וכי' עלולה לגרום לו נזק.

- לקבלת איכות התמונה הטובה ביותר, אל תחשוף את המסך לתאורה או לקרני שמש ישירות.
- הימנע מנזוח מסך ה-LCD ממקום קר למקום חם. שינויי טמפרטורה פתאומיים עלולים לגרום להתעבות לחות. הדבר עלול לפגוע בתמונת מסך ה-LCD ו/או בצבע התמונה. במקרה זה, הנח ללחות להתאדות לגמרי לפני הפעלת מסך ה-LCD.

### חלקים שבורים:

- אל תזרוק חפצים על מסך ה-LCD. זכוכית המסך עלולה להישבר מעוצמת הפגיעה ולגרום לפגיעה קשה.
- אם פני שטח מסך ה-LCD נסדקו, אל תיגע בהם עד לניתוק כבל המתח. אחרת הדבר עלול לגרום להתחשמלות.

- כדי להבטיח אוורור נאות ולמנוע הצטברות לכלוך או אבק:
  - אל תניח את מסך ה-LCD על גבו, אל תתקן אותו הפוך או באלכסון.
  - אל תניח את מסך ה-LCD על מדף, שטיח, מיטה או ארון.
  - אל תכסה את מסך ה-LCD בעזרת בד, כגון וילונות או פריטים אחרים כגון עיתונים וכי'.
  - אל תתקין את מסך ה-LCD כמתואר להלן.

### האוורור חסום.

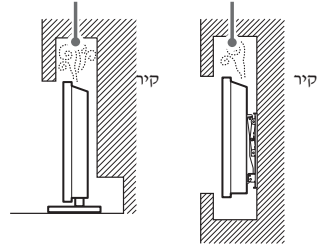

## כבל החשמל

- השתמש בכבל החשמל ובשקע שלו כמפורט להלן כדי להימנע משרפה, התחשמלות או נזק ו/או פגיעות:
- השתמש רק בכבל החשמל שסופק על ידי Sony, ולא על ידי ספקים אחרים.
- הכנס את התקע במלואו אל תוך השקע.
- הפעל את הטלוויזיה בעזרת מתח 220 וולט - 240 וולט זרם חילופין בלבד.
- בעת ניתוח הכבלים, זכור לנתק את כבל החשמל כדי לשמור על בטיחותך והיזהר שרגליך לא ייתקלו בכבלים.
- נתק את כבל החשמל משקע החשמל לפני העבודה על הטלוויזיה או לפני הזנתה.
- הרחק את כבל החשמל ממקורות חום.
- נתק את כבל החשמל ונקח את התקע באופן קבוע. אם התקע מכוסה באבק ונמצא בסביבת לחות גבוהה, רמת הבידוד שלו עלולה להיפגע, והדבר עלול לגרום לשרפה.

## הערה

- אין להשתמש בכבל החשמל שסופק לצורך הפעלת ציוד אחר.
- אין לנקב, לכופף או לסובב את כבל המתח. החוטים המוליכים עלולים להיחשף או להיקרע.
- אין לשנות את כבל החשמל.
- אין להניח חפצים כבדים כלשהם על כבל החשמל.
- אין למשוך את כבל החשמל בעת ניתוקו.
- אין לחבר יותר מדי מכשירים לאותו שקע חשמלי.
- אין להשתמש בשקע חשמל שאינו מותקן כהלכה.

## הערה בנושא מתאם המתח (דגמים עם מתאם

### מתח מצוץ בלבד)

### אזהרה

- כדי להקטין את הסכנה לשריפה או להתחשמלות, אל תחשוף את התקן לגשם או ללחות.
- כדי למנוע סכנת שריפה או התחשמלות, אל תניח על התקן עצמים מלאים בנוזלים כגון אגרסלים. אל תתקן את הציוד בחלל סגור כגון ארונית ספרים או יחידה סגורה דומה.
- ודא ששקע החשמל מותקן בסמוך לציוד ושהגשה אליו קלה.
- השתמש רק במתאם המתח וכבל החשמל שסופקו.
- אל תשתמש במתאם מתח אחר. שימוש במתאם מתח אחר עלול לגרום לתקלה.
- חבר את מתאם המתח לשקע חשמל שהגשה אליו קלה.
- אל תלפף את כבל החשמל מסביב למתאם המתח. כבל החשמל עלול להיחתך ו/או לגרום לתקלה במסך ה-LCD.
- אל תיגע במתאם המתח עם ידיים רטובות.



FW-49/43BZ35F

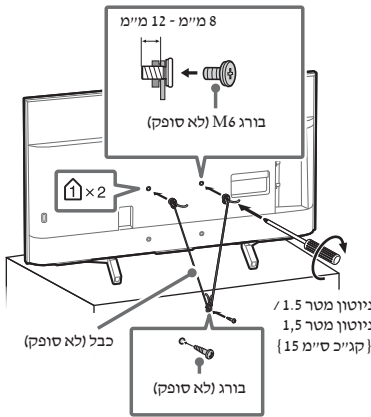
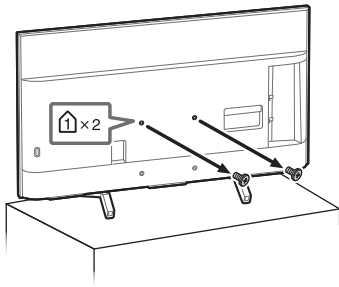

FW-75/65/55BZ35F

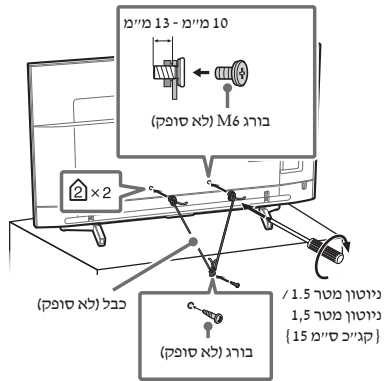
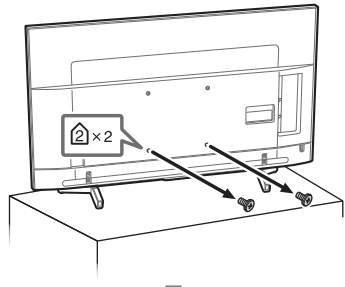

**אורור**

- לעולם אל תכסה את פתחי האורור ואל תכניס דבר לתוך מסך ה-LCD.
- השאר מרווח סביב מסך ה-LCD כמתואר להלן.
- מומלץ מאוד להשתמש במתלה קיר של Sony כדי לשפק אורור נאות.

**התקנה על קיר**

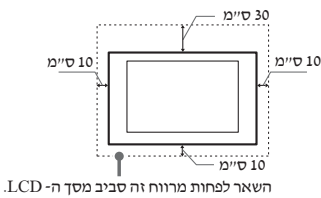

**התקנה עם מעמד**

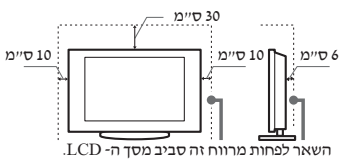



**מניעת נפילה**  
**FW-85BZ35F**

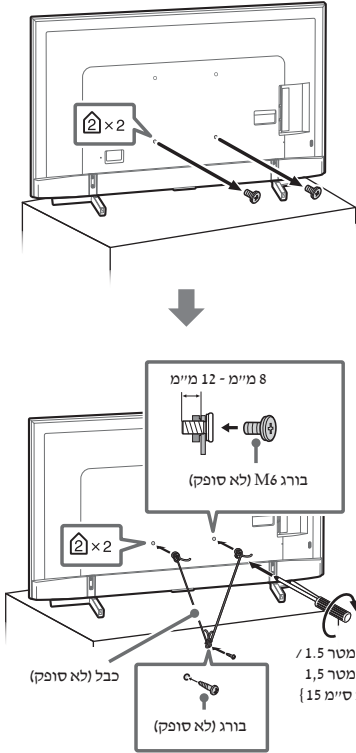

**הובלה**

- לפני הובלת מסך ה-LCD, נתק את כל כבלים.
- יש צורך בשני אנשים או יותר (שלושה אנשים או יותר עבור FW-85BZ35F) כדי להוביל מסך LCD גדול.
- בהובלה ידנית של מסך ה-LCD, החזק אותו כמו באיור להלן. אל תפעיל לחץ על פנל ה-LCD ועל המסגרת שסביב המסך.
- בעת הרמת מסך ה-LCD והזזתו, אחזו בו בחוזקה בחלקו התחתון.

**FW-85BZ35F**

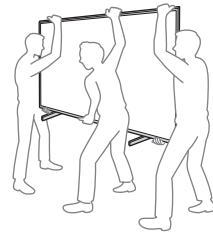
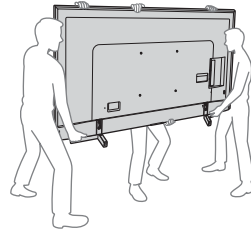

**FW-75/65/55BZ35F**

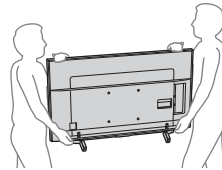

**FW-49/43BZ35F**

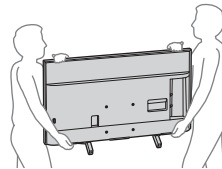

- בעת הובלת מסך ה-LCD, אל תלטל אותו ואל תחשוף אותו לטלטול או תנודות חזקות.
- בעת הובלת מסך ה-LCD לצורך תיקון או בעת מעבר דירה, ארוז אותו במארז המקורי שלו, עם חומרי האריזה המקוריים.

## הודעה חשובה

מוצר זה יוצר על ידי או מטעם חברת Sony Visual Products Inc.

יבואן של האיחוד האירופי: Sony Europe Limited.

שאלות ליבואן של האיחוד האירופי או לגבי תאימות מוצר באירופה יש להפנות לנציג המורשה של היצרן, Sony Belgium, van Sony Europe Limited Da Vincilaan 7-D1, 1935 Zaventem, Belgium.

## הודעה בנוגע לציוד רדיו

CE  
הודעה Sony Visual Products Inc. מצהירה בואת שסוגי ציוד הרדיו FW-65BZ35F, FW-75BZ35F, FW-85BZ35F, FW-43BZ35F, FW-49BZ35F, FW-55BZ35F תואמים להנחיה CE/2014/53. הטקסט המלא של הצהרת התאימות של האיחוד האירופי זמין בכתובת האינטרנט הבאה: <http://www.compliance.sony.de/>

ניתן להפעיל ציוד רדיו זה באיחוד האירופי ללא הפרת הדרישות החלות על השימוש טווח תדרי הרדיו.

## מידע בטיחות

### אזהרה

#### זהירות

החלפת הסוללה בסוללה מסוג שאינו מתאים עלולה לגרום סכנת התפוצצות. אין לחשוף את הסוללות לחום גבוה כגון אור שמש, אש וכדומה או ללחץ אוויר נמוך במיוחד, מה שעלול לגרום לפיצוץ או לדליפה של נוזלים או גזים דליקים.

#### סכנת יציבות

- מסך ה-LCD עלול ליפול ולגרום פציעה קשה או מוות. לעולם אל תציב מסך LCD במקום בלתי יציב. מסך LCD עלול ליפול, ולגרום לפציעות גוף חמורות או למוות. ניתן למנוע פציעות רבות, במיוחד בילדים על ידי נקיטת אמצעי זהירות פשוטים כגון:
- שימוש בשידוד או מעמדים המומלצים על ידי יצרן מסך ה-LCD.
- שימוש רק בהיטים שיכולים לתמוך באופן בטוח במסך ה-LCD.
- הקפדה על כך שמסך ה-LCD לא יבלוט אל מעבר לקצה הרהיט התומך.
- לא להציב את מסך ה-LCD על רהיטים גבוהים (לדוגמה ארונות או מדפי ספרים) מבלי לעגן גם את מסך ה-LCD וגם את הרהיט לאמצעי תמיכה מתאים.
- לא להציב את מסך ה-LCD על בד או חומרים אחרים שיחצצו בין מסך ה-LCD לרהיט התומך.
- חינוך והסברה לילדים על הסכנות הכרוכות בטיפוס על רהיטים כדי להגיע אל מסך ה-LCD או אל כפתורי הבקרה שלו.
- אם אתם שומרים ומעבירים למקום אחר את מסך ה-LCD הנוכחי שלכם, יש להקפיד על יישום ההמלצות האלו גם במיקום החדש שלו.

## התקנה/הגדרה

חתקן והשתמש במסך ה-LCD בהתאם להוראות שלהלן כדי להימנע משרפה, התחשמלות או נזק ו/או פציעות.

## התקנה

- יש להתקין את מסך ה-LCD ליד שקע חשמל נגיש.
- הצב את מסך ה-LCD על משטח יציב ומאוזן כדי למנוע נפילה שתגרום לפגיעה ופגית או נזק לרכוש.
- התקן את מסך ה-LCD במקום שלא ניתן למשוך, לדחוף או להפיל אותו.
- חתקן את מסך ה-LCD כך המעמד השולחני שלו לא יבלוט מעבר למעמד שלו (לא מסופק). אם המעמד השולחני יבלוט מעבר למעמד מסך ה-LCD, הוא עלול לגרום למסך ה-LCD להתהפך או ליפול ולגרום לפגיעה או לנזק למסך ה-LCD.

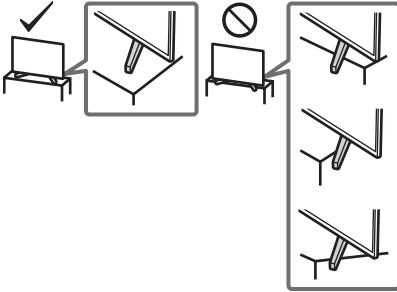

- התקנה על הקיר תבצע רק על ידי איש שירות מוסמך.
- מטעמי בטיחות, מומלץ מאוד להשתמש באביזרי Sony, כולל: — מתלה קיר SU-WL500 (FW-85/75BZ35F מלבד) — מתלה קיר SU-WL450 (מלבד FW-85/75BZ35F)
- הקפד להשתמש בברגים שסופקו עם מתלה הקיר בעת חיבור מתלה הקיר אל מסך ה-LCD. הברגים המסופקים מתוכננים כמוצג באיור בעת מדידה ממשטח ההצמדה של מתלה הקיר.
- קוטר הברגים ואורכם משתנה בהתאם לדגם מתלה הקיר. השימוש בברגים השונים מאלו שסופקו עלול לגרום נזק פנימי למסך ה-LCD או עלול לגרום לנזק ליפול וכו'.

FW-85/49/43BZ35F

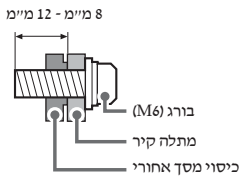

FW-75/65/55BZ35F

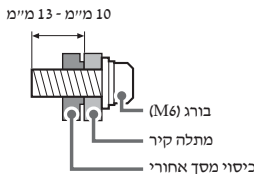

## הקדמה

תודה לך על שבחרת במוצר Sony זה.  
מדריך זה הינו מדריך אינפורמטיבי. לשימוש מקצועי, עיין ב-"מדריך מקצועי".  
לפני הפעלת מסך ה-LCD, אנא קרא מדריך זה בעיון ושמור אותו כדי שתוכל לעיין בו בעתיד.

## הערות

- לפני הפעלת מסך ה-LCD, קרא את הסעיף "מידע בטיחות" (עמוד 3).
- התמונות והאיורים המופיעים במדריך ההגדרה ובמדריך זה הם לצורכי עיון בלבד וייתכן שיהיו שונים ממראה המוצר הממשי.

## חיבור המעמד השולחני למסך ה-LCD

עיין במדריך ההגדרה שנמצא מעל הכרטי.

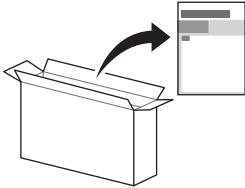

## עזרה

תוכל למצוא מידע נוסף על איתור תקלות ומידע מועיל אחר ישירות ממסך ה-LCD. לחץ על **HELP** בשלט הרחוק כדי להציג רשימת נושאים.

## מיקום תווית הזיהוי

תוויות הכוללות את מספר דגם מסך ה-LCD, תאריך הייצור (שנה/חודש) ואת דירוג אספקת המתח נמצאות בחלק האחורי של מסך ה-LCD או האריזה.  
עבור דגמים עם מתאם מתח מצורף:  
תוויות עם מספר הדגם והמספר הסידורי של מתאם המתח נמצאות בתחתית מתאם המתח.

## אזהרה

כדי למנוע פריצת שריפה, הרחק נרות או אש גלויה ממוצר זה בכל עת.



3. הודעה חשובה
3. מידע בטיחות.
7. אמצעי זהירות.
8. חלקים ובקורות.
8. בקורות ומחוננים.
9. התקנת מסך ה-LCD על הקיר
9. השימוש במתלה הקיר האופציונלי.
11. תרונן בעיות
11. תקלות ופתרונות
12. מפרטים

## חיבור לאינטרנט ופרטיות המידע

מוצר זה מתחבר לאינטרנט במהלך ההגדרה הראשונית ברגע שרשת מחוברת, על מנת לאשר את החיבור לאינטרנט ולאחר מכן כדי להגדיר את מסך הבית. כתובת ה-IP משמשת לחיבור זה ולכל שאר החיבורים לאינטרנט. אם אינך רוצה כלל להשתמש בכתובת ה-IP, אל תגדיר את פונקציית האינטרנט האלחוטי ואל תחבר כבל אינטרנט. עיין במידע הפרטיות שמוצג במסכי ההגדרה לקבלת פרטים נוספים על חיבורים לאינטרנט.

**HDMI™**  
HIGH-DEFINITION MULTIMEDIA INTERFACE

**DD**  
DOLBY  
AUDIO

**dts®**  
Digital Surround

**vevd**

**TUXERA**

**Bluetooth®**

**4K**

Actual resolution: 3840 x 2160 pixels  
Résolution actuelle: 3840 x 2160 pixels  
Risoluzione effettiva: 3840 x 2160 pixel

Resolução do ecrã: 3840 x 2160 pixels  
Resolución real: 3840 x 2160 píxeles  
πραγματική ανάλυση: 3840 x 2160 pixels