



LCD Monitor

Professional Guide (Supplement)	GB
Guide personnel (Supplément)	FR
Guía profesional (suplemento)	ES
Professionele handleiding (aanvulling)	NL
Handbuch für den professionellen Einsatz (Ergänzung)	DE
Guia Profissional (Suplemento)	PT
Guida professionale (supplemento)	IT
Professionell guide (tillägg)	SE
Professionel vejledning (Supplement)	DK
Ammattikäyttöopas (lisäosa)	FI
Profesjonell guide (supplement)	NO
Profesjonalny przewodnik (Dodatek)	PL
Επαγγελματικός Οδηγός (Ενθετο)	GR
Profesyonel Kılavuz (Ek)	TR
Руководство для специалистов (приложение)	RU

BRAVIA

Table of Contents

Overview	3
Introduction	3
Connection Diagram	3
Using Remote Control	5
Remote Control Parts Description	5
Installation Information for Using Sony Wall-Mount Bracket	7
On Safety	7
CAUTION	7
WARNING	7
CAUTION	8
Precautions	8
Installing the Wall-Mount Bracket (To Sony Dealers)	9
SU-WL500 (FW-85/75BZ35F)	10
Preparing for the installation of the Monitor	10
Step 1: Checking the parts required for the installation	10
Step 2: Deciding on the installation location	11
Step 3: Installing the Base Bracket on the wall	11
Step 4: Preparing for the installation of the Monitor	12
Step 5: Installing the Monitor on the wall	13
Confirming the completion of the installation	15
When removing the Monitor (To Sony Dealers)	15
Specifications	15
Monitor installation dimensions table	16
Screw and Hook locations diagram/table	16
SU-WL450 (FW-65/55/49/43BZ35F)	18
Installing the Monitor onto the wall	18
Preparing for installation	18
Checking the parts	18
Deciding on the installation location	19
Installing the Base on the wall	21
Preparing for the installation of the Monitor	21
Installing the Monitor on the wall	23
Confirming the completion of the installation	24
Specifications	25
Settings	26
Pro mode	26
Recommended settings	27
Control functions	28
RS-232C	28
IP	29
Appendix	31
Extended software	31

Overview



Introduction

Thank you for purchasing this Sony product. This Monitor is designed for professional use. It has functions such as [Pro mode], [RS232C control] function, [IP control] function that can be used for professional use. Furthermore, by using optional software, you can add convenient functions. Before operating the Monitor, please read this manual thoroughly.

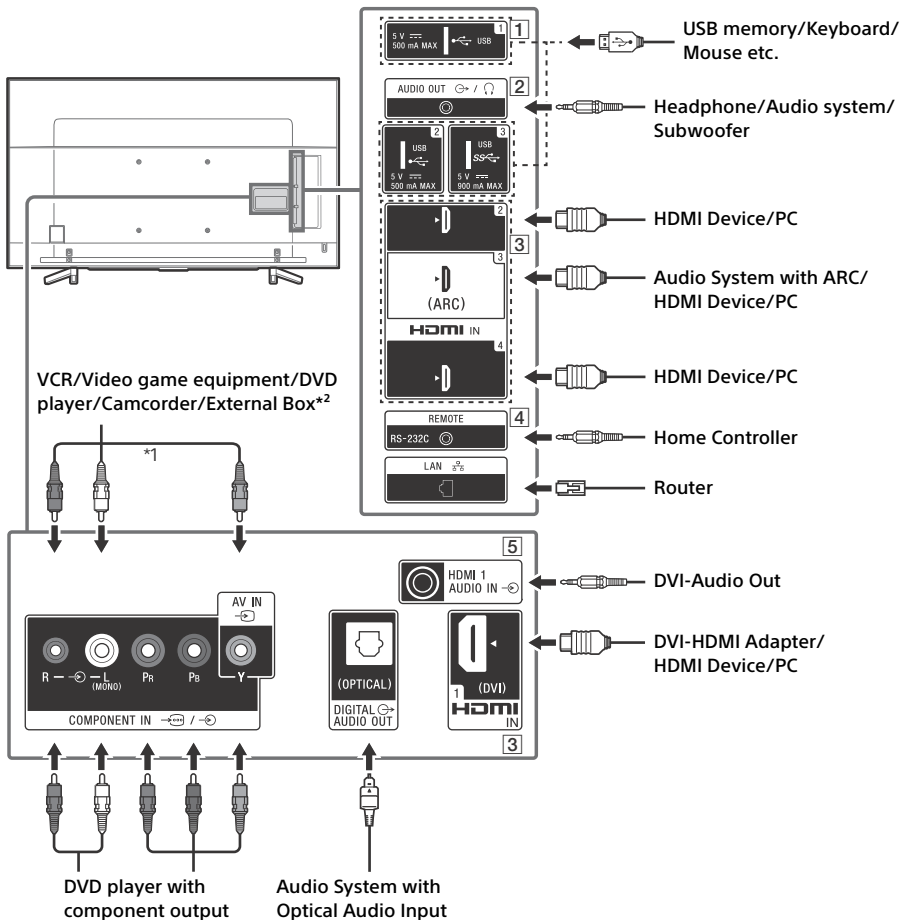

GB

Connection Diagram



1  **USB 1/2**,  **USB 3**

- Connecting a large USB device may interfere with other connected devices beside it.
- When connecting a large USB device, connect to the USB 1 port.

2 **AUDIO OUT**  

- Supports 3-pole stereo mini jack only.
- To listen to the Monitor's sound through the connected equipment, press **HOME**. Select [Settings] → [Sound] → [Headphone/Audio out] and then select the desired item.

3 **HDMI IN 1/2/3/4**

- HDMI interface can transfer the digital video and audio on a single cable.

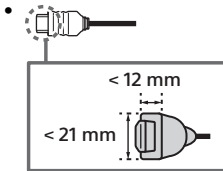

• **HDMI IN 2/3**

To enjoy high quality 4K 50p/60p contents, connect a Premium High Speed HDMI cable to the HDMI IN 2/3 and set the [HDMI signal format] to [Enhanced format].

For details of supported formats, refer to the "Specifications" in Reference Guide (page 15-16).

• **HDMI IN 3 ARC (Audio Return Channel)**

Connect your audio system to the HDMI IN 3 to route Monitor audio to your audio system. An audio system that supports HDMI ARC can send video to the Monitor, and receive audio from the Monitor via the same HDMI cable. If your audio system does not support HDMI ARC, an additional connection with DIGITAL AUDIO OUT (OPTICAL) is necessary.

4 **REMOTE RS-232C**

- Terminal for serial communication. For details, refer to "RS-232C" on the control functions (page 28).

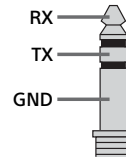

5 **HDMI 1 AUDIO IN** 

- If the device has a DVI jack, connect it to HDMI IN 1 through a DVI - HDMI adaptor interface (not supplied), and connect the device's audio out jack to HDMI 1 AUDIO IN.

*1 When connecting mono equipment, connect to the L (MONO) audio jack (socket).

*2 For an external device which has only SCART AV OUT, use a SCART-RCA adaptor and Analogue Extension Cable.

Using Remote Control

GB

Remote Control Parts Description

The remote control shape, location, availability and function of remote control buttons may vary depending on your region/country/Monitor model.

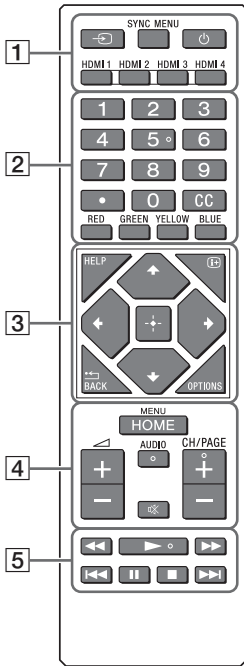

Slide and open the lid of the battery compartment, then insert two R03 (size AAA) batteries.

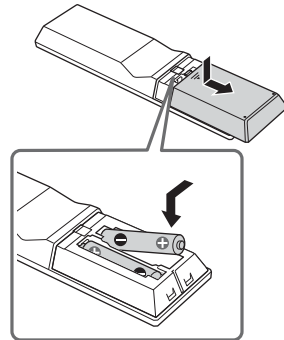

1 (Input select)

Display and select the input source.
Press repeatedly to switch the input source.

SYNC MENU

Display the BRAVIA Sync Menu.

(Monitor standby)

Turn on or turn off the Monitor (standby mode).

HDMI 1/2/3/4

Switch to the HDMI input.

2 **Number buttons**



Use with the 0-9 buttons to select digital channels.

CC

Turn subtitles on or off (when the feature is available).

Colour buttons

Execute corresponding function at that time.

3 HELP

Display the Help menu. Help Guide can be accessed from here.

(Screen display)

Switch to show/hide the information of the input source, clock, etc.

/BACK

Return to the previous screen.

OPTIONS

Displays a list of functions that can be used at that time.

(Navigation D-Pad)

On screen menu navigation and selection.

4 HOME

Display the Monitor Home Menu.

+/- (Volume)

Adjust the volume.

AUDIO

Change the language for the programme currently being viewed.

(Muting)

Mute the sound. Press again to restore the sound.

CH/PAGE +/-

Press to change a channel or a page.

5

Operate media contents on the Monitor and connected BRAVIA Sync-compatible device.

Installation Information for Using Sony Wall-Mount Bracket

Supported models:

FW-85BZ35F / 75BZ35F / 65BZ35F / 55BZ35F / 49BZ35F / 43BZ35F

To Customers

For product protection and safety reasons, Sony strongly recommends that installation of your Monitor be performed by Sony dealers or licensed contractors. Do not attempt to install it yourself.

To Sony Dealers and Contractors

Provide full attention to safety during the installation, periodic maintenance and examination of this product.

Sufficient expertise is required for installing this product, especially to determine the strength of the wall for withstanding the Monitor's weight. Be sure to entrust the attachment of this product to the wall to Sony dealers or licensed contractors and pay adequate attention to safety during the installation. Sony is not liable for any damage or injury caused by mishandling or improper installation.

For Safety and proper installation, follow the Wall-mount Bracket Operation Instructions, Monitor Setup Guide and the directions in this manual.

On Safety

Thank you for purchasing this product.

To Customers

Sufficient expertise is required for installing this product. Be sure to subcontract the installation to Sony dealers or licensed contractors and pay special attention to safety during the installation. Sony is not liable for any damages or injury caused by mishandling or improper installation, or installing any other than the specified product. Your Statutory Rights (if any) are not affected.

To Sony dealers

Sufficient expertise is required for installing this product. Be sure to read this instruction manual thoroughly to do the installation work safely. Sony is not liable for any damages or injury caused by mishandling or improper installation. Please give this manual to the customer after installation.

This instruction manual shows the correct handling of the product and important precautions necessary to prevent accidents. Be sure to read this manual thoroughly and use the product correctly. Keep this manual available for future reference.

Products by Sony are designed with safety in mind. If the products are used incorrectly, however, it may result in a serious injury through fire, electric shock, the product toppling over, or the product dropping. Be sure to observe the precautions for safety to prevent such accidents.

CAUTION

Specified products

This Wall-Mount Bracket is designed for use with the products specified Monitors. For Monitors, refer to their Reference Guide to verify that the Wall-Mount Bracket can be used.

To Customers

WARNING

If the following precautions are not observed, serious injury or death through fire, electric shock, or the product dropping can result.

Be sure to subcontract the installation to licensed contractors and keep small children away during the installation.

If the Wall-Mount Bracket or the Monitor is not installed correctly, the following accidents may occur. Be sure licensed contractors carry out installation.

- The Monitor may fall and cause a serious injury such as a bruise or a fracture.

- If the wall on which the Wall-Mount Bracket is installed is unstable, uneven, or not perpendicular to the floor, the unit may fall and cause injury or property damage. The wall should be capable of supporting a weight of at least four times the Monitor weight. (Refer to your Monitor's Reference Guide for its weight.)
- If the installation of the Wall-Mount Bracket on the wall is not sufficiently sturdy, the unit may fall and cause injury or property damage.

Be sure to subcontract moving or dismantling of the Monitor to licensed contractors.

- If persons other than licensed contractors transport or dismantle the Monitor, it may fall and cause injury or property damage. Be sure that two or more persons carry or dismantle the Monitor.
- Two or more people (three or more people for FW-85BZ35F) are needed to transport a large Monitor.

Do not remove screws, etc., after mounting the Monitor.

If you do so, the Monitor may fall and cause injury or property damage.

Do not make alterations to the parts of the Wall-Mount Bracket.

If you do so, the Wall-Mount Bracket may fall and cause injury or property damage.

Do not mount any equipment other than the specified product.

This Wall-Mount Bracket is designed for use with the specified product only. If you mount equipment other than specified, it may fall or break, and cause injury or property damage.

Do not apply any load other than the Monitor on the Wall-Mount Bracket. Do not shake the Monitor left/right, up/down.

If you do so, the Monitor may fall and cause injury or property damage.

Do not lean on or hang from the Monitor.

Do not lean on or hang from the Monitor as it may fall on you and cause serious injury.

Do not spill liquid of any kind on the Monitor.

If you allow the Monitor to get wet, this may result in a fire or an electric shock.

Do not disassemble or make alterations to the parts of the Wall-Mount Bracket.

If you do so, the Wall-Mount Bracket may fall and cause injury or property damage.



Do not expose the Monitor to rain or moisture.

It may cause a fire or an electric shock.

Never place the Monitor in hot, humid or excessively dusty places, or in a place where the Monitor is subjected to mechanical vibrations.

If you do so, it may cause a fire or an electric shock.

Keep flammable objects or open flames (e.g., candles) away from the Monitor.

To prevent a fire, keep flammable objects or open flames (e.g., candles) away from the Monitor.

Do not cover the ventilation holes of the Monitor.

If you cover the ventilation holes (with a cloth, etc.), heat may build up inside and cause fire.

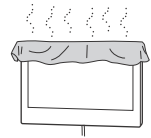

CAUTION

If the following precautions are not observed, injury or property damage may occur.

Do not handle the product with excessive force during cleaning or maintenance.

Do not apply excessive force on the topside of the Monitor. If you do so, the Monitor may fall and cause injury or property damage.

Precautions

- If you use the Monitor installed on the Wall-Mount Bracket for a long time, the wall behind or above the Monitor may become discolored or the wallpaper may come unstuck, depending on the material of the wall.
- If the Wall-Mount Bracket is removed after installing it on the wall, the screw holes are left.
- Do not use the Wall-Mount Bracket in a place where it is subjected to mechanical vibrations.

Installing the Wall-Mount Bracket (To Sony Dealers)

WARNING

The following instructions are for Sony dealers only. Be sure to read safety precautions described above and pay special attention to safety during the installation, maintenance and checking of this product.

Do not install the Wall-Mount Bracket on wall surfaces where the corners or the sides of the Monitor protrude away from the wall surface.

Do not install the Wall-Mount Bracket on wall surfaces such as a pillar, where the corners or the sides of the Monitor protrude away from the wall surface. If a person or object happens to hit the protruded corner or side of the Monitor, it may cause injury or property damage.

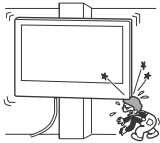

Do not install the Monitor over or under an air-conditioner.

If the Monitor is exposed to water leaks or air current from an air conditioner for a long time, it may cause a fire, an electric shock or a malfunction of the Monitor.

Be sure to install the Wall-Mount Bracket securely to the wall following the instructions in this instruction manual.

If any of the screws are loose or fall out, the Wall-Mount Bracket may fall and cause injury or property damage. Be sure to use the appropriate screws for the material of the wall and install the unit securely using four or more screws of 8 mm diameter (or equivalent).

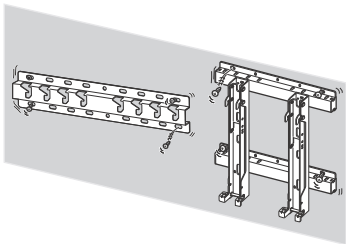

Be sure to use the supplied screws and attachment parts properly following the instructions given in this instruction manual. If you use substitute items, the Monitor may fall and cause bodily injury to someone or damage to the Monitor.

Be sure to assemble the bracket properly following the instructed procedure explained in this instruction manual.

If any of the screws are loose or fall out, the Monitor may fall and cause bodily injury to someone or damage to the Monitor.

Be sure to tighten the screws securely in the designated position.

If you fail to do so, the Monitor may fall and cause bodily injury to someone or damage to the Monitor.

Be careful not to subject the Monitor to shock during installation.

If the Monitor is exposed to shock, it may fall or break apart. This may cause injury.

Be sure to install the Monitor on a wall that is both perpendicular and flat.

If you fail to do so, the Monitor may fall and cause injury.

After proper installation of the Monitor, secure the cables properly.

If people or objects get tangled with cables, this may result in injury or damage to the Monitor.

Do not allow the mains lead or the connecting cable to be pinched.

If the mains lead or the connecting cable is pinched between the unit and the wall or is bent or twisted by force, the internal conductors may become exposed and cause a short circuit or an electrical break. This may cause a fire or an electric shock.

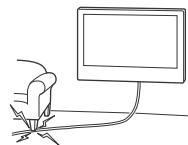

The screws needed to secure the Wall-Mount Bracket to the wall are not supplied.

Use the appropriate screws for the wall material and structure when mounting the Wall-Mount Bracket.

Be careful not to hurt your hands or fingers during the installation.

Be careful not to hurt your hands or fingers when installing the Wall-Mount Bracket or the Monitor.

SU-WL500 (FW-85/75BZ35F)

Preparing for the installation of the Monitor

Refer to the Setup Guide for stand installation.

Step 1: Checking the parts required for the installation

- 1 Prepare four or more 8 mm diameter or equivalent screws (not supplied) and a screwdriver. Select screws suitable for the material of the wall.
- 2 Unpack the carton and check to see that all the following items are included.

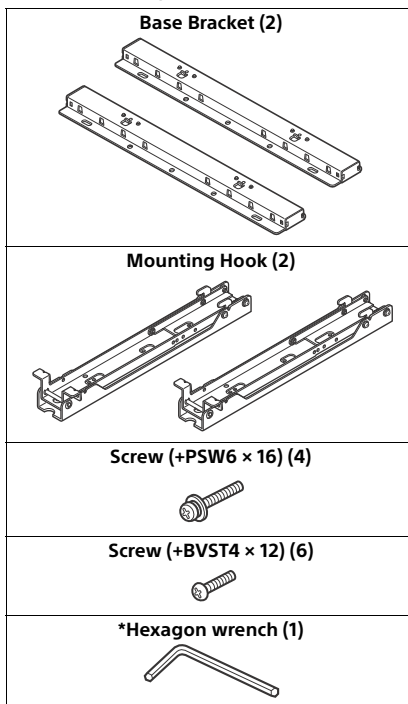

* Only on limited region/country/Monitor model.

Step 2: Deciding on the installation location

- 1 Referring to the Monitor installation dimensions table on page 16, decide on the installation location.

Allow for suitable clearance between the Monitor and the ceiling and protruding parts of the wall as shown below.

Unit: mm

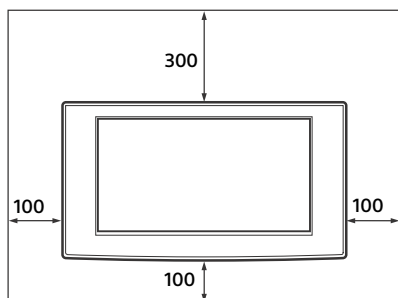

Never install the Monitor set as shown below:

Air circulation is blocked.

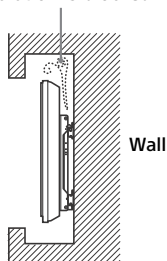

Note

- If you intend to route the cables in the wall, make a hole in the wall to insert the cables before beginning the installation.

- 2 Referring to the Wall mounting dimensions diagram on page 17, determine the positions of the screws for installing the Base Bracket.

WARNING

The wall that the Monitor will be mounted on should be able to support a weight of at least four times that of the Monitor (Refer to your Monitor's instructions for its weight.). Determine the strength of the wall the Monitor will be mounted on. Reinforce the wall sufficiently, if necessary.

Step 3: Installing the Base Bracket on the wall

- 1 Secure the Base Bracket to the wall using four or more 8 mm diameter or equivalent screws (not supplied).

1

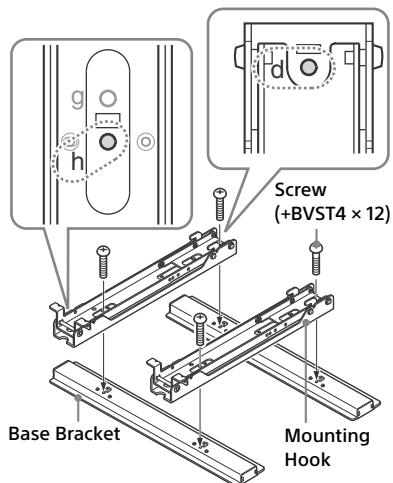

- 2 Secure the Base Bracket and the Mounting Hook on the wall using the four or more 8 mm diameter or equivalent screws (not supplied). Select four screw holes with the ● mark shown in the diagram below and tighten the screws securely so that they will not become loose.

Align the unit so that it is level.

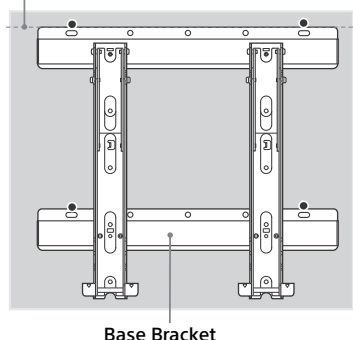

- ③ Remove the screws which were attached in procedure ① and detach the Mounting Hook from the Base Bracket.

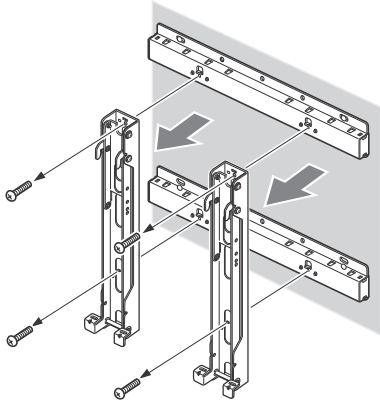

CAUTION

Be careful not to drop the Mounting Hook when removing the screws from the Mounting Hook.

WARNING

- The screws required for this procedure are not supplied. Select screws suitable for the material and structure of the wall.
- If the Base Bracket cannot be attached securely enough, use additional screws.
- Be sure to confirm that the Base Bracket is securely attached to the wall.

Step 4: Preparing for the installation of the Monitor

- 1 Remove the screws from the rear of the Monitor.

FW-85BZ35F

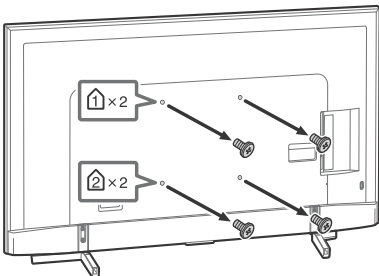

FW-75BZ35F

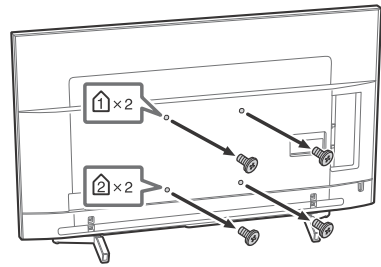

Note

- Be sure to store the removed screws in a safe place, keeping them away from children.

- 2 Referring to the Screw and Hook locations diagram/table on page 17, determine the screw positions, and secure the Mounting Hook to the rear of the Monitor.

FW-85BZ35F

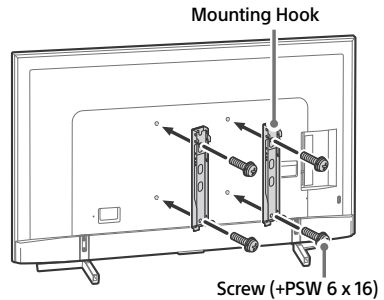

FW-75BZ35F

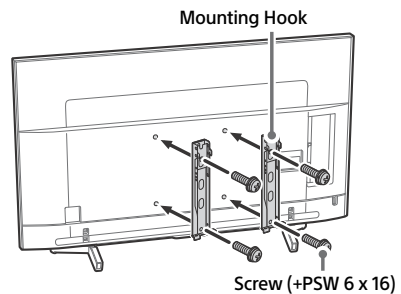

Note

- If using an electric screwdriver, set the torque at approximately 1.5 N·m {15 kgf·cm}.
- Be sure to store the unused parts in a safe place for future use. Retain this manual for future reference.

3 Detach the Table-Top Stand from the Monitor.

FW-85BZ35F

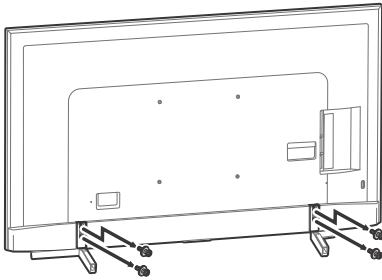

FW-75BZ35F

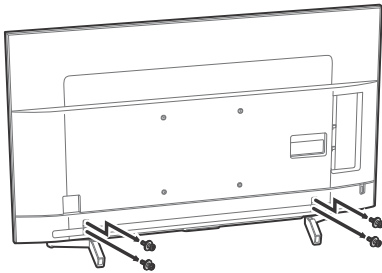

Step 5: Installing the Monitor on the wall

WARNING

Be sure to complete the installation before connecting the AC power cord to the wall outlet. If you allow the AC power cord to be pinched under or between pieces of equipment, this may result in a short circuit or an electric shock. Be careful not to stumble over the AC power cord or the Monitor, as you may hurt yourself.

1 Connect the AC power cord and the connecting cable(s) supplied with the Monitor to the Monitor.

Connect the AC power cord and the connecting cable(s) to the connectors on the rear of the Monitor. For details on connecting the AC power cord and the connecting cable(s), refer to the instruction manual of the Monitor.

Note

- You cannot connect the cables to the Monitor after installing it on the Base Bracket.
- Subcontract the cable routing in the wall to a licensed contractor.

2 Install the Monitor onto the Base Bracket.

- 1 Referring to the Screw and Hook locations diagram/table on page 17, determine the holes of the Base Bracket for latching the upper hooks of the Mounting Hook.
- 2 Hold the Monitor securely with both hands, and gently align it on the wall.

WARNING

Two or more people (three or more people for FW-85BZ35F) are needed to transport a large Monitor.

FW-85BZ35F

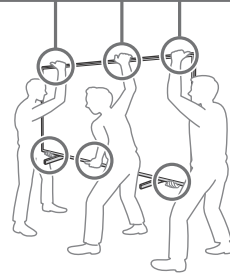

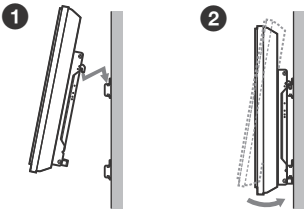
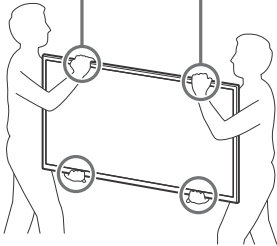
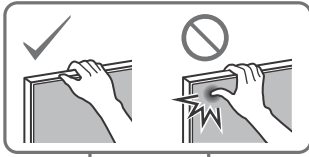

Mounting Hook

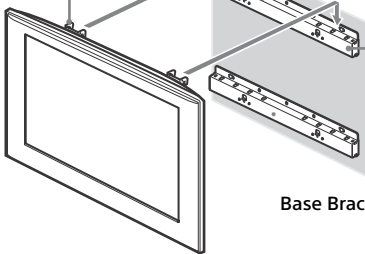

Base Bracket

3 Firmly secure the Monitor and the Base Bracket using the two supplied screws (+BVST4×12).

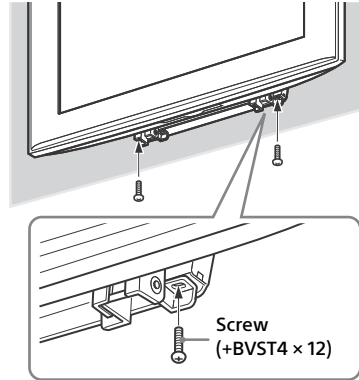

Note

- When using an electric screwdriver, set the torque setting to approximately 1.5 N·m {15 kgf·cm}

WARNING

Be sure to tighten both left and right securing screws firmly. If you fail to do so, the Monitor may fall when it is pushed upward and cause injury.

Confirming the completion of the installation

Check the following points.

- The hooks of the Mounting Hook are firmly latched in the holes of the Base Bracket.
- The cord and the cable are not twisted or pinched.
- The two screws that secure the Mounting Hook and the Base Bracket are securely tightened.

WARNING

Do not adjust the angle of the Mounting Hook when the Monitor is installed on the wall and be sure to install completely. It may cause the product to fall and result in injury or product damage. Also, improper placement of the AC power cord, etc., may cause fire or electric shock through a short circuit. Be sure to confirm the completion of the installation for safety.

When removing the Monitor (To Sony Dealers)

- 1 Unplug the AC power cord from the wall outlet.
- 2 Remove the two screws which secure the Monitor and the Base Bracket. (Refer to 3 of Step 5 on page 14 for the screw positions.)
- 3 Be sure to hold the Monitor and slide it upward to remove the Monitor.

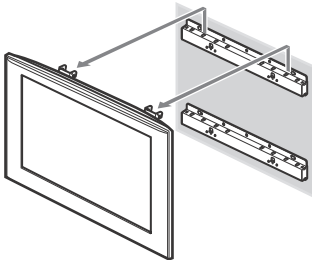

CAUTION

- Be careful not to allow the cord and cables to get caught when removing the Monitor.
- Be careful not to hurt your hands or fingers when removing the Monitor.

WARNING

- Two or more people (three or more people for FW-85BZ35F) are needed to transport a large Monitor.

Specifications

Unit: (Approx.) [mm]
Weight: (Approx.) [kg]
4.7

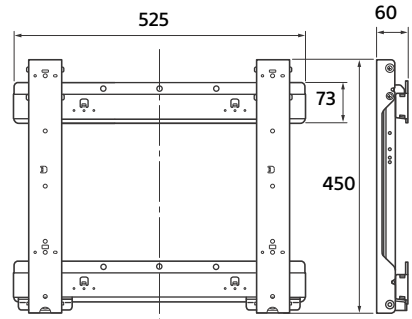

Design and specifications are subject to change without notice.

Monitor installation dimensions table

The table below shows the dimensions of the Monitor that is mounted on this product. Refer to this table to decide on the installation location.

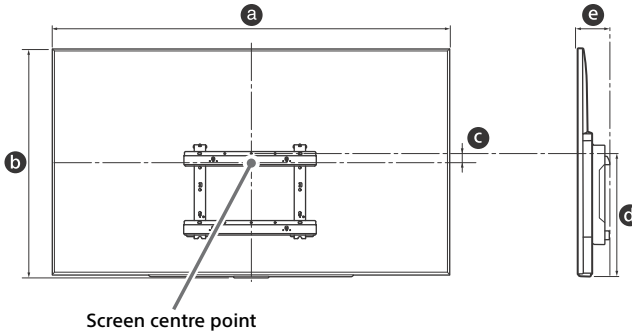

Unit: mm

Model Name	Display dimensions		Screen centre dimension	Length for mounting	
	a	b		Angle (0°)	e
FW-85BZ35F	1,911	1,098	131	683	133
FW-75BZ35F	1,673	963	27	515	114

Note

- Only applicable for 0° for this TV model.
- Some models may not be available in certain regions.
- Figures in the above table may differ slightly depending on the installation.

WARNING

- The wall that the Monitor will be installed on should be capable of supporting a weight of at least four times that of the Monitor. Refer to your Monitor's instructions for its weight.

Screw and Hook locations diagram/table

Model Name	Screw location	Hook location
FW-85BZ35F	d, j	
FW-75BZ35F	d, g	a

GB

Screw location

When installing the Mounting Hook on the Monitor.

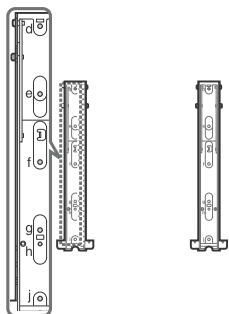

Hook location

When installing the Monitor onto the Base Bracket.

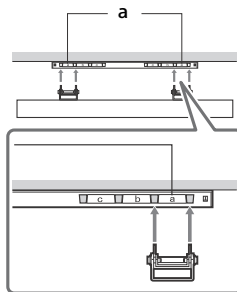

SU-WL450 (FW-65/55/49/ 43BZ35F)

Installing the Monitor onto the wall

Installation procedure differs, depending on your Monitor.
Use the Wall-Mount Bracket SU-WL450 to install the Monitor to the wall.

Note

- Be sure to store the removed screws in a safe place, keeping them away from children.











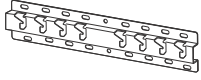



Preparing for installation

- Have the Monitor's Reference Guide and Setup Guide at hand before installation.
- Be sure to have a Phillips screwdriver that fits the screws prior to the assembly.
- Confirm the installing position of your Monitor.
- Prepare four or more screws of 8 mm diameter and one screw of 5 mm or equivalent (not supplied). Select screws suitable for the material of the wall.

Checking the parts

Supplied with SU-WL450

- Verify that all the parts are included.

(A) Base (20) (1) 	(B) Pulley (2) 
(C) PSW 6x20 (4) 	(D) PSW 4x20 with Bush (2) 
(E) Spacer (20) (2) 	(F) Belt (1) 
(G) Bush (20) (M4) (2) 	(H) PSW 4x20 (2) 
(I) Base Adaptor (2) 	(J) PSW 4x10 (8) 
(K) Spacer (60) (2) 	(L) PSW 6x50 (2) 
(M) Bush (M4) (2) 	(N) PSW 4x50 (2) 

Deciding on the installation location

1 Decide on the installation location.

Make sure that the wall has enough space for the Monitor and is capable of supporting a weight of at least four times that of the Monitor.

Refer to the following table on installing the Monitor to the wall. Refer to your Monitor's Reference Guide for the Monitor's weight.

GB

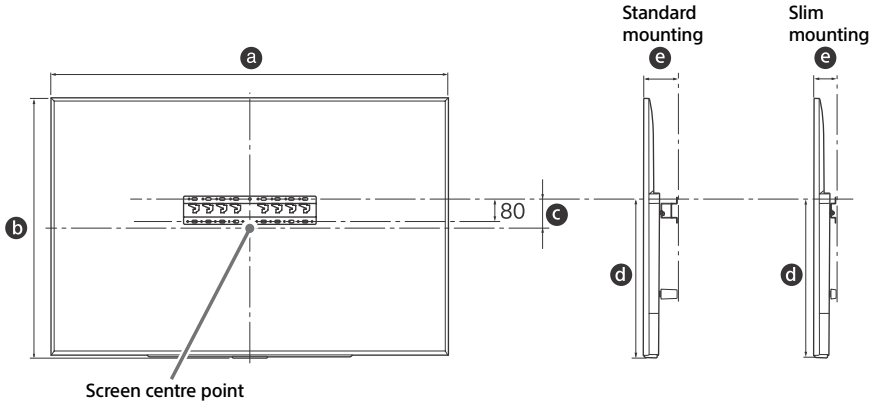

Unit: mm

Model Name	Display dimensions		Screen centre dimension	Length for mounting		
	a	b	c	d	e	
					Standard mounting	Slim mounting
FW-65BZ35F	1,450	836	99	523	115	73
FW-55BZ35F	1,231	713	106	468	115	73
FW-49BZ35F	1,098	644	15	315	120	78
FW-43BZ35F	965	569	23	315	120	78

Note

- Figures in the table may differ slightly depending on the installation.

Allow for suitable clearance between the Monitor and the ceiling and protruding parts of the wall as shown below.

Unit: mm

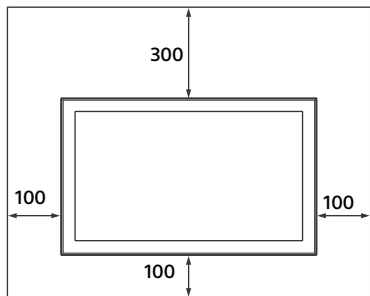

- To ensure proper ventilation and prevent the collection of dirt or dust:
 - Do not lay the Monitor flat, install upside down, backwards, or sideways.
 - Do not place the Monitor on a shelf, rug, bed or in a closet.
 - Do not cover the Monitor with a cloth, such as curtains, or items such as newspapers, etc.
 - Do not install the Monitor as shown below.

Air circulation is blocked.

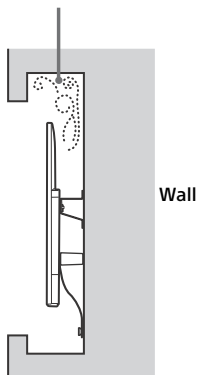

Note

- If you intend to route the cables in the wall, make a hole in the wall to insert the cables before beginning the installation. To prevent pinching the cables, prepare a hole in the wall somewhere outside the perimeter of the Base (20) (A), Base Adaptor (1) and Spacer (20) (E), Spacer (60) (K).

2 Select Wall mounting style. It is selectable as shown below.

2-a Standard mount

2-b Slim mount

Refer to the table of step 1.

WARNING

- When 2-b is selected, rear terminal access is limited.

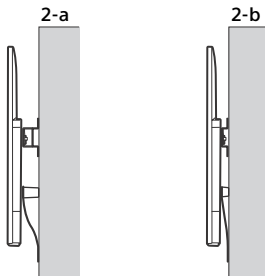

3 Refer to the below table about the Base Adaptor fitting location. In case of selecting 2-b, then skip this step.

Model Name	Hook location
FW-65BZ35F FW-55BZ35F	b
FW-49BZ35F	c
FW-43BZ35F	d

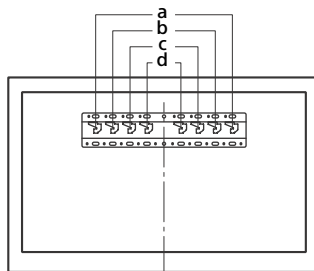

Fit Base Adaptor ① by using Screw (PSW 4x10) ② to Base (20) ③ when selecting 2-a.

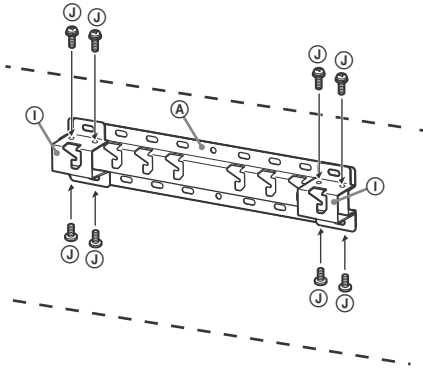

4 Decide the positions of the screws for installing the Base (20) ③.

Refer to the specifications on page 25.

When selecting 2-a, please use the hole positions of Base Adaptor ①.

WARNING

- The wall that the Monitor will be mounted on should be able to support a weight of at least four times that of the Monitor (Refer to your Monitor's Reference Guide for its weight.).
- Determine the strength of the wall the Monitor will be mounted on. Reinforce the wall sufficiently, if necessary.

Installing the Base on the wall

- Use four or more screws of 8 mm diameter or equivalent (not supplied).
- **Fit four screws to the holes of Base Adaptor ① with Base (20) ③ (2-a only).**
- Install the Base (20) ③ on the wall horizontally.

2-a

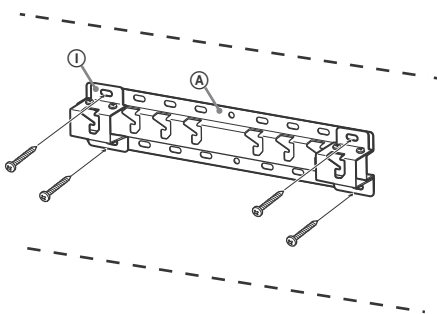

2-b

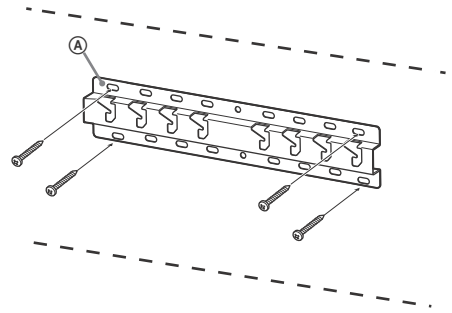

GB

Preparing for the installation of the Monitor

Refer to the Setup Guide for stand installation.

1 Remove the screws from the rear of the Monitor.

FW-65BZ35F, FW-55BZ35F

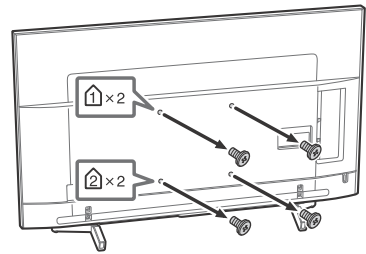

FW-49BZ35F, FW-43BZ35F

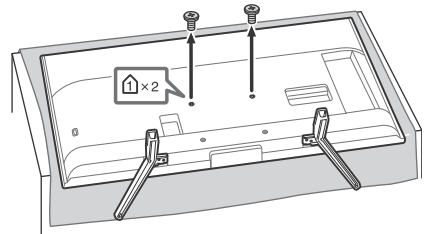

To detach the Table-Top Stand from the Monitor (FW-49BZ35F, FW-43BZ35F only).

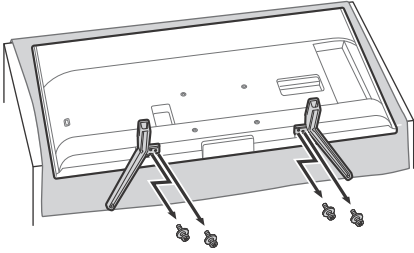

WARNING

- Be sure the Monitor is on the vertical position before switching on. Monitor must not powered on with LCD panel face down to avoid uneven picture uniformity.
- If pressure or shock is applied to the surface of the Monitor, the Monitor may break or become damaged.
- Lay the Monitor face down on a stable and level surface with the Table-Top Stand hanging over the edge of the surface. Having the Monitor face and the base of the Table-Top Stand on the same level surface will create an unstable working condition and can damage the Monitor.
- When detaching the Table-Top Stand from the Monitor, hold the Table-Top Stand securely with both hands.

2 Attach the Attachment parts for Wall-Mount Bracket. Check the Attachment parts by referring to “Supplied with SU-WL450” in “Checking the parts” on page 18.

Note

- Firmly secure the Attachment parts using screws.
- When using an electric screwdriver, set the torque setting to approximately 1.5 N·m (15 kgf·cm).
- Be sure to store the unused parts in a safe place for future use. Retain this manual for future reference.

**Standard mounting (2-a)
FW-65BZ35F, FW-55BZ35F**

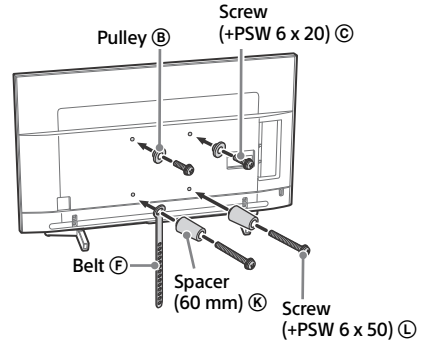

FW-49BZ35F, FW-43BZ35F

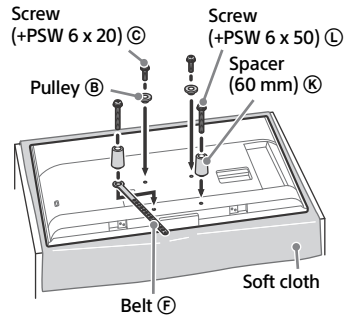

Slim mounting (2-b)

Note

- You cannot use some of the terminals on the rear of the Monitor when using this mounting style.

FW-65BZ35F, FW-55BZ35F

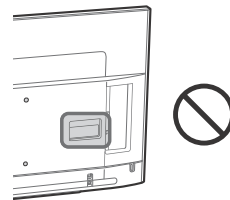

FW-49BZ35F, FW-43BZ35F

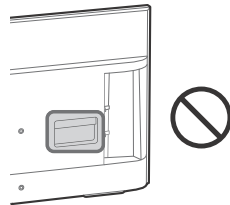

FW-65BZ35F, FW-55BZ35F

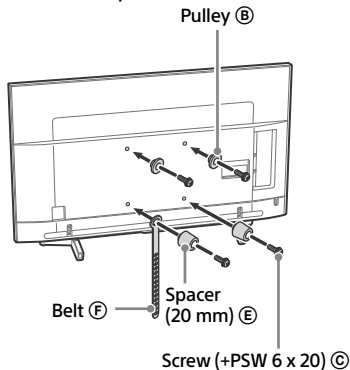

FW-49BZ35F, FW-43BZ35F

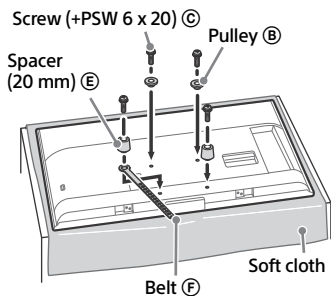

3 Connect the necessary cable(s) to the Monitor.

Make sure to connect the cables before installing the Monitor on the wall. You will be unable to connect the cables when the Monitor is installed.

Refer to the Reference Guide supplied with your Monitor.

4 Detach the Table-Top Stand from the Monitor (FW-65BZ35F, FW-55BZ35F only).

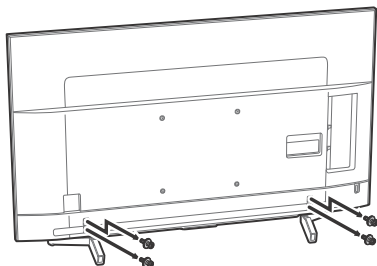

Installing the Monitor on the wall

1 Install the Monitor onto the Base.

- For the location of the Pulleys (B) to the hang on the Base, refer to the table of step 3 in "Deciding on the installation location" on page 19.
- Hold the Monitor securely with both hands and gently hang the Pulleys (B) attached to the rear of the Monitor to the Base, making sure to confirm the shape of the holes.
- After installing the Monitor on the wall, confirm the Pulleys (B) are firmly latched into the Base or Base Adaptor.

2-a

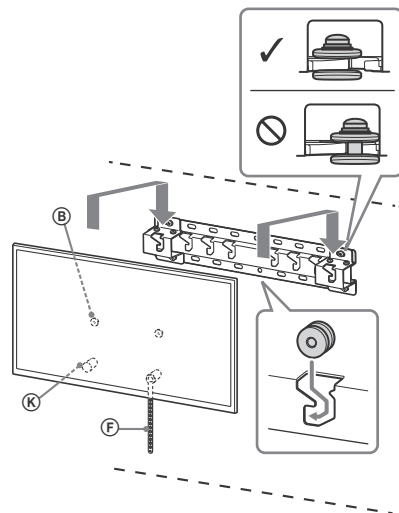

2-b

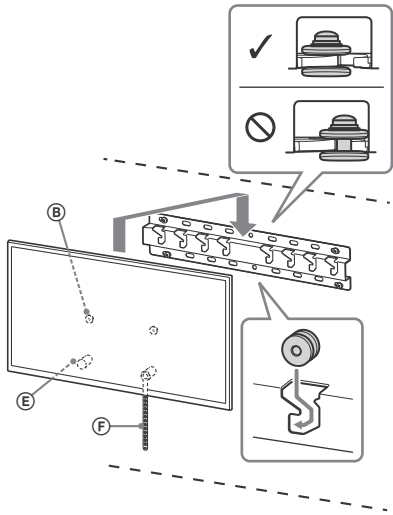

WARNING

- Be sure that two or more persons hold the Monitor when carrying it.

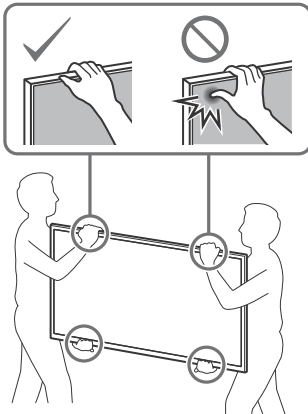

2 Preventing the bottom of the Monitor from shifting.

- Take up the slack of Belt (F) and attach it to the wall tightly.

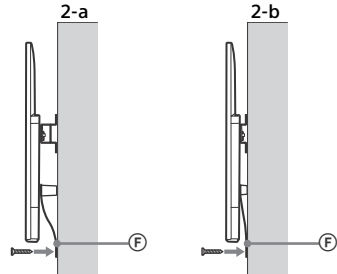

- Use a 5 mm diameter screw or equivalent (not supplied).

Note

- Try to pull the bottom of the Monitor forwards yourself slightly, to make sure that it does not move forward. If there is any movement, it is not fixed correctly, and the Belt (F) should be secured firmly again.

Confirming the completion of the installation

Check the following points.

- The Pulleys (B) are firmly hung onto the Base or Base Adaptor.
- The cord and the cable are not twisted or pinched.
- The Belt (F) is tight with no slack.

WARNING

- Improper placement of the mains lead, etc. may cause fire or electric shock through a short circuit. Be sure to confirm the completion of the installation for safety.

Other information

When removing the Monitor, reverse the previous installation procedure.

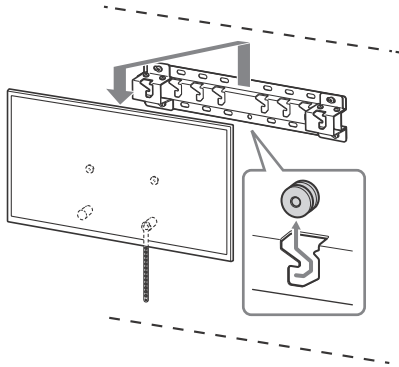

GB

WARNING

- Be sure that two or more persons hold the Monitor when removing it.

Specifications

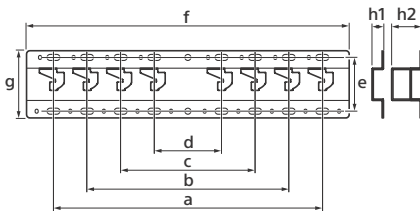

Dimensions: (Approx.) [mm]

- a : 400
- b : 300
- c : 200
- d : 100
- e : 80
- f : 480
- g : 100

h1 : 20 (case 2-b)

h2 : 60 (case 2-a)

Weight (base only): (Approx.) [kg]

0.8

Design and specifications are subject to change without notice.

Settings

Pro mode

In [Pro mode], you can use various convenient functions for professional use. Here, we introduce how to change to [Pro mode] and typical functions of [Pro mode].

Pro mode

Normal mode: This is the default mode. [Pro mode] functions are not available in this mode.

Pro settings mode: This mode allows you to set various settings of [Pro mode] functions.

Pro mode: This is the operation mode for professional use where you can use the [Pro mode] functions.

How to change the mode



When the Monitor is in Normal mode and [Pro settings mode]

- Go to [Home (Menu)] → [Apps] → [Pro mode tool], then select the mode you want to change.

When the Monitor is in the Pro mode

- Press the activation keys described below on the remote control in order within a one second interval.

After restarting the monitor, the mode changes to [Pro settings mode].

Activation key:  (Screen display) /  (Muting) /  +/- (Volume +) / (HOME)

* Initially you cannot change the mode from [Pro mode tool] in [Pro mode]. If you want to change the mode from [Pro mode tool], go to [Pro settings] → [Function restrictions] → [Apps] and change [Pro mode tool] to [Enable] in [Pro settings mode].

Introduction of the Pro mode functions

In [Pro mode], you can use various convenient functions. Typical [Pro mode] functions are introduced below.

– Setting Monitor operation when turning the AC power on

You can set the operation of the Monitor when unplugging and reinserting the AC power plug.

– Optimized display of the PC input screen

The screen displays the PC input screen with optimum size according to the PC format.

– Power supply control and automatic input switching by HDMI signal detection

If you turn on the monitor when the HDMI device is connected, you can change to the connected HDMI input automatically.

– Settings of the displaying menu when pressing the HOME button

You can select the menu displayed when pressing the **HOME** button on the remote control.

– Initial input source designation when starting the monitor

You can designate the initial input source when starting the monitor.

– Pro mode lock

You can protect the settings of [Pro mode] by using a PIN.

– Initial/maximum volume setting

You can set the initial and maximum volume of the monitor.

– Restriction of the monitor operation on the remote control

You can restrict the monitor operation using the remote control.

– Restriction of external inputs

You can restrict the use of external inputs.

– Restriction of using applications

You can restrict the use of monitor applications.

How to set Pro mode functions

Go to [Home (Menu)] → [Pro settings] or go to [Home (Menu)] → [Settings] → [Pro settings] when the Monitor is in [Pro settings mode].*

* Varies depending on the version of the OS.

Recommended settings

This section introduces recommended settings when using the Monitor for professional use.

Setting ECO features

- 1 Go to [Settings] → [Power] → [Eco].
 - Set [Idle TV standby] to [Off].

Setting IP features

- 2 Go to [Settings] → [Network] → [Home network] → [IP control].
 - Set [Authentication] to [Normal and Pre-Shared Key].
 - Set [Simple IP control] to [On].

Automatic Software Download

- 3 Go to [Settings] → [About] → [System software update].
 - Set [Automatic software download] to [Off].

Picture settings

- 4 Select the [Inputs] (ex. HDMI 1) whose settings you want to change, then press **OPTIONS** and select [Display & Sound] → [Picture].
 - Set [Light sensor] to [Off].
 - Select [Picture mode] according to usage.

[Vivid]: When using the digital signage display

[Custom]: When displaying the original image as is

[Graphics]: When displaying the PC screen

Setting values of [Picture mode]

The following is the initial value of each setting item of [Picture mode].

Items	[Picture mode]			
	[Vivid]	[Standard]	[Custom]*	[Graphics]*
[Brightness]	Max.(50)	30	35	35
[Colour]	60	60	50	50
[Contrast]	Max.(100)	Max.(100)	90	90

* Since the monitor responds faster in [Graphics] mode than it does in [Custom] mode, the monitor can display the mouse movement smoothly when operating the PC screen in [Graphics] mode.

Note

Each setting value is subject to change without notice.

Control functions

RS-232C

You can control the Monitor from an external service via RS-232C. The RS-232C connection is briefly explained in this page.

Interface

Establish the RS-232C connection to the Monitor by using a 3.5 mm stereo mini plug.

3.5mm Stereo mini plug

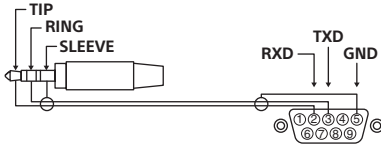

TIP: Monitor → Controller
RING: Controller → Monitor

Connection settings

When establishing the RS-232C connection, make connection settings as below.

Baud rate	9,600 bps
Data	8 bit
Parity	None
Start bit	1 bit
Stop bit	1 bit
Flow control	None

Data format

We introduce the data format for the RS-232C communication below.

(a) Requests from the controller to the monitor

No.	Item	Value
1	Header	0x8C : Control
2	Category	0x00 (fixed)
3	Function	0xXX
4	Length	0xXX (=Data X+1 byte)
5	Data 1	0xXX
:	:	0xXX
:	:	0xXX
X+4	Data X	0xXX
X+5	Check Sum	0xXX

(b) Responses from the monitor to the controller

No.	Item	Value	
1	Header	0x70	Answer
2	Answer*	0x00	Completed (Normal End)
		0x01	: Limit Over (Abnormal End-Exceed maximum value)
		0x02	: Limit Over (Abnormal End-Exceed minimum value)
		0x03	: Command Canceled (Abnormal end)
		0x04	: Parse Error (Data Format Error)
3	Check Sum	0xXX	

GB

Command example

Examples of RS-232C communication command are explained below.

Control	Head	Category	Function	Length	Data 1	Data X	Checksum
Power on/off	0x8C	0x00	0x00	0x02	0x00 (off)	-	0x8E
					0x01 (on)	-	0x8F
HDMI input selection	0x8C	0x00	0x02	0x03	0x04 (HDMI)	0x01 (#1)	0x96
						0x02 (#2)	0x97
						0x03 (#3)	0x98
						0x04 (#4)	0x99

For more details on RS-232C, please contact your sales representative.

IP

You can control the monitor via IP from an HTML5/Android application on the Monitor or on the external device. You can manage and monitor information of input/power, start and terminate applications, control the display such as changing channels and volume. You can also restrict commands by the authentication function.

Supported IP protocol

Protocol name	Layer	Format	Authentication	Explanation
Web API	HTTP	JSON-RPC	Yes	The APIs whose purpose is device control.
IRCCIP	HTTP	SOAP	Yes	Infrared Compatible Control over Internet Protocol. The technology and formats to transmit remote control commands via the Internet.
SSIP	TCP	Byte stream	N/A	Only typical functions are supported.

Monitor settings

When using IP control, set the Monitor as follows first.

Go to [Settings] → [Network] → [Home network] → [IP control].

- Set [Authentication] to [Normal and Pre-Shared Key].
- Set [Pre-Shared Key].

Example of HTTP request and response for Web API

Here is the example of a request and response to acquire the power status to the Monitor (IP address: 192.168.0.1 Pre-shared Key "1234").

URL

<http://192.168.0.1/sony/system>

Request

```
POST /sony/system HTTP/1.1
Host: 192.168.0.1
Content-Type: application/json; charset=UTF-8
Content-Length: 70
X-Auth-PSK: 1234

{"method": "getPowerStatus", "params": [], "id": 50, "version": "1.0"}
```

Response

```
HTTP/1.1 200 OK
Content-Type: application/json; charset=UTF-8
Content-Length: 44

{"result": [{"status": "active"}], "id": 50}
```

For more details on IP control, please contact your sales representative.

Appendix

Extended software

You can use the Monitor more conveniently by using extended software. This page introduces an example of extended software. For more details, please contact your sales representative.

Software for office monitors

Provides convenient functions for using the monitor as an office monitor connected to a PC in a conference room or the like.

Function examples:

- Power management/Power supply monitoring functions.
- White board function.
- System linked with the conference room reservation system (Supports the Microsoft Exchange Server reservation table, Gsuite).
- Presentation timer.
- You can change inputs or turn the power on/off without the remote control.

Software for digital signage

When using the monitor as a digital signage display, the software provides convenient functions.

Function examples:

- Digital signage distribution management function to multiple monitors via the network.
- Easy signage playback function with USB memory.
- Contents and playlist management function.
- Flexible delivery schedule setting by time and day of the week.

Table des matières

Vue d'ensemble	3
Introduction	3
Schéma de connexion	3
Utilisation de la télécommande	5
Description des pièces de la télécommande	5
Informations d'installation pour l'utilisation du support de fixation murale Sony	7
Sécurité	7
ATTENTION	7
AVERTISSEMENT	8
ATTENTION	9
Précautions	9
Installation du support de fixation murale (À l'attention des détaillants Sony)	9
SU-WL500 (FW-85/75BZ35F)	10
Préparation à l'installation du moniteur	10
Étape 1 : Vérification des pièces requises pour l'installation	10
Étape 2 : Choix de l'emplacement d'installation	11
Étape 3 : Installation au mur du support de fixation de la base	11
Étape 4 : Préparation à l'installation du moniteur	12
Étape 5 : Installation du moniteur au mur	14
Vérification de la bonne installation	15
Lors du retrait du moniteur (À l'attention des détaillants Sony)	15
Spécifications	16
Tableau des dimensions d'installation des moniteurs	17
Schéma/tableau des emplacements des crochets et des vis	18
SU-WL450 (FW-65/55/49/43BZ35F)	19
Installation du moniteur au mur	19
Préparation de l'installation	19
Vérification des pièces	19
Choix de l'emplacement d'installation	20
Installation de la base au mur	22
Préparation à l'installation du moniteur	22
Installation du moniteur au mur	24
Vérification de la bonne installation	25
Spécifications	26
Réglages	27
Mode Pro	27
Réglages recommandés	28
Fonctions de commande	30
RS-232C	30
IP	31
Annexe	33
Logiciel étendu	33

Vue d'ensemble

Introduction

Sony vous remercie d'avoir acheté ce produit. Ce Moniteur est conçu pour un usage professionnel. Il est doté de fonctions telles que le [Mode Pro], la fonction de [Commande RS232C] et la fonction de [Contrôle IP], qui peuvent être utilisées pour un usage professionnel. De plus, vous pouvez ajouter des fonctions pratiques en utilisant un logiciel en option. Avant d'utiliser le Moniteur, nous vous invitons à lire attentivement ce manuel.

FR

Schéma de connexion

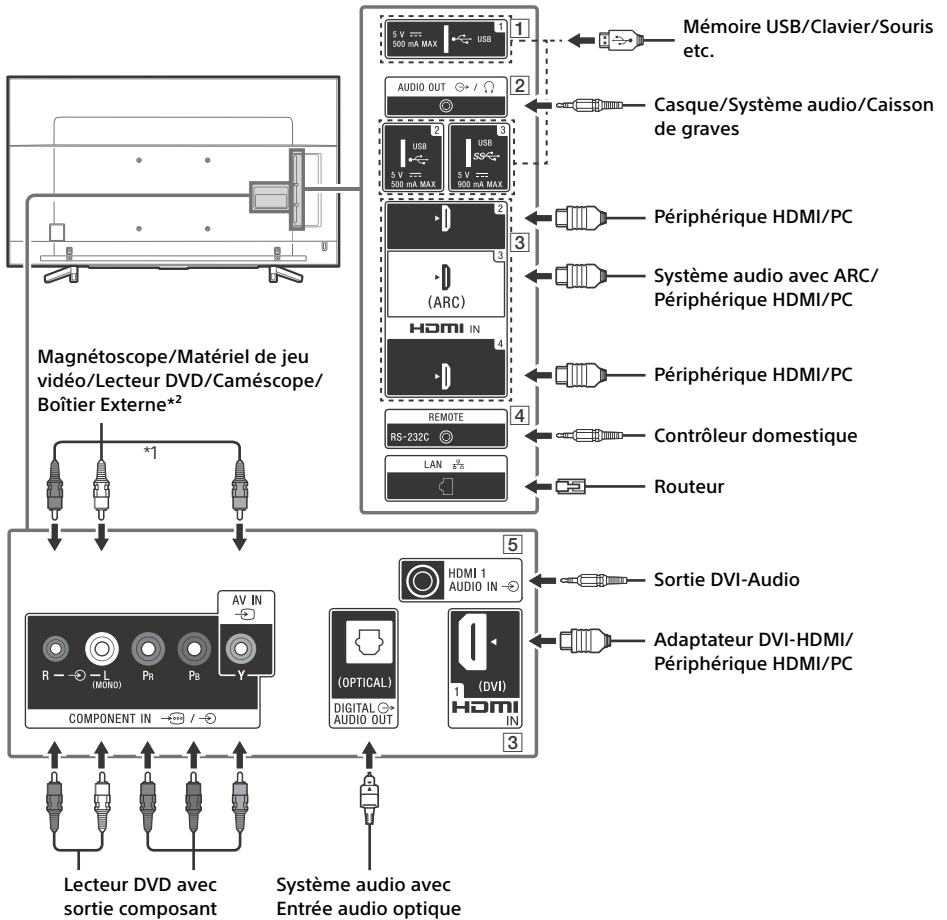

1 **USB 1/2, SS USB 3**

- Le raccordement d'un grand périphérique USB peut interférer avec les autres périphériques raccordés.
- Pour raccorder un grand périphérique USB, branchez-le au port USB 1.

2 **AUDIO OUT**

- Prend en charge une mini-prise stéréo à 3 pôles uniquement.
- Pour écouter le son du Moniteur via l'équipement raccordé, appuyez sur **HOME**. Sélectionnez [Paramètres] → [Son] → [Sortie casque/audio] puis sélectionnez l'élément de votre choix.

3 **HDMI IN 1/2/3/4**

- L'interface HDMI peut transférer la vidéo et l'audio numériques sur un seul câble.

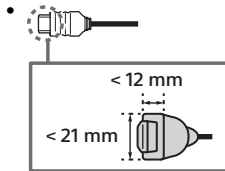

• **HDMI IN 2/3**

Pour profiter de contenus de haute qualité en 4K 50p/60p, raccordez un câble HDMI haute vitesse premium à HDMI IN 2/3 et réglez [Format du signal HDMI] sur [Format amélioré].

Pour plus détails sur les formats pris en charge, reportez-vous aux « Spécifications » dans le Guide de référence (pages 13-15).

• **HDMI IN 3 ARC (Audio Return Channel)**

Raccordez votre système audio à HDMI IN 3 pour acheminer l'audio de votre Moniteur vers votre système audio. Un système audio compatible avec HDMI ARC peut envoyer des vidéos au Moniteur et recevoir l'audio du Moniteur via le même câble HDMI. Si votre système audio n'est pas compatible avec HDMI ARC, un raccordement supplémentaire à DIGITAL AUDIO OUT (OPTICAL) est nécessaire.

4 **REMOTE RS-232C**

- Borne pour communication série. Pour plus de détails, reportez-vous à « RS-232C » sur les fonctions de commande (page 30).

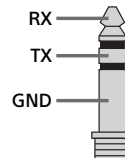

5 **HDMI 1 AUDIO IN**

- Si le périphérique est doté d'une prise DVI, raccordez-la à HDMI IN 1 par le biais d'une interface d'adaptation DVI - HDMI (non fournie), puis raccordez la prise de sortie audio du périphérique à HDMI 1 AUDIO IN.

*1 Si l'appareil est de type mono, raccordez-le à la prise audio L (MONO).

*2 Pour un périphérique externe qui n'a que SCART AV OUT, utilisez un adaptateur SCART-RCA et un câble d'extension analogique.

Utilisation de la télécommande

Description des pièces de la télécommande

La forme de la télécommande, l'emplacement, la disponibilité et la fonction des touches de la télécommande peuvent varier selon votre région/pays/modèle de Moniteur.

FR

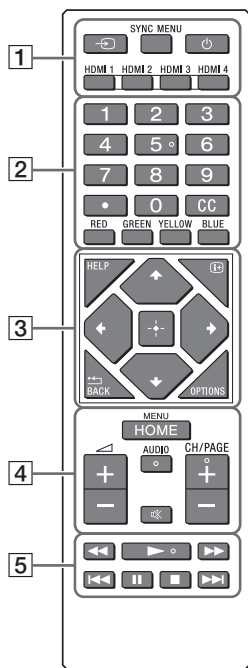

Faites coulisser et ouvrez le logement des piles, puis insérez deux piles R03 (taille AAA).

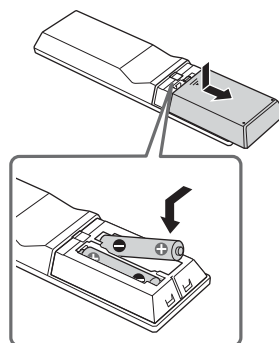

1 (Sélection de l'entrée)

Pour afficher et sélectionner la source d'entrée.
Appuyez plusieurs fois pour commuter la source d'entrée.

SYNC MENU

Affichez le menu BRAVIA Sync.

(Veille du moniteur)

Mettez le moniteur sous ou hors tension (mode de veille).

HDMI 1/2/3/4

Commutez vers l'entrée HDMI.

2 **Touches numériques**



Utilisez les touches 0 à 9 pour sélectionner les canaux numériques.

CC

Activez ou désactivez les sous-titres (lorsque cette fonction est disponible).

Touches de couleurs

Exécutez la fonction correspondante à ce moment.

3 HELP

Affichez le menu Aide. Le Guide d'aide est accessible à partir de là.

(Affichage à l'écran)

Commutez pour afficher/masquer les informations telles que la source d'entrée, l'horloge, etc.

/BACK

Revenez à l'écran précédent.

OPTIONS

Affiche une liste des fonctions utilisables à ce moment-là.

(Touches directionnelles de navigation)

Navigation et sélection du menu à l'écran.

4 HOME

Affichez le menu Accueil du moniteur.

+/- (Volume)

Réglez le volume.

AUDIO

Modifiez la langue du programme en cours de visionnage.

(Coupure du son)

Coupez le son. Appuyez à nouveau sur la touche pour rétablir le son.

CH/PAGE +/-

Appuyez pour modifier une chaîne ou une page.

5

Reproduisez le contenu multimédia du Moniteur et du périphérique raccordé compatible BRAVIA Sync.

Informations d'installation pour l'utilisation du support de fixation murale Sony

Modèles pris en charge :

**FW-85BZ35F / 75BZ35F / 65BZ35F /
55BZ35F / 49BZ35F / 43BZ35F**

À l'attention des clients

Pour des raisons de sécurité et de protection du produit, Sony recommande vivement de confier l'installation de votre moniteur à des revendeurs ou installateurs agréés Sony. N'essayez pas de l'installer vous-même.

A l'attention des installateurs et revendeurs Sony

Soyez particulièrement attentif à la sécurité pendant l'installation, l'entretien périodique et l'examen du produit.

L'installation de ce produit exige un certain savoir-faire, notamment pour vérifier la résistance du mur qui devra soutenir le poids du moniteur. Veillez à confier la fixation de ce produit au mur à des revendeurs ou installateurs agréés Sony et portez une attention suffisante aux consignes de sécurité pendant l'installation. Sony ne saurait être tenue responsable de tout dommage ou de toute blessure découlant d'une mauvaise utilisation ou d'une installation incorrecte.

Pour la sécurité et une installation correcte, suivez le Mode d'emploi du support de fixation murale, le Guide d'installation du moniteur et les consignes de ce manuel.

Sécurité

Nous vous remercions d'avoir fait l'acquisition de ce produit.

À l'attention des clients

L'installation de ce produit exige un certain savoir-faire. Veillez à confier l'installation à des revendeurs Sony ou à des installateurs agréés et portez une attention particulière aux consignes de sécurité pendant l'installation. Sony ne saurait être tenue responsable de tout dommage ou de toute blessure découlant d'une mauvaise utilisation ou d'une installation incorrecte, ou encore de l'installation d'un produit autre que celui spécifié. Vos droits légaux (éventuels) ne sont pas affectés.

À l'attention des détaillants Sony

L'installation de ce produit exige un certain savoir-faire. Assurez-vous de lire attentivement ce mode d'emploi afin d'effectuer les travaux d'installation en toute sécurité. Sony n'est responsable d'aucun dégât ou blessure provoqué par une erreur de manipulation ou installation incorrecte. Une fois l'installation terminée, veuillez remettre ce manuel d'installation au client.

Ce mode d'emploi indique comment manipuler le produit correctement et contient des précautions essentielles à prendre pour éviter tout accident. Lisez attentivement ce mode d'emploi et veillez à utiliser le produit correctement. Conservez ce mode d'emploi pour toute référence ultérieure.

Les produits Sony sont conçus pour vous offrir le maximum de sécurité. Toutefois, si les produits sont utilisés de façon incorrecte, ils peuvent entraîner des blessures graves en provoquant un incendie ou l'électrocution, ou encore la chute de l'appareil hors de son support. Veillez à observer les consignes de sécurité préconisées pour éviter de tels accidents.

ATTENTION

Produits spécifiés

Ce support de fixation murale est conçu pour être utilisé avec les moniteurs spécifiés. Pour plus d'informations sur les moniteurs, reportez-vous à leur Guide de référence pour vous assurer que vous pouvez bien utiliser le support de fixation murale.

À l'attention des clients

AVERTISSEMENT

Le non-respect des consignes suivantes peut être fatal ou entraîner des blessures graves en provoquant un incendie, l'électrocution ou la chute de l'appareil.

Veillez à confier l'installation à du personnel agréé en tenant les petits enfants à l'écart pendant l'installation.

Si le support de fixation murale ou le moniteur n'est pas installé correctement, les accidents suivants peuvent se produire. Veillez à confier l'installation à des installateurs agréés.

- Le moniteur peut tomber et causer des blessures graves comme des hématomes ou des fractures.
- Si le mur sur lequel le support de fixation murale est fixé est instable, inégal ou non perpendiculaire au sol, l'appareil risque de tomber et de provoquer des blessures ou des dommages matériels. Le mur doit pouvoir supporter un poids équivalent à au moins quatre fois celui du moniteur. (Pour connaître le poids du moniteur, reportez-vous à son Guide de référence.)
- Si l'installation du support de fixation murale n'est pas assez solide, l'appareil risque de tomber et de provoquer des blessures ou des dommages matériels.

Veillez à confier le déplacement ou le démontage du moniteur à des installateurs agréés.

- Si des personnes autres que des installateurs agréés transportent ou démontent le moniteur, celui-ci peut tomber et provoquer des blessures ou des dommages matériels. Deux personnes au moins doivent porter ou démonter le moniteur.
- La présence de deux personnes ou plus (trois personnes ou plus pour FW-85BZ35F) est nécessaire pour le transport des moniteurs de grande taille.

Ne retirez pas les vis, etc. après l'installation du moniteur.

Dans ce cas, le moniteur pourrait tomber et provoquer des blessures ou des dommages matériels.

Ne modifiez pas les pièces du support de fixation murale.

Dans ce cas, le support de fixation murale pourrait tomber et provoquer des blessures ou des dommages matériels.

N'installez aucun appareil autre que ceux spécifiés.

Ce support de fixation murale est conçu pour être utilisé avec les produits spécifiés uniquement. Si vous installez un appareil autre que ceux qui sont spécifiés, il pourrait tomber ou se briser et provoquer des blessures ou des dommages matériels.

N'installez aucune charge autre que le moniteur sur le support de fixation murale. Ne secouez pas le moniteur vers la gauche/droite, le haut/bas.

Dans ce cas, le moniteur pourrait tomber et provoquer des blessures ou des dommages matériels.

Ne vous appuyez pas sur le moniteur et ne vous y suspendez pas.

Ne vous appuyez pas sur le moniteur et ne vous y suspendez pas, car il risque de tomber et de causer des blessures graves.

Ne renversez aucun liquide sur le moniteur.

Si le moniteur est mouillé, cela peut entraîner un incendie ou l'électrocution.

Ne démontez pas et ne modifiez pas les pièces du support de fixation murale.

Dans ce cas, le support de fixation murale pourrait tomber et provoquer des blessures ou des dommages matériels.

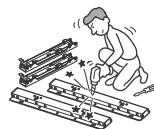

N'exposez pas le moniteur à la pluie ou à l'humidité.

Dans ce cas, un incendie ou l'électrocution pourrait se produire.

N'installez jamais le moniteur dans un endroit extrêmement chaud, humide ou poussiéreux ou dans un endroit où il serait soumis à des vibrations mécaniques.

Dans ce cas, un incendie ou l'électrocution pourrait se produire.

Tenez les objets inflammables et les flammes nues (bougie, etc.) à l'écart du moniteur.

Pour éviter les risques d'incendie, ne placez pas d'objets inflammables ni de corps incandescents (une bougie, par exemple) à proximité du moniteur.

Ne couvrez pas les orifices de ventilation du moniteur.

Si vous couvrez les orifices de ventilation (avec du tissu ou tout autre matériau), l'appareil pourrait surchauffer et provoquer un incendie.

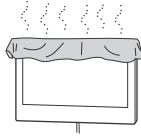

ATTENTION

Le non-respect des consignes suivantes peut entraîner des blessures ou des dommages matériels.

N'appliquez aucune force excessive sur le produit au cours de l'entretien ou du nettoyage de l'appareil.

N'exercez aucune pression excessive sur le dessus du moniteur. Dans ce cas, le moniteur pourrait tomber et provoquer des blessures ou des dommages matériels.

Précautions

- Si vous utilisez le moniteur fixé au support de fixation murale pendant une longue période, le mur situé derrière le moniteur ou au-dessus de celui-ci peut se décolorer, ou encore le papier peint peut se décoller, selon le matériau du mur.
- Les trous des vis restent apparents si vous démontez le support de fixation murale après son installation.
- N'utilisez pas le support de fixation murale dans un endroit soumis à des vibrations mécaniques.

Installation du support de fixation murale (À l'attention des détaillants Sony)

AVERTISSEMENT

Les instructions suivantes concernent les détaillants Sony uniquement. Lisez attentivement les consignes de sécurité ci-dessus et accordez une attention particulière à la sécurité lors de l'installation, de l'entretien et de la vérification de ce produit.

N'installez pas le support de fixation murale sur une surface où les coins ou les côtés du moniteur dépasseraient.

N'installez pas le support de fixation murale sur une surface verticale telle qu'une colonne, où les coins ou les côtés du moniteur dépasseraient de la surface murale. Si une personne ou un objet venait à heurter le coin ou les côtés du moniteur, ceci risquerait de provoquer des blessures ou des dommages matériels.



N'installez pas le moniteur sur ou sous un climatiseur.

L'exposition prolongée du moniteur à des fuites d'eau ou à des courants d'air provenant du climatiseur pourrait provoquer un incendie, l'électrocution ou des problèmes de fonctionnement du moniteur.

Veillez à installer le support de fixation murale solidement en suivant les instructions de ce mode d'emploi.

S'il manque des vis ou si elles sont desserrées, le support de fixation murale pourrait tomber et provoquer des blessures ou des dommages matériels. Veillez à utiliser les vis appropriées selon le matériau du mur et installez le moniteur solidement en utilisant au moins quatre vis de 8 mm de diamètre (ou équivalentes).

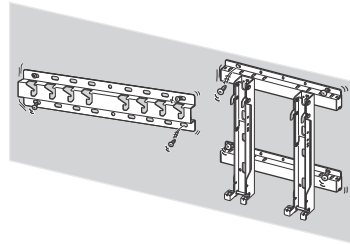

Veillez à utiliser correctement les vis et les pièces de fixation fournies conformément aux instructions du mode d'emploi. Si vous utilisez d'autres éléments de fixation, le moniteur pourrait tomber et causer des blessures corporelles ou être endommagé.

Veillez à monter le support correctement en suivant la procédure décrite dans ce mode d'emploi.

S'il manque des vis ou si elles sont desserrées, le moniteur pourrait tomber et causer des blessures corporelles ou être endommagé.

Veillez à serrer les vis solidement dans la position indiquée.

Si vous oubliez, le moniteur pourrait tomber et causer des blessures corporelles ou être endommagé.

Veillez à ne pas soumettre le moniteur à des chocs pendant l'installation.

Si le moniteur subit des chocs, il pourrait tomber ou se briser. Ceci pourrait causer des blessures.

Veillez à installer le moniteur sur un mur parfaitement vertical et plat.

Dans le cas contraire, le moniteur pourrait tomber et provoquer des blessures.

Une fois le moniteur installé correctement, fixez solidement les câbles.

Si des personnes ou des objets s'accrochent aux câbles, ceci risque de provoquer des blessures ou d'endommager le moniteur.

Veillez à ce que le cordon d'alimentation CA ou le câble de raccordement ne soit pas coincé ni écrasé.

Si le cordon d'alimentation CA ou le câble de raccordement est coincé entre l'appareil et le mur, ou s'il est plié ou tordu, les conducteurs internes peuvent être exposés et provoquer un court-circuit ou une coupure électrique. Un incendie ou l'électrocution pourrait en résulter.

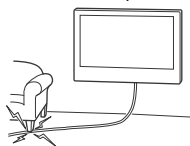

Les vis nécessaires à l'installation du support de fixation murale au mur ne sont pas fournies.

Utilisez les vis appropriées selon le matériau et la structure du mur lors du montage du support de fixation murale.

Veillez à ne pas vous blesser les mains ou les doigts au cours de l'installation.

Prenez garde à ne pas vous blesser les mains ou les doigts pendant l'installation du support de fixation murale ou du moniteur.

SU-WL500 (FW-85/75BZ35F)

Préparation à l'installation du moniteur

Reportez-vous au Guide d'installation pour plus de détails.

Étape 1 : Vérification des pièces requises pour l'installation

- 1 Préparez au moins quatre vis de 8 mm de diamètre ou équivalentes (non fournies) et un tournevis. Choisissez des vis adaptées au matériau et au mur.
- 2 Ouvrez l'emballage et vérifiez s'il contient bien tous les éléments suivants.

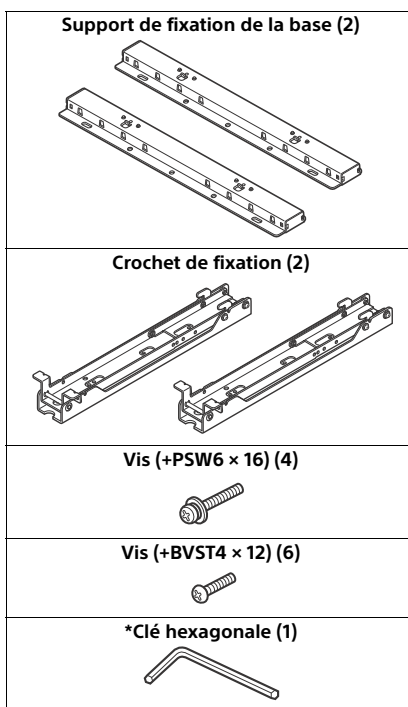

* Uniquement sur un nombre limité de régions/pays/modèles de moniteur.

Étape 2 : Choix de l'emplacement d'installation

- 1 Reportez-vous au tableau des dimensions d'installation des moniteurs à la page 17 pour choisir l'emplacement d'installation.

Prévoyez un espace suffisant entre le moniteur et le plafond ainsi que les parties saillantes du mur, tel qu'indiqué ci-dessous.
Unité : mm

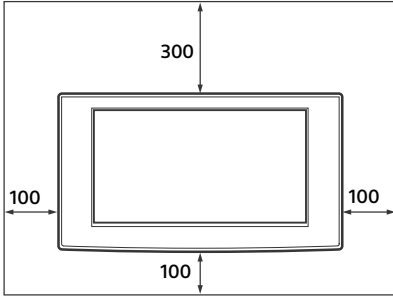

N'installez jamais le moniteur de la manière illustrée ci-dessous :

La circulation d'air est

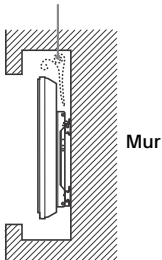

Remarque

- Si vous envisagez d'acheminer les câbles à travers la paroi murale, percez un trou dans le mur et insérez-y les câbles avant de commencer l'installation.

- 2 En vous reportant au Schéma des dimensions de fixation au mur de la page 18, déterminez les emplacements des vis d'installation du support de fixation de la base.

AVERTISSEMENT

Le mur sur lequel vous fixez le moniteur doit pouvoir supporter un poids équivalent à au moins quatre fois celui du moniteur (reportez-vous au mode d'emploi du moniteur pour connaître son poids). Déterminez la solidité du mur sur lequel vous allez fixer le moniteur. Au besoin, renforcez suffisamment le mur.

FR

Étape 3 : Installation au mur du support de fixation de la base

- 1 Fixez au mur le support de fixation de la base à l'aide d'au moins quatre vis de 8 mm de diamètre ou équivalentes (non fournies).

①

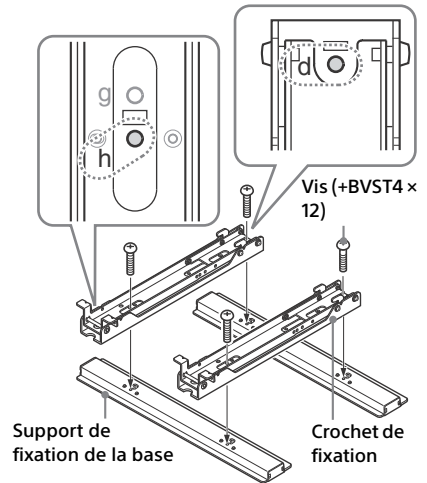

- 2 Fixez au mur le support de fixation de la base et le crochet de fixation l'aide d'au moins quatre vis de 8 mm de diamètre ou équivalentes (non fournies). Sélectionnez au moins quatre trous de vis possédant le même symbole ● dans le schéma ci-dessous et serrez solidement les vis afin qu'elles ne se détachent pas.

Alignez l'appareil de façon à ce qu'il soit de niveau.

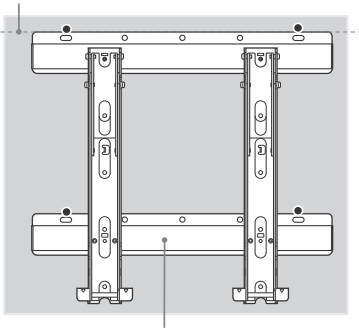

Support de fixation de la base

- 3 Retirez les vis que vous avez fixées à la procédure 1, puis retirez le crochet de fixation du support de fixation de la base.

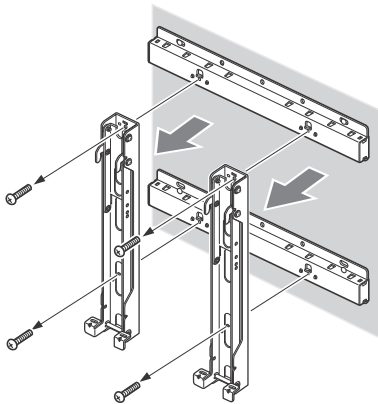

ATTENTION

Veillez à ne pas laisser tomber le crochet de fixation lorsque vous retirez ses vis.

AVERTISSEMENT

- Les vis requises pour cette procédure ne sont pas fournies. Sélectionnez des vis adaptées au matériau et à la structure du mur.
- Si vous ne parvenez pas à fixer le support de fixation de la base assez solidement, utilisez des vis supplémentaires.
- N'oubliez pas de vérifier que le support de fixation de la base est solidement fixé au mur.

Étape 4 : Préparation à l'installation du moniteur

- 1 Retirez les vis situées à l'arrière du moniteur.

FW-85BZ35F

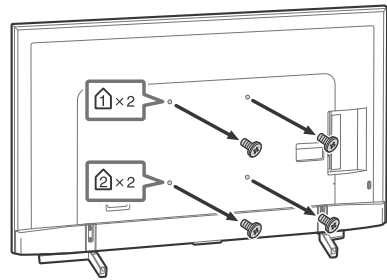

FW-75BZ35F

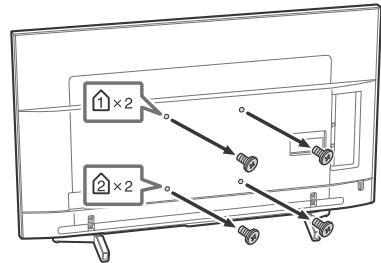

Remarque

- Les vis que vous retirez doivent être rangées en lieu sûr, hors de portée des enfants.

- 2 En vous reportant Schéma/tableau des emplacements des crochets et des vis de la page 18, déterminez les emplacements des vis et fixez le crochet de fixation à l'arrière du moniteur.

FW-85BZ35F

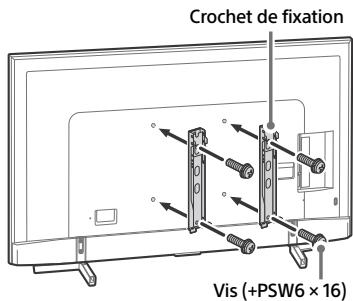

FW-75BZ35F

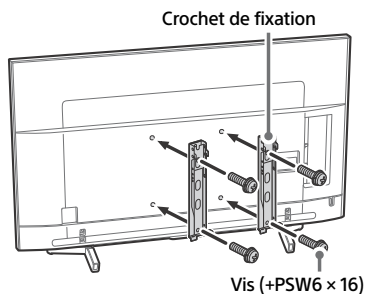

Remarque

- Si vous utilisez un tournevis électrique, réglez le couple à environ 1,5 N·m (15 kgf·cm).
- Veillez à ranger en lieu sûr les pièces superflues en vue de leur utilisation ultérieure. Conservez ce manuel pour toute référence ultérieure.

- 3 Détachez le support de table du moniteur.

FW-85BZ35F

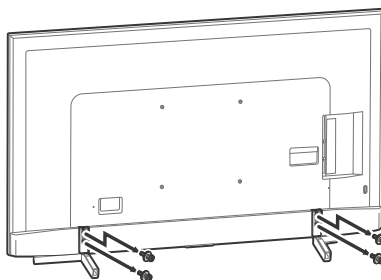

FW-75BZ35F

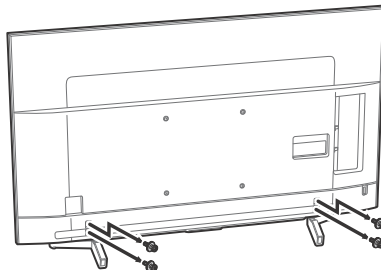

Étape 5 : Installation du moniteur au mur

AVERTISSEMENT

Veillez à terminer l'installation avant de brancher le cordon d'alimentation CA sur la prise murale. Si le cordon d'alimentation CA se coince sous ou entre des pièces de l'appareil, cela peut provoquer un court-circuit ou l'électrocution. Veillez à ne pas trébucher sur le cordon d'alimentation CA ou sur le moniteur ou moniteur, car vous pourriez vous blesser.

1 Branchez sur le moniteur le cordon d'alimentation CA et le(s) câble(s) de raccordement fournis.

Branchez le cordon d'alimentation CA et le(s) câble(s) sur les prises situées à l'arrière du moniteur. Pour plus d'informations sur le branchement du cordon d'alimentation CA et de(s) câble(s) de raccordement, reportez-vous au mode d'emploi du moniteur.

Remarque

- Vous ne pouvez pas raccorder les câbles au moniteur une fois que celui-ci est installé sur le support de fixation de la base.
- Confiez l'acheminement du câble dans le mur à un installateur agréé.

2 Installez le moniteur sur le support de fixation de la base.

- 1 En vous reportant au Schéma/tableau des emplacements des crochets et des vis de la page 18, déterminez les emplacements du support de fixation de la base destinés à accrocher les crochets supérieurs du crochet de fixation.
- 2 Saisissez convenablement le moniteur des deux mains et alignez-le délicatement sur le mur.

AVERTISSEMENT

La présence de deux personnes ou plus (trois personnes ou plus pour FW-85BZ35F) est nécessaire pour le transport des moniteurs de grande taille.

FW-85BZ35F

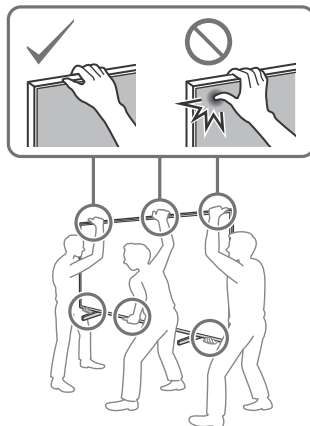

FW-75BZ35F

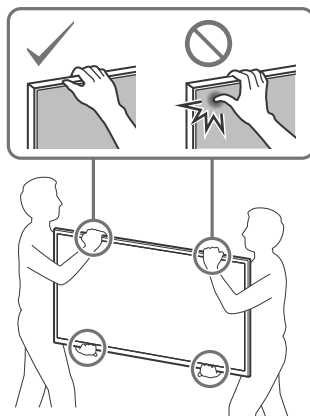

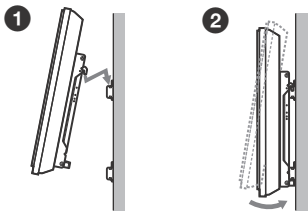

Crochet de fixation

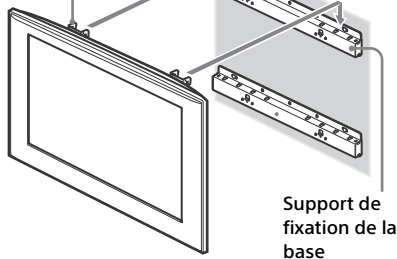

Support de fixation de la base

- 3** Fixez convenablement le moniteur et le support de fixation de la base à l'aide des deux vis fournies (+BVST4 × 12).

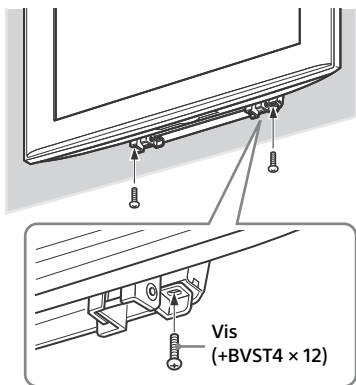
Vis
(+BVST4 × 12)

Remarque

- Si vous utilisez un tournevis électrique, réglez son couple sur 1,5 N·m (15 kgf·cm) environ.

AVERTISSEMENT

Veillez à serrer fermement les vis de fixation gauche et droite. Dans le cas contraire, le moniteur pourrait tomber s'il est poussé vers le haut et provoquer des blessures.

Vérification de la bonne installation

Vérifiez les points suivants.

- Les crochets du crochet de fixation sont fermement accrochés dans les orifices du support de fixation de la base.
- Le cordon et le câble ne sont pas tordus ou coincés.
- Les deux vis de fixation du crochet de fixation et du support de fixation de la base sont convenablement serrés.

AVERTISSEMENT

Ne réglez pas l'angle du crochet de fixation lorsque le moniteur est accroché au mur et veillez à l'installer complètement. Sinon, le produit pourrait tomber et provoquer des blessures ou être endommagé. En outre, si le cordon d'alimentation CA ou autre n'est pas correctement installé, un court-circuit pourrait survenir et provoquer un incendie ou l'électrocution.

Pour votre sécurité, vérifiez que l'installation est effectuée complètement.

Lors du retrait du moniteur (À l'attention des détaillants Sony)

- 1** Débranchez le cordon d'alimentation CA de la prise murale.
- 2** Retirez les deux vis du de fixation du moniteur au support de fixation de la base. (Pour connaître la position des vis, reportez-vous au point 3 de l'Étape 5 à la page 15.)
- 3** Veillez à saisir le moniteur et à le faire glisser vers le haut pour le retirer.

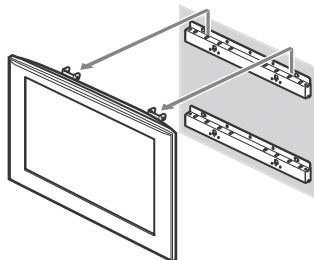

ATTENTION

- Lorsque vous retirez le moniteur, veillez à ne pas laisser trébucher sur le cordon et les câbles.
- Veillez à ne pas vous blesser les mains ou les doigts lors du retrait du moniteur.

AVERTISSEMENT

- La présence de deux personnes ou plus (trois personnes ou plus pour FW-85BZ35F) est nécessaire pour le transport des moniteurs de grande taille.

Spécifications

Unité : (approx.) [mm]

Poids : (approx.) [kg]

4,7

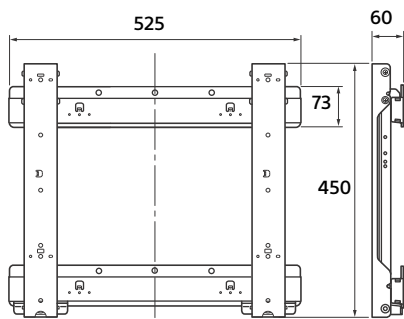

La conception et les spécifications sont sujettes à modification sans préavis.

Tableau des dimensions d'installation des moniteurs

Le tableau ci-dessous reprend les dimensions du moniteur installé sur ce produit. Reportez-vous à ce tableau pour choisir l'emplacement d'installation.

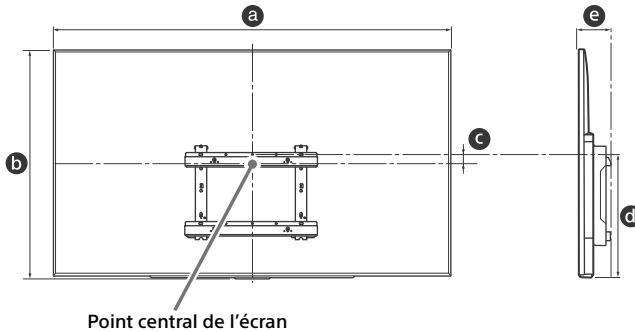

Unité : mm

Nom du modèle	Dimensions de l'écran		Dimension au centre de l'écran	Longueur pour chaque angle de fixation	
				Angle (0°)	
	a	b	c	d	e
FW-85BZ35F	1 911	1 098	131	683	133
FW-75BZ35F	1 673	963	27	515	114

Remarque

- Uniquement applicable pour 0° pour ce modèle de téléviseur.
- Certains modèles ne sont pas disponibles dans toutes les régions.
- Les chiffres repris dans le tableau ci-dessus peuvent varier légèrement selon l'installation.

AVERTISSEMENT

- Le mur sur lequel vous installez le moniteur doit pouvoir supporter un poids équivalent à au moins quatre fois celui de l'appareil. Pour connaître son poids, reportez-vous au mode d'emploi du moniteur.

Schéma/tableau des emplacements des crochets et des vis

Nom du modèle	Emplacement des vis	Emplacement du crochet
FW-85BZ35F	d, j	
FW-75BZ35F	d, g	a

Emplacement des vis

En cas d'installation du crochet de fixation sur le moniteur.

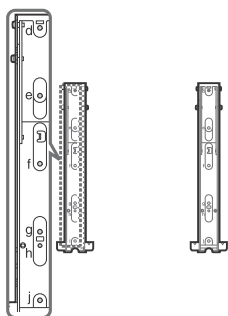

Emplacement du crochet

En cas d'installation du moniteur sur le support de fixation de la base.

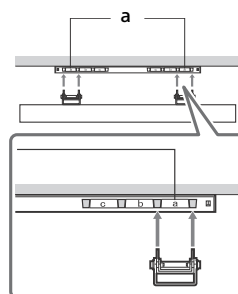

SU-WL450 (FW-65/55/49/ 43BZ35F)

Installation du moniteur au mur

La procédure d'installation varie selon votre moniteur.

Utilisez le support de fixation murale SU-WL450 pour installer le moniteur sur le mur.

Remarque

- Les vis que vous retirez doivent être rangées en lieu sûr, hors de portée des enfants.

Préparation de l'installation

- Gardez le Guide de référence du moniteur et le Guide d'installation à portée de main avant l'installation.
- Avant de procéder au montage, vérifiez que vous disposez d'un tournevis cruciforme adapté aux vis.
- Vérifiez la position d'installation de votre moniteur.
- Préparez au moins quatre vis de 8 mm de diamètre et une vis de 5 mm ou équivalente (non fournies). Choisissez des vis adaptées au matériau et au mur.

Vérification des pièces

Fournies avec le SU-WL450

- Vérifiez que vous disposez de toutes les pièces.

A Base (20) (1)	B Poulie (2)
C PSW 6x20 (4)	D PSW 4x20 avec douille (2)
E Entretoise (20) (2)	F Courroie (1)
G Manchon (20) (M4) (2)	H PSW 4x20 (2)
I Adaptateur de base (2)	J PSW 4x10 (8)
K Entretoise (60) (2)	L PSW 6x50 (2)
M Manchon (M4) (2)	N PSW 4x50 (2)

Choix de l'emplacement d'installation

1 Choisissez l'emplacement d'installation.

Assurez-vous que le mur dispose d'un espace suffisant pour le moniteur et qu'il peut supporter un poids équivalent à au moins quatre fois celui du moniteur.

Reportez-vous au tableau suivant lorsque vous installez le moniteur au mur. Pour connaître le poids du moniteur, reportez-vous à son Guide de référence.

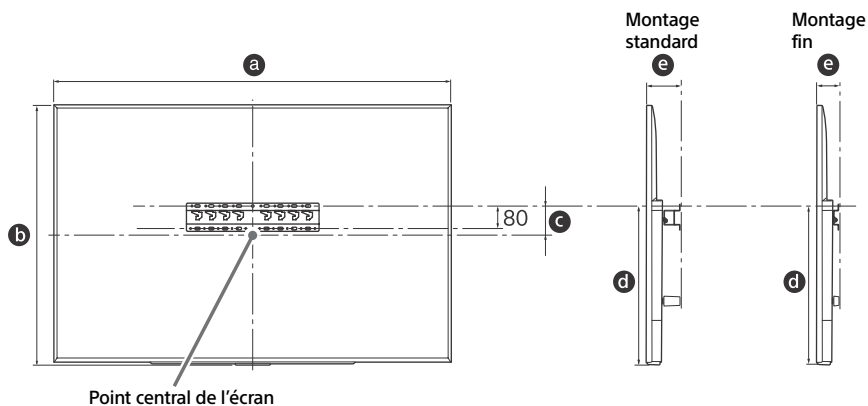

Unité : mm

Nom du modèle	Dimensions de l'écran		Dimension au centre de l'écran	Longueur pour chaque angle de fixation		
	a	b	c	d	e	
					Montage standard	Montage fin
FW-65BZ35F	1 450	836	99	523	115	73
FW-55BZ35F	1 231	713	106	468	115	73
FW-49BZ35F	1 098	644	15	315	120	78
FW-43BZ35F	965	569	23	315	120	78

Remarque

- Les valeurs indiquées dans le tableau peuvent être légèrement différentes selon l'installation.

Prévoyez un espace suffisant entre le moniteur et le plafond ainsi que les parties saillantes du mur, tel qu'indiqué ci-dessous.

Unité : mm

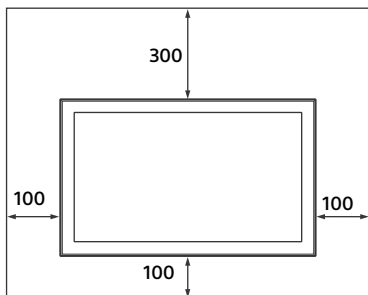

- Pour assurer une bonne ventilation et éviter l'accumulation de poussière et de saleté :
 - Ne posez pas le moniteur à plat et ne l'installez pas tête en bas, à l'envers ou de biais.
 - Ne placez pas le moniteur sur une étagère, un tapis, un lit ou dans une armoire.
 - Ne recouvrez pas le moniteur avec du tissu, notamment des tentures, ou des objets tels qu'un journal, etc.
 - N'installez pas le moniteur de la manière illustrée ci-dessous.

La circulation d'air est bloquée.

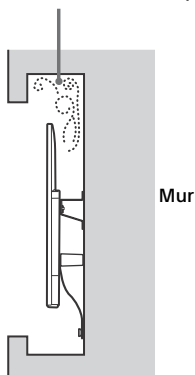

Remarque

- Si vous envisagez d'acheminer les câbles à travers la paroi murale, percez un trou dans le mur et insérez-y les câbles avant de commencer l'installation. Pour ne pas pincer les câbles, préparez un trou dans le mur, en dehors du périmètre de la base (20) ④, Adaptateur de base ① et de l'entretoise (20) ⑤, de l'entretoise (60) ⑥.

2 Sélectionnez le style de fixation murale. Il est possible de sélectionner la distance entre l'arrière du moniteur et le mur comme indiqué ci-dessous.

2-a Montage standard

2-b Montage fin

Reportez-vous au tableau de l'étape 1.

AVERTISSEMENT

- Lorsque 2-b est sélectionné, l'accès à la borne arrière est limité.

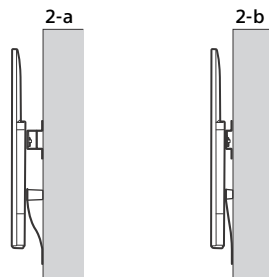

3 Reportez-vous au tableau ci-dessous pour connaître l'emplacement de montage de l'adaptateur de base. Lors de la sélection de 2-b, omettez cette étape.

Nom du modèle	Emplacement du crochet
FW-65BZ35F FW-55BZ35F	b
FW-49BZ35F	c
FW-43BZ35F	d

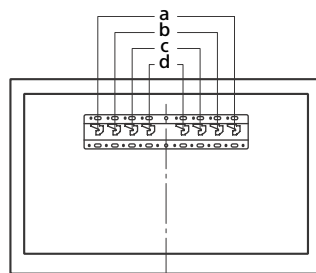

Montez l'adaptateur de base ① avec les vis (PSW 4x10) ② sur la base (20) ③ lors de la sélection de 2-a.

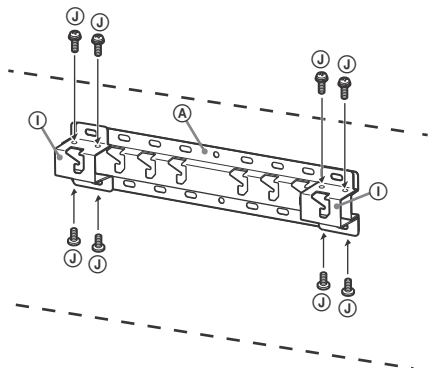

2-a

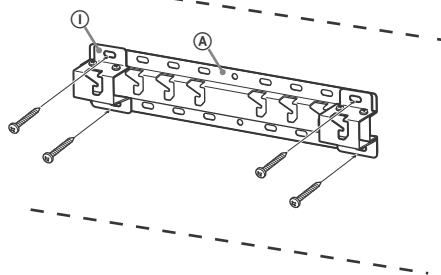

2-b

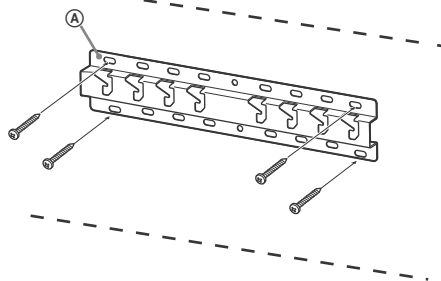

4 Déterminez les positions des vis pour l'installation de la base (20) ③.

Reportez-vous aux spécifications de la page 26.

Lors de la sélection de 2-a, utilisez les positions des orifices de l'adaptateur de base ①.

AVERTISSEMENT

- Le mur sur lequel vous installez le moniteur doit pouvoir supporter un poids équivalent à au moins quatre fois celui du moniteur (Pour connaître le poids du moniteur, reportez-vous à son Guide de référence.).
- Déterminez la solidité du mur sur lequel vous allez fixer le moniteur. Au besoin, renforcez suffisamment le mur.

Installation de la base au mur

- Utilisez au moins quatre vis de 8 mm de diamètre ou équivalentes (non fournies).
- **Insérez quatre vis dans les orifices de l'adaptateur de base ① avec la base (20) ③ (2-a seule).**
- Installez la base (20) ③ au mur à l'horizontale.

Préparation à l'installation du moniteur

Reportez-vous au Guide d'installation pour plus de détails.

1 Retirez les vis situées à l'arrière du moniteur.

FW-65BZ35F, FW-55BZ35F

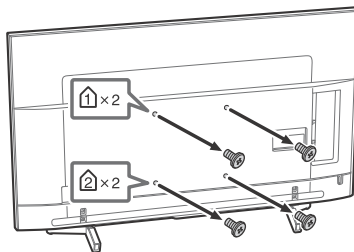

FW-49BZ35F, FW-43BZ35F

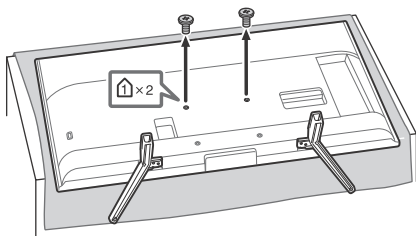

Pour détacher le support de table du moniteur (FW-49BZ35F, FW-43BZ35F seulement).

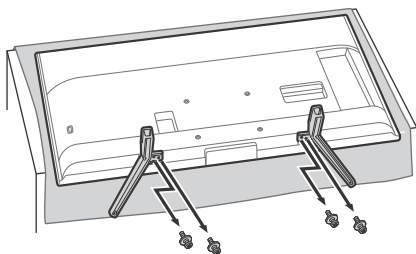

AVERTISSEMENT

- Assurez-vous que le moniteur est en position verticale avant de le mettre sous tension. Le moniteur ne doit pas être mis sous tension lorsque sa dalle LCD se trouve face vers le bas, sinon l'image n'est pas uniforme.
- Si la surface du moniteur subit une pression ou un choc, son écran risque de se briser ou d'être endommagé.
- Posez l'écran, face vers le bas, sur une surface stable et horizontale en laissant dépasser le support de table au-delà du bord de la surface. En effet, si vous posez la surface du moniteur et la base du support de table sur une même surface horizontale, vous créez des conditions de travail instables et vous risquez d'endommager le moniteur.
- Lorsque vous détachez le support de table du moniteur, saisissez fermement le support de table des deux mains.

- 2** Installez les pièces de fixation du support de fixation murale. Vérifiez les pièces de fixation en vous reportant à la section « Fournies avec le SU-WL450 » sous « Vérification des pièces » à la page 19.

Remarque

- Fixez convenablement les pièces de fixation à l'aide des vis.
- Si vous utilisez un tournevis électrique, réglez son couple sur 1,5 N·m (15 kgf·cm) environ.
- Veillez à ranger en lieu sûr les pièces superflues en vue de leur utilisation ultérieure. Conservez ce manuel pour toute référence ultérieure.

Montage standard (2-a)

FW-65BZ35F, FW-55BZ35F

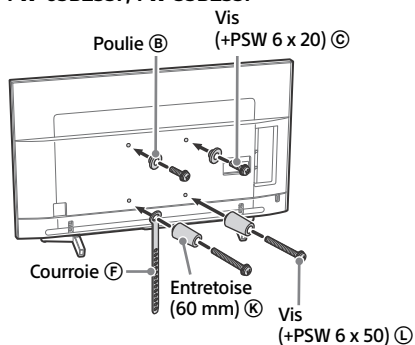

FW-49BZ35F, FW-43BZ35F

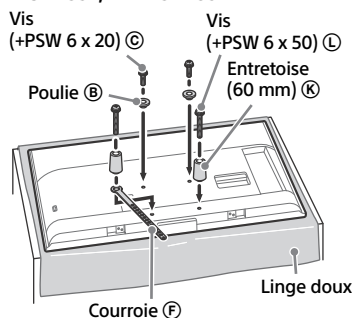

Montage fin (2-b)

Remarque

- Ce type de montage ne permet pas d'utiliser certaines bornes situées à l'arrière du moniteur.

FW-65BZ35F, FW-55BZ35F

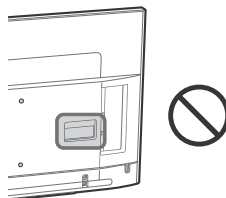

FW-49BZ35F, FW-43BZ35F

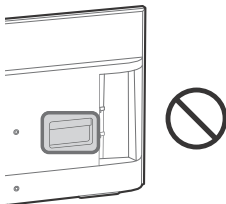

FW-65BZ35F, FW-55BZ35F

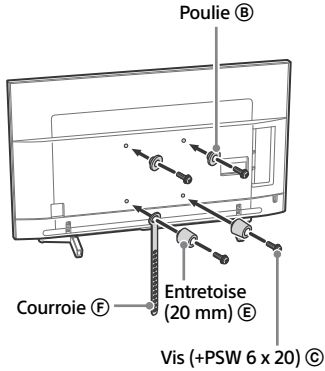

FW-49BZ35F, FW-43BZ35F

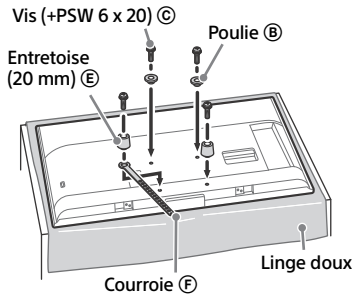

3 Raccordez le(s) câble(s) requis au moniteur.

Veillez à raccorder les câbles avant d'installer le moniteur au mur. Vous ne pourrez plus raccorder les câbles une fois le moniteur installé.

Reportez-vous au Guide de référence fourni avec le moniteur.

4 Détachez le support de table du moniteur (FW-65BZ35F, FW-55BZ35F seulement).

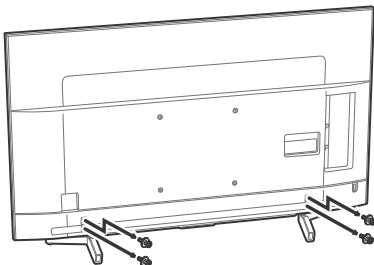

Installation du moniteur au mur

1 Installez le moniteur sur la base.

- Pour connaître l'emplacement des poulies B auxquelles accrocher la base, reportez-vous au tableau de l'étape 3 de la section « Choix de l'emplacement d'installation » à la page 20.
- Maintenez fermement le moniteur avec les deux mains et accrochez délicatement les poulies B fixées à l'arrière du moniteur à la base, en veillant à vérifier la forme des trous.
- Après avoir installé le moniteur au mur, vérifiez que les poulies B sont fermement enclenchées dans la base ou l'adaptateur de base.

2-a

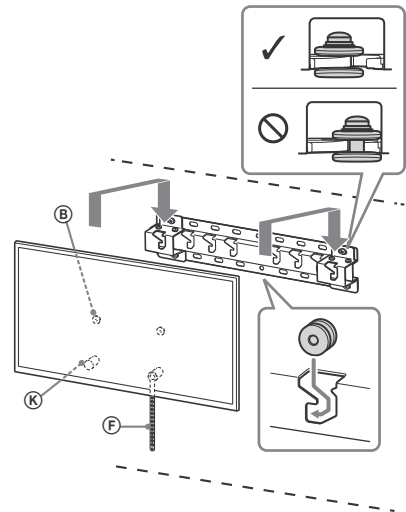

2-b

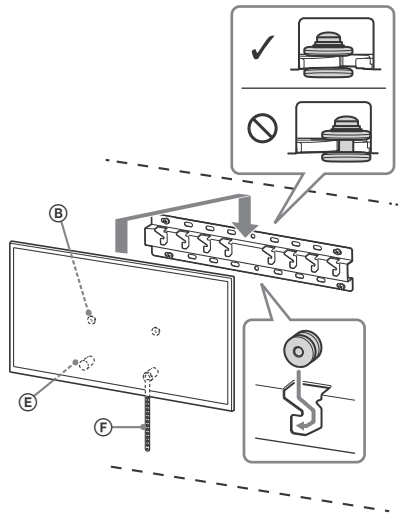

AVERTISSEMENT

- Veillez à ce que deux personnes au moins soutiennent le moniteur pour le déplacer.

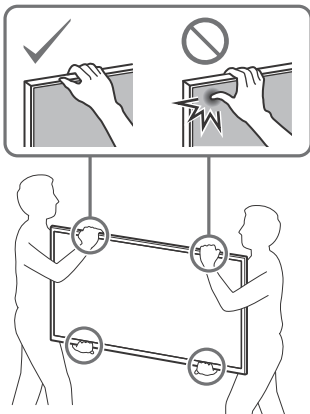

2 Maintien en place du dessous du moniteur.

- Supprimez le jeu de la courroie (F) et attachez-la solidement au mur.

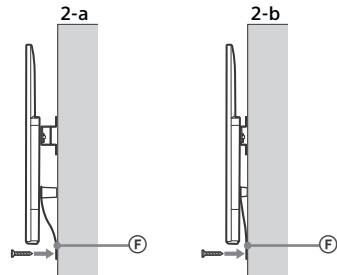

- Utilisez une vis de 5 mm de diamètre ou équivalente (non fournie).

Remarque

- Essayez de tirer légèrement le dessous du moniteur vers vous pour vous assurer qu'il n'avance pas. S'il a du mouvement, cela signifie qu'il n'est pas fixé correctement et qu'il faut à nouveau fixer solidement la courroie (F).

Vérification de la bonne installation

Vérifiez les points suivants.

- Les poulies (B) sont solidement accrochées à la base ou à l'adaptateur de base.
- Le cordon et le câble ne sont pas tordus ou coincés.
- La courroie (F) est bien tendue.

AVERTISSEMENT

- Si le cordon d'alimentation CA ou autre n'est pas correctement installé, un court-circuit pourrait survenir et provoquer un incendie ou l'électrocution. Pour votre sécurité, vérifiez que l'installation est effectuée complètement.

Informations complémentaires

Lors du retrait du moniteur, inversez la procédure d'installation décrite précédemment.

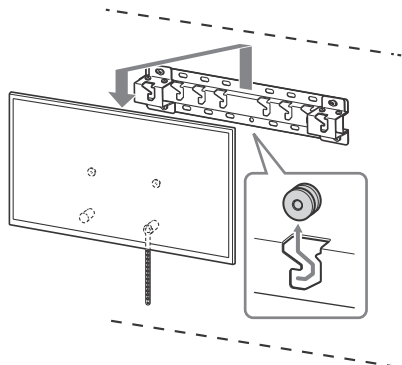

AVERTISSEMENT

- Veillez à ce que le moniteur soit soutenu par deux personnes au moins lorsque vous le retirez.

Spécifications

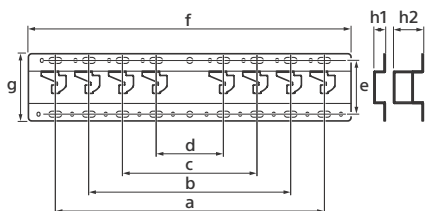

Dimensions : (approx.) [mm]

- a : 400
- b : 300
- c : 200
- d : 100
- e : 80
- f : 480
- g : 100

h1 : 20 (cas 2-b)

h2 : 60 (cas 2-a)

Poids (base seule) : (approx.) [kg]

0,8

La conception et les spécifications sont sujettes à modification sans préavis.

Réglages

Mode Pro

En [Mode Pro], vous pouvez utiliser diverses fonctions pratiques pour un usage professionnel. Ici, nous expliquons comment passer au [Mode Pro] et les fonctions typiques du [Mode Pro].

Mode Pro

Mode normal : Il s'agit du mode par défaut. Les fonctions du [Mode Pro] ne sont pas disponibles dans ce mode.

Mode réglages Pro : Ce mode vous permet de régler les divers paramètres des fonctions du [Mode Pro].

Mode Pro : Il s'agit du mode de fonctionnement pour usage professionnel, où vous pouvez utiliser les fonctions du [Mode Pro].

Comment changer de mode



Si le Moniteur est en Mode normal et en Mode réglages Pro

- Allez dans [Accueil (Menu)] → [Applications] → [Outil mode Pro], puis sélectionnez le mode que vous souhaitez changer.

Si le Moniteur est en Mode Pro

- Appuyez sur les touches d'activation décrites ci-dessous sur la télécommande dans l'ordre dans l'intervalle d'une seconde.

Une fois le moniteur redémarré, le mode passe à [Mode réglages Pro].

Touche d'activation :  (Affichage à l'écran) /  (Coupure du son) /  +/- (Volume +) / (HOME)

* Initialement, vous ne pouvez pas changer le mode [Outil mode Pro] en [Mode Pro]. Si vous souhaitez changer le mode à partir de [Outil mode Pro], allez dans [Réglages Pro] → [Restrictions de fonctions] → [Applications] et changez [Outil mode Pro] en [Activer] dans [Mode réglages Pro].

Présentation des fonctions du Mode Pro

En [Mode Pro], vous pouvez utiliser diverses fonctions pratiques. Les fonctions typiques du [Mode Pro] sont présentées ci-dessous.

– Réglage du fonctionnement du moniteur lors de la mise sous tension

Vous pouvez régler le fonctionnement du moniteur lorsque vous débranchez et réinsérez la fiche d'alimentation secteur.

– Affichage optimisé de l'écran d'entrée PC

L'écran affiche l'écran d'entrée PC avec la taille optimale selon le format du PC.

– Commande d'alimentation et commutation automatique de l'entrée par détection du signal HDMI

Si vous mettez le moniteur sous tension alors que le périphérique HDMI est raccordé, vous pouvez passer automatiquement à l'entrée HDMI raccordée.

– Réglages du menu qui s'affiche par pression sur la touche HOME

Vous pouvez sélectionner le menu affiché en appuyant sur la touche **HOME** de la télécommande.

– Désignation de la source d'entrée initiale lors du démarrage du moniteur

Vous pouvez désigner la source d'entrée initiale lors du démarrage du moniteur.

– Verrouillage du Mode Pro

Vous pouvez protéger les réglages du [Mode Pro] en utilisant un code PIN.

– Réglage du volume initial/maximum

Vous pouvez régler le volume initial et maximum du moniteur.

- **Restrictions de fonctionnement du moniteur sur la télécommande**
Vous pouvez restreindre le fonctionnement du moniteur sur la télécommande.
- **Restrictions d'entrées externes**
Vous pouvez restreindre l'utilisation d'entrées externes.
- **Restriction d'utilisation d'applications**
Vous pouvez restreindre l'utilisation d'applications du moniteur.

Comment régler les fonctions du Mode Pro

Allez dans [Accueil (Menu)] → [Réglages Pro] ou allez dans [Accueil (Menu)] → [Réglages] → [Réglages Pro] alors que le Moniteur est en [Mode réglages Pro].*

* Varie en fonction de la version du système d'exploitation.

Réglages recommandés

Cette section présente les réglages recommandés lors de l'utilisation du Moniteur pour un usage professionnel.

Réglage des fonctions ECO

- 1 Allez dans [Réglages] → [Alimentation] → [Ecologie].
 - Réglez [Veille TV] sur [Non].

Réglage des fonctions IP

- 2 Allez dans [Réglages] → [Réseau] → [Réseau domestique] → [Contrôle IP].
 - Réglez [Authentification] sur [Clé normale et pré-partagée].
 - Réglez [Simple Contrôle IP] sur [Oui].

Téléchargement auto du logiciel

- 3 Allez dans [Réglages] → [À propos de] → [Mise à jour du logiciel du système].
 - Réglez [Téléchargement auto du logiciel] sur [Non].

Réglages de l'image

- 4 Sélectionnez l'[Entrée] (ex. HDMI 1) dont vous souhaitez modifier les réglages, puis appuyez sur **OPTIONS** et sélectionnez [Affichage et son] → [Image].
 - Réglez [Capteur de lumière] sur [Non].
 - Sélectionnez [Mode de l'image] en fonction de l'usage.

[Intense] : Lors de l'utilisation de l'écran de signalisation numérique

[Expert] : Lors de l'affichage de l'image d'origine telle quelle

[Graphiques] : Lors de l'affichage de l'écran du PC

Réglage des valeurs du [Mode de l'image]

Le tableau suivant indique la valeur initiale de chaque élément de réglage du [Mode de l'image].

Éléments	[Mode de l'image]			
	[Intense]	[Standard]	[Expert]*	[Graphiques]*
[Luminosité]	Max.(50)	30	35	35
[Couleurs]	60	60	50	50
[Contraste]	Max.(100)	Max.(100)	90	90

* Puisque le moniteur réagit plus rapidement en mode [Graphiques] qu'en mode [Expert], ce dernier peut afficher le mouvement de la souris de manière fluide lors de l'utilisation de l'écran du PC en mode [Graphiques].

Remarque

Chaque valeur de réglage est sujette à modification sans préavis.

Fonctions de commande

RS-232C

Vous pouvez commander le Moniteur depuis un service externe via RS-232C. Le raccordement RS-232C est expliqué brièvement dans cette page.

Interface

Raccordez le RS-232C au Moniteur par le biais d'un mini-jack stéréo 3,5 mm.

Mini-jack stéréo 3,5 mm

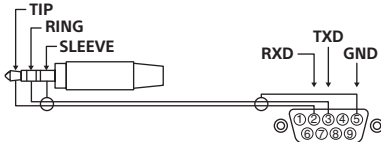

TIP : Moniteur → Contrôleur
RING : Contrôleur → Moniteur

Réglages de connexion

Lors du raccordement RS-232C, effectuez les réglages de connexion ci-dessous.

Débit en bauds	9 600 bps
Données	8 bit
Parité	Aucune
Bit de démarrage	1 bit
Bit d'arrêt	1 bit
Contrôle du débit	Aucune

Format de données

Nous introduisons le format de données pour la communication RS-232C ci-dessous.

(a) Requêtes du contrôleur au moniteur

N°	Élément	Valeur	
1	En-tête	0x8C	: Commande
2	Catégorie	0x00	(fixe)
3	Fonction	0xXX	
4	Longueur	0xXX	(=Données X+1 octet)
5	Données 1	0xXX	
:	:	0xXX	
:	:	0xXX	
X+4	Données X	0xXX	
X+5	Somme de contrôle	0xXX	

(b) Réponses du moniteur au contrôleur

N°	Élément	Valeur	Réponse
1	En-tête	0x70	Réponse
2	Réponse*	0x00	Terminé (Fin normale)
		0x01	: Limite dépassée (Fin anormale-Valeur max. dépassée)
		0x02	: Limite dépassée (Fin anormale-Valeur min. dépassée)
		0x03	: Commande annulée (Fin anormale)
		0x04	: Erreur syntaxique (Erreur de format de données)
3	Somme de contrôle	0xXX	

FR

Exemple de commande

Des exemples de commandes de communications RS-232C sont expliqués ci-dessous.

Commande	En-tête	Catégorie	Fonction	Longueur	Données 1	Données X	Somme de contrôle
Mise sous/hors tension	0x8C	0x00	0x00	0x02	0x00 (arrêt)	-	0x8E
					0x01 (marche)	-	0x8F
Sélection d'entrée HDMI	0x8C	0x00	0x02	0x03	0x04 (HDMI)	0x01 (#1)	0x96
						0x02(#2)	0x97
						0x03(#3)	0x98
						0x04(#4)	0x99

Pour en savoir plus sur le RS-232C, veuillez contacter votre représentant commercial.

IP

Vous pouvez commander le moniteur via IP depuis une application HMML5/Android sur le Moniteur ou sur le périphérique externe. Vous pouvez gérer et suivre les informations d'entrée/alimentation, démarrer et fermer les applications, contrôler l'affichage en changeant les chaînes et le volume, par exemple. Vous pouvez également restreindre les commandes par la fonction d'authentification.

Protocole IP pris en charge

Nom du protocole	Couche	Format	Authentification	Explication
Web API	HTTP	JSON-RPC	Oui	Les API dont la finalité est le contrôle des périphériques.
IRCCIP	HTTP	SOAP	Oui	Infrared Compatible Control sur Internet Protocol. La technologies et les formats pour transmettre les commandes de la télécommande via Internet.
SSIP	TCP	Byte stream	ND	Seules les fonctions typiques sont prises en charge.

Réglages du Moniteur

Lors de l'utilisation du protocole IP, réglez d'abord le Moniteur comme suit.

Allez dans [Réglages] → [Réseau] → [Réseau domestique] → [Contrôle IP].

- Réglez [Authentification] sur [Clé normale et pré-partagée].
- Réglez [Clé pré-partagée].

Exemple de requête et réponse HTTP pour Web API

Voici l'exemple d'une requête et réponse pour acquérir l'état d'alimentation du Moniteur (adresse IP : 192.168.0.1 Touche pré-partagée « 1234 »).

URL

http://192.168.0.1/sony/system

Requête

```
POST /sony/system HTTP/1.1
Host : 192.168.0.1
Content-Type: application/json; charset=UTF-8
Content-Length : 70
X-Auth-PSK : 1234

{"method": "getPowerStatus", "params": [], "id": 50, "version": "1.0"}
```

Réponse

```
HTTP/1.1 200 OK
Content-Type: application/json; charset=UTF-8
Content-Length : 44

{"result": [{"status": "active"}], "id": 50}
```

Pour en savoir plus sur la commande IP, veuillez contacter votre représentant commercial.

Annexe

Logiciel étendu

Vous pouvez utiliser le Moniteur avec plus d'aisance en utilisant un logiciel étendu. Cette page présente un exemple de logiciel étendu. Pour en savoir plus, veuillez contacter votre représentant commercial.

FR

Logiciel pour moniteurs de bureau

Fournit des fonctions pratiques pour l'utilisation du moniteur en tant que moniteur de bureau raccordé à un PC dans une salle de conférence ou similaire.

Exemples de fonctions :

- Fonctions de gestion d'alimentation/Suivi de l'alimentation électrique.
- Fonction tableau blanc.
- Système relié au système de réservation de salle de conférence (prend en charge le tableau de réservation de Microsoft Exchange Server, Gsuite).
- Minuteur de présentation.
- Vous pouvez modifier les entrées ou mettre sous/hors tension sans la télécommande.

Logiciel pour signalisation numérique

Lors de l'utilisation du moniteur en tant qu'affichage de signalisation numérique, le logiciel fournit des fonctions pratiques.

Exemples de fonctions :

- Fonction de gestion de la distribution de signalisation numérique vers plusieurs moniteurs via le réseau.
- Fonction de lecture de signalisation facile avec mémoire USB.
- Fonction de gestion de contenus et de listes de lecture.
- Définition de programme de livraison flexible par heure et jour de la semaine.

Tabla de contenidos

Resumen	3
Introducción	3
Diagrama de conexiones	3
Uso del mando a distancia	5
Descripción de las partes del mando a distancia	5
Información de instalación para usar el Soporte de pared de Sony	7
Seguridad	7
PRECAUCIÓN	7
ADVERTENCIA	8
PRECAUCIÓN	9
Precauciones	9
Instalación del soporte del montaje mural (Información para los distribuidores de Sony)	9
SU-WL500 (FW-85/75BZ35F)	10
Preparación para la instalación del monitor	10
Paso 1: Comprobar las piezas necesarias para la instalación	10
Paso 2: Definición del lugar para la instalación	11
Paso 3: Instalación del soporte base en la pared	11
Paso 4: Preparación para la instalación del monitor	12
Paso 5: Instalación del monitor en la pared	13
Confirme que haya finalizado la instalación	15
Para retirar el monitor (Información para los distribuidores de Sony)	15
Especificaciones	16
Tabla de dimensiones para la instalación del monitor	17
Tabla de diagrama de las ubicaciones de los ganchos y los tornillos	18
SU-WL450 (FW-65/55/49/43BZ35F)	19
Instalación del monitor en la pared	19
Preparación para la instalación	19
Verificación de las piezas	19
Definición del lugar para la instalación	20
Instalación de la base en la pared	22
Preparación para la instalación del monitor	22
Instalación del monitor en la pared	24
Confirme que haya finalizado la instalación	25
Especificaciones	26
Ajustes	27
Modo Pro	27
Ajustes recomendados	28
Funciones de control	30
RS-232C	30
IP	31
Anexo	33
Software ampliado	33

Resumen

Introducción

Muchísimas gracias por haber adquirido este producto Sony. Este Monitor se ha diseñado para un uso profesional. Incorpora funciones como el [Modo Pro], la función de [Control RS232C] o la función de [Control IP], que pueden utilizarse para un uso profesional. Además, con el software opcional, puede añadir prácticas funciones. Antes de utilizar el Monitor, lea este manual atentamente.

Diagrama de conexiones

ES

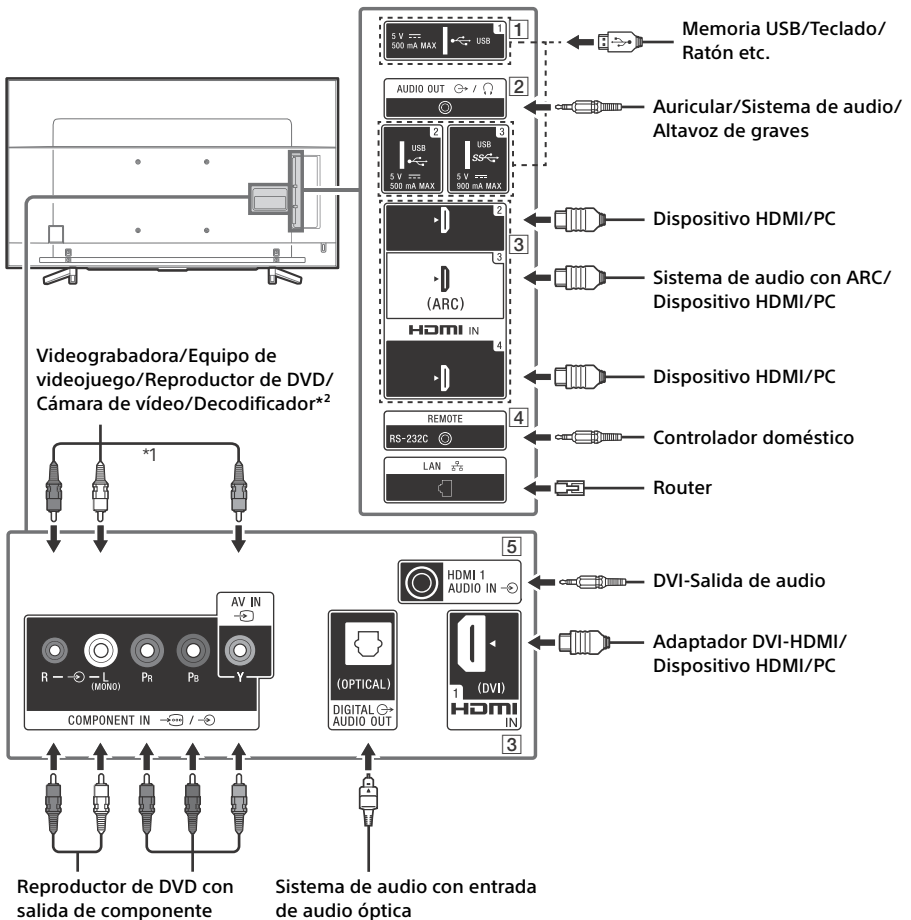

1 **USB 1/2, SS USB 3**

- La conexión de un dispositivo USB grande puede interferir con otros dispositivos conectados que tenga al lado.
- Cuando tenga que conectar un dispositivo USB grande, conéctelo a la toma USB 1.

2 **AUDIO OUT**

- Soporta solo minitoma estéreo de 3 polos.
- Para escuchar el sonido del monitor a través del equipo conectado, pulse **HOME**. Seleccione [Ajustes] → [Sonido] → [Auriculares/Salida de audio] y, a continuación, seleccione la opción deseada.

3 **HDMI IN 1/2/3/4**

- La interfaz HDMI es capaz de transmitir el vídeo y el audio digital por un solo cable.

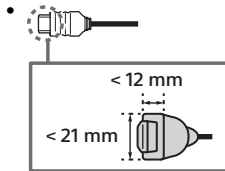

• **HDMI IN 2/3**

Para disfrutar de contenido 4K 50p/60p de alta calidad, conecte un cable HDMI premium de alta velocidad a HDMI IN 2/3 y cambie [Formato de señal HDMI] a [Formato mejorado].

Para obtener más detalles sobre los formatos compatibles, consulte "Especificaciones" en la Guía de referencia (páginas 13-15).

• **HDMI IN 3 ARC (Canal de Retorno de Audio)**

Conecte el sistema de audio al HDMI IN 3 para enrutar el audio del monitor al sistema de audio. Un sistema de audio compatible con HDMI ARC puede enviar vídeo al monitor y recibir audio del monitor a través del mismo cable HDMI. Si su sistema de audio no admite HDMI ARC, necesitará una conexión adicional con DIGITAL AUDIO OUT (OPTICAL).

4 **REMOTE RS-232C**

- Terminal para comunicación serie. Para obtener detalles, consulte "RS-232C" en las funciones de control (página 30).

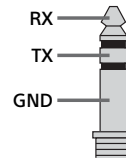

5 **HDMI 1 AUDIO IN**

- Si el dispositivo tiene un conector DVI, conéctelo a HDMI IN 1 mediante un adaptador DVI - HDMI (no suministrado) y conecte el conector de salida de audio del dispositivo a HDMI 1 AUDIO IN.

*1 Al conectar un equipo mono, conéctelo al conector de audio L (MONO).

*2 Para un dispositivo externo que solo dispone de SCART AV OUT, utilice un adaptador SCART-RCA y un cable de extensión analógico.

Uso del mando a distancia

Descripción de las partes del mando a distancia

La forma del mando a distancia, la ubicación, la disponibilidad y la función de los botones del mando a distancia pueden variar en función de su región/país/modelo de monitor.

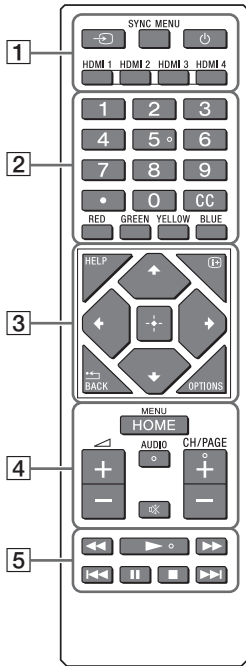

Deslice y abra la tapa del compartimento de las pilas y coloque dos pilas R03 (tamaño AAA).

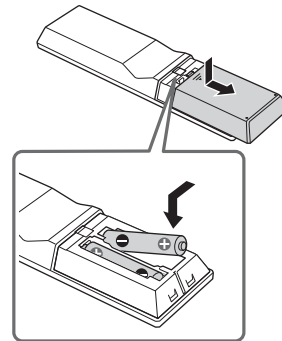

- 1** **(Selección de la entrada)**
Permite ver y seleccionar la fuente de entrada.
Pulse repetidamente para cambiar la fuente de entrada.

SYNC MENU

Permite acceder al menú de BRAVIA Sync.

(Modo en espera del monitor)

Permite encender o apagar el monitor (modo en espera).

HDMI 1/2/3/4

Permite cambiar a la entrada HDMI.

- 2** **Botones numéricos**



Utilícelo con los botones 0-9 para seleccionar canales digitales.

CC

Permite activar y desactivar los subtítulos (cuando esta función está disponible).

Botones de colores

Ejecuta la función correspondiente a la hora indicada.

3 HELP

Permite acceder al menú de ayuda. La Guía de ayuda está accesible desde aquí.

(Visualización en pantalla)

Permite mostrar/ocultar la información de la fuente de entrada, el reloj, etc.

/BACK

Permite volver a la pantalla anterior.

OPTIONS

Muestra una lista de funciones que se pueden utilizar en cualquier momento.

(D-Pad direccional)

Navegación y selección de menús en pantalla.

4 HOME

Muestra el menú de inicio del monitor.

+/- (Volumen)

Ajusta el volumen.

AUDIO

Cambia el idioma del programa visualizado en ese momento.

(Silenciamiento)

Silencia el sonido. Vuelva a pulsarlo para que se oiga de nuevo.

CH/PAGE +/-

Pulse para cambiar de canal o página.

5

Utilice los contenidos multimedia en el monitor y el dispositivo compatible BRAVIA Sync conectado.

Información de instalación para usar el Soporte de pared de Sony

Modelos compatibles:

FW-85BZ35F / 75BZ35F / 65BZ35F / 55BZ35F / 49BZ35F / 43BZ35F

Información para los clientes

Por motivos de seguridad y protección del producto, Sony recomienda encarecidamente que la instalación del monitor la realice un distribuidor de Sony o un contratista autorizado. No intente realizar la instalación por su cuenta.

Información para los distribuidores y contratistas de Sony

Preste especial atención a la seguridad durante los procesos de instalación, mantenimiento periódico y revisión de este producto.

La instalación de este producto requiere disponer de suficiente experiencia, especialmente para determinar la solidez de la pared para soportar el peso del monitor. Asegúrese de confiar la instalación de este producto en la pared únicamente a distribuidores de Sony o contratistas autorizados, y preste especial atención a la seguridad durante el proceso de instalación. Sony queda exento de cualquier responsabilidad por daños o lesiones ocasionados por una manipulación incorrecta o una instalación inadecuada.

Por su seguridad y para una instalación correcta, siga las Instrucciones de manejo del soporte de pared, la Guía de configuración del monitor y las indicaciones de este manual.

Seguridad

Muchas gracias por la adquisición de este producto.

Información para los clientes

Para la instalación de este producto se requieren conocimientos suficientes. Asegúrese de contratar la instalación a un distribuidor o a un contratista Sony autorizado y preste especial atención a la seguridad durante la instalación. Sony no se hace responsable de los daños o lesiones causados por una mala utilización, una instalación incorrecta o la instalación de cualquier producto que no sea el especificado. Esto no afecta a sus derechos legales (en caso de haberlos).

Información para los distribuidores de Sony

Para la instalación de este producto se requieren conocimientos suficientes. Lea detenidamente este manual de instrucciones para realizar la instalación de manera segura. Sony no se responsabiliza de ningún daño o lesión provocados por una manipulación o instalación incorrectas. Entregue este manual al cliente después de la instalación.

Este manual de instrucciones muestra la manera correcta de manipular el producto, así como precauciones importantes necesarias para evitar accidentes. Lea detenidamente este manual y utilice el producto correctamente. Conserve este manual para poder consultarlo en el futuro.

Los productos de Sony están diseñados pensando en la seguridad. Sin embargo, si los productos se utilizan incorrectamente, pueden producirse lesiones graves a causa de un incendio o una descarga, o al volcarse o caerse el producto. Para evitar tales accidentes, asegúrese de observar las precauciones de seguridad.

PRECAUCIÓN

Productos especificados

El soporte de montaje mural está diseñado para utilizar con los monitores especificados en el producto. Consulte la Guía de referencia del monitor para comprobar si se puede utilizar el soporte de pared.

Información para los clientes

ADVERTENCIA

Si no se tienen en cuenta las siguientes precauciones, existe el peligro de sufrir lesiones graves o incluso de muerte a raíz de un incendio o una descarga eléctrica, o a causa de que el producto se caiga.

Asegúrese de contratar la instalación a contratistas autorizados y mantenga a los niños alejados durante la instalación.

Si el soporte de montaje mural o el monitor no están instalados correctamente, pueden ocurrir los accidentes siguientes. Asegúrese de que la instalación la lleven a cabo contratistas autorizados.

- El monitor podría caerse y provocar lesiones graves como contusiones o fracturas.
- Si la pared en la que se instala el soporte de montaje mural es inestable, desigual o no es perpendicular al suelo, la unidad puede caerse y provocar daños personales o materiales. La pared debe ser capaz de soportar un peso de al menos cuatro veces el peso del monitor.
(Consulte la Guía de referencia del monitor para conocer el peso del monitor).
- Si la instalación del soporte de montaje mural en la pared no es lo suficientemente resistente, es posible que la unidad se caiga y provoque daños personales o materiales.

Asegúrese de contratar el traslado o el desmontaje del monitor a contratistas autorizados.

- Si otras personas que no son contratistas autorizados llevan a cabo el transporte o el desmontaje del monitor, este puede caerse y provocar daños personales y materiales. Asegúrese de que transportan o desmontan el monitor dos o más personas.
- Se necesitan dos o más personas (tres o más personas para el FW-85BZ35F) para transportar un monitor grande.

No quite los tornillos, etc., una vez montado el monitor.

Si lo hace, el monitor puede caerse y provocar daños personales o materiales.

No modifique las piezas del soporte de montaje mural.

Si lo hace, el soporte de montaje mural puede caerse y provocar daños personales o materiales.

No monte ningún otro equipo que no sea el producto especificado.

Este soporte de montaje mural se ha diseñado para utilizarse sólo con el producto especificado. Si monta un equipo distinto del especificado, puede caerse o romperse y provocar daños personales o materiales.

No aplique ningún peso que no sea el propio del monitor en el soporte de montaje mural. No sacuda el monitor hacia la izquierda, la derecha, arriba o abajo.

Si lo hace, el monitor puede caerse y provocar daños personales o materiales.

No se apoye en el monitor ni se cuelgue de este.

No se apoye en el monitor ni se cuelgue de este, ya que podría caerle encima y provocar lesiones graves.

No derrame líquidos de ningún tipo sobre el monitor.

Si permite que el monitor se moje, esto podría causar un incendio o una descarga eléctrica.

No desmonte ni altere las piezas del soporte de montaje mural.

Si lo hace, el soporte de montaje mural puede caerse y provocar daños personales o materiales.

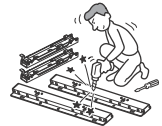

No exponga el monitor a la lluvia o humedad.

Podría causar un incendio o una descarga eléctrica.

Nunca ubique al monitor en lugares calientes, húmedos o excesivamente polvorientos, ni en un lugar donde el monitor esté sujeto a vibraciones mecánicas.

Si lo hace, podría causar un incendio o una descarga eléctrica.

Mantenga los objetos inflamables o las llamas (ej.: velas) alejadas del monitor.

Para evitar un incendio, mantenga los objetos inflamables o las llamas (ej.: velas) alejadas del monitor.

No cubra los orificios de ventilación del monitor.

Si cubre los orificios de ventilación (con tela, etc.), podría generar calor interno y causar un incendio.

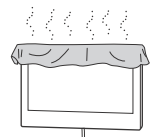

PRECAUCIÓN

Si no se siguen las siguientes precauciones, se podrían provocar daños personales o materiales.

No manipule el producto con fuerza excesiva cuando realice su limpieza o mantenimiento.

No aplique fuerza excesiva en la parte superior del monitor. Si lo hace, el monitor puede caerse y provocar daños personales o materiales.

Precauciones

- Si utiliza el monitor instalado en el soporte de montaje mural durante un largo período de tiempo, es posible que la pared que quede detrás o encima del monitor se descolore o que, si la pared está empapelada, se despegue el papel, dependiendo del material de la pared.
- Si se quita el soporte de montaje mural después de haber estado instalado en la pared, quedarán los orificios de los tornillos.
- No use el soporte de montaje mural en un lugar en el que pueda sufrir vibraciones mecánicas.

Instalación del soporte del montaje mural (Información para los distribuidores de Sony)

ADVERTENCIA

Las instrucciones siguientes están destinadas únicamente a los distribuidores de Sony. Asegúrese de leer las precauciones de seguridad descritas anteriormente y preste especial atención a la seguridad durante la instalación, el mantenimiento y la comprobación de este producto.

No instale el soporte de montaje mural en superficies de paredes en las que puedan sobresalir las esquinas o los lados del monitor.

No instale el soporte de montaje mural en superficies de paredes, tales como una columna, en las que puedan sobresalir las esquinas o los lados del monitor. Si una persona o un objeto se golpea con la esquina o el lado saliente del monitor, pueden producirse daños personales o materiales.

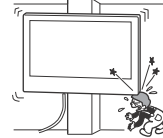

No instale el monitor encima ni debajo de un aparato de aire acondicionado.

Si el monitor queda expuesto a goteo de agua o corriente de aire procedentes del aparato de aire acondicionado durante mucho tiempo, podría producirse un incendio, una descarga eléctrica o un fallo de funcionamiento.

Asegúrese de instalar el soporte de montaje mural firmemente en la pared siguiendo las instrucciones de este manual.

Si alguno de los tornillos queda suelto o se desprende, el soporte de montaje mural puede caerse y provocar daños personales o materiales. Asegúrese de utilizar los tornillos adecuados para el material de la pared e instale la unidad firmemente, utilizando cuatro o más tornillos de 8 mm de diámetro (o equivalentes).

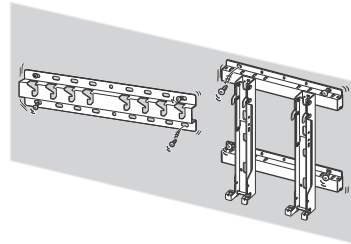

Asegúrese de utilizar correctamente los tornillos y las piezas de sujeción suministrados siguiendo las instrucciones que se describen en este manual. Si utiliza artículos sustitutos, el monitor podría caerse y dañarse o provocar daños personales.

Efectúe correctamente el montaje del soporte siguiendo el procedimiento descrito en este manual.

Si alguno de los tornillos queda suelto o se desprende, el monitor podría caerse y dañarse o provocar daños personales.

Asegúrese de apretar bien los tornillos en la posición correspondiente.

De lo contrario, el monitor podría caerse y dañarse o provocar daños personales.

Procure que el monitor no reciba golpes durante la instalación.

Si el monitor recibe algún golpe, puede caerse o romperse. Tales percances podrían causar heridas personales.

Asegúrese de instalar el monitor en una pared que sea perpendicular y plana.

De lo contrario, el monitor podría caerse y provocar daños personales.

Una vez que haya instalado correctamente el monitor, fije adecuadamente los cables.

Si alguna persona u objeto se enreda con los cables, correrá el peligro de sufrir heridas personales o de dañarse el monitor.

Evite que el cable de alimentación de ca o el cable de conexión queden atrapados.

Si el cable de alimentación de ca o el cable de conexión quedan atrapados entre la unidad y la pared o si se doblan o tuercen con fuerza, es posible que los conductores internos queden expuestos y que provoquen un cortocircuito o corte eléctrico. Esto podría originar un incendio o producir descargas eléctricas.

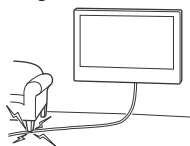

Los tornillos necesarios para fijar el soporte de montaje mural a la pared no están incluidos.

Utilice los tornillos adecuados para el material y la estructura de la pared en la que se proponga montar el soporte de montaje mural.

Tenga cuidado de no herirse las manos o los dedos durante la instalación.

Tenga cuidado de no herirse las manos o los dedos cuando instale el soporte de montaje mural o el monitor.

SU-WL500 (FW-85/75BZ35F)

Preparación para la instalación del monitor

Consulte la Guía de configuración para la instalación de pie.

Paso 1: Comprobar las piezas necesarias para la instalación

- 1 Prepare cuatro o más tornillos de 8 mm de diámetro o equivalentes (no suministrados) y un destornillador. Seleccione los tornillos adecuados para el material de la pared.
- 2 Abra el embalaje y compruebe que se incluyen todos los elementos siguientes.

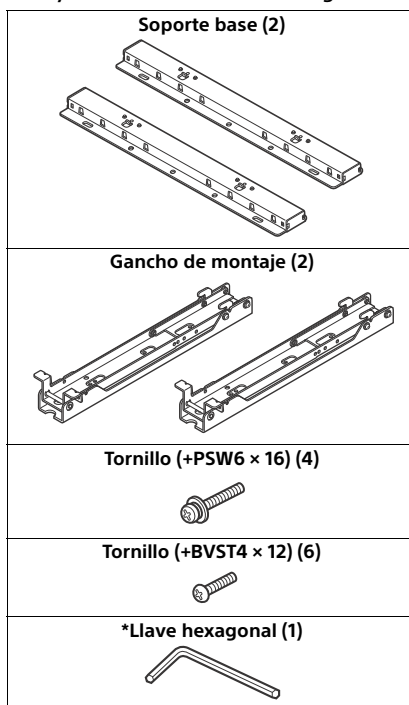

* Solo en algunas regiones/países/modelos de monitor.

Paso 2: Definición del lugar para la instalación

- 1 Consulte la tabla de dimensiones para la instalación del monitor en la página 17 para decidir la ubicación de la instalación.

Deje un espacio adecuado entre el monitor, el techo y las partes salientes de la pared, como se muestra a continuación.

Unidad: mm

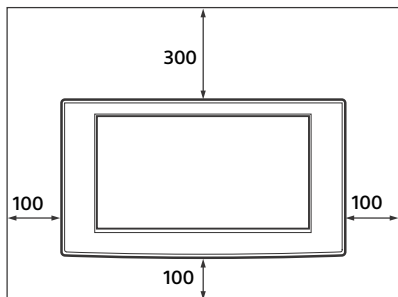

Nunca instale el monitor como se muestra a continuación:

La circulación del aire queda bloqueada.

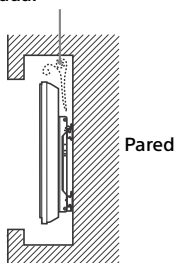

Nota

- Si se propone pasar los cables por la pared, perfora la pared para introducir los cables antes de empezar la instalación.

- 2 Tome como referencia el Diagrama de dimensiones para el montaje en una pared en la página 18 para determinar la posición de los tornillos para realizar la instalación del soporte base.

ADVERTENCIA

La pared en la que se montará el monitor debe ser suficientemente resistente para soportar un peso como mínimo de cuatro veces el peso del monitor (consulte el manual de instrucciones del monitor para obtener información sobre su peso).

Determine la resistencia de la pared en la que se montará el monitor. Si es necesario, refuércela.

ES

Paso 3: Instalación del soporte base en la pared

- 1 Fije el soporte base en la pared utilizando cuatro o más tornillos de 8 mm de diámetro o equivalentes (no suministrados).

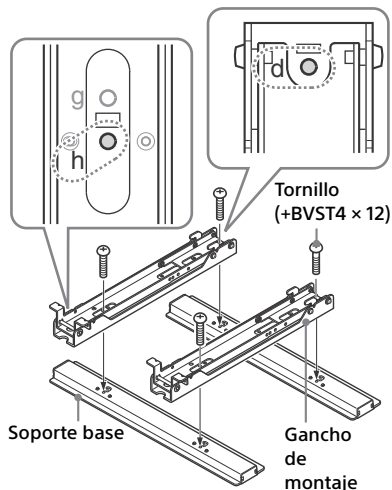

- 2 Fije el soporte base y el gancho de montaje en la pared mediante cuatro o más tornillos de 8 mm de diámetro o equivalentes (no suministrados). Seleccione los cuatro orificios para los tornillos que se indican con la marca ● en el diagrama siguiente y apriete bien los tornillos de manera que no se suelten.

Alinee la unidad de forma que quede nivelada.

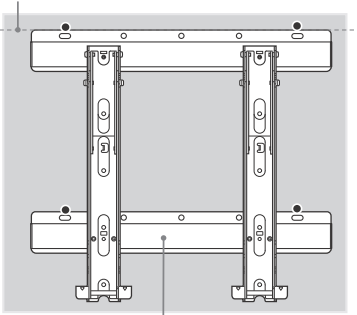

Soporte base

- 3 Extraiga los tornillos instalados en el procedimiento 1 y extraiga el gancho de montaje del soporte base.

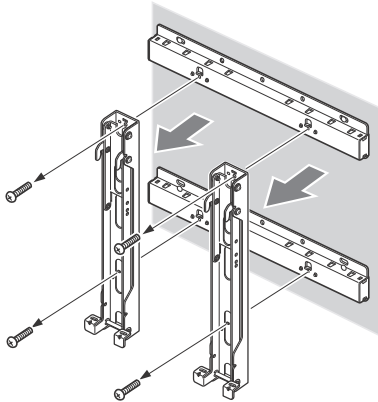

PRECAUCIÓN

Procure no dejar caer el gancho de montaje cuando extraiga los tornillos de este.

ADVERTENCIA

- Los tornillos necesarios para este procedimiento no se suministran. Seleccione los tornillos adecuados en función del material y la estructura de la pared.
- Si el soporte base no se puede ajustar de forma totalmente segura, utilice tornillos adicionales.
- Compruebe que el soporte base está ajustado de forma segura a la pared.

Paso 4: Preparación para la instalación del monitor

- 1 Extraiga los tornillos de la parte posterior del monitor.

FW-85BZ35F

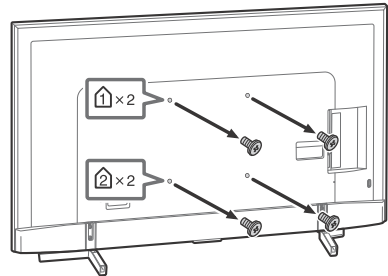

FW-75BZ35F

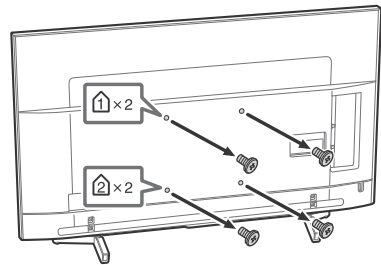

Nota

- Asegúrese de guardar los tornillos extraídos en un lugar seguro, fuera del alcance de los niños.

- 2 Consulte la tabla de diagrama de las ubicaciones de los ganchos y los tornillos de la página 18 para determinar la posición de los tornillos y fije el gancho de montaje a la parte posterior del monitor.

FW-85BZ35F

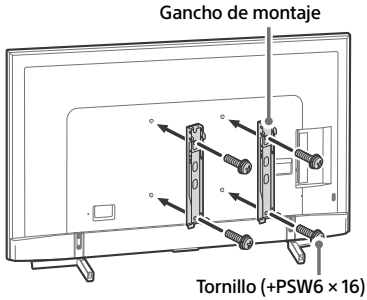

FW-75BZ35F

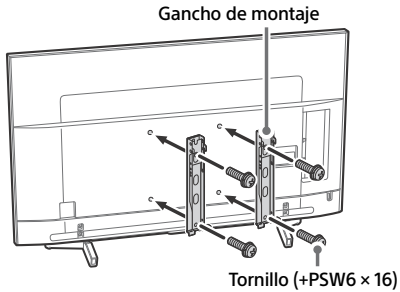

Nota

- Si utiliza un destornillador eléctrico, ajuste el par de fijación aproximadamente a 1,5 N·m (15 kgf·cm).
- Asegúrese de guardar las piezas no utilizadas en un lugar seguro para usarlas a futuro. Conserve este manual para poder consultarlo en el futuro.

- 3 Retire el monitor del soporte de sobremesa.

FW-85BZ35F

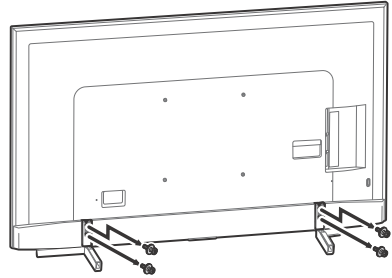

FW-75BZ35F

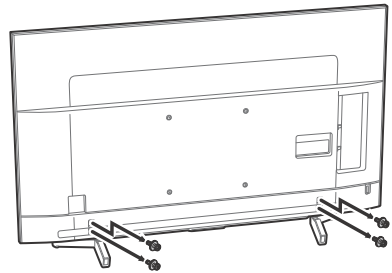

Paso 5: Instalación del monitor en la pared

ADVERTENCIA

Asegúrese de haber completado la instalación antes de enchufar el cable de alimentación de ca a la toma de pared. Si el cable de alimentación de ca queda atrapado debajo de componentes del equipo o entre los mismos, podría producirse un cortocircuito o una descarga eléctrica. Tenga cuidado de no tropezar con el cable de alimentación de ca o el monitor, porque podría hacerse daño.

1 Conecte el cable de alimentación de ca y los cables de conexión suministrados al monitor.

Conecte el cable de alimentación de ca y los cables de conexión a los conectores de la parte posterior del monitor. Para obtener información detallada sobre la conexión del cable de alimentación de ca y de los cables de conexión, consulte el manual de instrucciones del monitor.

Nota

- No es posible conectar los cables al monitor después de instalarlo en el soporte base.
- Asegúrese de contratar la instalación de los cables en la pared a un contratista autorizado.

2 Instale el monitor en el soporte base.

- 1 Consulte la tabla de diagrama de las ubicaciones de los ganchos y los tornillos de la página 18 para determinar los orificios del soporte base donde deben encajarse los ganchos superiores del gancho de montaje.
- 2 Sujete el monitor de manera segura con ambas manos y alinéelo con cuidado con la pared.

ADVERTENCIA

Se necesitan dos o más personas (tres o más personas para el FW-85BZ35F) para transportar un monitor grande.

FW-85BZ35F

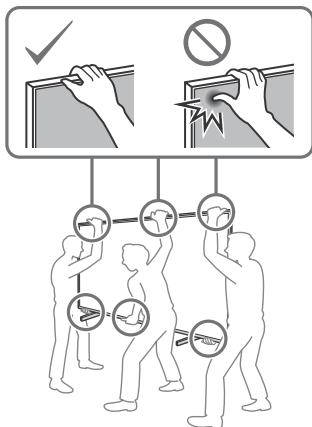

FW-75BZ35F

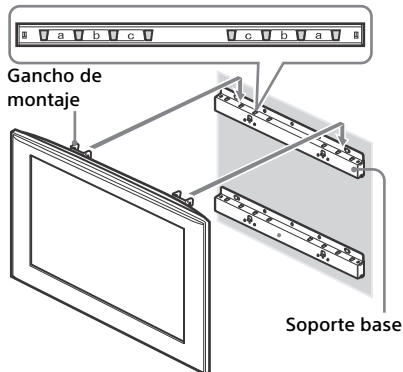
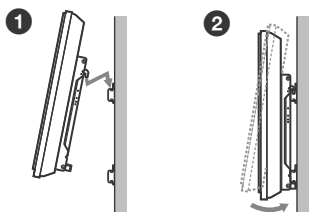
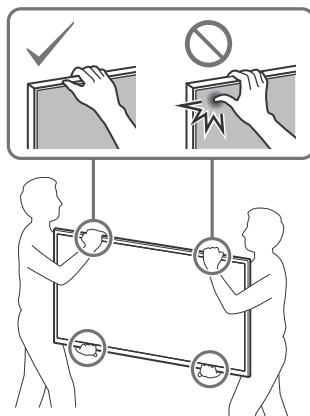

- 3 Fije firmemente el monitor y el soporte base mediante los dos tornillos suministrados (+BVST4 × 12).

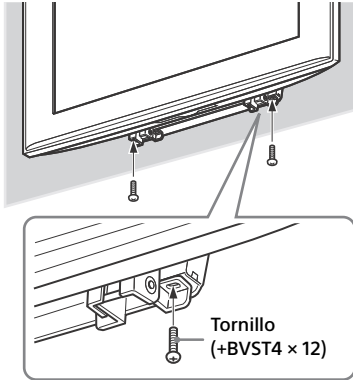

Nota

- Si utiliza un destornillador eléctrico, ajuste el par de fijación aproximadamente a 1,5 N·m {15 kgf·cm}.

ADVERTENCIA

Asegúrese de apretar firmemente los tornillos de fijación izquierdo y derecho. De lo contrario, el monitor podría caerse al empujarlo hacia arriba y provocar daños personales.

Confirme que haya finalizado la instalación

Compruebe los puntos siguientes.

- Que los ganchos del gancho de montaje estén firmemente encajados en los orificios del soporte base.
- Que los cables no estén retorcidos ni atrapados.
- Que los dos tornillos de fijación del gancho de montaje y del soporte base estén bien apretados.

ES

ADVERTENCIA

No ajuste el ángulo del gancho de montaje cuando instale el monitor en la pared y asegúrese de completar la instalación. De lo contrario, puede causar la caída del producto y ocasionar daños materiales o personales. Además, la colocación inadecuada del cable de alimentación de ca, etc., puede ser causa de un incendio o de descargas eléctricas debido a un cortocircuito.

Por razones de seguridad, no se olvide confirmar que haya finalizado la instalación.

Para retirar el monitor (Información para los distribuidores de Sony)

- 1 Desenchufe el cable de alimentación de ca de la toma de pared.
- 2 Retire los dos tornillos que fijan el monitor y el soporte base. (Consulte el procedimiento 3 del paso 5 en la página 15 para obtener información acerca de la posición de los tornillos).
- 3 Asegúrese de sujetar correctamente el monitor y deslícelo hacia arriba para extraerlo.

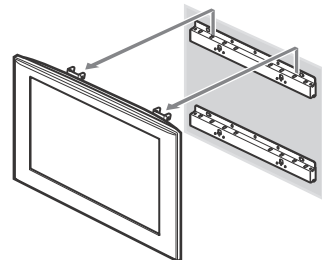

PRECAUCIÓN

- Tenga cuidado de que los cables no se enganchen cuando extraiga el monitor.
- Tenga cuidado de no herirse las manos o los dedos al extraer el monitor.

ADVERTENCIA

- Se necesitan dos o más personas (tres o más personas para el FW-85BZ35F) para transportar un monitor grande.

Especificaciones

Unidad: (aprox.) [mm]

Peso: (aprox.) [kg]

4,7

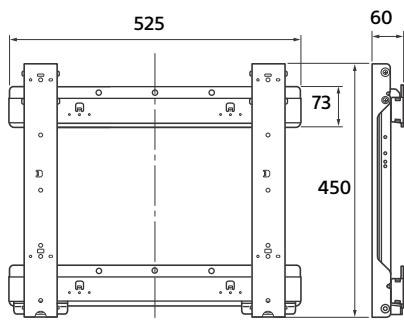

Diseño y especificaciones están sujetos a cambios sin previo aviso.

Tabla de dimensiones para la instalación del monitor

La tabla que aparece a continuación muestra las dimensiones del monitor montado en este producto. Consulte la tabla para decidir la ubicación de instalación.

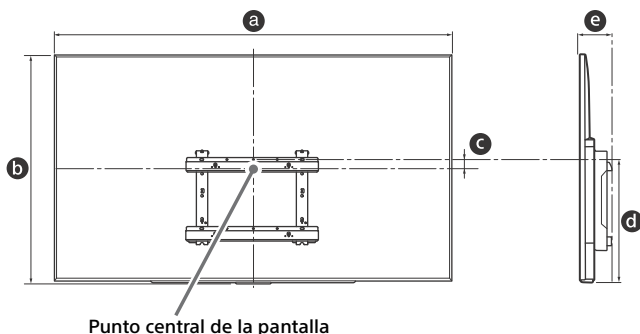

Unidad: mm

Nombre del modelo	Dimensiones de la pantalla		Dimensión del centro de la pantalla	Longitud de cada ángulo de montaje	
				Ángulo (0°)	
	a	b	c	d	e
FW-85BZ35F	1.911	1.098	131	683	133
FW-75BZ35F	1.673	963	27	515	114

Nota

- Solo aplicable para 0° en este modelo de TV.
- Es posible que algunos modelos no estén disponibles en determinadas regiones.
- Las cifras de la tabla anterior pueden variar ligeramente en función de la instalación.

ADVERTENCIA

- La pared en la que se proponga instalar el monitor deberá ser capaz de soportar un peso al menos cuatro veces mayor que el del monitor. Consulte las instrucciones de su monitor para obtener información sobre el peso de este.

ES

Tabla de diagrama de las ubicaciones de los ganchos y los tornillos

Nombre del modelo	Ubicación de los tornillos	Ubicación de los ganchos
FW-85BZ35F	d, j	
FW-75BZ35F	d, g	a

Ubicación de los tornillos

Al instalar el gancho de montaje en el monitor.

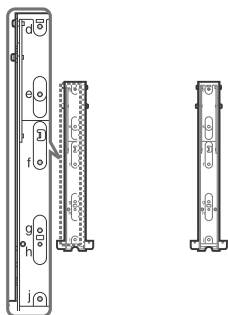

Ubicación de los ganchos

Al instalar el monitor en el soporte base.

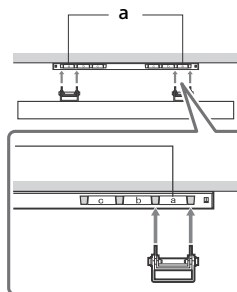

SU-WL450 (FW-65/55/49/ 43BZ35F)

Instalación del monitor en la pared

El proceso de instalación varía según el monitor. Utilice el soporte de pared SU-WL450 para instalar el monitor en la pared.

Nota

- Asegúrese de guardar los tornillos extraídos en un lugar seguro, fuera del alcance de los niños.











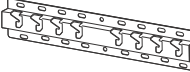



Preparación para la instalación

- Tenga a mano la Guía de referencia y la Guía de configuración del monitor antes de la instalación.
- Asegúrese de disponer de un destornillador Phillips adecuado para los tornillos antes de efectuar el montaje.
- Confirme la posición de instalación del monitor.
- Prepare como mínimo cuatro tornillos de 8 mm de diámetro y uno de 5 mm o equivalente (no suministrado). Seleccione los tornillos adecuados para el material de la pared.

Verificación de las piezas

Suministrado con SU-WL450

- Compruebe que se hayan suministrado todas las piezas.

A Base (20) (1) 	B Polea (2) 
C PSW 6x20 (4) 	D PSW 4x20 con casquillo (2) 
E Separador (20) (2) 	F Correa (1) 
G Casquillo (20) (M4) (2) 	H PSW 4x20 (2) 
I Adaptador de base (2) 	J PSW 4x10 (8) 
K Separador (60) (2) 	L PSW 6x50 (2) 
M Casquillo (M4) (2) 	N PSW 4x50 (2) 

ES

Definición del lugar para la instalación

1 Decida la ubicación de instalación.

Asegúrese de que haya suficiente espacio en la pared para el monitor y de que la pared pueda soportar un peso al menos cuatro veces superior al del monitor.

Consulte la siguiente tabla acerca de la instalación del monitor en la pared. Para conocer el peso del monitor, consulte la Guía de referencia del monitor.

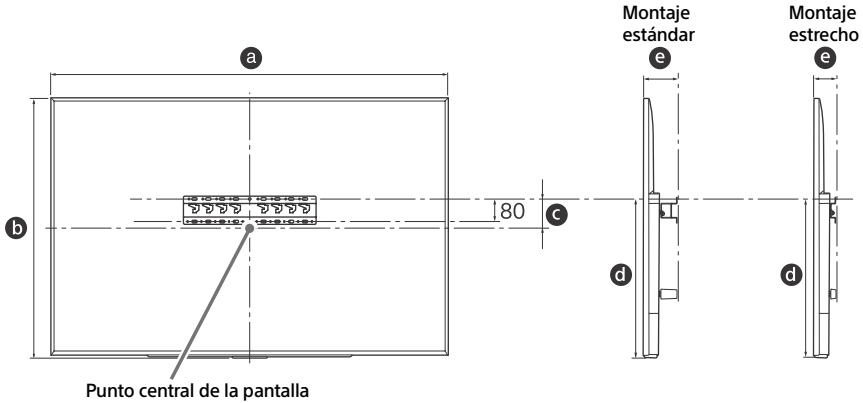

Unidad: mm

Nombre del modelo	Dimensiones de la pantalla		Dimensión del centro de la pantalla	Longitud de cada ángulo de montaje		
	a	b	c	d	Montaje estándar	Montaje estrecho
FW-65BZ35F	1.450	836	99	523	115	73
FW-55BZ35F	1.231	713	106	468	115	73
FW-49BZ35F	1.098	644	15	315	120	78
FW-43BZ35F	965	569	23	315	120	78

Nota

- Las cifras de la tabla pueden ser distintas según la instalación.

Deje un espacio adecuado entre el monitor, el techo y las partes salientes de la pared, como se muestra a continuación.

Unidad: mm

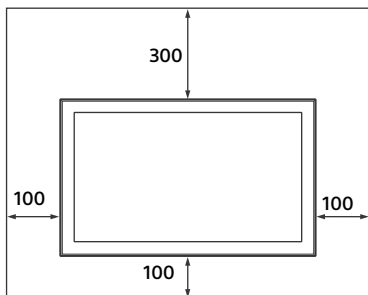

- Para garantizar la correcta ventilación y evitar la acumulación de polvo o suciedad:
 - No coloque el conjunto del monitor tumbado o instalado del revés, de espaldas o de lado.
 - No coloque el conjunto del monitor sobre estantes, alfombras, camas o armarios.
 - No cubra el conjunto del monitor con telas, como cortinas, ni con objetos, como periódicos, revistas, etc.
 - No instale el conjunto del monitor como se indica a continuación.

La circulación del aire queda bloqueada.

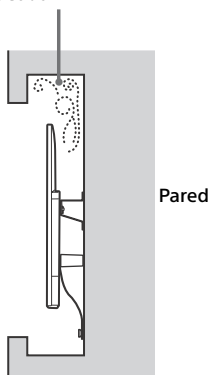

Nota

- Si se propone pasar los cables por la pared, perforo la pared para introducir los cables antes de empezar la instalación. Para evitar comprimir los cables, realice un agujero en la pared fuera del perímetro de la base (20) Ⓐ, adaptador de base (1) y separador (20) Ⓒ, separador (60) Ⓓ.

2 Seleccione el tipo de montaje en la pared. Las distancias entre la parte posterior del monitor y la pared que pueden seleccionarse son las siguientes.

2-a Montaje estándar

2-b Montaje compacto

Consulte la tabla del paso 1.

ADVERTENCIA

- Si se selecciona la opción 2-b, resulta más complicado acceder a los terminales de la parte posterior.

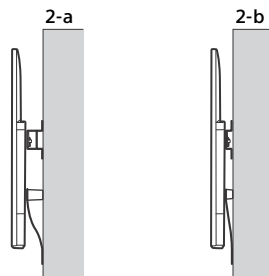

3 Consulte la siguiente tabla sobre la ubicación del adaptador de la base. Si selecciona la opción 2-b, puede omitir este paso.

Nombre del modelo	Ubicación de los ganchos
FW-65BZ35F FW-55BZ35F	b
FW-49BZ35F	c
FW-43BZ35F	d

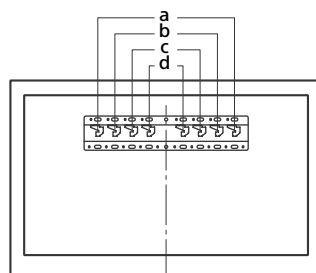

Monte el adaptador de la base ① fijando el tornillo (PSW 4x10) ④ a la base (20) ⑤ si selecciona la opción 2-a.

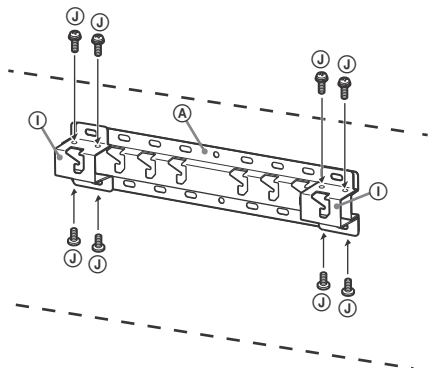

2-a

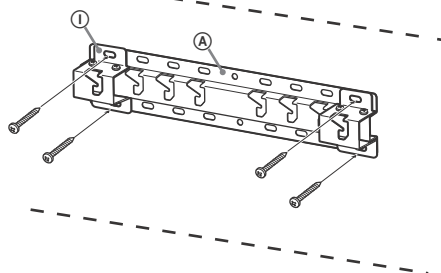

2-b

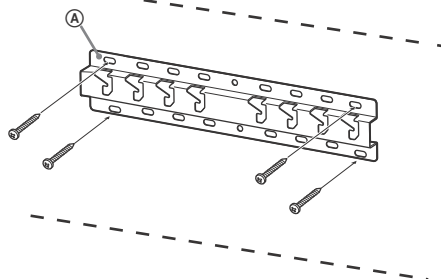

4 Decida las posiciones de los tornillos para la instalación de la base (20) ⑤. Consulte las especificaciones de la página 26.

Si selecciona la opción 2-a, utilice las posiciones de los orificios del adaptador de la base ①.

ADVERTENCIA

- La pared en la que se proponga instalar el monitor deberá ser capaz de soportar un peso al menos cuatro veces superior al del monitor (Consulte la Guía de referencia del monitor para conocer el peso del monitor.).
- Determine la resistencia de la pared en la que se montará el monitor. Si es necesario, refuércela.

Instalación de la base en la pared

- Utilice cuatro o más tornillos de 8 mm de diámetro o equivalentes (no suministrados).
- **Fije cuatro tornillos a los orificios del adaptador de la base ① con la base (20) ⑤ (2-a solo).**
- Instale la base (20) ⑤ en la pared de manera horizontal.

Preparación para la instalación del monitor

Consulte la Guía de configuración para la instalación de pie.

1 Extraiga los tornillos de la parte posterior del monitor.

FW-65BZ35F, FW-55BZ35F

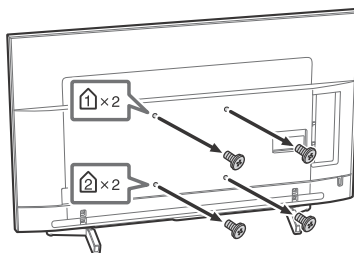

FW-49BZ35F, FW-43BZ35F

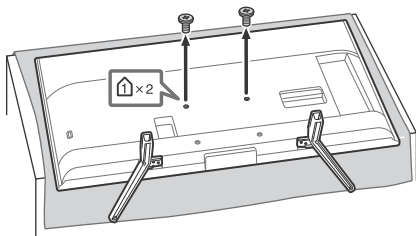

Para desmontar el soporte de sobremesa del monitor (solo para modelo FW-49BZ35F, FW-43BZ35F).

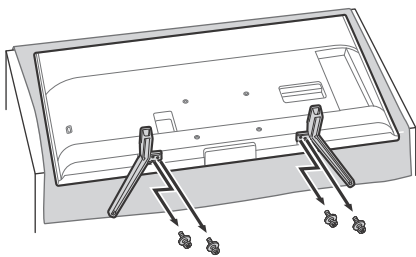

ADVERTENCIA

- Asegúrese de que el monitor se encuentre en posición vertical antes de encenderlo. No debe encender el monitor cuando el panel LCD se encuentre boca abajo, para evitar que la imagen no se muestre uniforme.
- Si la superficie del monitor recibe presión o algún golpe, el monitor podría romperse o sufrir daños.
- Coloque el monitor con la pantalla hacia abajo sobre una superficie nivelada y estable, con el soporte de sobremesa colgando del borde de la superficie. Si coloca el monitor de modo que la pantalla y la base del soporte de sobremesa se encuentren al mismo nivel sobre la superficie, las condiciones para trabajar serían inestables y podría dañarse el monitor.
- Cuando desinstale el soporte de sobremesa del monitor, sujete el soporte de sobremesa con firmeza con ambas manos.

- 2 Coloque las piezas de fijación del soporte de pared. Compruebe las piezas de fijación en "Suministrado con SU-WL450", en la sección "Verificación de las piezas" de la página 19.

Nota

- Fije las piezas de fijación mediante tornillos.
- Cuando use un destornillador eléctrico, establezca el par de torsión aproximadamente en 1,5 N·m {15 kgf·cm}.
- Asegúrese de guardar las piezas no utilizadas en un lugar seguro para usarlas a futuro. Conserve este manual para poder consultarlo en el futuro.

Montaje estándar (2-a)

FW-65BZ35F, FW-55BZ35F

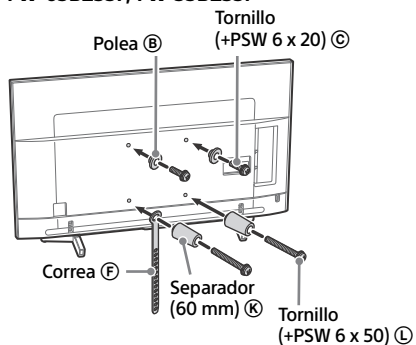

FW-49BZ35F, FW-43BZ35F

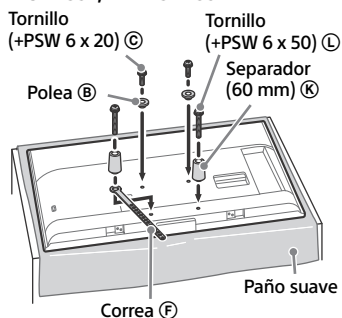

Montaje estrecho (2-b)

Nota

- Este tipo de montaje no permite utilizar algunos de los terminales de la parte posterior del monitor.

FW-65BZ35F, FW-55BZ35F

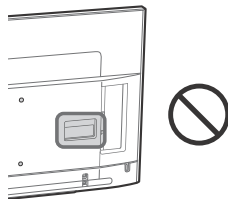

FW-49BZ35F, FW-43BZ35F

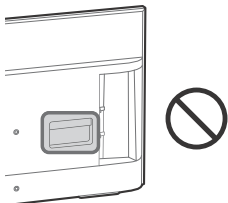

FW-65BZ35F, FW-55BZ35F

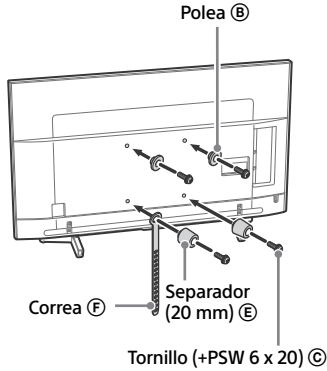

FW-49BZ35F, FW-43BZ35F

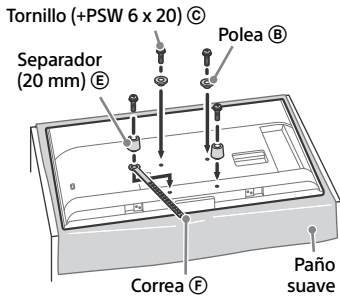

3 Conecte los cables necesarios al monitor.

Asegúrese de conectar los cables antes de instalar el monitor en la pared. No podrá conectarlos cuando el monitor se encuentre instalado.

Consulte la Guía de referencia proporcionada con el monitor.

4 Desinstale el soporte de sobremesa del monitor (solo para modelo FW-65BZ35F, FW-55BZ35F).

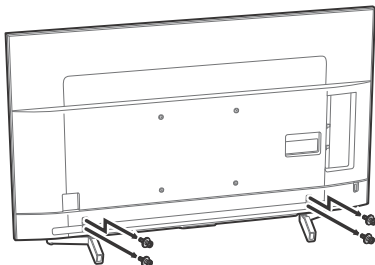

Instalación del monitor en la pared

1 Instale el monitor en la base.

- Para la colocación de las poleas (B) al gancho de la base, consulte la tabla del paso 3 en “Definición del lugar para la instalación” en la página 20.
- Sujete el monitor firmemente con ambas manos y deslice suavemente las poleas (B) colocadas en la parte posterior del monitor hacia la base, asegurándose de confirmar la forma de los orificios.
- Después de instalar el monitor en la pared, verifique que las poleas (B) estén aseguradas firmemente en la base o el adaptador de la base.

2-a

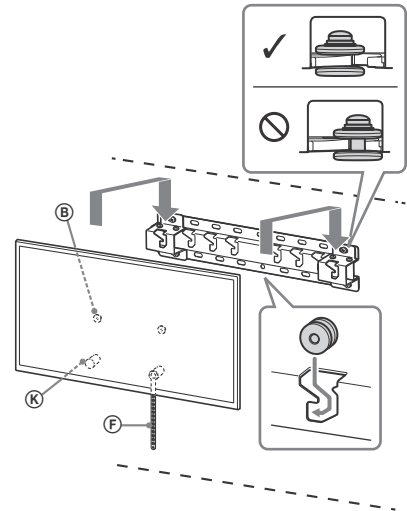

2-b

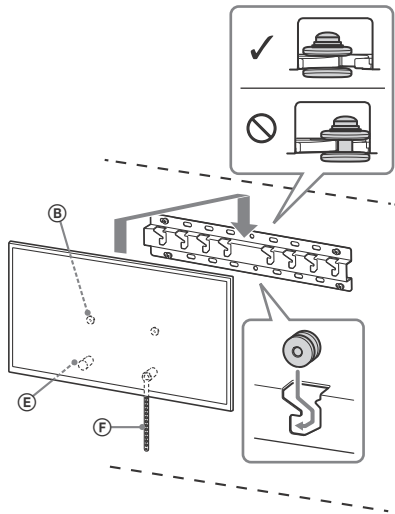

ADVERTENCIA

- Asegúrese de que sujetan el monitor dos o más personas para transportarlo.

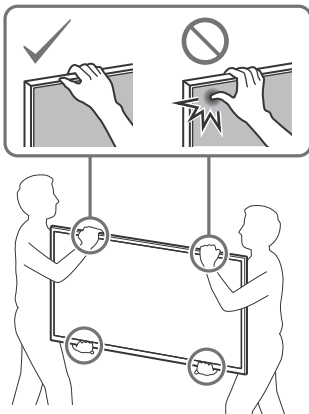

2 Cómo evitar que la parte inferior del monitor se mueva.

- Recoja la correa (F) y ajústela firmemente a la pared.

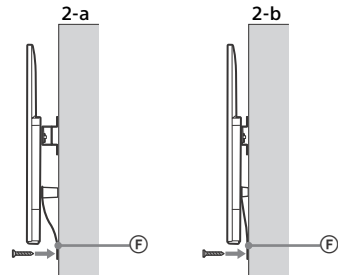

- Use un tornillo de 5 mm de diámetro o equivalente (no suministrado).

Nota

- Intente tirar la parte de abajo del monitor levemente hacia adelante para asegurarse de que no se mueva solo en esa dirección. Si se mueve, significa que no se colocó correctamente, por lo que debe ajustar con firmeza la correa (F) nuevamente.

Confirme que haya finalizado la instalación

Compruebe los puntos siguientes.

- Las poleas (B) están firmemente ajustadas a la base o el adaptador de la base.
- Que los cables no estén retorcidos ni atrapados.
- La correa (F) está colocada firmemente y sin holgura.

ADVERTENCIA

- La colocación inadecuada del cable de alimentación de ca, etc., puede ser causa de un incendio o de descargas eléctricas debido a un cortocircuito. Por razones de seguridad, no se olvide confirmar que haya finalizado la instalación.

Información adicional

Para retirar el monitor, lleve a cabo el procedimiento de instalación a la inversa.

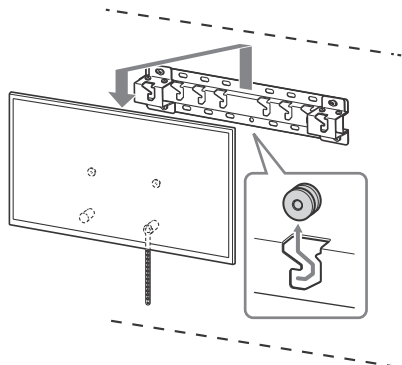

ADVERTENCIA

- Asegúrese de que por lo menos dos personas sostengan el monitor para sacarlo.

Especificaciones

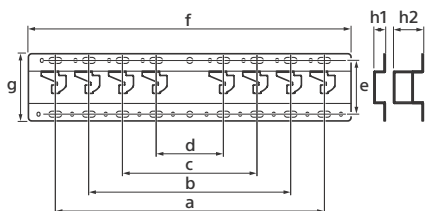

Dimensiones: (aprox.) [mm]

- a : 400
- b : 300
- c : 200
- d : 100
- e : 80
- f : 480
- g : 100

h1 : 20 (caso 2-b)

h2 : 60 (caso 2-a)

Peso (solo base): (aprox.) [kg]

0,8

Diseño y especificaciones están sujetos a cambios sin previo aviso.

Ajustes

Modo Pro

En el [Modo Pro], puede usar diversas funciones prácticas para uso profesional. Esta sección se muestra cómo cambiar al [Modo Pro] y se describen las funciones típicas del [Modo Pro].

Modo Pro

Modo normal: este es el modo predeterminado. Las funciones del [Modo Pro] no están disponibles en este modo.

Modo configuración Pro: este modo le permite configurar distintos ajustes de las funciones del [Modo Pro].

Modo Pro: este es el modo de funcionamiento para uso profesional, donde puede usar las funciones de [Modo Pro].

Cómo cambiar de modo



Si el Monitor está en el Modo normal y el Modo configuración Pro

- Vaya a [Inicio (Menú)] → [Aplicaciones] → [Herramienta modo Pro] y seleccione el modo al que desea cambiar.

Si el Monitor está en el Modo Pro

- Pulse las teclas de activación indicadas a continuación en el mando a distancia y en orden, con un intervalo de un segundo.

Después de reiniciar el monitor, el modo cambia a [Modo configuración Pro].

Teclas de activación:  (Visualización en pantalla) /  (Silenciamiento) /  +/- (Volumen +/-) / (HOME)

* En principio, no es posible cambiar de modo desde [Herramienta modo Pro] en [Modo Pro]. Si desea cambiar de modo desde [Herramienta modo Pro], vaya a [Ajustes de Pro] → [Restricciones de función] → [Aplicaciones] y cambie [Herramienta modo Pro] a [Habilitar] en [Modo configuración Pro].

Introducción a las funciones del Modo Pro

En el [Modo Pro], puede usar diversas funciones prácticas. A continuación se describen las funciones típicas del [Modo Pro].

– Configuración del funcionamiento del monitor al encender la alimentación de CA

Puede configurar el funcionamiento del monitor al desenchufar y volver a conectar el enchufe de alimentación de CA.

– Visualización optimizada de la pantalla de entrada de PC

La pantalla muestra la pantalla de entrada de PC con un tamaño óptimo acorde con el formato del PC.

– Control de la alimentación y cambio de entrada automática al detectar la señal HDMI

Si enciende el monitor con el dispositivo HDMI conectado, puede cambiar automáticamente a la entrada HDMI conectada.

– Ajustes del menú mostrado al pulsar el botón HOME

Puede seleccionar el menú mostrado al pulsar el botón **HOME** en el mando a distancia.

– Designación de fuente de entrada inicial al encender el monitor

Puede designar la fuente de entrada inicial al encender el monitor.

– Bloqueo de Modo Pro

Puede proteger los ajustes del [Modo Pro] con un PIN.

– Ajuste de volumen inicial/máximo

Puede ajustar el volumen inicial y máximo del monitor.

- **Restricción del funcionamiento del monitor en el mando a distancia**
Puede restringir el funcionamiento del monitor mediante el mando a distancia.
- **Restricción de entradas externas**
Puede restringir el uso de entradas externas.
- **Restricción de uso de aplicaciones**
Puede restringir el uso de aplicaciones del monitor.

Cómo ajustar las funciones del Modo Pro

Vaya a [Inicio (Menú)] → [Ajustes de Pro] o [Inicio (Menú)] → [Ajustes] → [Ajustes de Pro] cuando el Monitor esté en el [Modo configuración Pro].*

* Varía en función de la versión del SO.

Ajustes recomendados

En esta sección se indican los ajustes recomendados al utilizar el Monitor para uso profesional.

Ajuste de funciones ECO

- 1 Vaya a [Ajustes] → [Encendido] → [Ecología].
 - Cambie [Televisor inactivo a Standby] a [No].

Ajuste de funciones IP

- 2 Vaya a [Ajustes] → [Red] → [Red doméstica] → [Control IP].
 - Cambie [Autenticación] a [Clave normal y previamente compartida].
 - Cambie [Control IP simple] a [Sí].

Descarga de software automática

- 3 Vaya a [Ajustes] → [Acerca de] → [Actualización del sistema de software].
 - Cambie [Descarga de software automática] a [No].

Ajustes de imagen

- 4 Seleccione la [Entradas] (p. ej., HDMI 1) cuyos ajustes desea cambiar, pulse **OPTIONS** y seleccione [Visualización y sonido] → [Imagen].
 - Cambie [Sensor de luz] a [No].
 - Seleccione [Modo de Imagen] en función de su uso.

[Viva]: si se usa la pantalla de señalización digital

[Personal]: si se muestra la imagen original sin ajustes

[Gráficos]: si se muestra la pantalla del PC

Ajuste de valores de [Modo de Imagen]

A continuación se muestra el valor inicial de cada elemento de ajuste de [Modo de Imagen].

Elementos	[Modo de Imagen]			
	[Viva]	[Estándar]	[Personal]*	[Gráficos]*
[Brillo]	Máx.(50)	30	35	35
[Color]	60	60	50	50
[Contraste]	Máx.(100)	Máx.(100)	90	90

* Dado que el monitor responde más rápido en el modo [Gráficos] que en el modo [Personal], el monitor muestra el movimiento del ratón con más fluidez cuando la pantalla de PC se utiliza en el modo [Gráficos].

Nota

Cada valor de ajuste está sujeto a cambios sin previo aviso.

Funciones de control

RS-232C

Puede controlar el Monitor desde un servicio externo a través de RS-232C. La conexión RS-232C se explica brevemente en esta página.

Interfaz

Establezca la conexión RS-232C al Monitor mediante un minijack estéreo de 3,5 mm.

Minijack estéreo de 3,5 mm

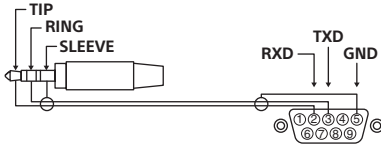

TIP: Monitor → Controlador
RING: Controlador → Monitor

Ajustes de conexión

Al establecer la conexión RS-232C, realice los ajustes de conexión como se indica a continuación.

Velocidad en baudios	9600 bps
Datos	8 bits
Paridad	Ninguno
Bit de inicio	1 bits
Bit de parada	1 bits
Control de flujo	Ninguno

Formato de datos

A continuación se indica el formato de datos para la comunicación RS-232C.

(a) Solicitudes del controlador al monitor

N.º	Elemento	Valor	
1	Encabezado	0x8C	: Control
2	Categoría	0x00	(fijo)
3	Función	0xXX	
4	Longitud	0xXX	(=Data X+1 byte)
5	Data 1	0xXX	
:	:	0xXX	
:	:	0xXX	
X+4	Data X	0xXX	
X+5	Suma de comprobación	0xXX	

(b) Respuestas del monitor al controlador

N.º	Elemento	Valor	
1	Encabezado	0x70	Respuesta
2	Respuesta*	0x00	Completado (finalización normal)
		0x01	: Límite superado (Finalización anormal: valor máximo superado)
		0x02	: Límite superado (Finalización anormal: valor mínimo superado)
		0x03	: Comando cancelado (fin anormal)
		0x04	: Error de análisis (error de formato de datos)
3	Suma de comprobación	0xXX	

ES

Ejemplo de comando

A continuación se exponen algunos ejemplos de comando de comunicación RS-232C.

Control	Encabezado	Categoría	Función	Longitud	Data 1	Data X	Suma de comprobación
Alimentación encendida/apagada	0x8C	0x00	0x00	0x02	0x00 (apagada)	-	0x8E
					0x01 (encendida)	-	0x8F
Selección de entrada HDMI	0x8C	0x00	0x02	0x03	0x04 (HDMI)	0x01 (#1)	0x96
						0x02(#2)	0x97
						0x03(#3)	0x98
						0x04(#4)	0x99

Para obtener más detalles sobre RS-232C, contacte con su representante comercial.

IP

Puede controlar el monitor mediante IP desde una aplicación HTML5/Android en el Monitor o en el dispositivo externo. Puede administrar y monitorizar información de entrada/alimentación, iniciar y cerrar aplicaciones y controlar la pantalla, por ejemplo, cambiando de canal y ajustando el volumen. También puede restringir comandos mediante la función de autenticación.

Protocolo IP admitido

Nombre de protocolo	Capa	Formato	Autenticación	Explicación
Web API	HTTP	JSON-RPC	Sí	API cuya finalidad es controlar el dispositivo.
IRCCIP	HTTP	SOAP	Sí	Control compatible con infrarrojos a través de Protocolo de Internet. La tecnología y los formatos para transmitir comandos de control remoto por Internet.
SSIP	TCP	Byte stream	N/A	Solo se admiten las funciones típicas.

Ajustes del Monitor

Cuando utilice el control IP, ajuste en primer lugar el Monitor como se indica.

Vaya a [Ajustes] → [Red] → [Red doméstica] → [Control IP].

- Cambie [Autenticación] a [Clave normal y previamente compartida].
- Establezca [Clave previamente compartida].

Ejemplo de solicitud y respuesta HTTP para Web API

A continuación se muestra un ejemplo de solicitud y respuesta para solicitar el estado de alimentación al Monitor (dirección IP: 192.168.0.1 Clave precompartida "1234").

URL

<http://192.168.0.1/sony/system>

Solicitud

```
POST /sony/system HTTP/1.1
Host: 192.168.0.1
Content-Type: application/json; charset=UTF-8
Content-Length: 70
X-Auth-PSK: 1234

{"method": "getPowerStatus", "params": [], "id": 50, "version": "1.0"}
```

Respuesta

```
HTTP/1.1 200 OK
Content-Type: application/json; charset=UTF-8
Content-Length: 44

{"result": [{"status": "active"}], "id": 50}
```

Para obtener más detalles sobre el control IP, contacte con su representante comercial.

Anexo

Software ampliado

Puede usar el Monitor de forma más práctica utilizando software ampliado. En esta página se muestra un ejemplo de software ampliado.

Para obtener más detalles, contacte con su representante comercial.

Software para monitores de oficina

Ofrece funciones prácticas para usar el monitor como monitor de oficina conectado a un PC en una sala de conferencias o similares.

Ejemplos de funciones:

- Funciones de monitorización de suministro de alimentación/administración de alimentación.
- Función de pizarra.
- Sistema conectado al sistema de reservas de la sala de conferencias (compatible con la tabla de reservas de Microsoft Exchange Server, Gsuite).
- Temporizador de presentación.
- Puede cambiar las entradas o encender/apagar la alimentación sin el mando a distancia.

Software para señalización digital

Si se usa el monitor como pantalla de señalización digital, el software proporciona funciones prácticas.

Ejemplos de funciones:

- Función de gestión de distribución de señalización digital a varios monitores a través de la red.
- Función de reproducción de señalización sencilla con memoria USB.
- Función de administración de contenido y listas de reproducción.
- Ajuste flexible de programa de transmisión por hora y día de la semana.

Inhoudsopgave

Overzicht	3
Inleiding	3
Aansluitschema	3
De afstandsbediening gebruiken	5
Beschrijving van de onderdelen van de afstandsbediening	5
Installatie-informatie voor de Sony-wandmontagesteun	7
Veiligheid	7
VOORZICHTIG	7
WAARSCHUWING	7
VOORZICHTIG	8
Voorzorgsmaatregelen	9
De wandmontagesteun installeren (voor Sony-dealers)	9
SU-WL500 (FW-85/75BZ35F)	10
Vorbereidingen treffen voor de installatie	10
Stap 1: Onderdelen benodigd voor de installatie controleren	10
Stap 2: De installatieplaats bepalen	11
Stap 3: De basissteun tegen de muur vastmaken	11
Stap 4: Vorbereidingen treffen voor de installatie	12
Stap 5: De monitor op de muur installeren	13
Voltooiing van de installatie controleren	15
De monitor verwijderen (voor Sony-dealers)	15
Specificaties	16
Tabel met afmetingen voor installatie van de monitor	17
Schema/tabel voor de plaats van schroeven en haak	18
SU-WL450 (FW-65/55/49/43BZ35F)	19
De monitor op de muur installeren	19
Vorbereidingen treffen voor de installatie	19
Onderdelen controleren	19
De installatieplaats bepalen	20
De basissteun tegen de muur vastmaken	22
Vorbereidingen treffen voor de installatie	22
De monitor op de muur installeren	24
Voltooiing van de installatie controleren	25
Specificaties	26
Instellingen	27
Pro-modus	27
Aanbevolen instellingen	28
Besturingsfuncties	29
RS-232C	29
IP	30
Bijlage	32
Aanvullende software	32

Overzicht

Inleiding

Bedankt dat u dit Sony product hebt gekocht. Deze monitor is ontwikkeld voor professioneel gebruik. Deze heeft functies zoals [Pro-modus], [RS232C-besturing] functie en [IP-besturing] functie die voor professioneel gebruik geschikt zijn. Daarnaast kunt u handige functies toevoegen door de optionele software te gebruiken. Lees deze handleiding zorgvuldig door voordat de monitor wordt gebruikt.

Aansluitschema

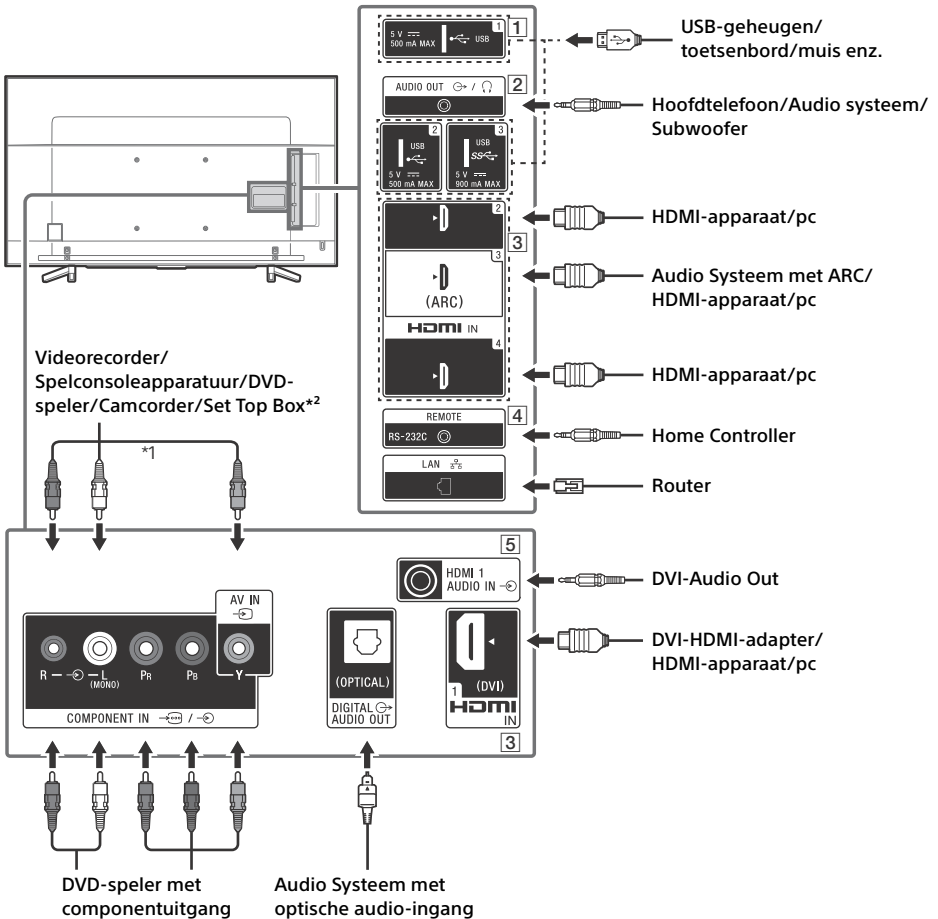

1 **USB 1/2, SS USB 3**

- Als u hierop een groot USB-apparaat aansluit, kan dit andere aangesloten apparaten hinderen.
- Sluit grote USB-apparaten aan op de USB 1-aansluiting.

2 **AUDIO OUT**

- Ondersteunt alleen een 3-polige stereo mini-aansluiting.
- Om het geluid van de monitor te beluisteren via de aangesloten apparatuur, druk op **HOME**. Selecteer [Instellingen] → [Geluid] → [Hoofdtelefoon/Audio uit] en selecteer vervolgens het gewenste onderdeel.

3 **HDMI IN 1/2/3/4**

- Met de HDMI-interface kunnen digitale video en audio over een enkele kabel worden verzonden.

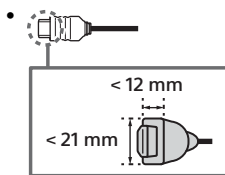

• **HDMI IN 2/3**

Als u wilt genieten van 4K 50p/60p-inhoud van hoge kwaliteit, sluit dan een Premium High Speed HDMI-kabel aan op de HDMI IN 2/3 en stel het [Indeling HDMI-sigitaal] in op [Verbeterde indeling]. Zie de "Specificaties" in de referentiegids (pagina 13-15) voor details over de ondersteunde formaten.

• **HDMI IN 3 ARC (Audio Return Channel)**

Sluit uw audiosysteem aan op de HDMI IN 3 om de audio van de monitor naar uw audiosysteem te sturen. Een audiosysteem dat HDMI ARC ondersteunt, kan via dezelfde HDMI-kabel video naar de monitor sturen en audio van de monitor ontvangen. Als uw audiosysteem geen HDMI ARC ondersteunt, is een extra aansluiting met DIGITAL AUDIO OUT (OPTICAL) nodig.

4 **REMOTE RS-232C**

- Aansluiting voor seriële communicatie. Zie voor details van de besturingsfuncties "RS-232C" (pagina 29).

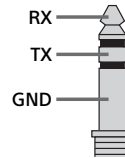

5 **HDMI 1 AUDIO IN**

- Als het apparaat een DVI-aansluiting heeft, sluit u het aan op HDMI IN 1 met een DVI-HDMI-adapter (niet bijgeleverd) en sluit de audio-uitgangsaansluiting van het apparaat aan op HDMI 1 AUDIO IN.

*1 Maak voor het aansluiten van monoapparatuur verbinding met de L (MONO)-audioaansluiting.

*2 Gebruik voor een extern apparaat dat alleen SCART AV OUT heeft, een SCART-RCA-adapter en een analoge verlengkabel.

De afstandsbediening gebruiken

Beschrijving van de onderdelen van de afstandsbediening

De vorm van de afstandsbediening, locatie, beschikbaarheid en functie van de toetsen van de afstandsbediening kunnen verschillen afhankelijk van uw regio/land/monitormodel.

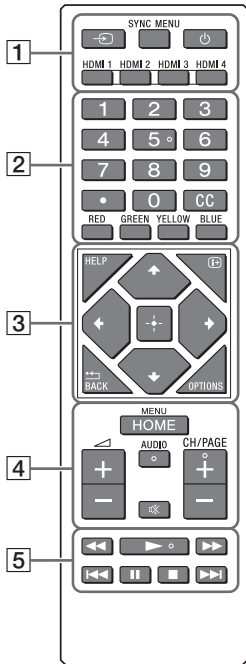

Schuif het deksel van het batterijcompartiment open en breng twee R03-batterijen (maat AAA) aan.

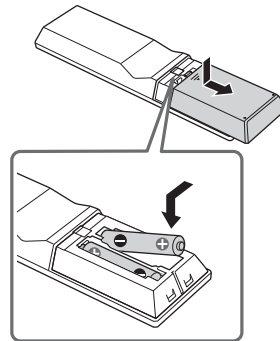

1 (Ingangselectie)

De ingangsbron weergeven en selecteren. Druk meerdere keren om de ingangsbron te veranderen.

SYNC MENU

Hiermee kunt u het BRAVIA Sync-menu openen.

(Stand-by van de monitor)

Hiermee kunt u de monitor in of uitschakelen (stand-bystand).

HDMI 1/2/3/4

Overschakelen naar de HDMI-ingang.

2 Cijfertoeetsen



Gebruik met de toetsen 0-9 om digitale kanalen te selecteren.

CC

Hiermee kunt u ondertitels in- of uitschakelen (wanneer deze functie beschikbaar is).

Kleurtoetsen

Hiermee kunt u de op dat moment geldende functie uitvoeren.

3 HELP

Hiermee kunt u het helpmenu openen. De helpgids kan van hieruit worden geopend.

(Schermweergave)

Hiermee kunt u schakelen tussen weergeven/verbergen van de informatie van de ingangsbron, klok enz.

/BACK

Hiermee kunt u terugkeren naar het vorige scherm.

OPTIONS

Geeft een lijst met functies weer die op dat moment gebruikt kunnen worden.

(navigatie pijltjesknop)

Menu voor navigatie en selectie op het scherm.

4 HOME

Hiermee kunt u het startmenu van de monitor weergeven.

+/- (Volume)

Het volume aanpassen.

AUDIO

Hiermee kunt u de taal wijzigen van het programma dat momenteel wordt bekeken.

(geluidsonderdrukking)

Hiermee kunt u het geluid dempen. Druk nogmaals als u het geluid weer wilt inschakelen.

CH/PAGE +/-

Druk om een kanaal of een pagina te wijzigen.

5

Hiermee kunt u inhoud op de monitor en op aangesloten BRAVIA Sync-compatibele apparaten bedienen.

Installatie-informatie voor de Sony-wandmontagesteun

Ondersteunde modellen:

FW-85BZ35F / 75BZ35F / 65BZ35F / 55BZ35F / 49BZ35F / 43BZ35F

Voor klanten

Om het apparaat te beschermen en om veiligheidsredenen raadt Sony u met klem aan de monitor te laten installeren door een Sony-dealer of een erkende installateur. Probeer de installatie niet zelf uit te voeren.

Voor Sony-dealers en installateurs

Let goed op de veiligheid tijdens installatie, periodiek onderhoud en inspectie van dit product.

Voor de installatie van dit product is de nodige expertise vereist, met name om te bepalen of de muur sterk genoeg is om het gewicht van de monitor te dragen. Laat de installatie van dit product aan een muur uitvoeren door een Sony-dealer of een erkende installateur, en let goed op de veiligheid tijdens de installatie. Sony kan niet aansprakelijk worden gesteld voor schade of letsel als gevolg van een onjuiste behandeling of installatie.

Volg voor een veilige en juiste installatie de gebruiksaanwijzing van de wandmontagesteun, de installatiehandleiding van de monitor en de aanwijzingen in deze handleiding.

Veiligheid

Bedankt voor de aankoop van dit product.

Voor klanten

Om dit product te installeren is voldoende deskundigheid nodig. Laat de installatie door een Sony-dealer of bevoegde installateur uitvoeren, en schenk tijdens de installatie speciale aandacht aan de veiligheid. Sony is niet aansprakelijk voor schade of letsel als gevolg van onjuist handelen, een onjuiste installatie of de installatie van een ander product dan het opgegeven product. Uw wettelijke rechten (indien van toepassing) worden niet aangetast.

Voor Sony-dealers

Om dit product te installeren is voldoende deskundigheid nodig. Lees deze gebruiksaanwijzing aandachtig door zodat u de installatie veilig kunt uitvoeren. Sony kan niet aansprakelijk worden gesteld voor schade of letsel als gevolg van een onjuiste behandeling of installatie. Geef deze gebruiksaanwijzing aan de klant na installatie.

In deze gebruiksaanwijzing wordt beschreven hoe het product moet worden gebruikt en worden belangrijke voorzorgsmaatregelen gegeven die vereist zijn om ongelukken te voorkomen. Lees deze gebruiksaanwijzing aandachtig door en gebruik het product op de juiste manier. Bewaar deze gebruiksaanwijzing voor toekomstig gebruik.

Bij het ontwerpen van producten houdt Sony rekening met de veiligheid. Als de producten onjuist worden gebruikt, kan dit echter ernstige letsel veroorzaken als gevolg van brand, elektrische schokken, omvallen of laten vallen van het product. Houd rekening met de veiligheidsmaatregelen om dergelijke ongevallen te voorkomen.

VOORZICHTIG

Opgegeven producten

Deze wandmontagesteun is geschikt voor gebruik met de opgegeven monitoren. Voor monitoren verwijzen we naar de referentiehandleiding om na te gaan of de wandmontagesteun kan worden gebruikt.

Voor klanten

WAARSCHUWING

Als u de volgende voorzorgsmaatregelen niet in acht neemt, kan dit leiden tot ernstig letsel of overlijden als gevolg van brand, elektrische schokken of het laten vallen van het product.

Laat de installatie door een bevoegde installateur uitvoeren en houd kleine kinderen uit de buurt tijdens de installatie.

Als de wandmontagesteun of de monitor niet correct wordt geïnstalleerd, kunnen de volgende ongelukken zich voordoen. Zorg ervoor dat de installatie wordt uitgevoerd door een bevoegde installateur.

- De monitor kan vallen en ernstig letsel veroorzaken, zoals kneuzingen of breuken.
- Als de muur waartegen de wandmontagesteun wordt bevestigd onstabiel of ongelijk is of niet loodrecht staat, kan het apparaat vallen, met letsel of beschadiging van eigendommen tot gevolg. De muur moet sterk genoeg zijn om ten minste vier keer het gewicht van de monitor te dragen.
(In de referentiehandleiding van uw monitor vindt u het gewicht van uw monitor.)
- Als de wandmontagesteun niet stevig genoeg tegen de muur wordt bevestigd, kan het apparaat vallen, met letsel of beschadiging van eigendommen tot gevolg.

Als u de monitor wilt verplaatsen of van de steun wilt halen, moet u dit werk laten uitvoeren door een bevoegde installateur.

- Als anderen dan een bevoegde installateur de monitor verplaatsen of van de steun halen, kan de monitor vallen met letsel of beschadiging van eigendommen tot gevolg. Ten minste twee personen moeten de monitor dragen of van de steun halen.
- Voor het transport van een grote monitor zijn twee of drie personen (drie of meer personen voor FW-85BZ35F) nodig.

Verwijder de schroeven niet nadat de monitor aan de steun is bevestigd.

Als u dit wel doet, kan de monitor vallen, met letsel of beschadiging van eigendommen tot gevolg.

Breng geen aanpassingen aan de onderdelen van de wandmontagesteun aan.

Als u dit wel doet, kan de wandmontagesteun vallen, met letsel of beschadiging van eigendommen tot gevolg.

Installeer geen andere apparatuur dan het opgegeven product.

Deze wandmontagesteun is alleen geschikt voor gebruik met het opgegeven product. Als u andere apparatuur dan het opgegeven product gaat installeren, kan dit vallen of breken, met letsel of beschadiging van eigendommen tot gevolg.

Belast de wandmontagesteun niet anders dan met het gewicht van de monitor. Schud de monitor niet van links naar rechts op en neer.

Als u dit wel doet, kan de monitor vallen, met letsel of beschadiging van eigendommen tot gevolg.

Leun niet op en hang niet aan de monitor.

Leun niet op en hang niet aan de monitor. De monitor kan op u vallen en ernstig letsel veroorzaken.

Mors geen enkele soort vloeistof over de monitor.

Als de monitor nat wordt, kan dit brand of elektrische schokken tot gevolg hebben.

Breng geen aanpassingen aan de onderdelen van de wandmontagesteun aan en demonteer deze niet.

Als u dit wel doet, kan de wandmontagesteun vallen, met letsel of beschadiging van eigendommen tot gevolg.

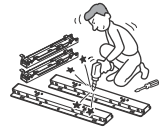

Stel de monitor niet bloot aan regen of vocht.

Dit kan brand of elektrische schokken tot gevolg hebben.

Plaats de monitor nooit in een hete, vochtige of extreem stoffige omgeving of op een plek waar de monitor aan mechanische trillingen blootstaat.

Als u dit wel doet, kan dit brand of elektrische schokken tot gevolg hebben.

Houd brandbare voorwerpen of open vuur (bijv. kaarsen) uit de buurt van de monitor.

Houd brandbare voorwerpen of open vuur (bijv. kaarsen) uit de buurt van de monitor, zodat brand wordt voorkomen.

Zorg dat de ventilatiegaten van de monitor niet afgedekt zijn.

Als u de ventilatiegaten afdekt (met een doek enz.) kan er inwendig hitte worden ontwikkeld die brand kan veroorzaken.

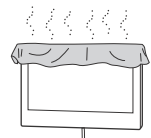

VOORZICHTIG

Als er geen rekening wordt gehouden met de volgende voorzorgsmaatregelen, kan dit letsel of beschadiging van eigendommen tot gevolg hebben.

Oefen niet te veel druk uit op het product bij het schoonmaken en onderhoud.

Oefen niet te veel druk uit op de bovenkant van de monitor. Als u dit wel doet, kan de monitor vallen, met letsel of beschadiging van eigendommen tot gevolg.

Voorzorgsmaatregelen

- Als u de monitor langere tijd gebruikt terwijl deze aan de wandmontagesteun is bevestigd, kan de muur achter of boven de monitor verkleuren en kan het behang losraken, afhankelijk van het materiaal waarvan de muur is gemaakt.
- De schroefgaten blijven zichtbaar als u de wandmontagesteun verwijdert nadat deze tegen de muur was bevestigd.
- Gebruik de wandmontagesteun niet op plaatsen waar deze wordt blootgesteld aan mechanische trillingen.

De wandmontagesteun installeren (voor Sony-dealers)

WAARSCHUWING

De volgende instructies gelden enkel voor Sony-dealers. Lees bovenstaande veiligheidsmaatregelen zorgvuldig en schenk extra aandacht aan de veiligheid tijdens de installatie, het onderhoud en de controle van dit product.

Installeer de wandmontagesteun niet op een muuroppervlak waarbij de hoeken of de zijkanen van de monitor buiten de wand uitsteken.

Installeer de wandmontagesteun niet op muuroppervlakken, zoals een pilaar, waarbij de hoeken of de zijkanen van de monitor buiten de wand uitsteken. Als een persoon of voorwerp tegen een uitstekende hoek of zijkant van de monitor botst, kan dit letsel of beschadiging van eigendommen tot gevolg hebben.

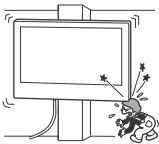

Installeer de monitor niet boven of onder een airconditioner.

Als de monitor voor langere tijd wordt blootgesteld aan waterlekage of luchtcirculatie van een airconditioner, kan dit brand, elektrische schokken of een storing van de monitor tot gevolg hebben.

Bevestig de wandmontagesteun stevig tegen de muur volgens de instructies in deze gebruiksaanwijzing.

Als een van de schroeven los zit en eruit valt, kan de wandmontagesteun vallen, met letsel of beschadiging van eigendommen tot gevolg. Gebruik schroeven die geschikt zijn voor het materiaal van de muur en bevestig de steun stevig met vier of meer schroeven van 8 mm diameter (of gelijkwaardig).

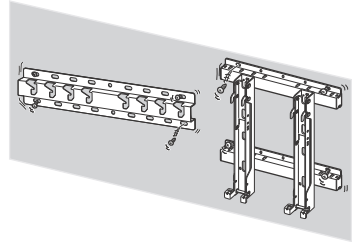

Gebruik de bijgeleverde schroeven en montageonderdelen op de juiste manier volgens de instructies in deze gebruiksaanwijzing. Als u andere onderdelen gebruikt, kan de monitor vallen, met letsel of beschadiging van de monitor tot gevolg.

Zorg ervoor dat u de steun correct monteert volgens de instructies in deze gebruiksaanwijzing.

Als een van de schroeven los zit en eruit valt, kan de monitor vallen, met letsel of beschadiging van de monitor tot gevolg.

Draai de schroeven stevig vast op de aangegeven plaats.

Als u dit niet doet, kan de monitor vallen, met letsel of beschadiging van de monitor tot gevolg.

Stel de monitor niet bloot aan schokken tijdens de installatie.

Als de monitor wordt blootgesteld aan schokken, kan deze vallen of breken. Dit kan letsel tot gevolg hebben.

Bevestig de monitor aan een vlakke muur die loodrecht staat.

Als u dit niet doet, kan de monitor vallen, met letsel tot gevolg.

Bundel de kabels goed samen na het installeren van de monitor.

Als mensen of voorwerpen achter de kabels blijven haken, kan dit letsel of beschadiging van de monitor tot gevolg hebben.

Zorg ervoor dat het netsnoer en de verbindingkabel niet bekneld raken.

Als het netsnoer of de verbindingkabel bekneld raakt tussen de steun en de muur of met kracht gebogen of gedraaid is, kunnen de interne geleiders bloot komen te liggen, waardoor er kortsluiting of een stroomonderbreking kan worden veroorzaakt. Dit kan brand of elektrische schokken tot gevolg hebben.

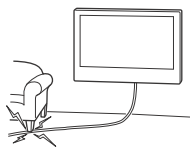

De schroeven die u nodig hebt om de wandmontagesteun te bevestigen, zijn niet bijgeleverd.

Gebruik voor het bevestigen van de wandmontagesteun schroeven die geschikt zijn voor het materiaal en de opbouw van de muur.

Zorg ervoor dat u uw handen of vingers niet bezeert bij de installatie.

Zorg ervoor dat u uw handen of vingers niet bezeert bij installatie van de wandmontagesteun of de monitor.

SU-WL500 (FW-85/75BZ35F)

Vorbereidingen treffen voor de installatie

Zie de installatiehandleiding voor een staande installatie.

Stap 1: Onderdelen benodigd voor de installatie controleren

- 1 Leg vier of meer schroeven met een diameter van 8 mm of gelijkwaardige schroeven (niet bijgeleverd) en een schroevendraaier klaar. Kies schroeven die geschikt zijn voor het materiaal waarvan de muur is gemaakt.
- 2 Pak de kartonnen doos uit en controleer of de volgende onderdelen aanwezig zijn.

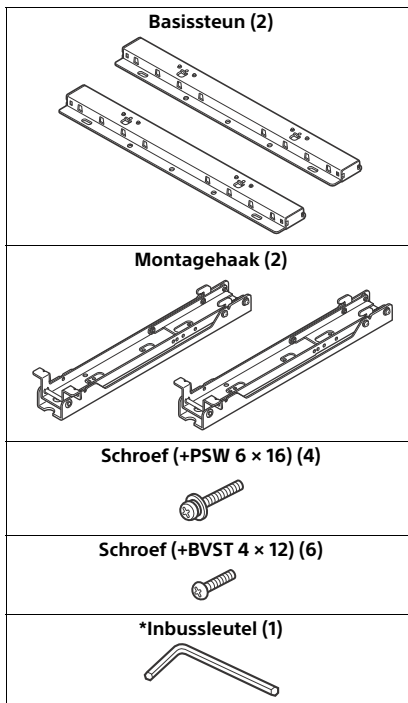

* Beperkt tot bepaalde regio's/landen/modellen monitoren.

Stap 2: De installatieplaats bepalen

1 Zie het schema met afmetingen voor installatie van de monitor op pagina 17 om de installatieplaats te bepalen.

Zorg voor de juiste speling tussen de monitor en het plafond en uitstekende onderdelen van de muur, zoals hieronder weergegeven.

Eenheid: mm

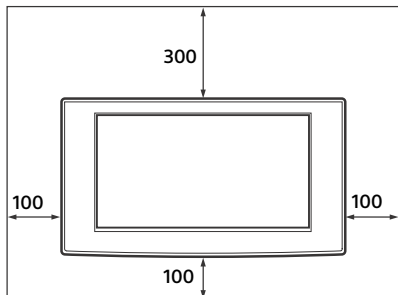

Installeer de monitor nooit zoals hieronder weergegeven:

De luchtcirculatie is geblokkeerd.

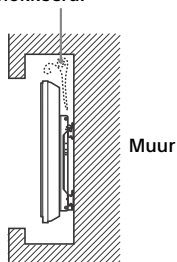

Opmerking

- Als u de kabels door de muur wilt laten lopen, maak dan een gat in de muur om de kabels door te steken voordat u start met de installatie.

2 Zie het schema met afmetingen voor wandmontage op pagina 18 en bepaal de posities van de schroeven om de basissteun te bevestigen.

WAARSCHUWING

De muur waartegen de monitor wordt gemonteerd, moet geschikt zijn om ten minste viermaal het gewicht van de monitor te dragen (zie de instructies van uw monitor voor het gewicht).

Bepaal de sterkte van de muur waartegen de monitor wordt gemonteerd. Verstevig de muur voldoende, indien noodzakelijk.

Stap 3: De basissteun tegen de muur vastmaken

1 Maak de basissteun tegen de muur vast met vier of meer schroeven met een diameter van 8 mm of gelijkwaardige schroeven (niet bijgeleverd).

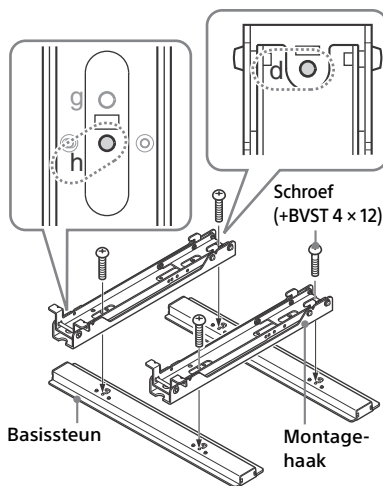

- 2 Maak de basissteun en de montagehaak vast tegen de muur met vier of meer schroeven met een diameter van 8 mm of gelijkwaardige schroeven (niet bijgeleverd). Selecteer vier schroefgaten die met de aanduiding ● zijn weergegeven in het onderstaande schema en draai de schroeven stevig vast zodat ze niet loskomen.

Lijn de steun zodanig uit dat deze horizontaal hangt.

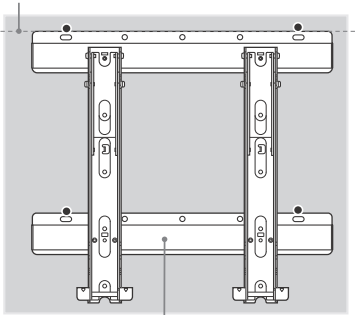

Basissteun

- 3 Verwijder de schroeven die zijn vastgedraaid tijdens procedure 1 en maak de montagehaak los van de basissteun.

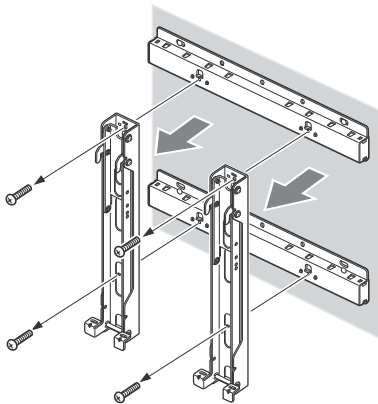

VOORZICHTIG

Let op dat u de montagehaak niet laat vallen wanneer u de schroeven van de montagehaak verwijdert.

WAARSCHUWING

- De schroeven die nodig zijn voor deze procedure worden niet bijgeleverd. Kies schroeven uit die geschikt zijn voor het materiaal en de opbouw van de muur.
- Gebruik meer schroeven als u de basissteun niet stevig genoeg kunt vastmaken.
- Controleer of de basissteun stevig tegen de muur is bevestigd.

Stap 4: Voorbereidingen treffen voor de installatie

- 1 Verwijder de schroeven aan de achterkant van de monitor.

FW-85BZ35F

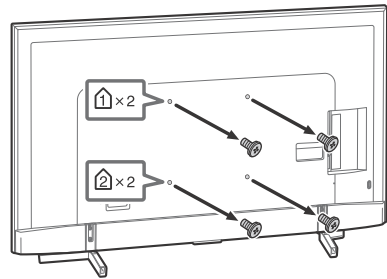

FW-75BZ35F

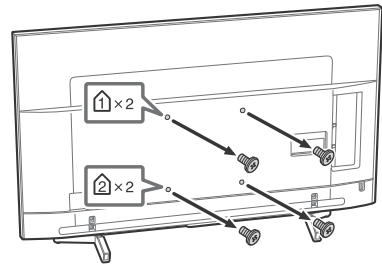

Opmerking

- Bewaar de uitgedraaide schroeven op een veilige plaats en zorg ervoor dat kinderen er niet bij kunnen komen.

- 2 Zie het schema/tabel voor de plaats van schroeven en haak op pagina 18, bepaal de posities van de schroeven en bevestig de montagehaak tegen de achterkant van de monitor.

FW-85BZ35F

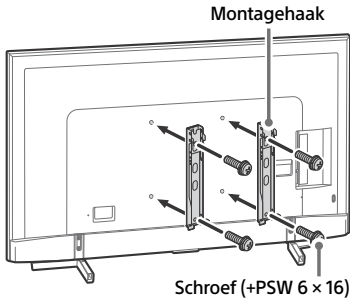

FW-75BZ35F

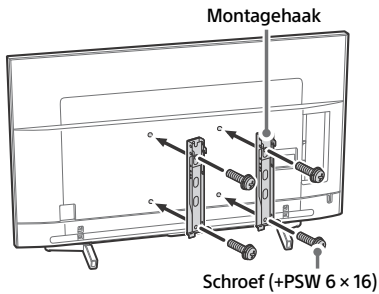

Opmerking

- Bij gebruik van een elektrische schroevendraaier moet het moment op ongeveer 1,5 N·m {15 kgf·cm} worden ingesteld.
- Bewaar de ongebruikte onderdelen op een veilige plaats voor toekomstig gebruik. Bewaar deze handleiding voor toekomstig gebruik.

- 3 Maak de tafelstandaard los van de monitor.

FW-85BZ35F

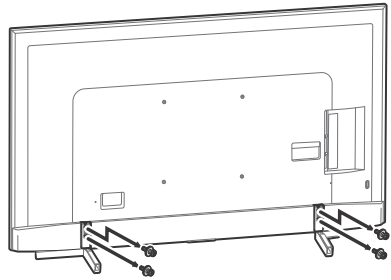

FW-75BZ35F

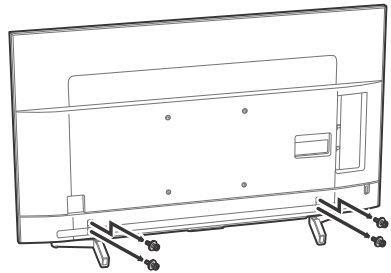

Stap 5: De monitor op de muur installeren

WAARSCHUWING

Voltooi eerst de installatie volledig voordat u het netsnoer op de wandcontactdoos aansluit. Als het netsnoer beklemd raakt onder of tussen onderdelen, kan dat tot kortsluiting of een elektrische schok leiden. Struikel niet over het netsnoer of de monitor, omdat u zich dan kunt bezeren.

1 Sluit het netsnoer en de aansluitkabel(s) die bij uw monitor zijn geleverd aan op de monitor.

Sluit het netsnoer en de aansluitkabel(s) aan op de aansluitingen aan de achterkant van de monitor. Zie de gebruiksaanwijzing van de monitor voor meer informatie over aansluiting van het netsnoer en de aansluitkabel(s).

Opmerking

- Nadat u de monitor op de basissteun heeft geïnstalleerd, kunt u de kabels niet meer op de monitor aansluiten.
- Laar de bekabeling in de muur uitvoeren door een erkende installateur.

2 Installeer de monitor op de basissteun.

- 1 Zie het schema/tabel voor de plaats van schroeven en haak op pagina 18 en bepaal de gaten van de basissteun om de bovenste haken van de montagehaak vast te klikken.
- 2 Houd de monitor stevig vast met beide handen en zorg er voorzichtig voor dat deze vlak hangt.

WAARSCHUWING

Voor het transport van een grote monitor zijn twee of drie personen (drie of meer personen voor FW-85BZ35F) nodig.

FW-85BZ35F

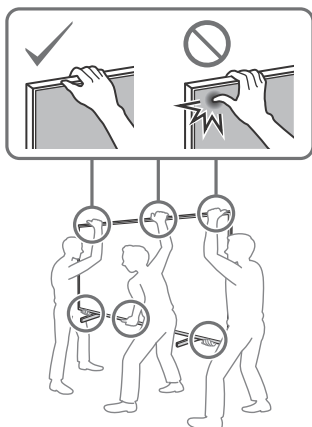

FW-75BZ35F

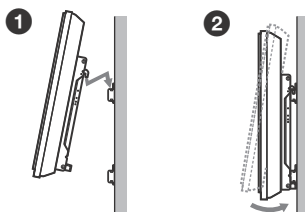
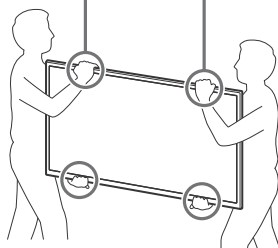
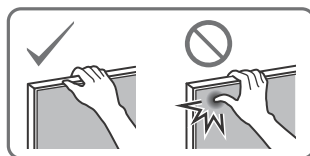

Montagehaak

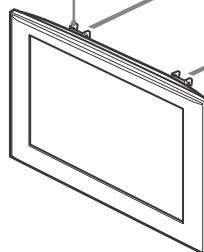

Basissteun

- 3 Bevestig de monitor en de basissteun stevig met behulp van de twee bijgeleverde schroeven (+BVST 4 × 12).

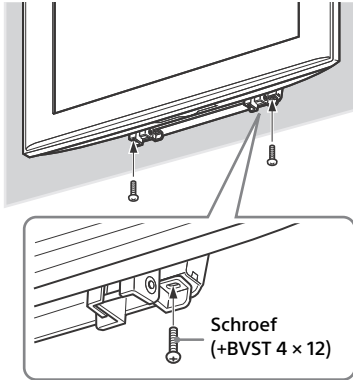

Opmerking

- Als u een elektrische schroevendraaier gebruikt, stel dan het aandraaimoment in op ongeveer 1,5 N·m {15 kgf·cm}

WAARSCHUWING

Draai de linker en rechter bevestigingsschroeven stevig vast. Als u dit niet doet, kan de monitor vallen als deze omhoog wordt geduwd, wat letsel tot gevolg kan hebben.

Voltooiing van de installatie controleren

Controleer de volgende punten.

- De haken van de montagehaak zijn stevig vastgeklikt in de gaten van de basissteun.
- Het snoer en de kabel zijn niet ineengedraaid en zitten niet bekneld.
- De twee schroeven die de montagehaak op de basissteun vastzetten zijn stevig vastgedraaid.

WAARSCHUWING

Pas de hoek van de montagehaak niet aan wanneer de monitor op de muur is geïnstalleerd en zorg ervoor dat u alles volledig installeert. Anders kan het product vallen wat kan leiden tot letsel of beschadiging van het product. Ook kan onjuiste plaatsing van het netsnoer enz. brand of een elektrische schok door kortsluiting veroorzaken.

Controleer de voltooiing van de installatie om veiligheidsredenen.

NL

De monitor verwijderen (voor Sony-dealers)

- 1 Haal het netsnoer uit de wandcontactdoos.
- 2 Verwijder de twee schroeven die de monitor op de basissteun vastzetten. (Zie punt 3 van stap 5 op pagina 15 voor de posities van de schroeven.)
- 3 Houd de monitor goed vast en schuif hem omhoog om hem te verwijderen.

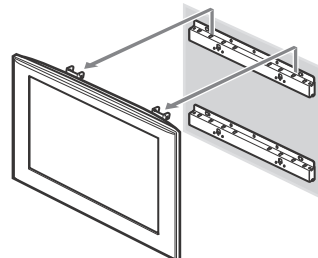

VOORZICHTIG

- Let erop dat snoer en kabels niet bekneld komen te zitten tijdens het verwijderen van de monitor.
- Zorg ervoor dat u uw handen of vingers niet bezeert tijdens het verwijderen van de monitor.

WAARSCHUWING

- Voor het transport van een grote monitor zijn twee of drie personen (drie of meer personen voor FW-85BZ35F) nodig.

Specificaties

Eenheid: (ongeveer) [mm]

Gewicht: (ongeveer) [kg]

4,7

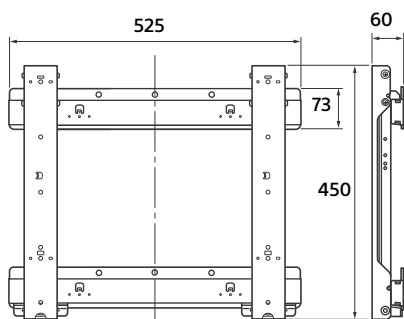

Ontwerp en specificaties kunnen zonder voorafgaande kennisgeving worden gewijzigd.

Tabel met afmetingen voor installatie van de monitor

In onderstaande tabel vindt u de afmetingen van de monitor die op dit product wordt gemonteerd. Gebruik deze tabel om de installatieplaats te bepalen.

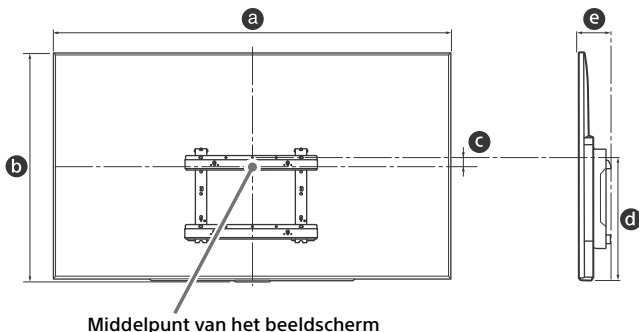

Eenheid: mm

Modelnaam	Afmetingen beeldscherm		Afstand tot middelpunt beeldscherm	Lengte voor bevestiging	
	a	b		Hoek (0°)	
	a	b	c	d	e
FW-85BZ35F	1.911	1.098	131	683	133
FW-75BZ35F	1.673	963	27	515	114

Opmerking

- Alleen van toepassing voor 0° voor dit TV-model.
- Sommige modellen zijn mogelijk niet beschikbaar in bepaalde regio's.
- De waarden in bovenstaande tabel kunnen licht variëren afhankelijk van de installatie.

WAARSCHUWING

- De muur waartegen de monitor wordt geïnstalleerd, moet geschikt zijn om ten minste viermaal het gewicht van de monitor te dragen. Zie de instructies van uw monitor voor het gewicht.

Schema/tabel voor de plaats van schroeven en haak

Modelnaam	Plaats schroef	Plaats haak
FW-85BZ35F	d, j	a
FW-75BZ35F	d, g	a

Plaats schroef

Bij het vastmaken van de montagehaak tegen de monitor.

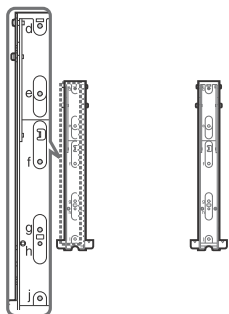

Plaats haak

Bij het installeren van de monitor op de basissteun.

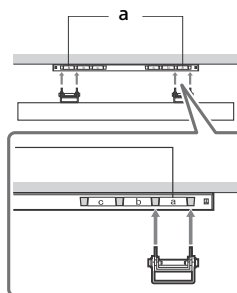

SU-WL450 (FW-65/55/49/ 43BZ35F)

De monitor op de muur installeren

De installatieprocedure verschilt afhankelijk van de monitor.

Gebruik de wandmontagesteun SU-WL450 om de monitor op een muur te installeren.

Opmerking

- Bewaar de uitgedraaide schroeven op een veilige plaats en zorg ervoor dat kinderen er niet bij kunnen komen.











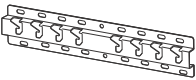



Vorbereidingen treffen voor de installatie

- Houd de referentiehandleiding en de installatiehandleiding van de monitor bij de hand vóór de installatie.
- Leg een kruiskopschroevendraaier klaar die geschikt is voor de gebruikte schroeven.
- Bepaal waar u de monitor zult installeren.
- Zorg voor vier of meer schroeven met een diameter van 8 mm en een schroef met een diameter van 5 mm of gelijkwaardig (niet bijgeleverd). Kies schroeven die geschikt zijn voor het materiaal waarvan de muur is gemaakt.

Onderdelen controleren

Bijgeleverd bij SU-WL450

- Controleer of alle onderdelen bijgeleverd zijn.

A Basissteun (20) (1) 	B Geleidewiel (2) 
C PSW 6x20 (4) 	D PSW 4x20 met huls (2) 
E Afstandhouder (20) (2) 	F Riem (1) 
G Huls (20) (M4) (2) 	H PSW 4x20 (2) 
I Basissteunadapter (2) 	J PSW 4x10 (8) 
K Afstandhouder (60) (2) 	L PSW 6x50 (2) 
M Huls (M4) (2) 	N PSW 4x50 (2) 

De installatieplaats bepalen

1 Bepaal waar u de monitor zult installeren.

Zorg dat er voldoende ruimte voor de monitor aan de muur is en zorg ervoor dat deze minstens vier keer het gewicht van de monitor kan dragen.

Gebruik de volgende tabel om de monitor op de wand te installeren. Zie de referentiehandleiding van uw monitor voor het gewicht van uw monitor.

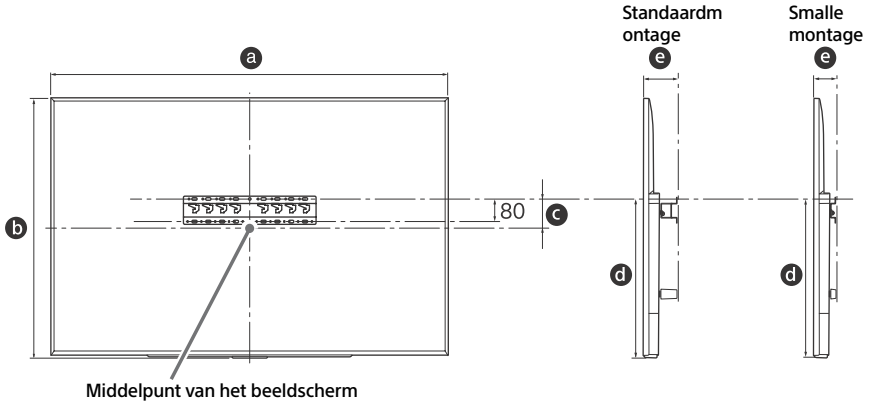

Eenheid: mm

Modelnaam	Afmetingen beeldscherm		Afstand tot middelpunt beeldscherm	Lengte voor bevestiging		
	a	b	c	d	e	
					Standaardmontage	Smalle montage
FW-65BZ35F	1.450	836	99	523	115	73
FW-55BZ35F	1.231	713	106	468	115	73
FW-49BZ35F	1.098	644	15	315	120	78
FW-43BZ35F	965	569	23	315	120	78

Opmerking

- De waarden in de tabel kunnen licht afwijken afhankelijk van de installatie.

Zorg voor de juiste speling tussen de monitor en het plafond en uitstekende onderdelen van de muur, zoals hieronder weergegeven.

Eenheid: mm

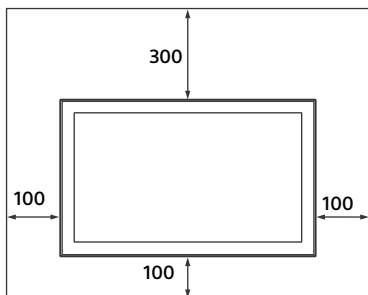

- Voor een goede ventilatie en om ophoping van vuil en stof te voorkomen:
 - Leg de monitor niet plat op de grond en installeer deze niet ondersteboven, achterstevoren of gedraaid.
 - Zet de monitor niet op een plank, tapijt, bed of in een kast.
 - Bedek de monitor niet met een doek (bijv. een gordijn) of met voorwerpen als kranten enz.
 - Installeer de monitor niet zoals hieronder is weergegeven.

De luchtcirculatie is geblokkeerd.

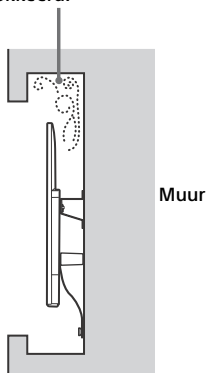

Opmerking

- Als u de kabels door de muur wilt laten lopen, maak dan een gat in de muur om de kabels door te steken voordat u start met de installatie. Om te voorkomen dat de kabels beklemd raken, maakt u vooraf een opening in de muur buiten de plaatsen waar de basissteun (20) **(A)**, basissteunadapter **(1)** en de afstandhouder (20) **(E)**, afstandhouder (60) **(K)** gemonteerd worden.

2 Kies het type wandmontage. Deze kan gekozen worden zoals hieronder aangegeven.

2-a Standaardmontage

2-b Smalle montage

Zie de tabel in stap 1.

WAARSCHUWING

- Als u kiest voor 2-b, zijn de aansluitingen achteraan slechts beperkt toegankelijk.

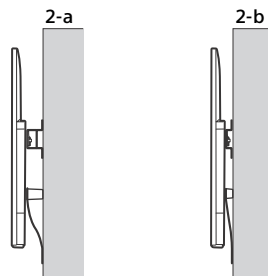

3 Zie onderstaande tabel voor meer informatie over de bevestigingsplaats van de basissteunadapter. Als u kiest voor 2-b, kunt u deze stap overslaan.

Modelnaam	Plaats haak
FW-65BZ35F	b
FW-55BZ35F	
FW-49BZ35F	c
FW-43BZ35F	d

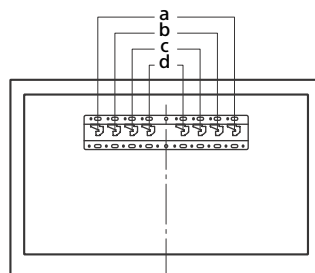

Bevestig de basissteunadapter ① met de schroef (PSW 4x10) ② tegen de basissteun (20) ③ wanneer u kiest voor 2-a.

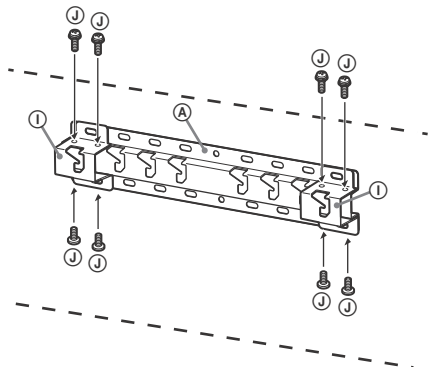

4 Bepaal de posities van de schroeven voor de installatie van de basissteun (20) ③.

Zie hiervoor de specificaties op pagina 26. **Als u kiest voor 2-a, dient u de posities van de gaten voor de basissteunadapter te gebruiken ①.**

WAARSCHUWING

- De muur waartegen de monitor wordt gemonteerd, moet geschikt zijn om ten minste vier keer het gewicht van de monitor te dragen (in de referentiehandleiding van uw monitor vindt u het gewicht van uw monitor).
- Bepaal de sterkte van de muur waartegen de monitor wordt gemonteerd. Verstevig de muur voldoende, indien noodzakelijk.

De basissteun tegen de muur vastmaken

- Gebruik vier of meer schroeven met een diameter van 8 mm of gelijkwaardig (niet bijgeleverd).
- **Bevestig vier schroeven in de gaten van de basissteunadapter ① met de basissteun (20) ③ (alleen 2-a).**
- Bevestig de basissteun (20) ③ horizontaal tegen de muur.

2-a

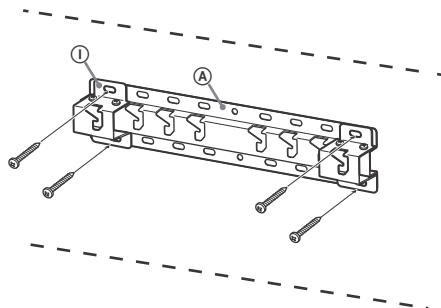

2-b

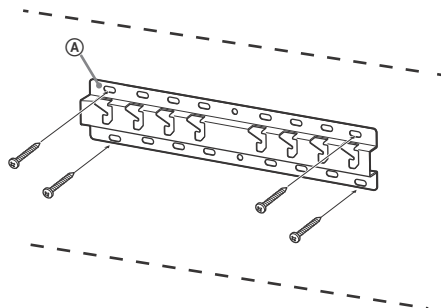

Vorbereidingen treffen voor de installatie

Zie de installatiehandleiding voor een staande installatie.

- 1 Verwijder de schroeven aan de achterkant van de monitor. **FW-65BZ35F, FW-55BZ35F**

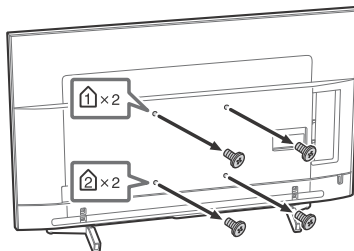

FW-49BZ35F, FW-43BZ35F

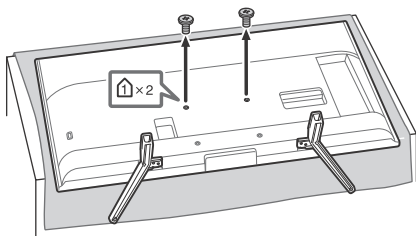

De tafelstandaard losmaken van de monitor (alleen FW-49BZ35F, FW-43BZ35F).

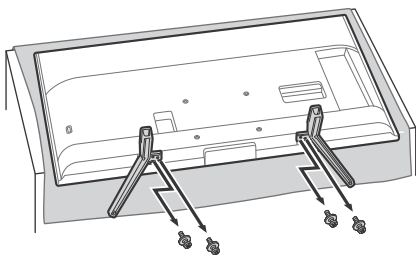

WAARSCHUWING

- Zorg ervoor dat de monitor verticaal geplaatst is voor u deze inschakelt. U mag de monitor niet inschakelen wanneer het lcd-scherm naar beneden gericht is om een oneven beelduniformiteit te voorkomen.
- Als er druk of schokken worden uitgeoefend op het oppervlak van de monitor, kan de monitor breken of beschadigd raken.
- Leg de monitor met het scherm omlaag op een stabiele en horizontale ondergrond, waarbij de tafelstandaard over de rand van het oppervlak hangt. Indien het scherm van de monitor en de voet van de tafelstandaard op hetzelfde horizontale oppervlak liggen, ontstaat een onstabiele werktostand en kan de monitor beschadigd raken.
- Wanneer u de tafelstandaard losmaakt van de monitor, houdt u de tafelstandaard stevig met beide handen vast.

- 2** Bevestig de bevestigingsonderdelen voor de wandmontagesteun. Controleer de bevestigingsonderdelen door "Bijgeleverd bij SU-WL450" te lezen in "Onderdelen controleren" op pagina 19.

Opmerking

- Zorg ervoor dat de bevestigingsonderdelen goed vastgeschroefd zijn.
- Als u een elektrische schroevendraaier gebruikt, stel dan het aandrainmoment in op ongeveer 1,5 N·m (15 kgf·cm).
- Bewaar de ongebruikte onderdelen op een veilige plaats voor toekomstig gebruik. Bewaar deze handleiding voor toekomstig gebruik.

Standaardmontage (2-a)

FW-65BZ35F, FW-55BZ35F

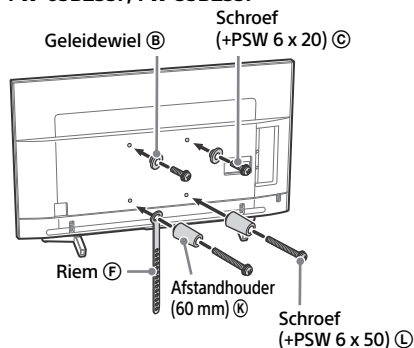

FW-49BZ35F, FW-43BZ35F

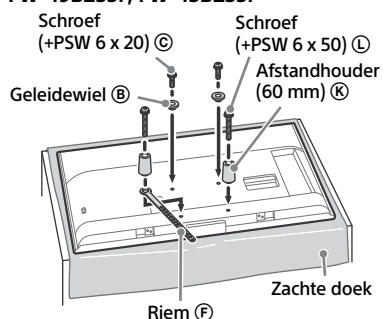

Smalle montage (2-b)

Opmerking

- Als u dit type montage kiest, kunnen bepaalde aansluitingen aan de achterkant van de monitor niet gebruikt worden.

FW-65BZ35F, FW-55BZ35F

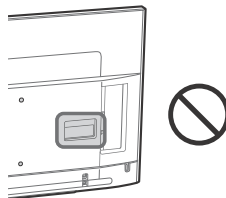

FW-49BZ35F, FW-43BZ35F

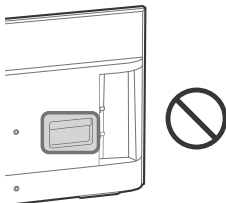

FW-65BZ35F, FW-55BZ35F

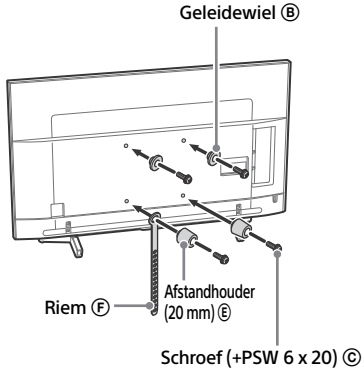

FW-49BZ35F, FW-43BZ35F

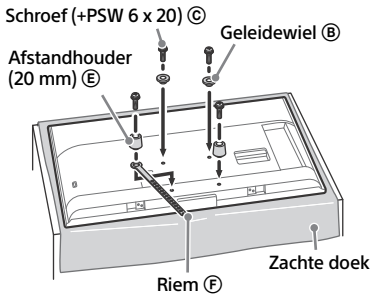

3 Sluit de benodigde kabel(s) aan op de monitor.

Zorg ervoor dat alle kabels aangesloten zijn voor u de monitor op de muur installeert. Als de monitor geïnstalleerd is, kunt u de kabels niet meer aansluiten. Zie de referentiehandleiding die bij uw monitor is geleverd.

4 Maak de tafelstandaard los van de monitor (alleen FW-65BZ35F, FW-55BZ35F).

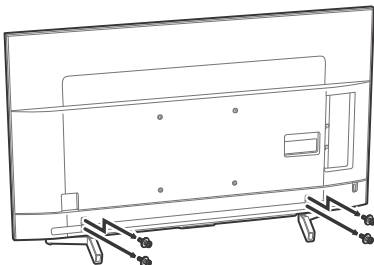

De monitor op de muur installeren

1 Monteer de monitor op de basissteun.

- De locatie van de geleidewielen (B) voor het bevestigen van de monitor op de basissteun kunt u terugvinden in de tabel bij stap 3 onder "De installatieplaats bepalen" op pagina 20.
- Houd de monitor stevig vast met beide handen en hang de geleidewielen (B) die bevestigd zijn aan de achterkant van de monitor voorzichtig op de basissteun. Let hierbij op de vorm van de openingen.
- Controleer na het installeren van de monitor op de muur of de geleidewielen (B) stevig verankerd zijn in de basissteun of basissteunadapter.

2-a

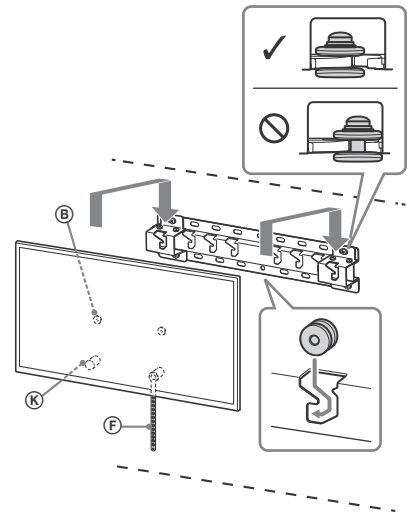

2-b

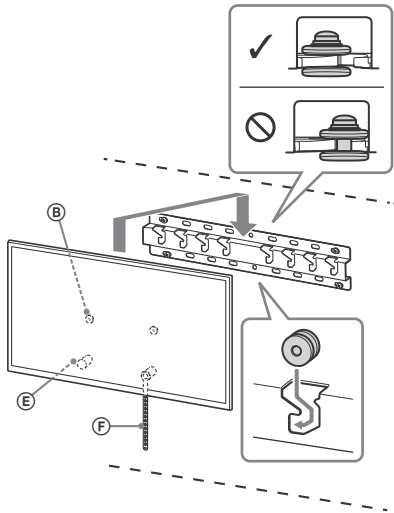

WAARSCHUWING

- Zorg ervoor dat twee of meer personen de monitor dragen.

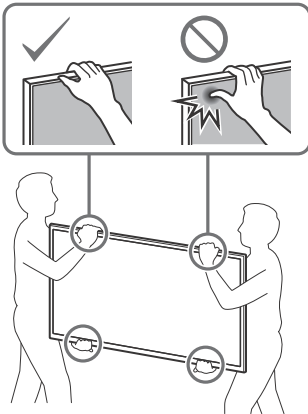

2 Voorkom dat de onderkant van de monitor gaat bewegen.

- Span de riem (F) goed aan en bevestig deze stevig tegen de muur.

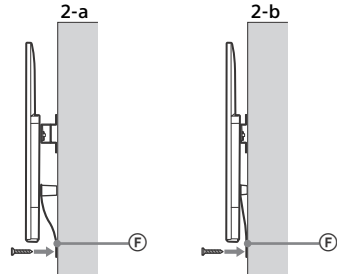

- Gebruik een schroef met een diameter van 5 mm of gelijkwaardig (niet bijgeleverd).

Opmerking

- Probeer de onderkant van de monitor iets naar u toe te trekken om te controleren dat deze niet kan bewegen. Als de monitor nog beweegt, is deze niet correct bevestigd en moet de riem (F) opnieuw stevig worden vastgemaakt.

Voltooiing van de installatie controleren

Controleer de volgende punten.

- De geleidewielen (B) zijn stevig verankerd in de basissteun of basissteunadapter.
- Het snoer en de kabel zijn niet ineengedraaid en zitten niet bekneld.
- De riem (F) is stevig aangespannen.

WAARSCHUWING

- Een fout aangesloten netsnoer enz. kan door kortsluiting brand of elektrische schokken veroorzaken. Controleer de voltooiing van de installatie om veiligheidsredenen.

NL

Overige informatie

Voer de hiervoor beschreven installatieprocedure omgekeerd uit om de monitor van de muur te verwijderen.

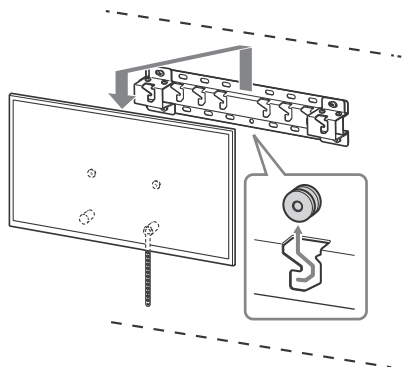

WAARSCHUWING

- Zorg ervoor dat twee of meer personen de monitor vasthouden bij verwijdering.

Specificaties

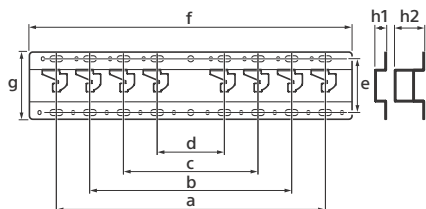

Afmetingen: (ongeveer) [mm]

- a : 400
- b : 300
- c : 200
- d : 100
- e : 80
- f : 480
- g : 100

h1 : 20 (voor 2-b)

h2 : 60 (voor 2-a)

Gewicht (alleen basissteun): (ongeveer) [kg]

0,8

Ontwerp en specificaties kunnen zonder voorafgaande kennisgeving worden gewijzigd.

Instellingen

Pro-modus

In [Pro-modus] kunt u diverse handige, professionele functies gebruiken. Hierna leggen we uit hoe u naar [Pro-modus] kunt overschakelen en wat de typische functies van [Pro-modus] zijn.

Pro-modus

Normale modus: Dit is de standaard stand. [Pro-modus]-functies zijn in deze stand niet beschikbaar.
Modus Pro-instellingen: In deze stand kunt u diverse instellingen van de [Pro-modus]-functies instellen.

Pro-modus: Dit is de bedieningsstand voor professioneel gebruik, waarmee u de [Pro-modus]-functies kunt gebruiken.

NL

Wijzigen van de stand



Als de monitor in de normale modus of de modus pro-instellingen staat

- Ga naar [Start (menu)] → [Apps] → [Tool Pro-modus] en selecteer dan de stand waarnaar u wilt overschakelen.

Als de monitor in de pro-modus staat

- Druk achtereenvolgens binnen één seconde op de hieronder beschreven activeringstoetsen op de afstandsbediening.

Na het herstarten van de monitor wijzigt de stand naar [Modus Pro-instellingen].

Activeringstoetsen:  (scherfweergave) /  (geluidsonderdrukking) /  (volume +) / (HOME)

* U kunt niet direct de stand wijzigen van [Tool Pro-modus] in [Pro-modus]. Als u de stand [Tool Pro-modus] wil wijzigen, ga naar [Pro-instellingen] → [Functiebeperkingen] → [Apps] en wijzig [Tool Pro-modus] naar [Inschakelen] in [Modus Pro-instellingen].

Inleiding van de pro-modus-functies

In [Pro-modus] kunt u diverse handige functies gebruiken. Typische [Pro-modus]-functies zijn hieronder aangegeven.

- **Instellen dat de monitor werkt bij het inschakelen van de stroom**
U kunt instellen dat de monitor uitschakelt/gaat werken als de netstekker uit het stopcontact wordt gehaald of er weer ingestoken wordt.
- **Geoptimaliseerde weergave van het ingangsscherm van de pc**
Het scherm geeft het ingangsscherm van de pc weer met de optimale afmetingen volgens het pc-formaat.
- **Voedingsregeling en automatisch schakelen van ingang door HDMI-signaaldetectie**
Als u de monitor aanzet terwijl het HDMI-apparaat is aangesloten, kunt u automatisch overschakelen naar de aangesloten HDMI-ingang.
- **Instellingen van het weergegeven menu als u de HOME-toets indrukt**
U kunt het weergegeven menu selecteren als u de HOME-toets op de afstandsbediening indrukt.
- **Eerste toewijzing van de ingangsbron bij het opstarten van de monitor**
U kunt de eerste ingangsbron bij het opstarten van de monitor toewijzen.
- **Vergrendelen pro-modus**
U kunt de instellingen van [Pro-modus] beschermen door een PIN te gebruiken.
- **Begin-/maximale instelling volume**
U kunt het beginvolume en maximale volume van de monitor instellen.
- **Verhinderen van de bediening van de monitor met de afstandsbediening**
U kunt verhinderen dat de monitor met de afstandsbediening kan worden bediend.

– Verhinderen van externe ingangen

U kunt verhinderen dat externe ingangen gebruikt kunnen worden.

– Verhinderen van het gebruik van toepassingen

U kunt verhinderen dat monitortoepassingen gebruikt kunnen worden.

Instellen van de pro-modus-functies

Ga naar [Start (menu)] → [Pro-instellingen] of ga naar [Start (menu)] → [Instellingen] → [Pro-instellingen] als de monitor in de [Modus Pro-instellingen] staat.*

* Varieert afhankelijk van de versie van het besturingssysteem.

Aanbevolen instellingen

Dit deel geeft de aanbevolen instellingen weer voor professioneel gebruik van de monitor.

Instellen ECO-functies

- 1 Ga naar [Instellingen] → [Verbruik] → [Eco].
 - Stel [Inactieve TV standby] in op [Uit].

Instellen IP-functies

- 2 Ga naar [Instellingen] → [Netwerk] → [Thuisnetwerk] → [IP-besturing].
 - Stel [Authenticatie] in op [Normale en Vooraf gedeelde sleutel].
 - Stel [Eenvoudige IP Besturing] in op [Aan].

Automatisch software download

- 3 Ga naar [Instellingen] → [Over] → [Update systeemsoftware].
 - Stel [Automatisch software download] in op [Uit].

Beeldinstellingen

- 4 Selecteer de [Input] (bijv. HDMI 1) waarvan u de instellingen wil wijzigen, druk dan op **OPTIONS** en selecteer [Weergave en geluid] → [Beeld].
 - Stel [Licht Sensor] in op [Uit].
 - Selecteer [Beeldmodus] afhankelijk van het gebruik.

[Levendig]: bij gebruik van de digitale berichten-weergave

[Gebruiker]: bij weergave van het originele beeld zoals het is

[Grafisch]: bij weergave van het pc-scherm

Instelwaarden van [Beeldmodus]

Hieronder zijn de beginwaarden vermeld van elke instelling van [Beeldmodus].

Onderdelen	[Beeldmodus]			
	[Levendig]	[Standaard]	[Gebruiker]*	[Grafisch]*
[Helderheid]	Max.(50)	30	35	35
[Kleur]	60	60	50	50
[Contrast]	Max.(100)	Max.(100)	90	90

* Aangezien de monitor sneller reageert in de stand [Grafisch] dan in de stand [Gebruiker] kan de monitor de bewegingen van de muis gelijkmatiger weergeven als het pc-scherm in de stand [Grafisch] wordt gebruikt.

Opmerkingen

Elke instelwaarde kan zonder voorafgaande kennisgeving worden gewijzigd.

Besturingsfuncties

RS-232C

U kunt de monitor met een extern apparaat besturen via RS-232C. De RS-232C-verbinding wordt op deze pagina kort uitgelegd.

Interface

Breng de RS-232C-verbinding op de monitor tot stand met behulp van een 3,5 mm stereo ministecker.

3,5 mm stereo ministecker

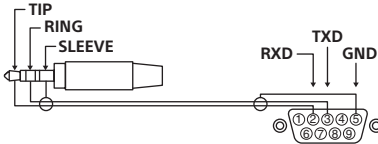

TIP: Monitor → Controller
RING: Controller → Monitor

Verbindingsinstellingen

Stel bij het tot stand brengen van de RS-232C-verbinding de verbindinginstellingen in als volgt.

Baudrate	9.600 bps
Data	8 bit
Pariteit	Geen
Startbit	1 bit
Stopbit	1 bit
Overdrachtsbesturing	Geen

Dataformaat

Hieronder is het dataformaat voor de RS-232C-communicatie aangegeven.

(a) Verzoeken van de controller aan de monitor

Nr.	Onderdeel	Waarde	
1	Header	0x8C	: besturing
2	Categorie	0x00	(vast)
3	Functie	0xXX	
4	Lengte	0xXX	(=data X+1 byte)
5	Data 1	0xXX	
:	:	0xXX	
:	:	0xXX	
X+4	Data X	0xXX	
X+5	Checksum	0xXX	

(b) Verzoeken van de monitor aan de controller

Nr.	Onderdeel	Waarde	
1	Header	0x70	Antwoord
2	Antwoord*	0x00	Voltooid (normaal eind)
		0x01	: Limietoverschrijding (abnormaal einde - overschrijding maximum waarde)
		0x02	: Limietoverschrijding (abnormaal einde - overschrijding minimum waarde)
		0x03	: Commando afgebroken (abnormaal einde)
		0x04	: Verwerkingsfout (fout dataformaat)
3	Checksum	0xXX	

Voorbeeld commando

Hieronder worden enige voorbeelden van RS-232C-communicatiecommando's uitgelegd.

Besturing	Head	Categorie	Functie	Lengte	Data 1	Data X	Checksum
Voeding aan/uit	0x8C	0x00	0x00	0x02	0x00 (uit)	-	0x8E
					0x01 (aan)	-	0x8F
HDMI-ingangsselectie	0x8C	0x00	0x02	0x03	0x04 (HDMI)	0x01 (#1)	0x96
						0x02(#2)	0x97
						0x03(#3)	0x98
						0x04(#4)	0x99

Neem contact op met uw verkoper voor meer informatie over RS-232C.

IP

U kunt de monitor besturen via IP met een HTML5/Android-toepassing op de monitor of op een extern apparaat. U kunt informatie over ingang/stroom beheren en controleren, toepassingen starten en afsluiten en de weergave besturen zoals wijziging van kanalen en volume. U kunt ook commando's met de authenticatiefunctie verhinderen.

Ondersteund IP-protocol

Naam protocol	Laag	Formaat	Authenticatie	Beschrijving
Web API	HTTP	JSON-RPC	Ja	De API met als doel apparaatbesturing.
IRCCIP	HTTP	SOAP	Ja	Compatibel met infraroodbesturing via internet protocol. De technologie en formaten om commando's voor afstandsbediening via het internet te versturen.
SSIP	TCP	Byte stream	n.v.t.	Alleen de typische functies worden ondersteund.

Instellingen monitor

Stel bij gebruik van IP-besturing de monitor eerst als volgt in.

Ga naar [Instellingen] → [Netwerk] → [Thuisnetwerk] → [IP-besturing].

- Stel [Authenticatie] in op [Normale en Vooraf gedeelde sleutel].
- Stel [Vooraf gedeelde sleutel] in.

Voorbeeld van HTTP-verzoek en antwoord voor Web API

Hieronder ziet u een voorbeeld van een verzoek en antwoord voor het verkrijgen van de aan/uit-status van de monitor (IP-adres: 192.168.0.1 vooraf gedeelde sleutel "1234").

URL

<http://192.168.0.1/sony/system>

Verzoek

```
POST /sony/system HTTP/1.1
Host: 192.168.0.1
Content-Type: application/json; charset=UTF-8
Content-Length: 70
X-Auth-PSK: 1234

{"method": "getPowerStatus", "params": [], "id": 50, "version": "1.0"}
```

Antwoord

```
HTTP/1.1 200 OK
Content-Type: application/json; charset=UTF-8
Content-Length: 44

{"result": [{"status": "active"}], "id": 50}
```

Neem contact op met uw verkoper voor meer informatie over IP-besturing.

Bijlage

Aanvullende software

U kunt de monitor gemakkelijker gebruiken door aanvullende software te gebruiken. Op deze pagina vindt u een voorbeeld van aanvullende software.

Neem contact op met uw verkoper voor meer informatie.

Software voor monitoren op kantoor

Biedt gemakkelijke functies voor gebruik van de monitor als een monitor op kantoor aangesloten op een pc in vergaderruimtes of dergelijke.

Voorbeelden van functies:

- Stroommanagement/bewakingsfuncties voeding.
- Gebruik als whiteboard.
- Systeem gekoppeld aan het reserveringssysteem voor vergaderruimten (ondersteunt de Microsoft Exchange Server reserveringstabel, Gsuite).
- Presentatie-timer.
- U kunt ingangen wijzigen of de stroom in-/uitschakelen zonder de afstandsbediening.

Software voor digitale berichten

Als de monitor gebruikt wordt in digitale berichten-weergave, biedt de software gemakkelijke functies.

Voorbeelden van functies:

- Distributiemanagementfunctie voor digitale berichten naar meerdere monitoren via het netwerk.
- Gemakkelijke afspeelfunctie van berichten met een USB-geheugen.
- Managementfunctie voor inhoud en afspeellijst.
- Flexibele instelling afspeelschema op tijd en dag van de week.

Inhaltsverzeichnis

Übersicht	3
Einleitung	3
Anschlusschema	3
Verwenden der Fernbedienung	5
Fernbedienung – Beschreibung der Teile	5
Installationsinformationen zum Verwenden der Wandhalterung	7
Hinweise zur Sicherheit	7
VORSICHT	8
WARNUNG	8
VORSICHT	9
Vorsichtshinweise	9
Montieren der Wandhalterung (An die Sony-Händler)	9
SU-WL500 (FW-85/75BZ35F)	11
Vorbereitungen für die Installation des Monitors	11
Schritt 1: Überprüfen der für die Installation benötigten Teile	11
Schritt 2: Festlegen der Montageposition	11
Schritt 3: Installieren der Basishalterungen an der Wand	12
Schritt 4: Vorbereitungen für die Installation des Monitors	13
Schritt 5: Installieren des Monitors an der Wand	14
Überprüfen der Installation	16
Wenn Sie den Monitor abnehmen wollen (Für Sony-Händler)	16
Technische Daten	16
Aufriss und Tabelle der Installationsabmessungen für den Monitor	17
Diagramm/Tabelle für Position von Schrauben und Haken	18
SU-WL450 (FW-65/55/49/43BZ35F)	19
Montieren des Monitors an der Wand	19
Vorbereitung der Montage	19
Überprüfen der Teile	19
Festlegen der Montageposition	20
Montieren der Grundplatte an der Wand	22
Vorbereitungen für die Installation des Monitors	22
Installieren des Monitors an der Wand	25
Überprüfen der Installation	26
Technische Daten	26
Einstellungen	27
Pro-Modus	27
Empfohlene Einstellungen	28
Steuerfunktionen	30
RS-232C	30
IP	31
Anhang	33
Erweiterte Software	33

Übersicht

Einleitung

Vielen Dank, dass Sie dieses Produkt von Sony erworben haben. Dieser Monitor ist für den professionellen Einsatz konzipiert. Er verfügt über Funktionen wie [Pro-Modus], [RS232C-Steuerung], [IP-Steuerung], die für den professionellen Einsatz verwendet werden können. Darüber hinaus können Sie mithilfe einer optionalen Software praktische Funktionen hinzufügen. Bevor Sie den Monitor in Betrieb nehmen, lesen Sie bitte diese Anleitung sorgfältig durch.

Anschlusschema

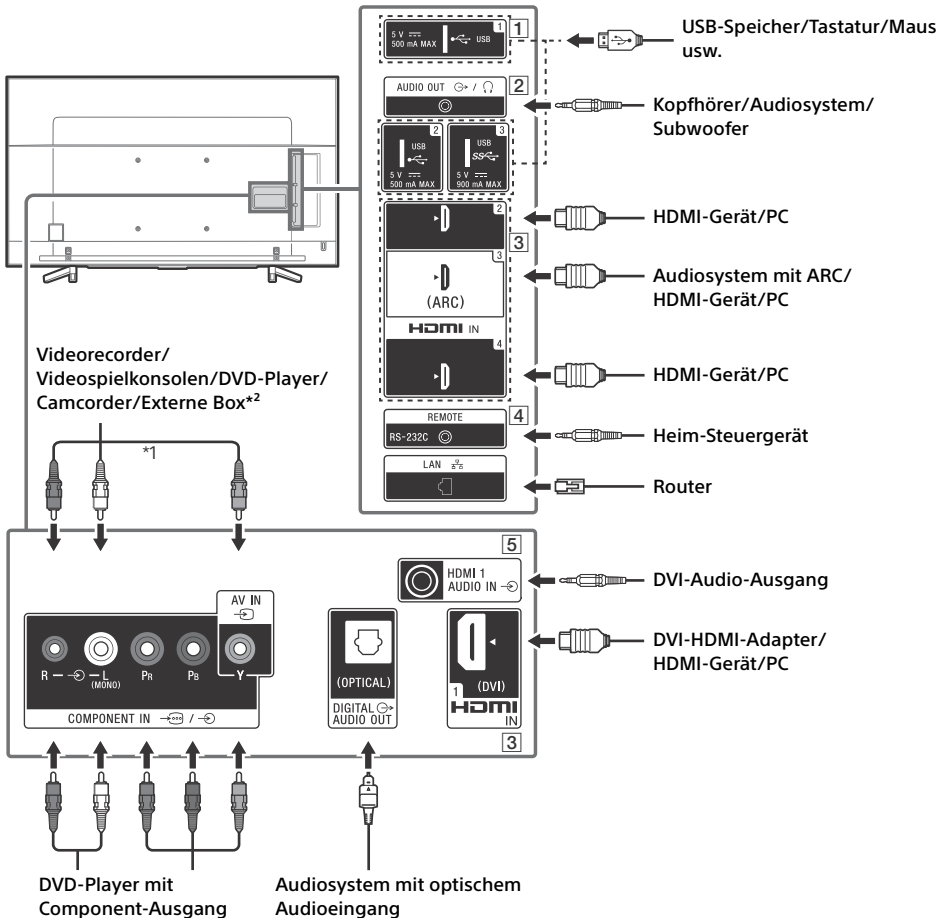

1 **USB 1/2, SS USB 3**

- Wenn Sie hier ein großes USB-Gerät anschließen, kann das die daneben angeschlossenen Geräte behindern.
- Wenn Sie ein großes USB-Gerät anschließen, schließen Sie es an die Buchse USB 1 an.

2 **AUDIO OUT**

- Unterstützt nur 3-polige Stereo-Minibuchse.
- Um den Monitorton über das angeschlossene Gerät zu hören, drücken Sie **HOME**. Wählen Sie [Einstellungen] → [Ton] → [Kopfhörer/Audioausgang] und dann das gewünschte Element.

3 **HDMI IN 1/2/3/4**

- Per HDMI-Schnittstelle können digitale Video- und Audiodaten mit einem einzigen Kabel übertragen werden.

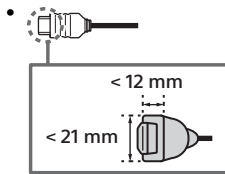

• **HDMI IN 2/3**

Um qualitativ hochwertige 4K-50p/60p-Inhalte zu genießen, schließen Sie ein Premium High-Speed-HDMI-Kabel an den HDMI IN 2/3-Eingang an und setzen Sie [HDMI-Signalformat] auf [Optimiertes Format].

Einzelheiten zu unterstützten Formaten finden Sie in der Referenzanleitung unter „Technische Daten“ (Seite 13-15).

• **HDMI IN 3 ARC (Audio Return Channel: Audiorückkanal)**

Schließen Sie Ihr Audiosystem an HDMI IN 3 an, um den Monitorton an Ihr Audiosystem weiterzuleiten. Ein Audiosystem, das HDMI ARC unterstützt, kann Videosignale an den Monitor senden und über dasselbe HDMI-Kabel Audiosignale vom Monitor empfangen. Wenn Ihr Audiosystem HDMI ARC nicht unterstützt, ist eine zusätzliche Verbindung mit DIGITAL AUDIO OUT (OPTICAL) erforderlich.

4 **REMOTE RS-232C**

- Anschluss für die serielle Kommunikation. Einzelheiten hierzu finden Sie bei den Steuerfunktionen unter „RS-232C“ (Seite 30).

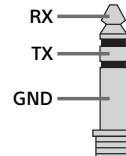

5 **HDMI 1 AUDIO IN**

- Wenn das Gerät über eine DVI-Buchse verfügt, schließen Sie es über eine DVI-HDMI-Adapterschnittstelle (nicht mitgeliefert) an HDMI IN 1 an und verbinden Sie die Audio-Ausgangsbuchse des Geräts mit HDMI 1 AUDIO IN.

*1 Wenn Sie Mono-Geräte anschließen, schließen Sie sie an den Audioanschluss L (MONO) an.

*2 Für ein externes Gerät, das nur einen Anschluss vom Typ SCART AV OUT hat, verwenden Sie einen SCART-Cinch-Adapter und ein Erweiterungskabel für den analogen Eingang.

Verwenden der Fernbedienung

Fernbedienung – Beschreibung der Teile

Die Form der Fernbedienung sowie die Position, Verfügbarkeit und Funktion der Fernbedienungstasten kann abhängig von der Region/vom Land/vom Monitormodell variieren.

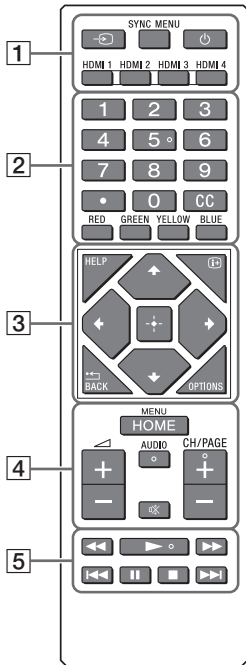

Schieben und öffnen Sie den Deckel des Batteriefachs und legen Sie dann zwei R03-Batterien (Größe AAA) ein.

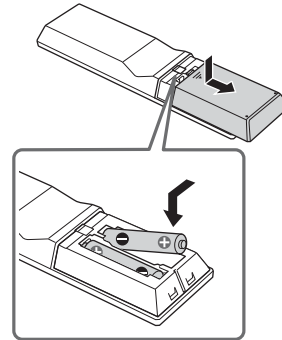

1 (Eingangswahl)

Eingangsquelle anzeigen lassen und auswählen.
Drücken Sie wiederholt, um die Eingangsquelle zu wechseln.

SYNC MENU

Rufen Sie das BRAVIA Sync-Menü auf.

(Monitor-Bereitschaft)

Schalten Sie den Monitor ein bzw. aus (Bereitschaftsmodus).

HDMI 1/2/3/4

Schalten Sie auf den HDMI-Eingang um.

2 Zifferntasten



Verwenden Sie die Tasten 0–9 zur Auswahl der Digitalkanäle.

CC

Aktivieren oder deaktivieren Sie die Untertitel (wenn die Funktion verfügbar ist).

Farbtasten

Mit diesen Tasten können Sie die entsprechenden Funktionen ausführen.

3 HELP

Zeigen Sie das Hilfe-Menü an. Von hier aus kann auf die Hilfe zugegriffen werden.

(Bildschirmdarstellung)

Schalter zum Ein- bzw. Ausblenden der Informationen über Eingangsquelle, Uhr usw.

/BACK

Rufen Sie den vorherigen Bildschirm auf.

OPTIONS

Zeigt eine Liste der Funktionen an, die zu diesem Zeitpunkt verwendet werden können.

(Steuerkreuz zur Navigation)

Navigation und Auswahl auf dem Bildschirmmenü.

4 HOME

Zeigen Sie das Monitor-Startmenü an.

+/- (Lautstärke)

Passen Sie die Lautstärke an.

AUDIO

Ändern Sie die Sprache für das Programm, das derzeit wiedergegeben wird.

(Stummschaltung)

Schalten Sie den Ton stumm. Drücken Sie die Taste erneut, um den Ton wieder hörbar zu machen.

CH/PAGE +/-

Drücken Sie diese Taste, um einen Kanal oder eine Seite zu wechseln.

5

Bedienen Sie Medieninhalte auf dem Monitor und auf einem angeschlossenen Gerät, das mit BRAVIA Sync kompatibel ist.

Installationsinformationen zum Verwenden der Wandhalterung

Unterstützte Modelle:

**FW-85BZ35F / 75BZ35F / 65BZ35F /
55BZ35F / 49BZ35F / 43BZ35F**

Für den Kunden

Zum Schutz des Produkts und aus Sicherheitsgründen empfiehlt Sony dringend, die Installation des Monitors von einem Sony-Händler oder lizenzierten Fachleuten ausführen zu lassen. Versuchen Sie nicht, den Monitor selbst zu installieren.

Für Sony-Händler und Montagefachleute
Achten Sie bei der Installation, der regelmäßigen Wartung und der Überprüfung des Produkts in erster Linie auf Sicherheit.

Zur Installation dieses Produkts sind Fachkenntnisse erforderlich, insbesondere um die Tragfähigkeit der Wand für das Gewicht des Monitors sicherzustellen. Überlassen Sie die Montage dieses Produkts an der Wand unbedingt Sony-Händlern oder lizenzierten Fachleuten und ergreifen Sie bei der Montage geeignete Sicherheitsmaßnahmen. Sony übernimmt keine Haftung für Verletzungen bzw. Sachschäden, die durch unsachgemäßen Umgang mit dem Produkt oder eine fehlerhafte Montage entstehen.

Befolgen Sie aus Gründen der Sicherheit und der ordnungsgemäßen Installation die Bedienungsanleitung für die Wandhalterung, das Einrichtungshandbuch für den Monitor und die Anweisungen in diesem Handbuch.

Hinweise zur Sicherheit

Vielen Dank, dass Sie sich für dieses Produkt entschieden haben.

Für den Kunden

Zur Montage dieses Produkts sind ausreichende Fachkenntnisse erforderlich. Überlassen Sie die Montage einem Sony-Händler oder einem lizenzierten Fachmann und achten Sie bei der Montage insbesondere auf die Sicherheit. Sony übernimmt keine Haftung für Schäden oder Verletzungen durch die fehlerhafte Handhabung oder eine unsachgemäße Montage oder für die Montage eines anderen als des angegebenen Produkts. Ihre gesetzlichen Rechte (wenn zutreffend) sind davon nicht betroffen.

An die Sony-Händler

Zur Montage dieses Produkts sind ausreichende Fachkenntnisse erforderlich. Lesen Sie sich diese Anleitung unbedingt sorgfältig durch, um die Montagearbeiten sicher durchzuführen. Sony übernimmt keine Haftung für Schäden oder Verletzungen durch die fehlerhafte Handhabung oder eine unsachgemäße Montage. Händigen Sie diese Anleitung nach der Montage dem Kunden aus.

Diese Bedienungsanleitung zeigt die richtige Handhabung des Produkts und wichtige Vorsichtshinweise, die notwendig sind, um Unfälle zu vermeiden. Lesen Sie sich diese Anleitung sorgfältig durch und verwenden Sie das Produkt korrekt. Bewahren Sie diese Anleitung zum künftigen Nachschlagen auf.

Produkte von Sony wurden im Hinblick auf die Sicherheit entwickelt. Wenn die Produkte aber falsch verwendet werden, kann dies zu schwerwiegenden Verletzungen durch Feuer, Stromschlag, das Kippen des Produkts oder das Herunterfallen des Produkts führen. Beachten Sie unbedingt die Vorsichtshinweise, um solche Unfälle zu vermeiden.

VORSICHT

Angegebene Produkte

Diese Wandhalterung wurde zur Verwendung mit den angegebenen Monitoren entwickelt. Schlagen Sie bei Monitoren im zugehörigen Referenzleitfaden nach, um sich zu vergewissern, dass die Wandhalterung verwendet werden kann.

Für den Kunden

WARNUNG

Wenn die folgenden Vorsichtshinweise nicht beachtet werden, kann es zu schwerwiegenden Verletzungen oder Tod durch Feuer, Stromschlag oder das Herunterfallen des Produkts kommen.

Überlassen Sie die Montage einem lizenzierten Fachmann und halten Sie kleine Kinder während der Montage fern.

Wenn die Wandhalterung oder der Monitor nicht korrekt montiert werden, kann es zu den folgenden Unfällen kommen. Achten Sie darauf, dass die Montage durch einen lizenzierten Fachmann ausgeführt wird.

- Der Monitor kann herunterfallen und schwerwiegenden Verletzungen wie Prellungen oder Brüche verursachen.
- Wenn die Wand, an der die Wandhalterung montiert werden soll, instabil, uneben oder nicht senkrecht zum Boden ist, kann das Gerät herunterfallen und Verletzungen oder Sachschäden verursachen. Die Wand sollte mindestens das vierfache Gewicht des Monitors tragen können. (Informationen zum Gewicht des Monitors finden Sie im Referenzleitfaden des Geräts.)
- Wenn die Montage der Wandhalterung an der Wand nicht ausreichend stabil ist, kann das Gerät herunterfallen und Verletzungen oder Sachschäden verursachen.

Überlassen Sie die Umpositionierung bzw. den Abbau des Monitors einem lizenzierten Fachmann.

- Wenn andere Personen als ein lizenziertes Fachmann den Transport oder Abbau des Monitors übernehmen, kann er herunterfallen und Verletzungen oder Sachschäden verursachen. Achten Sie darauf, dass mindestens zwei Personen den Monitor tragen oder abbauen.

- Zum Transport eines großen Monitors sind zwei oder mehr Personen (drei oder mehr Personen für FW-85BZ35F) nötig.

Entfernen Sie keine Schrauben usw., nachdem Sie den Monitor montiert haben.

Andernfalls kann der Monitor herunterfallen und Verletzungen oder Sachschäden verursachen.

Nehmen Sie keine Veränderungen an Teilen der Wandhalterung vor.

Andernfalls kann die Wandhalterung herunterfallen und Verletzungen oder Sachschäden verursachen.

Montieren Sie keine Geräte außer dem angegebenen Produkt.

Diese Wandhalterung wurde nur zur Verwendung mit dem angegebenen Produkt entwickelt. Wenn Sie andere als das angegebene Gerät montieren, kann sie herunterfallen oder brechen und Verletzungen oder Sachschäden verursachen.

Belasten Sie die Wandhalterung nur mit dem Gewicht des Monitors. Setzen Sie den Monitor keinen Erschütterungen nach links/rechts oder oben/unten aus.

Andernfalls kann der Monitor herunterfallen und Verletzungen oder Sachschäden verursachen.

Lehnen und hängen Sie sich nicht an den Monitor.

Lehnen und hängen Sie sich nicht an den Monitor, da er auf Sie fallen und schwerwiegende Verletzungen verursachen könnte.

Verschütten Sie keine Flüssigkeiten auf den Monitor.

Wenn Sie den Monitor nass werden lassen, kann dies zu einem Brand oder einem elektrischen Schlag führen.

Demontieren oder verändern Sie nicht die Teile der Wandhalterung.

Andernfalls kann die Wandhalterung herunterfallen und Verletzungen oder Sachschäden verursachen.

Setzen Sie den Monitor weder Regen noch Feuchtigkeit aus.

Es besteht die Gefahr eines Brandes oder eines elektrischen Schlags.

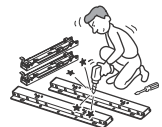

Stellen Sie den Monitor niemals an heißen, feuchten oder übermäßig staubigen Orten oder an einem Ort auf, an dem er mechanischen Vibrationen ausgesetzt ist.

Andernfalls kann es zu einem Brand oder einem elektrischen Schlag kommen.

Halten Sie brennbare Gegenstände oder offene Flammen (z. B. Kerzen) vom Monitor fern.

Um einen Brand zu verhindern, halten Sie brennbare Gegenstände oder offene Flammen (z. B. Kerzen) vom Monitor fern.

Decken Sie die Lüftungsöffnungen des Monitors nicht ab.

Wenn Sie die Lüftungslöcher (mit einem Tuch usw.) abdecken, kann sich im Inneren Wärme entwickeln und Feuer verursachen.

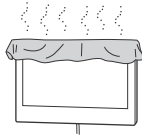

VORSICHT

Wenn die folgenden Vorsichtshinweise nicht beachtet werden, kann es zu Verletzungen oder Sachschäden kommen.

Üben Sie während der Reinigung oder Wartung keine übermäßige Gewalt auf das Produkt aus.

Üben Sie keine übermäßige Gewalt auf die Oberseite des Monitors aus. Andernfalls kann der Monitor herunterfallen und Verletzungen oder Sachschäden verursachen.

Vorsichtshinweise

- Wenn Sie den Monitor längere Zeit verwenden, wenn er an der Wandhalterung angebracht ist, kann sich, abhängig vom Material der Wand, die Wand hinter oder über dem Monitor verfärben oder die Tapete kann sich lösen.
- Wenn die Wandhalterung nach der Montage an der Wand entfernt wird, verbleiben die Schraubenbohrungen.
- Verwenden Sie die Wandhalterung nicht an Orten, an denen sie mechanischen Vibrationen ausgesetzt ist.

Montieren der Wandhalterung (An die Sony-Händler)

WARNUNG

Die folgenden Anweisungen gelten nur für Sony-Händler. Lesen Sie sich unbedingt die oben aufgeführten Sicherheitshinweise durch und achten Sie während der Montage, Wartung und Überprüfung des Produkts insbesondere auf die Sicherheit.

Installieren Sie die Wandhalterung nicht auf einer Wandfläche, bei der die Ecken oder Kanten des Monitors über die Wandfläche hinausragen.

Installieren Sie die Wandhalterung nicht auf einer Wandfläche, wie einer Säule, bei der die Ecken oder Kanten des Monitors über die Wandfläche hinausragen. Wenn eine Person oder ein Objekt gegen die vorstehende Ecke oder Kante des Monitors stößt, kann es zu Verletzungen oder Sachschäden kommen.

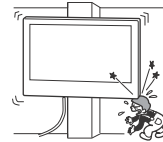

Montieren Sie den Monitor nicht über oder unter einem Klimagerät.

Wenn der Monitor längere Zeit austretendem Wasser oder dem Luftstrom einer Klimaanlage ausgesetzt ist, kann es zu einem Brand, Stromschlag oder einer Fehlfunktion des Monitors kommen.

Achten Sie darauf, die Wandhalterung entsprechend den Anweisungen in dieser Bedienungsanleitung sicher an der Wand zu montieren.

Wenn Schrauben locker sind oder herausfallen, kann die Wandhalterung herunterfallen und Verletzungen oder Sachschäden verursachen. Verwenden Sie unbedingt geeignete Schrauben für das Material der Wand und montieren Sie das Gerät sicher mit vier oder mehr Schrauben mit einem Durchmesser von 8 mm (oder entsprechendem Material).

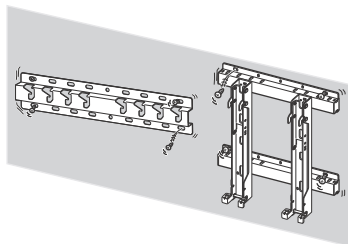

Verwenden Sie unbedingt die mitgelieferten Schrauben und Befestigungsteile entsprechend den Anweisungen in dieser Bedienungsanleitung. Wenn Sie andere Teile verwenden, kann der Monitor herunterfallen und Personenschäden oder Schäden am Monitor verursachen.

Bauen Sie die Halterung ordnungsgemäß entsprechend den in dieser Bedienungsanleitung beschriebenen Schritten zusammen.

Wenn die Schrauben lose sind oder herausfallen, kann der Monitor herunterfallen und Personenschäden oder Schäden am Monitor verursachen.

Ziehen Sie die Schrauben unbedingt an den dafür vorgesehenen Positionen fest.

Andernfalls kann der Monitor herunterfallen und Personenschäden oder Schäden am Monitor verursachen.

Achten Sie darauf, den Monitor während der Montage keinen Erschütterungen auszusetzen.

Wenn der Monitor Erschütterungen ausgesetzt wird, kann er herunterfallen oder brechen. Dies kann zu Verletzungen führen.

Achten Sie darauf, den Monitor an einer Wand zu montieren, die senkrecht und eben ist.

Andernfalls kann der Monitor herunterfallen und Verletzungen verursachen.

Sichern Sie die Kabel nach der ordnungsgemäßen Montage des Monitors angemessen.

Wenn sich Personen oder Gegenstände in den Kabeln verfangen, kann dies zu Verletzungen oder Schäden am Monitor führen.

Verhindern Sie, dass das Netz- oder die Verbindungskabel eingeklemmt werden.

Wenn das Netz- oder die Verbindungskabel zwischen dem Gerät und der Wand eingeklemmt werden oder gewaltsam verbogen oder verdreht werden, können die internen Adern freigelegt werden und es kann zu einem Kurzschluss oder Stromschlag kommen. Dies kann zu einem Brand oder Stromschlag führen.



Die Schrauben zur Sicherung der Wandhalterung an der Wand sind nicht mitgeliefert.

Verwenden Sie passende Schrauben für das Material und die Struktur der Wand, wenn Sie die Wandhalterung montieren.

Klemmen Sie sich bei der Montage nicht die Hände oder Finger ein.

Gehen Sie bei der Montage der Wandhalterung und bei der Installation des Monitors bitte vorsichtig vor, damit Sie sich nicht an den Händen oder Fingern verletzen.

SU-WL500 (FW-85/75BZ35F)

Vorbereitungen für die Installation des Monitors

Bezüglich der Installation des Ständers nehmen Sie das Einrichtungshandbuch zur Hand.

Schritt 1: Überprüfen der für die Installation benötigten Teile

- 1 Halten Sie mindestens vier Schrauben mit 8 mm Durchmesser oder entsprechende Schrauben (nicht mitgeliefert) und einen Schraubenzieher bereit. Wählen Sie Schrauben aus, die für das Material der Wand geeignet sind.
- 2 Öffnen Sie die Verpackung und vergewissern Sie sich, dass folgende Teile enthalten sind.

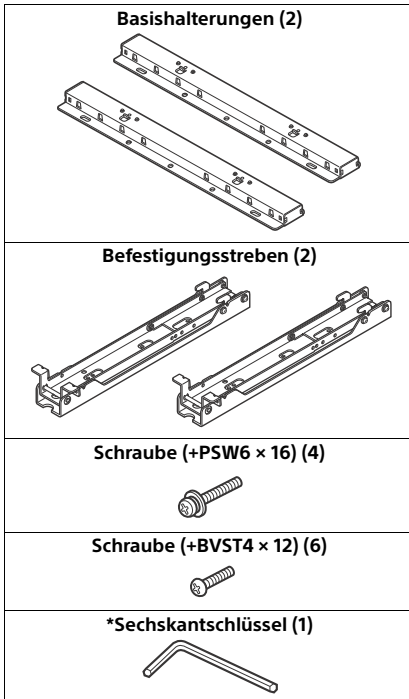

* Nur in bestimmten Regionen/Ländern bzw. für bestimmte Monitormodelle.

Schritt 2: Festlegen der Montageposition

- 1 Beachten Sie die Angaben unter „Aufriss und Tabelle der Installationsabmessungen für den Monitor“ auf Seite 17 und legen Sie die Montageposition fest.
Halten Sie zwischen dem Monitor und der Decke bzw. vorstehenden Teilen der Wand unbedingt die in der Abbildung unten gezeigten Abstände ein.
Einheit: mm

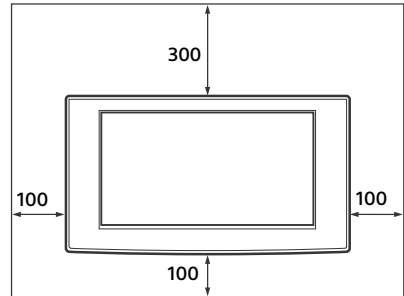

Installieren Sie den Monitor auf keinen Fall wie im Folgenden dargestellt:

Die Luftzirkulation ist blockiert.

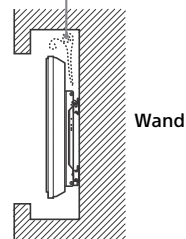

Hinweis

- Wenn Sie die Kabel in der Wand verlegen möchten, bohren Sie vor der Installation ein Loch zum Hindurchführen der Kabel in die Wand.

- 2 Legen Sie mithilfe des Diagramms „Abmessungen für die Montage an der Wand“ auf Seite 18 die Position der Schrauben für die Installation der Basishalterungen fest.

WARNUNG

Die Wand, an der der Monitor installiert werden soll, muss eine Tragfähigkeit von mindestens dem Vierfachen des Gewichts des Monitors aufweisen. In der Bedienungsanleitung zum Monitor finden Sie Angaben zu dessen Gewicht. Ermitteln Sie die Tragfähigkeit der Wand an der Montagestelle des Monitors. Wenn nötig, muss die Wand ausreichend verstärkt werden.

Schritt 3: Installieren der Basishalterungen an der Wand

- 1 Befestigen Sie die Basishalterungen mit mindestens vier Schrauben mit 8 mm Durchmesser oder entsprechenden Schrauben (nicht mitgeliefert) an der Wand.

1

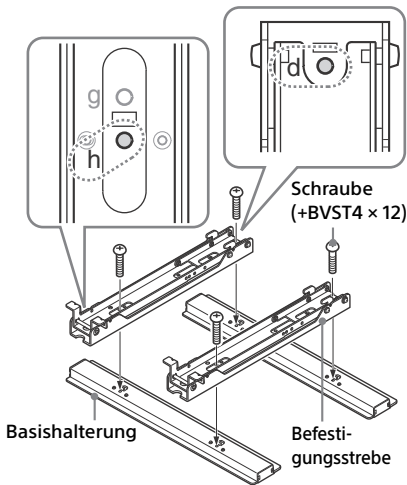

- 2 Befestigen Sie die Basishalterungen und die Befestigungsstreben mit mindestens vier Schrauben mit 8 mm Durchmesser oder entsprechenden Schrauben (nicht mitgeliefert) an der Wand. Wählen Sie vier Schraublöcher, die im Diagramm unten mit dem Symbol ● gekennzeichnet sind, und ziehen Sie die Schrauben fest an, so dass sie sich nicht lösen können.

Richten Sie die Halterung waagrecht aus.

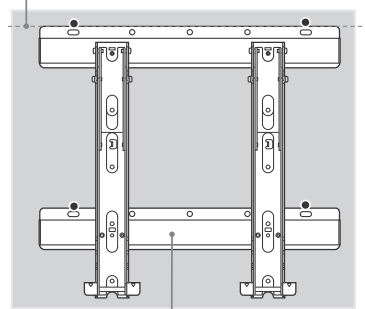

Basishalterung

- 3 Lösen Sie die in Schritt 1 angebrachten Schrauben und nehmen Sie die Befestigungsstreben von den Basishalterungen ab.

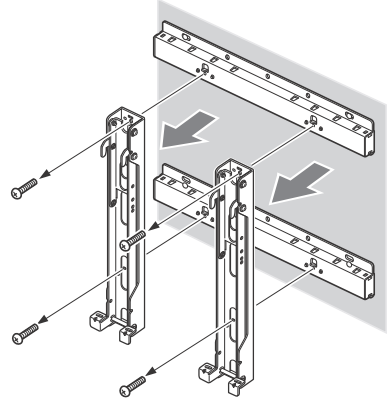

VORSICHT

Achten Sie darauf, die Befestigungsstreben nicht fallen zu lassen, wenn Sie die Schrauben an den Befestigungsstreben lösen.

WARNUNG

- Die in diesem Teilschritt erforderlichen Schrauben werden nicht mitgeliefert. Wählen Sie Schrauben aus, die für das Material und die Struktur der Wand geeignet sind.
- Wenn sich die Basishalterungen nicht sicher genug befestigen lassen, verwenden Sie zusätzliche Schrauben.
- Vergewissern Sie sich, dass die Basishalterungen fest an der Wand montiert sind.

Schritt 4: Vorbereitungen für die Installation des Monitors

- 1 Entfernen Sie die Schrauben an der Rückseite des Monitors.

FW-85BZ35F

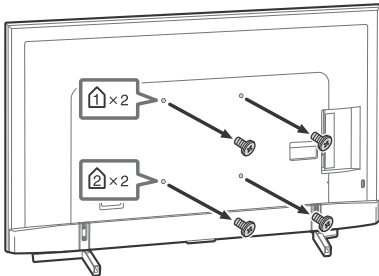

FW-75BZ35F

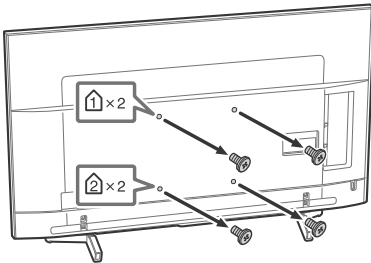

Hinweis

- Achten Sie darauf, die entfernten Schrauben an einem sicheren Ort aufzubewahren und sie von Kindern fernzuhalten.

- 2 Legen Sie mithilfe des Diagramms/der Tabelle für Position von Schrauben und Haken auf Seite 18 die Position der Schrauben fest und befestigen Sie die Befestigungsstreben an der Rückseite des Monitors.

FW-85BZ35F

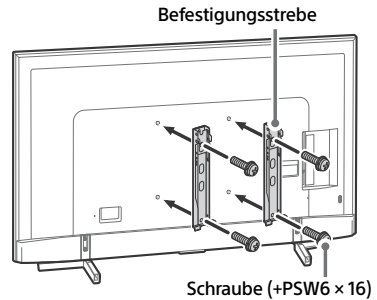

FW-75BZ35F

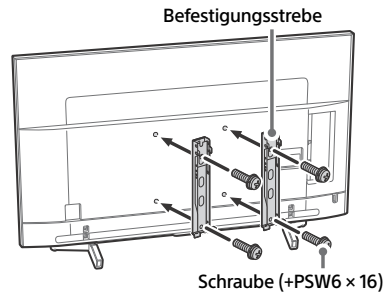

Hinweis

- Wenn Sie einen elektrischen Schraubendreher benutzen, setzen Sie das Drehmoment bei etwa 1,5 N·m (15 kgf·cm) an.
- Bewahren Sie die unbenutzten Teile für eine spätere Verwendung an einem sicheren Ort auf. Bewahren Sie dieses Handbuch zum späteren Nachschlagen auf.

3 Nehmen Sie den Tischständer vom Monitor ab.

FW-85BZ35F

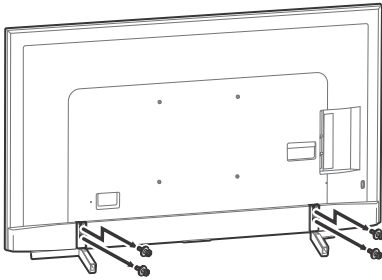

FW-75BZ35F

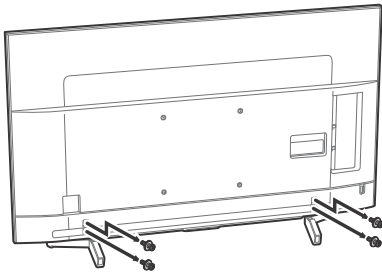

Schritt 5: Installieren des Monitors an der Wand

WARNUNG

Führen Sie erst die Installation vollständig durch und schließen Sie dann das Netzkabel an eine Netzsteckdose an. Wenn das Netzkabel unter oder zwischen irgendwelchen Teilen eingeklemmt wird, kann es zu einem Kurzschluss kommen und es besteht die Gefahr eines elektrischen Schlags.

Seien Sie vorsichtig, damit Sie nicht über das Netzkabel oder den Monitor stolpern. Andernfalls könnten Sie sich verletzen.

1 Schließen Sie das Netzkabel und das/die mit dem Monitor gelieferte(n) Verbindungskabel an den Monitor an.

Schließen Sie das Netzkabel und das/die Verbindungskabel an die Anschlüsse an der Rückseite des Monitors an. Genaue Anweisungen zum Anschließen von Netzkabel und Verbindungskabel(n) finden Sie in der Bedienungsanleitung zum Monitor.

Hinweis

- Sie können die Kabel nicht an den Monitor anschließen, nachdem Sie ihn auf der Basishalterung installiert haben.
- Lassen Sie das Verlegen der Kabel in der Wand von einem lizenzierten Fachmann ausführen.

2 Installieren Sie den Monitor auf der Basishalterung.

- 1 Legen Sie mithilfe des Diagramms/der Tabelle für Position von Schrauben und Haken auf Seite 18 die Bohrungen an der oberen Basishalterung fest, in die die oberen Haken der Befestigungsstreben eingehängt werden.
- 2 Halten Sie den Monitor mit beiden Händen fest und hängen Sie ihn behutsam an die Wand.

WARNUNG

Zum Transport eines großen Monitors sind zwei oder mehr Personen (drei oder mehr Personen für FW-85BZ35F) nötig.

FW-85BZ35F

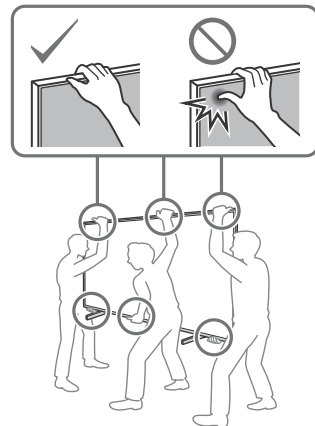

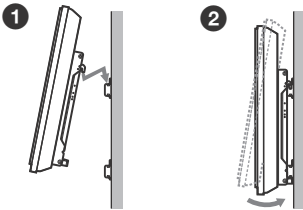
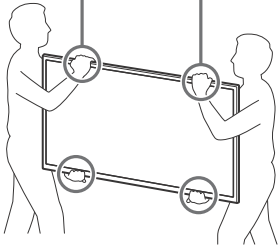

Befestigungsstrebe

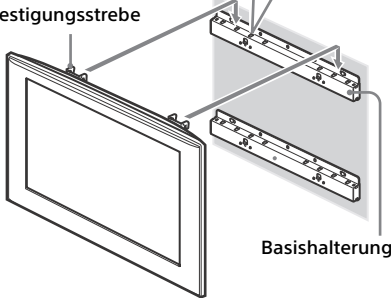

Basishalterung

3 Befestigen Sie den Monitor mit den beiden mitgelieferten Schrauben (+BVST4 × 12) sicher an der unteren Basishalterung.

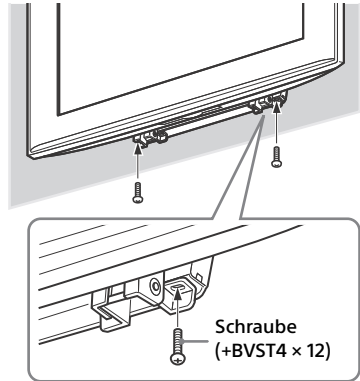

Schraube
(+BVST4 × 12)

Hinweis

- Wenn Sie einen elektrischen Schraubenzieher verwenden, stellen Sie ein Drehmoment von etwa 1,5 N·m (15 kgf·cm) ein.

WARNUNG

Achten Sie darauf, die Befestigungsschrauben links und rechts fest anzuziehen. Andernfalls kann der Monitor beim Anheben herunterfallen und Verletzungen verursachen.

Überprüfen der Installation

Überprüfen Sie Folgendes:

- Die Haken der Befestigungsstreben müssen sicher in die Bohrungen an der Basishalterung eingehängt sein.
- Vergewissern Sie sich, dass das Netzkabel und die anderen Kabel nicht verdreht oder eingeklemmt sind.
- Die beiden Schrauben, die Befestigungsstreben und Basishalterung sichern, müssen fest angezogen werden.

WARNUNG

Stellen Sie den Winkel der Befestigungsstreben nicht ein, wenn der Monitor an der Wand installiert ist. Die Installation muss vollständig durchgeführt werden. Andernfalls kann das Gerät herunterfallen. Dabei besteht die Gefahr von Verletzungen oder Sachschäden. Eine unsachgemäße Verlegung des Netzkabels oder der anderen Kabel kann zu einem Kurzschluss und infolgedessen zu Feuer oder einem elektrischen Schlag führen. Überprüfen Sie die fertige Installation daher zur Sicherheit unbedingt noch einmal.

Wenn Sie den Monitor abnehmen wollen (Für Sony-Händler)

- 1 Lösen Sie das Netzkabel von der Netzsteckdose.
- 2 Entfernen Sie die beiden Schrauben, mit denen der Monitor an der unteren Basishalterung befestigt ist. (Die Position der Schrauben ist in Teilschritt 3 unter Schritt 5 auf Seite 15 erläutert.)
- 3 Heben Sie den Monitor so weit an, dass Sie ihn abnehmen können.

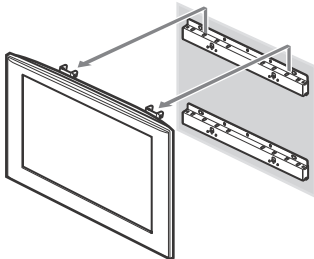

VORSICHT

- Achten Sie darauf, dass sich die Kabel beim Abnehmen des Monitors nirgendwo verfangen.
- Gehen Sie beim Abnehmen des Monitors bitte vorsichtig vor, damit Sie sich nicht an den Händen oder Fingern verletzen.

WARNUNG

- Zum Transport eines großen Monitors sind zwei oder mehr Personen (drei oder mehr Personen für FW-85BZ35F) nötig.

Technische Daten

Einheit: (ca.) [mm]

Gewicht: (ca.) [kg]

4,7

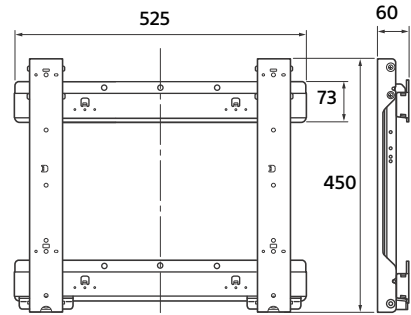

Änderungen, die dem technischen Fortschritt dienen, bleiben vorbehalten.

Aufriss und Tabelle der Installationsabmessungen für den Monitor

Die Tabelle unten zeigt die Abmessungen von Monitoren, die an dieser Wandhalterung montiert werden können. Beachten Sie bei der Auswahl der Montagestelle bitte die Angaben in dieser Tabelle.

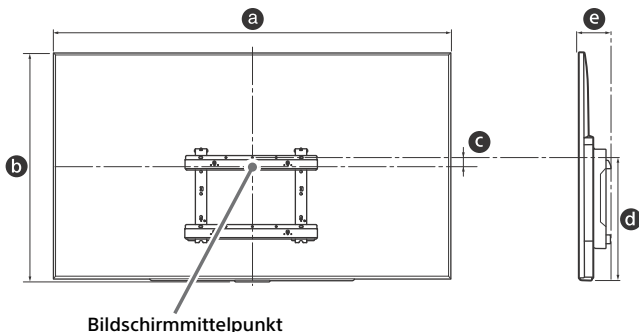

Einheit: mm

Modellbezeichnung	Abmessungen des Monitors		Abstand von Bildschirmmittellinie	Länge für die Montage	
				Winkel (0°)	
	a	b	c	d	e
FW-85BZ35F	1.911	1.098	131	683	133
FW-75BZ35F	1.673	963	27	515	114

Hinweis

- Nur zutreffend für 0° für dieses TV-Modell.
- Einige Modelle sind in einigen Regionen nicht erhältlich.
- Die Angaben in der Tabelle oben können je nach Installation etwas variieren.

WARNUNG

- Die Wand, an der der Monitor installiert werden soll, muss eine Tragfähigkeit von mindestens dem Vierfachen des Gewichts des Monitors aufweisen. In der Bedienungsanleitung zum Monitor finden Sie Angaben zu dessen Gewicht.

DE

Diagramm/Tabelle für Position von Schrauben und Haken

Modellbezeichnung	Position der Schrauben	Position der Haken
FW-85BZ35F	d, j	a
FW-75BZ35F	d, g	a

Position der Schrauben

Beim Installieren der Befestigungsstreben am Monitor.

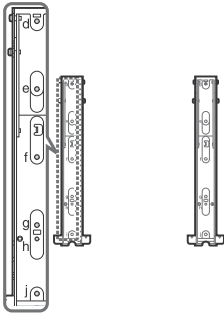

Position der Haken

Beim Installieren des Monitors an den Basishalterungen.

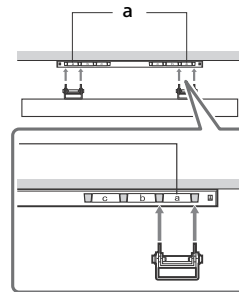

SU-WL450 (FW-65/55/49/ 43BZ35F)

Montieren des Monitors an der Wand

Die Montageschritte variieren abhängig vom Monitor.
Verwenden Sie für die Montage des Monitors an der Wand die Wandhalterung SU-WL450.

Hinweis

- Achten Sie darauf, die entfernten Schrauben an einem sicheren Ort aufzubewahren und sie von Kindern fernzuhalten.

Vorbereitung der Montage

- Halten Sie für die Installation die Referenzanleitung und das Einrichtungshandbuch des Monitors bereit.
- Stellen Sie vor der Montage sicher, dass Sie einen Kreuzschlitzschraubendreher bereitgelegt haben, der auf die Schrauben passt.
- Überprüfen Sie die Montageposition des Monitors.
- Legen Sie mindestens vier Schrauben mit einem Durchmesser von 8 mm und ein Schraube mit einem Durchmesser von 5 mm bzw. entsprechende Schrauben bereit (nicht mitgeliefert). Wählen Sie Schrauben aus, die für das Material der Wand geeignet sind.

Überprüfen der Teile

Mit der SU-WL450 geliefert

- Stellen Sie sicher, dass alle Teile vorhanden sind.

A Grundplatte (20) (1)	B Rolle (2)
C PSW 6x20 (4)	D PSW 4x20 mit Hülse (2)
E Abstandshalter (20) (2)	F Gurt (1)
G Hülse (20) (M4) (2)	H PSW 4x20 (2)
I Grundplattenadapter (2)	J PSW 4x10 (8)
K Abstandshalter (60) (2)	L PSW 6x50 (2)
M Hülse (M4) (2)	N PSW 4x50 (2)

DE

Festlegen der Montageposition

1 Legen Sie die Montageposition fest.

Stellen Sie sicher, dass an der Wand genug Platz für den Monitor ist und dass die Wand eine Tragfähigkeit von mindestens dem Vierfachen des Gewichts des Monitors aufweist.

In der folgenden Tabelle finden Sie Informationen zum Montieren des Monitors an der Wand. Im Referenzleitfaden zum Monitor finden Sie Informationen zum Gewicht des Monitors.

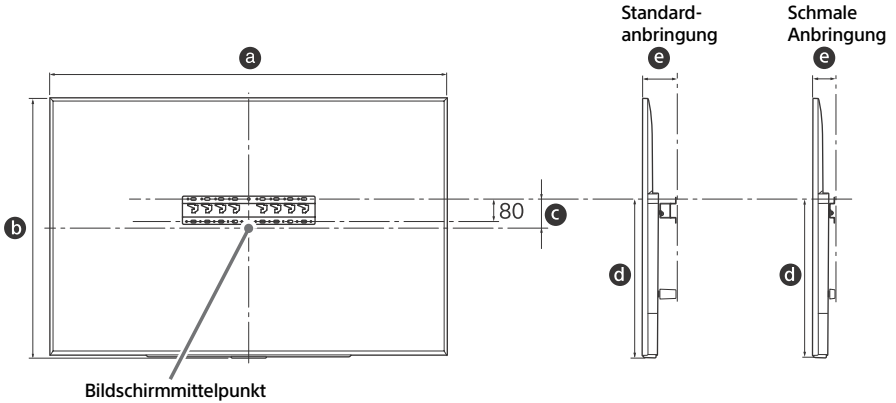

Einheit: mm

Modell- bezeichnung	Abmessungen des Monitors		Abstand von Bildschirm mittellinie	Länge für die Montage		
	a	b	c	d	e	
					Standard- anbringung	Schmale Anbringung
FW-65BZ35F	1.450	836	99	523	115	73
FW-55BZ35F	1.231	713	106	468	115	73
FW-49BZ35F	1.098	644	15	315	120	78
FW-43BZ35F	965	569	23	315	120	78

Hinweis

- Die Angaben in der Tabelle können je nach Installation etwas variieren.

Halten Sie zwischen dem Monitor und der Decke bzw. vorstehenden Teilen der Wand unbedingt die in der Abbildung unten gezeigten Abstände ein.

Einheit: mm

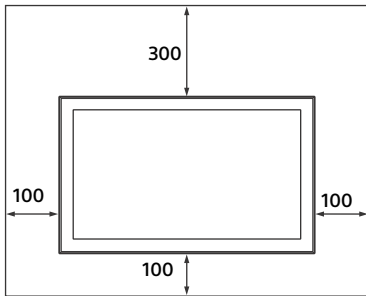

- Um eine ausreichende Belüftung sicherzustellen und die Ansammlung von Schmutz und Staub zu verhindern:
 - Legen Sie den Monitor nicht flach hin, installieren Sie ihn nicht auf dem Kopf stehend oder mit der Rückseite oder Seite nach vorne.
 - Stellen Sie den Monitor nicht in ein Regal, auf einen Teppich, auf ein Bett oder in einen Schrank.
 - Decken Sie den Monitor nicht mit Decken oder Vorhängen ab und legen Sie keine Gegenstände wie Zeitungen usw. darauf.
 - Installieren Sie den Monitor nicht wie weiter unten dargestellt.

Die Luftzirkulation ist blockiert.

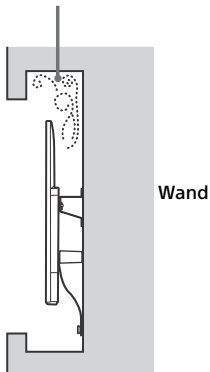

Hinweis

- Wenn Sie die Kabel in der Wand verlegen möchten, bohren Sie vor der Installation ein Loch zum Hindurchführen der Kabel in die Wand. Um zu verhindern, dass die Kabel eingeklemmt werden, führen Sie die Bohrung in der Wand außerhalb der Umfassung der Grundplatte (20) Ⓐ, des Grundplattenadapters ① und des Abstandshalter (20) Ⓔ, sowie des Abstandshalter (60) Ⓚ durch.

2 Wählen Sie die Art der Wandbefestigung. Sie können die Entfernung von der Rückseite des Monitors zur Wand wie unten angegeben auswählen.

2-a Standardanbringung

2-b Schmale Anbringung

Beachten Sie die Tabelle in Schritt 1.

WARNUNG

- Wenn 2-b ausgewählt wird, ist der Zugriff auf die Anschlüsse an der Rückseite eingeschränkt.

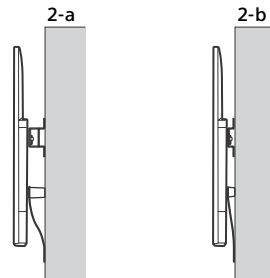

3 Informationen zur Montageposition des Grundplattenadapters finden Sie in der Tabelle unten. Wenn Sie 2-b wählen, überspringen Sie diesen Schritt.

Modellbezeichnung	Position der Haken
FW-65BZ35F	b
FW-55BZ35F	
FW-49BZ35F	c
FW-43BZ35F	d

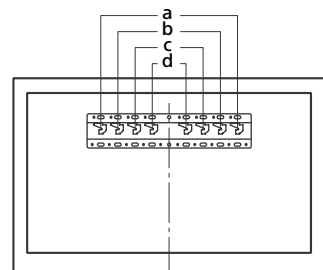

Bringen Sie den Grundplattenadapter ① mit der Schraube (PSW 4x10) ② an der Grundplatte (20) ③ an, wenn Sie 2-a wählen.

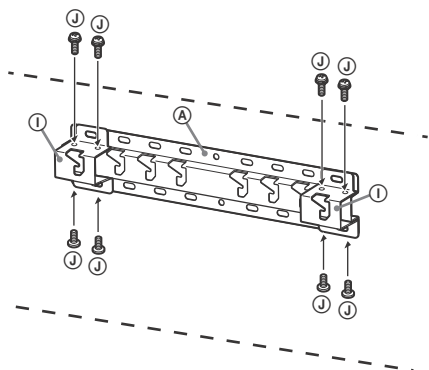

2-a

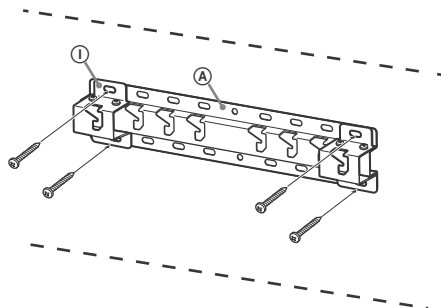

2-b

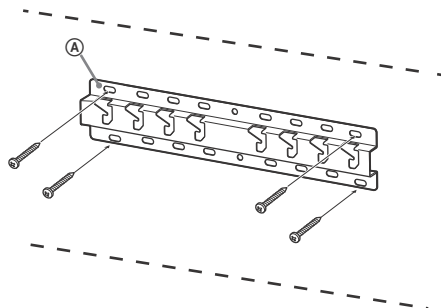

4 Legen Sie die Schraubenpositionen für die Montage der Grundplatte (20) ③ fest.

Beachten Sie die technischen Daten auf Seite 26.

Wenn Sie 2-a wählen, verwenden Sie die Bohrungspositionen des Grundplattenadapters ①.

WARNUNG

- Die Wand, an der der Monitor montiert wird, sollte mindestens das vierfache Gewicht des Monitors tragen können (Informationen zum Gewicht finden Sie im Referenzleitfaden des Monitors.).
- Ermitteln Sie die Tragfähigkeit der Wand an der Montagestelle des Monitors. Wenn nötig, muss die Wand ausreichend verstärkt werden.

Montieren der Grundplatte an der Wand

- Verwenden Sie mindestens vier Schrauben mit einem Durchmesser von 8 mm bzw. entsprechende Schrauben (nicht mitgeliefert).
- **Setzen Sie vier Schrauben in die Bohrungen des Grundplattenadapters ① und der Grundplatte (20) ③ ein (nur 2-a).**
- Montieren Sie die Grundplatte (20) ③ horizontal an der Wand.

Vorbereitungen für die Installation des Monitors

Bezüglich der Installation des Ständers nehmen Sie das Einrichtungshandbuch zur Hand.

1 Entfernen Sie die Schrauben an der Rückseite des Monitors.

FW-65BZ35F, FW-55BZ35F

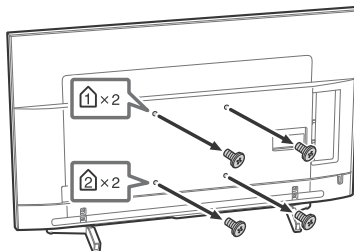

FW-49BZ35F, FW-43BZ35F

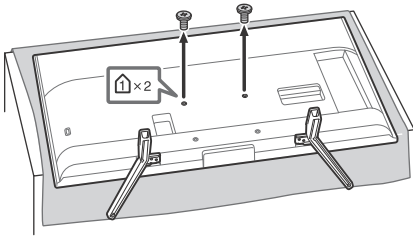

So lösen Sie den Tischständer vom Monitor (nur bei FW-49BZ35F, FW-43BZ35F).

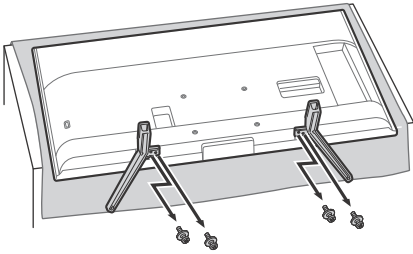

WARNUNG

- Vergewissern Sie sich vor dem Einschalten, dass der Monitor aufrecht steht. Um Bildungleichmäßigkeiten zu vermeiden, darf der Monitor nicht mit nach unten weisendem LCD-Bildschirm eingeschaltet werden.
- Wenn die Oberfläche des Monitors zu starkem Druck oder Stößen ausgesetzt wird, kann der Monitor Sprünge bekommen oder anderweitig beschädigt werden.
- Legen Sie den Monitor mit dem Bildschirm nach unten auf eine stabile und ebene Oberfläche, so dass der Tischständer über die Kante der Unterlage hinausragt. Wenn Sie den Bildschirm des Monitors und den Fuß des Tischständers auf derselben Oberfläche ablegen, liegt der Monitor instabil und kann beschädigt werden.
- Wenn Sie den Tischständer vom Monitor abnehmen, halten Sie den Tischständer fest mit beiden Händen.

2 Bringen Sie die Montageteile für die Wandhalterung an. Überprüfen Sie die Montageteile anhand der Abschnitte „Mit der SU-WL450 geliefert“ und „Überprüfen der Teile“ auf Seite 19.

Hinweis

- Befestigen Sie die Montageteile sicher mit Schrauben.
- Wenn Sie einen elektrischen Schraubenzieher verwenden, stellen Sie ein Drehmoment von etwa 1,5 N·m (15 kgf·cm) ein.
- Bewahren Sie die unbenutzten Teile für eine spätere Verwendung an einem sicheren Ort auf. Bewahren Sie dieses Handbuch zum späteren Nachschlagen auf.

Standardanbringung (2-a)

FW-65BZ35F, FW-55BZ35F

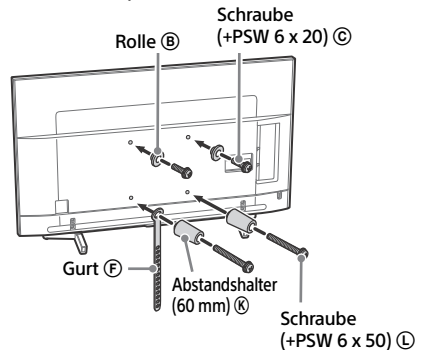

FW-49BZ35F, FW-43BZ35F

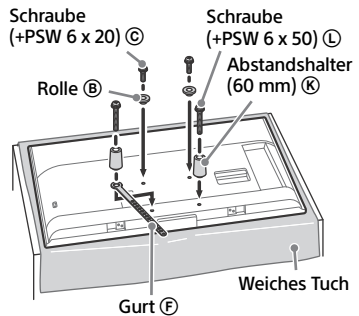

Schmale Anbringung (2-b)

Hinweis

- Bei dieser Art der Montage können Sie einige der Anschlüsse auf der Rückseite des Monitors nicht nutzen.

FW-65BZ35F, FW-55BZ35F

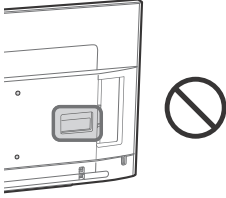

FW-49BZ35F, FW-43BZ35F

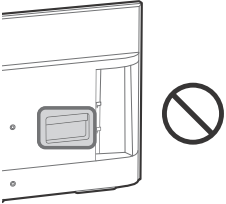

FW-65BZ35F, FW-55BZ35F

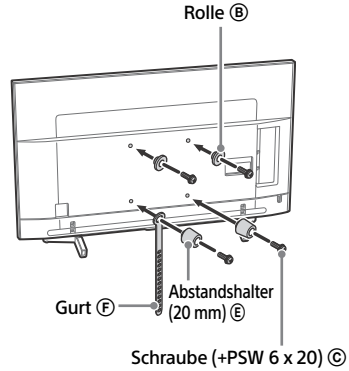

FW-49BZ35F, FW-43BZ35F

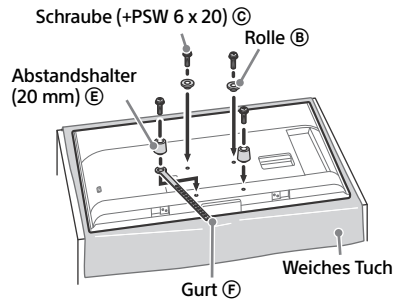

3 Schließen Sie die notwendigen Kabel an den Monitor an.

Stellen Sie sicher, dass die Kabel angeschlossen sind, bevor Sie den Monitor an der Wand montieren. Sie können die Kabel nicht anschließen, wenn der Monitor montiert wurde.

Schlagen Sie in dem Referenzleitfaden im Lieferumfang des Monitors nach.

4 Nehmen Sie den Tischständer vom Monitor ab (nur bei FW-65BZ35F, FW-55BZ35F).

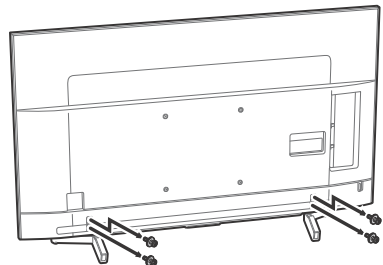

Installieren des Monitors an der Wand

1 Montieren des Monitors an der Wand.

- Informationen zur Position der Rollen ② zum Einhängen der Grundplatte finden Sie in der Tabelle in Schritt 3 unter „Festlegen der Montageposition“ auf Seite 20.
- Halten Sie den Monitor sicher mit beiden Händen und hängen Sie die Rollen ②, die an der Rückseite des Monitors angebracht sind, vorsichtig in die Grundplatte ein. Überprüfen Sie dabei die Form der Aussparungen.
- Überprüfen Sie nach der Montage des Monitors an der Wand, ob die Rollen ② fest in die Grundplatte oder den Grundplattenadapter eingerastet sind.

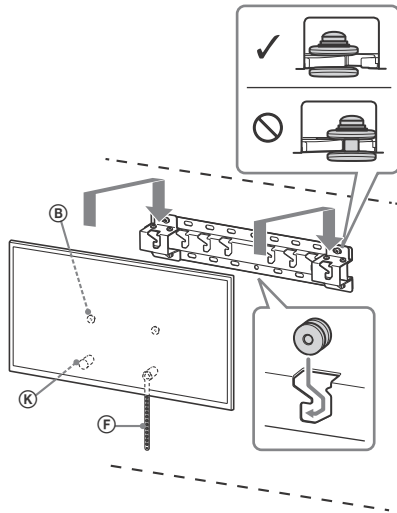

2-b

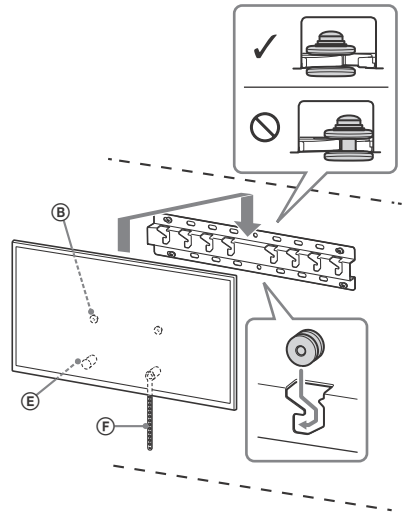

WARNUNG

- Zum Tragen des Monitors sind mindestens zwei Personen erforderlich.

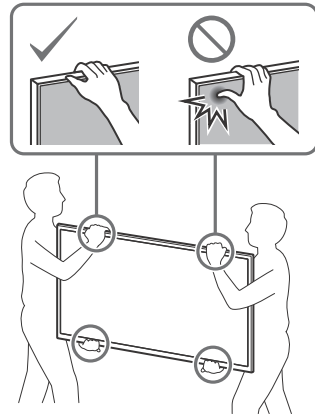

DE

2 Verhindern Sie, dass sich die Unterseite des Monitors bewegt.

- Spannen Sie den Gurt (F) und befestigen Sie ihn fest an der Wand.

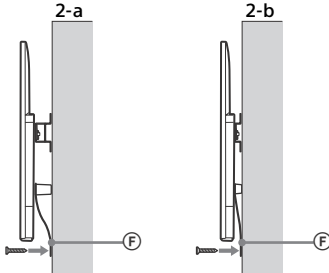

- Verwenden Sie eine Schraube mit einem Durchmesser von 5 mm bzw. eine entsprechende Schraube (nicht mitgeliefert).

Hinweis

- Versuchen Sie, die Unterseite des Monitors leicht in Ihre Richtung zu ziehen, um sicherzustellen, dass er sich nicht nach vorne bewegt. Wenn es sich bewegt, ist es nicht richtig fixiert und der Gurt (F) sollte erneut fest fixiert werden.

Überprüfen der Installation

Überprüfen Sie Folgendes:

- Die Rollen (B) sind fest in die Grundplatte oder den Grundplattenadapter eingehängt.
- Vergewissern Sie sich, dass das Netzkabel und die anderen Kabel nicht verdreht oder eingeklemmt sind.
- Der Gurt (F) ist straff gespannt.

WARNUNG

- Eine unsachgemäße Platzierung des Netzkabels usw. kann zu einem Brand oder Stromschlag durch einen Kurzschluss führen. Überprüfen Sie die fertige Installation daher zur Sicherheit unbedingt noch einmal.

Sonstige Informationen

Führen Sie die Montageschritte in umgekehrter Reihenfolge durch, wenn Sie den Monitor abnehmen.

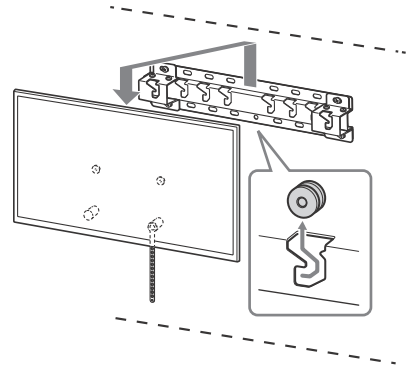

WARNUNG

- Der Monitor sollte unbedingt von mindestens zwei Personen gehalten werden, wenn er entfernt wird.

Technische Daten

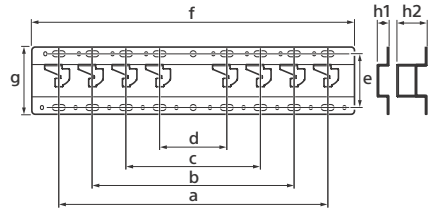

Abmessungen: (ca.) [mm]

- a : 400
- b : 300
- c : 200
- d : 100
- e : 80
- f : 480
- g : 100

h1 : 20 (Fall 2-b)

h2 : 60 (Fall 2-a)

Gewicht (nur Grundplatte): (ca.) [kg]

0,8

Änderungen, die dem technischen Fortschritt dienen, bleiben vorbehalten.

Einstellungen

Pro-Modus

Im [Pro-Modus] stehen Ihnen verschiedene komfortable Funktionen für den professionellen Einsatz zur Verfügung. Hier stellen wir Ihnen typische Funktionen des [Pro-Modus] vor und erläutern, wie Sie in den [Pro-Modus] wechseln können.

Pro-Modus

Normaler Modus: Dies ist der Standardmodus. [Pro-Modus]-Funktionen sind in diesem Modus nicht verfügbar.

Modus Pro-Einstellungen: In diesem Modus können Sie verschiedene Einstellungen für die Funktionen des [Pro-Modus] vornehmen.

Pro-Modus: Dies ist der Betriebsmodus für den professionellen Einsatz, in dem Sie die Funktionen des [Pro-Modus] verwenden können.

DE

So ändern Sie den Modus



Wenn sich der Monitor im Normalen Modus und im Modus Pro-Einstellungen befindet

- Wechseln Sie zu [Home (Menü)] → [Apps] → [Pro-Modus-Tool] und wählen Sie dann den Modus, den Sie ändern möchten.

Wenn sich der Monitor im Pro-Modus befindet

- Drücken Sie nacheinander im Sekundenabstand die unten beschriebenen Aktivierungstasten auf der Fernbedienung.

Nach dem Neustart des Monitors wechselt der Modus zu [Modus Pro-Einstellungen].

Aktivierungstaste:  (Bildschirmanzeige) /  (Stummschaltung) /  +/- (Lautstärke +) / (HOME)

* Zunächst können Sie den Modus per [Pro-Modus-Tool] nicht in [Pro-Modus] ändern. Wenn Sie den Modus per [Pro-Modus-Tool] ändern möchten, wechseln Sie zu [Pro-Einstellungen] → [Funktionseinschränkungen] → [Apps] und ändern Sie [Pro-Modus-Tool] zu [Aktivieren] in [Modus Pro-Einstellungen].

Einführung in die Pro-Modus-Funktionen

Im [Pro-Modus] stehen Ihnen verschiedene komfortable Funktionen zur Verfügung. Typische [Pro-Modus]-Funktionen werden im Folgenden vorgestellt.

– Einstellung des Monitorbetriebs beim Einschalten des Netzstroms

Sie können den Betrieb des Monitors einstellen, wenn Sie den Netzstecker ziehen und wieder einstecken.

– Optimierte Darstellung des PC-Eingangsbildschirms

Der Bildschirm zeigt den PC-Eingangsbildschirm mit der optimalen Größe entsprechend dem PC-Format an.

– Stromversorgungssteuerung und automatische Eingangsumschaltung per HDMI-Signalerkennung

Wenn Sie den Monitor einschalten, während das HDMI-Gerät angeschlossen ist, können Sie automatisch auf den angeschlossenen HDMI-Eingang umschalten.

– Einstellungen des Anzeigemenüs beim Drücken der Taste HOME

Sie können das Menü wählen, das angezeigt wird, wenn Sie die Taste **HOME** auf der Fernbedienung drücken.

– Festlegung der anfänglichen Eingangsquelle beim Start des Monitors

Sie können die anfängliche Eingangsquelle beim Starten des Monitors festlegen.

– Pro-Modus-Sperre

Sie können die Einstellungen des [Pro-Modus] mit einer PIN schützen.

- **Einstellung der Anfangs-/Maximallautstärke**
Sie können Anfangs- und Maximallautstärke des Monitors einstellen.
- **Einschränkung des Monitorbetriebs auf der Fernbedienung**
Sie können die Bedienung des Monitors mit der Fernbedienung einschränken.
- **Einschränkung von externen Eingängen**
Sie können die Verwendung von externen Eingängen einschränken.
- **Einschränkung der Nutzung von Anwendungen**
Sie können die Verwendung von Monitoranwendungen einschränken.

So stellen Sie die Funktionen des Pro-Modus ein

Wechseln Sie zu [Home (Menü)] → [Pro-Einstellungen] oder zu [Home (Menü)] → [Einstellungen] → [Pro-Einstellungen], wenn sich der Monitor im [Modus Pro-Einstellungen] befindet.*

* Variiert je nach Version des Betriebssystems.

Empfohlene Einstellungen

In diesem Abschnitt werden die empfohlenen Einstellungen für den professionellen Einsatz des Monitors vorgestellt.

Einstellung der ECO-Funktionen

- 1 Wechseln Sie zu [Einstellungen] → [Power] → [Öko].
 - Stellen Sie [TV-Standby nach Nichtbenutzung] auf [Aus].

Einstellung von IP-Funktionen

- 2 Wechseln Sie zu [Einstellungen] → [Netzwerk] → [Heimnetzwerk] → [IP-Steuerung].
 - Setzen Sie [Authentifizierung] auf [Normal und vorinstallierter Schlüssel].
 - Setzen Sie [Einfache IP-Steuerung] auf [Ein].

Automatischer Software-Download

- 3 Wechseln Sie zu [Einstellungen] → [Info] → [Systemsoftware-Aktualisierung].
 - Setzen Sie [Automatischer Software-Download] auf [Aus].

Bildeinstellungen

- 4 Wählen Sie den [Eingabe] (z. B. HDMI 1), dessen Einstellungen Sie ändern möchten, drücken Sie dann **OPTIONS** und wählen Sie [Anzeige & Audio] → [Bild].
 - Setzen Sie [Lichtsensoren] auf [Aus].
 - Wählen Sie den [Bild-Modus] entsprechend der Verwendung.

[Brillant]: Bei Verwendung des Digital-Signage-Displays

[Anwender]: Bei der Anzeige des Originalbildes im Originalformat

[Grafik]: Bei der Anzeige des PC-Bildschirms

Einstellwerte des [Bild-Modus]

Der folgende Wert ist der Anfangswert jedes Einstellpunktes von [Bild-Modus].

Optionen	[Bild-Modus]			
	[Brillant]	[Standard]	[Anwender]*	[Grafik]*
[Helligkeit]	Max.(50)	30	35	35
[Farbe]	60	60	50	50
[Kontrast]	Max.(100)	Max.(100)	90	90

* Da der Monitor im Modus [Grafik] schneller reagiert als im Modus [Anwender], kann er die Mausbewegung beim Betrieb des PC-Bildschirms im Modus [Grafik] flüssig darstellen.

Anmerkung

Jeder Einstellwert kann ohne Vorankündigung geändert werden.

Steuerfunktionen

RS-232C

Sie können den Monitor über einen externen Dienst per RS-232C steuern. Die RS-232C-Verbindung wird auf dieser Seite kurz erläutert.

Schnittstelle

Stellen Sie die RS-232C-Verbindung zum Monitor mithilfe eines 3,5-mm-Stereo-Minsteckers her.

3,5-mm-Stereo-Minstecker

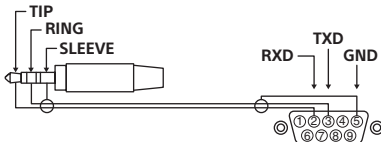

TIP: Monitor → Steuergerät
RING: Steuergerät → Monitor

Verbindungseinstellungen

Wenn Sie die RS-232C-Verbindung herstellen, nehmen Sie die folgenden Verbindungseinstellungen vor.

Baudrate	9.600 bps
Daten	8 Bit
Parität	Keine
Startbit	1 Bit
Stoppbit	1 Bit
Ablaufsteuerung	Keine

Datenformat

Nachfolgend stellen wir Ihnen das Datenformat für die RS-232C-Kommunikation vor.

(a) Anfragen vom Steuergerät an den Monitor

Nr.	Option	Wert	
1	Kopfzeile	0x8C	: Steuerung
2	Kategorie	0x00	(fest)
3	Funktion	0xXX	
4	Länge	0xXX	(= Daten von X+1 Byte)
5	Daten 1	0xXX	
:	:	0xXX	
:	:	0xXX	
X+4	Daten X	0xXX	
X+5	Prüfsumme	0xXX	

(b) Antworten des Monitors an das Steuergerät

Nr.	Option	Wert	
1	Kopfzeile	0x70	Antwort
2	Antwort*	0x00	Abgeschlossen (normales Ende)
		0x01	: Limitüberschreitung (Abnormales Ende – Überschreitung des Maximalwertes)
		0x02	: Limitüberschreitung (Abnormales Ende – Überschreitung des Mindestwertes)
		0x03	: Befehl abgebrochen (Abnormales Ende)
		0x04	: Analysierfehler (Datenformatfehler)
3	Prüfsumme	0xXX	

Befehlsbeispiel

Beispiele für RS-232C-Kommunikationsbefehle werden im Folgenden erläutert.

Steuerung	Kopf	Kategorie	Funktion	Länge	Daten 1	Daten X	Prüfsumme
Ein-/Ausschalten	0x8C	0x00	0x00	0x02	0x00 (aus)	-	0x8E
					0x01 (ein)	-	0x8F
Auswahl des HDMI-Eingangs	0x8C	0x00	0x02	0x03	0x04 (HDMI)	0x01 (#1)	0x96
						0x02(#2)	0x97
						0x03(#3)	0x98
						0x04(#4)	0x99

Für weitere Informationen bezüglich RS-232C wenden Sie sich bitte an Ihren zuständigen Vertriebsmitarbeiter.

DE

IP

Sie können den Monitor über IP von einer HTML5/Android-Anwendung auf dem Monitor oder auf dem externen Gerät aus steuern. Sie können Informationen über den Eingang und den Stromverbrauch verwalten und überwachen, Anwendungen starten und beenden, die Anzeige steuern, z. B. Kanäle und Lautstärke ändern. Sie können die Befehle auch durch die Authentifizierungsfunktion einschränken.

Unterstütztes IP-Protokoll

Protokollname	Schicht	Format	Authentifizierung	Erläuterung
Web API	HTTP	JSON-RPC	ja	Die APIs, deren Zweck die Gerätesteuerung ist.
IRCCIP	HTTP	SOAP	ja	Infrarot-kompatible Steuerung über das Internetprotokoll. Technologie und Formate zur Übertragung von Fernsteuerbefehlen über das Internet.
SSIP	TCP	Byte stream	nicht zutreffend	Es werden nur typische Funktionen unterstützt.

Einstellungen des Monitors

Wenn Sie die IP-Steuerung verwenden, stellen Sie zuerst den Monitor wie folgt ein.
Wechseln Sie zu [Einstellungen] → [Netzwerk] → [Heimnetzwerk] → [IP-Steuerung].

- Setzen Sie [Authentifizierung] auf [Normal und vorinstallierter Schlüssel].
- Stellen Sie [Vorinstallierter Schlüssel] ein.

Beispiel für HTTP-Anforderung und -Antwort für Web-API

Hier ist ein Beispiel einer Anforderung und Antwort, um den Status der Stromversorgung des Monitors (IP-Adresse: 192.168.0.1 Pre-Shared Key „1234“) zu erfassen.

URL

<http://192.168.0.1/sony/system>

Anforderung

```
POST /sony/system HTTP/1.1
Host: 192.168.0.1
Content-Type: application/json; charset=UTF-8
Content-Length: 70
X-Auth-PSK: 1234

{"method": "getPowerStatus", "params": [], "id": 50, "version": "1.0"}
```

Antwort

```
HTTP/1.1 200 OK
Content-Type: application/json; charset=UTF-8
Content-Length: 44

{"result": [{"status": "active"}], "id": 50}
```

Für weitere Informationen zur IP-Steuerung wenden Sie sich bitte an Ihren zuständigen Vertriebsmitarbeiter.

Erweiterte Software

Sie können den Monitor bequemer bedienen, indem Sie eine erweiterte Software verwenden. Auf dieser Seite wird ein Beispiel für erweiterte Software vorgestellt. Für weitere Informationen wenden Sie sich bitte an Ihren zuständigen Vertriebsmitarbeiter.

Software für Office-Monitore

Bietet komfortable Funktionen für die Nutzung des Monitors als Office-Monitor, der an einen PC in einem Konferenzraum oder dergleichen angeschlossen ist.

Funktionsbeispiele:

- Überwachungsfunktionen für Energieverwaltung/Stromversorgung.
- Whiteboard-Funktion.
- System, das mit dem Konferenzraum-Reservierungssystem verbunden ist. (Unterstützt die Microsoft Exchange Server-Reservierungstabelle Gsuite).
- Präsentations-Timer.
- Sie können ohne Fernbedienung Eingänge ändern oder das Gerät ein- und ausschalten.

Software für Digital Signage

Bei der Verwendung des Monitors als Digital-Signage-Display bietet die Software komfortable Funktionen.

Funktionsbeispiele:

- Digital-Signage-Verteilungsmanagementfunktion für mehrere Monitore über das Netzwerk.
- Einfache Signage-Wiedergabefunktion mit USB-Speicher.
- Management-Funktion für Inhalte und Wiedergabelisten.
- Flexible Lieferplaneinstellung nach Uhrzeit und Wochentag.

Índice

Vista Geral	3
Introdução	3
Diagrama de Ligações	3
Utilizar o Telecomando	5
Descrição das Partes do Telecomando	5
Informações de instalação para Utilizar o Suporte de Parede Sony	7
Segurança	7
CUIDADO	7
AVISO	8
CUIDADO	9
Precauções	9
Instalar o suporte para montagem na parede (Para os Agentes da Sony)	9
SU-WL500 (FW-85/75BZ35F)	10
Preparação para a instalação do Monitor	10
Passo 1: Verificação das peças necessárias para a instalação	10
Passo 2: Decidir sobre a localização da instalação	11
Passo 3: Instalar o Suporte de Base na parede	11
Passo 4: Preparação para a instalação do Monitor	12
Passo 5: Instalação do Monitor na parede	14
Confirmar a conclusão da instalação	15
Quando retirar o Monitor (Para os Agentes da Sony)	15
Especificações	16
Tabela de dimensões para a instalação do Monitor	17
Tabela/diagrama das posições de Ganchos e Parafusos	18
SU-WL450 (FW-65/55/49/43BZ35F)	19
Instalação do Monitor na parede	19
Preparar a instalação	19
Verificação das peças	19
Decidir sobre a localização da instalação	20
Instalação da Base na parede	22
Preparação para a instalação do Monitor	22
Instalação do Monitor na parede	24
Confirmar a conclusão da instalação	25
Especificações	26
Parâmetros	27
Modo Pro	27
Definições recomendadas	28
Funções de controlo	29
RS-232C	29
IP	30
Apêndice	32
Software adicional	32

Vista Geral

Introdução

Obrigado por ter adquirido este produto Sony. Este Monitor foi concebido para uso profissional. Tem funções como [Modo Pro], função de [Controlo RS232C], função de [Controlo de IP], que podem ser usadas para uso profissional. Além disso, ao usar software opcional, pode acrescentar funções convenientes. Antes de utilizar o Monitor, leia este manual na totalidade.

Diagrama de Ligações

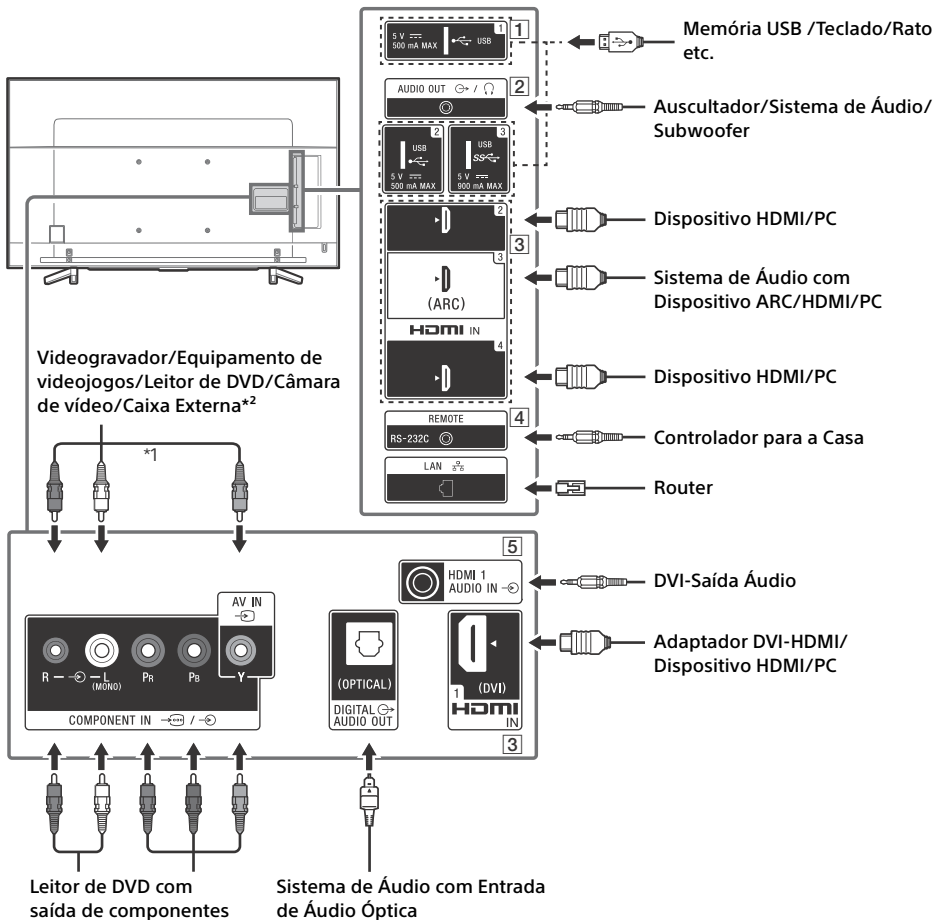

1 **USB 1/2, ~~SS~~ USB 3**

- Ligar um grande dispositivo USB pode interferir com outros dispositivos ligados junto do mesmo.
- Ao ligar um grande dispositivo USB, ligue à tomada USB 1.

2 **AUDIO OUT**

- Compatível apenas com cabo Mini-tomada estéreo de 3-pólos.
- Para ouvir o som do monitor através do equipamento ligado, carregue em **HOME**. Selecione [Definições] → [Som] → [Saída de Áudio/Auscultador] e em seguida seleccione o item pretendido.

3 **HDMI IN 1/2/3/4**

- O interface HDMI consegue transferir o vídeo e áudio digital em apenas um cabo.

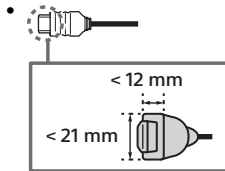

• **HDMI IN 2/3**

Para apreciar os conteúdos de alta qualidade 4K 50p/60p, ligue um cabo HDMI de Alta Velocidade Premium a HDMI IN 2/3 e defina o [Formato de sinal HDMI] para [Formato avançado].

Para detalhes sobre os formatos suportados, consulte as “Especificações” neste Guia de Referência (páginas 13-15).

• **HDMI IN 3 ARC (Audio Return Channel)**

Ligue o seu sistema de áudio a HDMI IN 3 para encaminhar o áudio do Monitor para o seu sistema de áudio. Um sistema de áudio que suporta HDMI ARC pode enviar vídeo para o monitor e receber áudio do monitor através do mesmo cabo HDMI. Se o seu sistema de áudio não suporta HDMI ARC, uma ligação adicional com DIGITAL AUDIO OUT (OPTICAL) é necessária.

4 **REMOTE RS-232C**

- Terminal para comunicação em série. Para mais detalhes, consulte “RS-232C” nas funções de controlo (página 29).

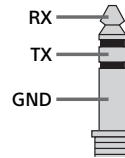

5 **HDMI 1 AUDIO IN**

- Se o dispositivo tem uma tomada DVI, liga-a a HDMI IN 1 através de um interface adaptador DVI - HDMI (não fornecido), e ligue a tomada de saída de áudio do aparelho a HDMI 1 AUDIO IN.

*1 Ao ligar equipamento mono, ligue à tomada de áudio L (MONO).

*2 Para um dispositivo externo que tenha apenas SCART AV OUT, utilize um adaptador SCART-RCA e um Cabo de Extensão Analógico.

Utilizar o Telecomando

Descrição das Partes do Telecomando

A forma, localização, disponibilidade e função dos botões do telecomando pode variar, dependendo do região/país/modelo do monitor.

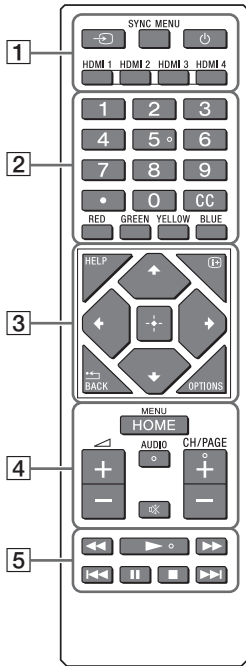

Deslize e abra a tampa do compartimento das pilhas, depois insira duas pilhas R03 (tamanho AAA).

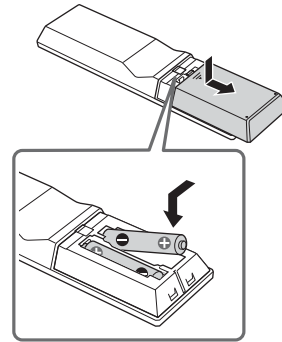

1 (Seleção de entrada)

Apresenta e seleciona a fonte de entrada. Prima repetidamente para mudar a fonte de entrada.

SYNC MENU

Apresentar o menu BRAVIA Sync.

Modo de espera (standby)

Ligar ou desligar o Monitor (modo de espera).

HDMI 1/2/3/4

Mudar para entrada HDMI.

2 Botões numéricos



Use com os botões 0-9 para selecionar canais digitais.

CC

Ligar ou desligar as legendas (quando a funcionalidade está disponível).

Botões coloridos

Executar funções correspondentes nesse momento.

3 HELP

Apresentar menu de Ajuda. O Guia de Ajuda pode ser consultado a partir daqui.

(Ecrã de visualização)

Mude para mostrar/ocultar a informação da fonte de entrada, relógio, etc.

/BACK

Voltar ao ecrã anterior.

OPTIONS

Mostra uma lista de funções que pode ser usada nesse momento.

(Navegação D-Pad)

Menu de navegação e seleção no ecrã.

4 HOME

Mostrar o Menu Inicial do Monitor.

+/- (Volume)

Ajustar o volume.

AUDIO

Mudar o idioma do programa que está a ser visualizado nesse momento.

(Sem som)

Cortar o som. Carregar novamente para restaurar o som.

CH/PAGE +/-

Prima para mudar um canal ou uma página.

5

Agir sobre conteúdos multimédia no monitor e no dispositivo compatível com BRAVIA Sync que esteja ligado.

Informações de instalação para Utilizar o Suporte de Parede Sony

Modelos suportados:

**FW-85BZ35F / 75BZ35F / 65BZ35F /
55BZ35F / 49BZ35F / 43BZ35F**

Para os clientes

Para proteção do produto e por motivos de segurança, a Sony recomenda vivamente que a instalação do seu Monitor seja efetuada por agentes ou técnicos licenciados da Sony. Não tente instalá-lo sozinho.

Para os agentes e técnicos da Sony

Deve ser dada total atenção à segurança durante a instalação, durante qualquer manutenção periódica e durante qualquer verificação deste produto.

É necessário ter experiência suficiente para instalar este produto, especialmente para determinar se a parede tem robustez suficiente para suportar o peso do Monitor. Certifique-se de que confia a instalação deste produto numa parede a agentes ou técnicos licenciados da Sony e dê a devida atenção à segurança durante a instalação. A Sony não poderá ser responsabilizada por quaisquer danos ou ferimentos causados por manuseamento incorreto ou instalação incorreta.

Para Segurança e instalação adequadas, siga as Instruções de Funcionamento do Suporte de Parede, Guia de Configuração do Monitor e as indicações neste manual.

Segurança

Obrigado por ter adquirido este produto.

Para os clientes

É necessária uma formação técnica adequada para instalar este produto. Solicite a instalação a agentes Sony ou a empresas contratadas autorizadas e preste especial atenção à segurança durante a instalação. A Sony não se responsabiliza por quaisquer danos ou ferimentos causados pela utilização indevida ou instalação incorrecta, nem pela instalação de um produto diferente do produto especificado. Os seus Direitos Estatutários (se existirem) não são afectados.

Para os agentes da Sony

É necessária uma formação técnica adequada para instalar este produto. Leia atentamente este manual de instruções para efectuar a instalação com segurança. A Sony não se responsabiliza por quaisquer danos ou ferimentos causados pela utilização indevida ou instalação incorrecta. Após a instalação, entregue este manual de instruções ao cliente.

Este manual de instruções descreve as precauções importantes necessárias para evitar acidentes e utilizar o produto de forma correcta. Leia-o na íntegra e utilize o produto correctamente. Guarde este manual para futuras consultas.

Os produtos da Sony são concebidos para oferecer a máxima segurança. No entanto, se utilizados de forma incorrecta, podem provocar ferimentos graves através de incêndio, choque eléctrico ou queda. Para evitar esse tipo de acidentes, respeite as precauções de segurança.

CUIDADO

Produtos especificados

Este Suporte para Montagem na Parede foi concebido para ser utilizado apenas com os Monitores especificados. Para Monitores, consulte o Guia de referência para verificar se o Suporte para Montagem na Parede pode ser utilizado.

Para os clientes

AVISO

O não cumprimento das precauções indicadas abaixo, pode provocar a morte ou ferimentos graves através de incêndio, choque eléctrico ou queda do produto.

Certifique-se de que a instalação é efectuada por representantes autorizados e mantenha as crianças afastadas do local durante a instalação.

Se o suporte de montagem na parede ou o Monitor não forem instalados correctamente, podem ocorrer os seguintes acidentes.

Certifique-se de que a instalação é efectuada por técnicos qualificados.

- O Monitor pode cair e provocar ferimentos graves, como equimoses ou fracturas.
- Se a parede onde o Suporte para Montagem na Parede está instalado for instável, irregular ou não estiver perpendicular ao chão, o aparelho pode cair e provocar ferimentos ou danos materiais. A parede deve ser suficientemente forte para suportar um peso, no mínimo, quatro vezes superior ao do Monitor.

(Consulte o Guia de referência do Monitor quanto ao respetivo peso.)

- Se a instalação do Suporte para Montagem na Parede não for suficientemente sólida, o aparelho pode cair e provocar ferimentos ou danos materiais.

Contrate técnicos qualificados para o transporte e desmontagem do Monitor.

- Se o transporte ou montagem for feito por pessoas que não os técnicos qualificados, o Monitor pode cair e provocar ferimentos ou danos materiais. O transporte ou a desmontagem do Monitor deverá ser efectuado por duas ou mais pessoas.
- São necessárias duas ou mais pessoas (três ou mais pessoas FW-85BZ35F) para transportar um monitor de tamanho grande.

Não retire os parafusos, etc., após a desmontagem do Monitor.

Se o fizer, o Monitor pode cair e provocar ferimentos ou danos materiais.

Não faça quaisquer alterações nas peças do Suporte para Montagem na Parede.

Se o fizer, o Suporte para Montagem na Parede pode cair e provocar ferimentos ou danos materiais.

Não instale um equipamento diferente do especificado no suporte.

Este Suporte de Instalação na Parede foi concebido para ser utilizado apenas com o produto especificado. A instalação de qualquer outro equipamento pode resultar em queda ou quebra e provocar danos materiais ou ferimentos.

Não coloque nenhuma carga para além do Monitor no Suporte para Montagem na Parede. Não agite o Monitor para a esquerda/para a direita, para cima/para baixo.

Se o fizer, o Monitor pode cair e provocar ferimentos ou danos materiais.

Não se encoste nem se pendure no Monitor.

Não se encoste nem se pendure no Monitor, pois este pode cair e provocar ferimentos graves.

Não derrame líquido de nenhum tipo no Monitor.

Se o Monitor ficar molhado, pode causar incêndio ou choque eléctrico.

Não desmonte nem faça alterações às partes do Suporte para Montagem na Parede.

Se o fizer, o Suporte para Montagem na Parede pode cair e provocar ferimentos ou danos materiais.

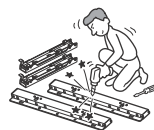

Não exponha o Monitor a chuva ou humidade.

Pode causar incêndio ou choque eléctrico.

Nunca coloque o Monitor em locais quentes, húmidos ou excessivamente poeirentos, ou num local onde o Monitor esteja sujeito a vibrações mecânicas.

Se o fizer, pode causar incêndio ou choque eléctrico.

Mantenha objetos inflamáveis ou chamas abertas (ex. velas) longe do Monitor.

Para evitar um incêndio, mantenha objetos inflamáveis ou chamas abertas (ex: velas) longe do Monitor.

Não cubra os orifícios de ventilação do Monitor.

Se cobrir os orifícios de ventilação (com um pano, etc.), o calor pode acumular no interior e provocar incêndio.

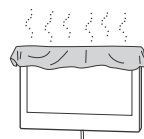

CUIDADO

Se as seguintes precauções não forem seguidas, podem ocorrer ferimentos ou danos na propriedade.

Não manuseie o produto com demasiada força durante a limpeza ou manutenção.

Não exerça demasiada força na parte superior do Monitor. Se o fizer, o Monitor pode cair e provocar ferimentos ou danos materiais.

Precauções

- Se utilizar o Monitor instalado no Suporte para Montagem na Parede durante muito tempo, a parede por trás ou por cima do Monitor pode perder a cor e o papel de parede pode descolar-se, dependendo do material da parede.
- Se retirar o Suporte para Montagem na Parede depois de o instalar, os orifícios do parafuso ficam na parede.
- Não utilize o Suporte para Montagem na Parede num local num local sujeito a vibrações mecânicas.

Instalar o suporte para montagem na parede (Para os Agentes da Sony)

AVISO

As seguintes instruções destinam-se apenas aos agentes da Sony. Leia as precauções de segurança na íntegra e preste muita atenção às medidas de segurança que é preciso respeitar durante a instalação, manutenção e verificação deste produto.

Não instale o suporte para montagem em paredes em que os cantos ou os lados do Monitor fiquem afastados da parede.

Não instale o suporte para montagem na parede em colunas em que os cantos ou os lados do Monitor fiquem afastados da parede. Se uma pessoa ou objecto embaterem no canto ou lado saliente do Monitor, isso pode provocar ferimentos ou danos materiais.

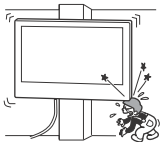

Não instale o Monitor por cima ou por baixo de um aparelho de ar condicionado.

Se o Monitor ficar exposto a fugas de água ou correntes de ar do aparelho de ar condicionado durante muito tempo, pode ocorrer um incêndio, um choque eléctrico ou uma avaria.

Instale o suporte para montagem na parede com segurança seguindo as indicações deste manual de instruções.

Se algum dos parafusos estiver solto ou cair, o suporte para montagem na parede pode cair e provocar ferimentos ou danos materiais. Utilize os parafusos adequados ao material de que é feita a parede e fixe bem o suporte com quatro ou mais parafusos de 8 mm de diâmetro (ou equivalentes).

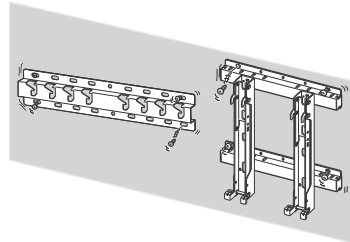

Utilize os parafusos e os acessórios fornecidos conforme as indicações deste manual de instruções. Se utilizar outros acessórios, o Monitor pode cair e provocar ferimentos a alguém ou danos materiais no próprio Monitor.

Monte o suporte correctamente, seguindo o procedimento explicado neste manual de instruções.

Se um dos parafusos se soltar ou cair, o Monitor pode cair e provocar ferimentos a alguém ou danos materiais no Monitor.

Aperte bem os parafusos na posição correcta.

Se não o fizer, o Monitor pode cair e ferir alguém ou ficar danificado.

Tenha cuidado e não submeta o Monitor a qualquer choque durante a instalação.

Se o Monitor sofrer choques, pode cair ou partir-se. O que pode provocar ferimentos.

Instale o Monitor numa parede perpendicular e plana.

Se não o fizer, o Monitor pode cair e provocar ferimentos.

Depois de instalar corretamente o Monitor, fixe bem os cabos.

Se as pessoas ou objectos ficarem emaranhados nos cabos, podem ferir-se ou danificar o monitor.

Não deixe o cabo de alimentação CA, nem o cabo de ligação ficarem trilhados.

Se o cabo de alimentação CA ou o cabo de ligação ficar trilhado entre o aparelho e a parede ou se os dobrar ou torcer à força, os condutores internos podem ficar à vista e provocar um curto-circuito ou a quebra do cabo eléctrico. Pode provocar um incêndio ou choque eléctrico.



Os parafusos necessários para fixar o Suporte para Montagem na Parede não estão incluídos.

Utilize os parafusos apropriados para o material de que é feita a parede e para a estrutura quando instalar o Suporte para Montagem na Parede.

Cuidado para não magoar as mãos ou dedos durante a instalação.

Cuidado para não magoar as mãos ou dedos durante a instalação do Suporte para Montagem na Parede ou do Monitor.

SU-WL500 (FW-85/75BZ35F)

Preparação para a instalação do Monitor

Consulte o Guia de Configuração para a instalação do suporte.

Passo 1: Verificação das peças necessárias para a instalação

- 1 Prepare quatro ou mais parafusos de 8 mm de diâmetro ou equivalentes (não fornecidos) e uma chave de parafusos. Escolha parafusos adequados para o material da parede.
- 2 Abra a embalagem e confirme se são fornecidos os seguintes elementos.

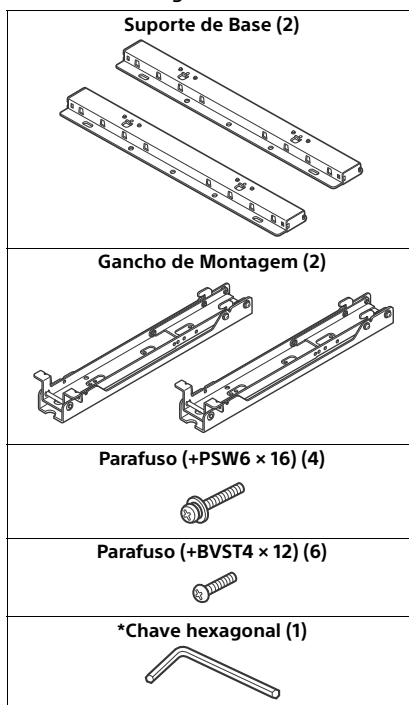

* Apenas em determinadas regiões/países/ modelos de Monitor.

Passo 2: Decidir sobre a localização da instalação

- 1 Consultando a tabela de dimensões para instalação do Monitor, na página 17, decida a localização da instalação.

Deixe algum espaço livre entre o Monitor, o tecto e as partes salientes da parede, como apresentado em baixo.

Unidade: mm

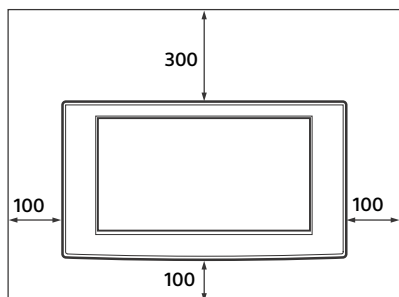

Nunca instale o Monitor como mostrado abaixo:

Circulação de ar bloqueada.

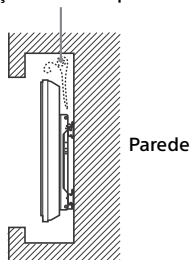

Nota

- Se desejar instalar os cabos numa parede, faça primeiro um orifício na mesma para introduzir os cabos antes de iniciar a instalação.

- 2 Consultando o diagrama das dimensões relativas à montagem na parede na página 18, determine as posições dos parafusos para instalação do Suporte de Base.

AVISO

A parede na qual o Monitor será instalado deve ser capaz de suportar um peso quatro vezes superior ao peso do Monitor (Consulte as instruções do Monitor quanto ao respectivo peso).

Determine a resistência da parede em que será instalado o Monitor. Se necessário, reforce a parede.

Passo 3: Instalar o Suporte de Base na parede

- 1 Fixe o Suporte de Base à parede com quatro ou mais parafusos de 8 mm de diâmetro ou equivalentes (não fornecidos).

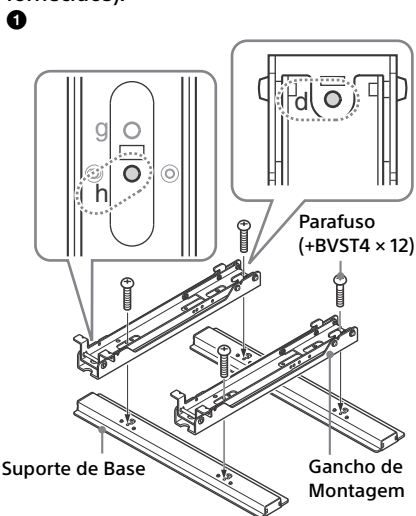

- 2 Fixe o Suporte de Gancho e a Unidade de Gancho de Montagem na parede com quarto ou mais parafusos de 8 mm de diâmetro ou equivalentes (não fornecidos).

Selecione quatro orifícios de parafusos com a marca ● indicada no diagrama em baixo e aperte os parafusos de forma segura para que não fiquem soltos.

Alinhe a unidade de forma a que fique nivelada.

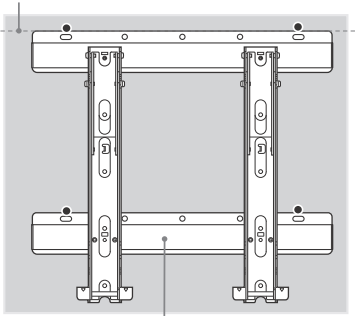

Suporte de Base

- 3 Retire os parafusos que foram introduzidos no procedimento 1, e retire o Gancho de Montagem do Suporte de Base.

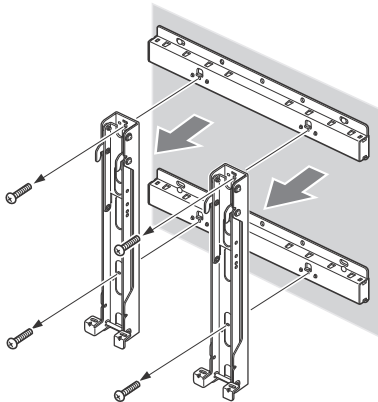

Cuidado

Certifique-se de que não deixa cair o Gancho de Montagem ao remover os parafusos do Gancho de Montagem.

AVISO

- Os parafusos necessários para este procedimento não são fornecidos. Selecione parafusos adequados ao material e à estrutura da parede.
- Se o Suporte de Base não puder ser instalado de forma segura, utilize os parafusos adicionais.
- Certifique-se de que o Suporte de Base está fixo de forma segura à parede.

Passo 4: Preparação para a instalação do Monitor

- 1 Remova os parafusos da parte de trás do Monitor.

FW-85BZ35F

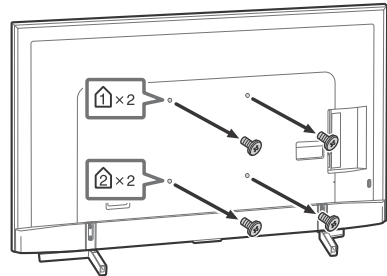

FW-75BZ35F

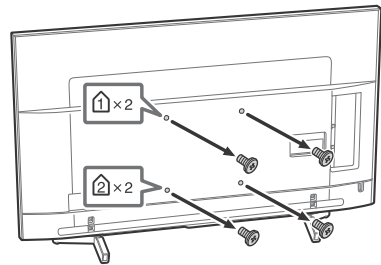

Nota

- Certifique-se de que guarda os parafusos retirados num local seguro, mantendo-os afastados de crianças.

- 2 Consultando a tabela/diagrama das posições de Ganchos e Parafusos na página 18, determine as posições dos parafusos e fixe o Gancho de Montagem à traseira do Monitor.

FW-85BZ35F

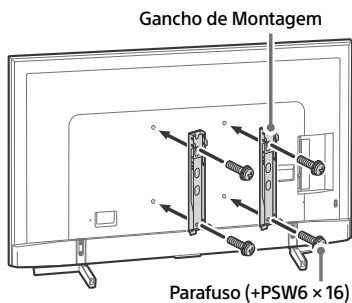

FW-75BZ35F

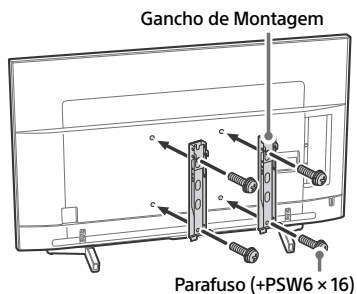

Nota

- Se utilizar uma chave de fendas elétrica, fixe o torque para aproximadamente 1,5 N·m (15 kgf·cm).
- Guarde as peças que não utilizar num lugar seguro para poder utilizá-las no futuro. Guarde este manual para poder consultá-lo no futuro.

- 3 Separar o Suporte de mesa do Monitor.

FW-85BZ35F

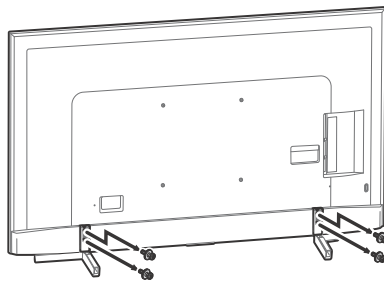

FW-75BZ35F

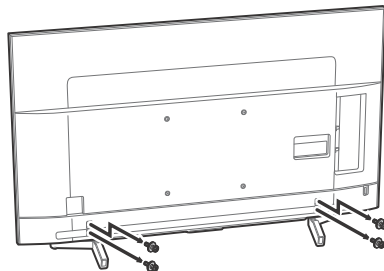

Passo 5: Instalação do Monitor na parede

AVISO

Certifique-se de que a instalação é concluída antes de ligar o cabo de alimentação CA à tomada. Se o cabo de alimentação CA ficar trilhado por baixo ou entre as peças do equipamento, isto pode resultar num curto-circuito ou choque eléctrico.

Tenha cuidado para não tropeçar sobre o cabo de alimentação CA ou do Monitor, porque isto pode resultar em danos físicos.

1 Ligue o cabo de alimentação CA e o(s) cabo(s) de ligação fornecido(s) com o Monitor.

Ligue o cabo de alimentação CA e o(s) cabo(s) de ligação aos conectores no lado traseiro do Monitor. Para mais detalhes sobre como ligar o cabo de alimentação CA e o(s) cabo(s) de ligação, consulte o manual de instruções do Monitor.

Nota

- Não é possível ligar os cabos ao Monitor após instalá-lo no Suporte de Base.
- Certifique-se de que o encaminhamento dos cabos ao longo da parede é efectuado por agentes autorizados.

2 Instale o Monitor no Suporte de Base.

- 1 Consultando a tabela do diagrama das posições de Ganchos e Parafusos na página 18, determine os orifícios para o Suporte de Base para fixar os ganchos superiores do Gancho de Montagem.
- 2 Segure no Monitor com as duas mãos, de forma segura e alinhe-o com a parede.

AVISO

São necessárias duas ou mais pessoas (três ou mais pessoas FW-85BZ35F) para transportar um monitor de tamanho grande.

FW-85BZ35F

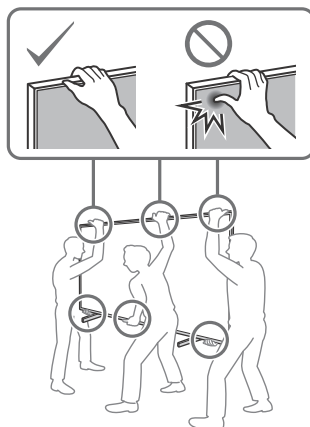

FW-75BZ35F

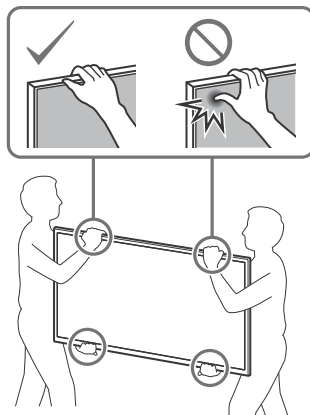

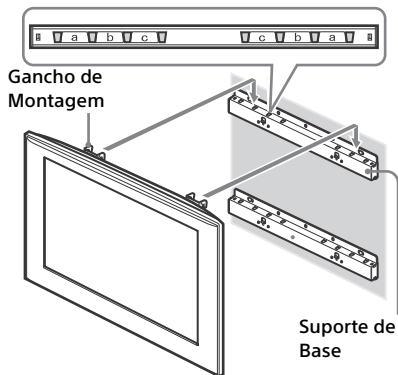
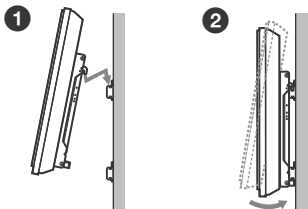

3 Fixe o Monitor e o Suporte de Base de modo firme com os dois parafusos fornecidos (+BVST4 × 12).

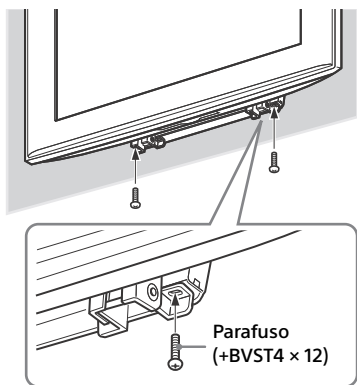

Nota

- Quando utilizar uma chave eléctrica, regule o binário de aperto para aproximadamente 1,5 N·m {15 kgf·cm}.

AVISO

Aperte bem ambos os parafusos de fixação esquerdo e direito. Se não o fizer, o Monitor pode cair e provocar ferimentos quando empurrado para cima.

Confirmar a conclusão da instalação

Verifique os seguintes pontos.

- Os ganchos do Gancho de Montagem estão fixados firmemente nos orifícios do Suporte de Base.
- Os cabos de alimentação e ligação não devem ser dobrados nem trilhados.
- Os dois parafusos que fixam o Gancho de Montagem e o Suporte de Base estão bem apertados.

AVISO

Não ajuste o ângulo da Unidade de Gancho de Montagem quando o Monitor estiver instalado na parede e certifique-se de que procede à instalação completa. Pode provocar quedas do aparelho e ferimentos ou danos materiais. De igual forma, a instalação incorrecta do cabo de alimentação CA, etc., pode provocar um incêndio ou choque eléctrico devido a um curto-circuito. Verifique se a instalação está terminada, por medida de segurança.

PT

Quando retirar o Monitor (Para os Agentes da Sony)

- 1** Desligue o cabo de alimentação CA da tomada de parede.
- 2** Retire os dois parafusos que fixam o Monitor e o Suporte de Base. (Consulte a secção 3 do Passo 5 na página 15 para saber as posições dos parafusos.)

3 Certifique-se de que suporta o Monitor e faça-o deslizar para cima para retirá-lo.

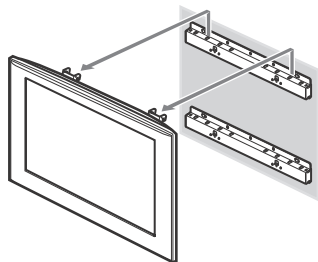

Cuidado

- Tenha cuidado para que os cabos de alimentação e ligação não fiquem presos quando retirar o Monitor.
- Tenha cuidado para não ferir as mãos ou os dedos quando retirar o Monitor.

AVISO

- São necessárias duas ou mais pessoas (três ou mais pessoas FW-85BZ35F) para transportar um monitor de tamanho grande.

Especificações

Unidade: (Aprox.) [mm]

Peso: (Aprox.) [kg]

4,7

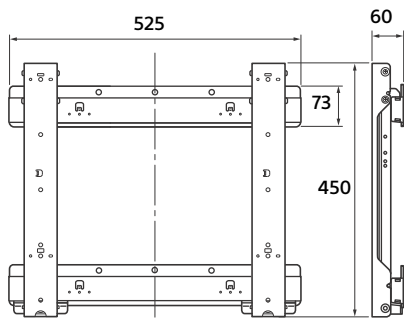

O design e as especificações estão sujeitos a alteração sem aviso prévio.

Tabela de dimensões para a instalação do Monitor

Esta tabela apresenta as dimensões do Monitor que é instalado neste produto. Consulte esta tabela para decidir o local de instalação.

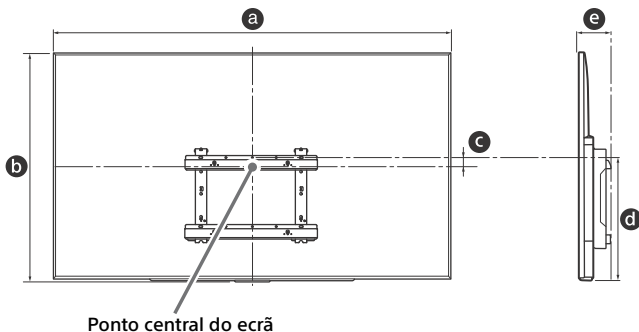

Unidade: mm

Nome do modelo	Dimensões do Visor		Dimensão central do ecrã	Comprimento para montagem	
	a	b		Ângulo (0°)	d
FW-85BZ35F	1.911	1.098	131	683	133
FW-75BZ35F	1.673	963	27	515	114

Nota

- Apenas aplicável para 0° neste modelo de TV.
- Alguns modelos podem não estar disponíveis em determinadas regiões.
- Os valores na tabela em cima podem ser ligeiramente diferentes, dependendo da instalação.

AVISO

- A parede na qual o Monitor irá ser instalado deve ser capaz de suportar um peso quatro vezes superior ao peso do Monitor. Consulte as instruções do Monitor quanto ao respectivo peso.

PT

Tabela/diagrama das posições de Ganchos e Parafusos

Nome do modelo	Localização do parafuso	Localização do gancho
FW-85BZ35F	d, j	
FW-75BZ35F	d, g	a

Localização do parafuso

Quando instalar o Gancho de Montagem no Monitor.

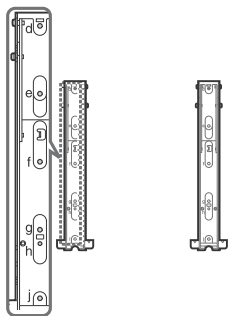

Localização do gancho

Quando instalar o Monitor no Suporte de Base.

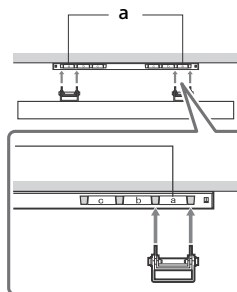

SU-WL450 (FW-65/55/49/ 43BZ35F)

Instalação do Monitor na parede

Os procedimentos d instalação diferem, dependendo do seu Monitor.

Utilize o Suporte para Montagem na Parede SU-WL450 para instalar o Monitor na parede.

Nota

- Certifique-se de que guarda os parafusos retirados num local seguro, mantendo-os afastados de crianças.











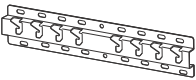



Preparar a instalação

- Tenha o Guia de Referência do Monitor e o Guia de Configuração à mão antes da instalação.
- Certifique-se de que tem uma chave de parafusos Phillips adequada aos parafusos antes de proceder à montagem.
- Confirme a posição de instalação do seu Monitor.
- Prepare quatro ou mais parafusos de 8 mm de diâmetro e um parafuso de 5 mm ou equivalente (não fornecido). Escolha parafusos adequados para o material da parede.

Verificação das peças

Fornecido com o SU-WL450

- Verifique se todas as peças estão incluídas.

A Base (20) (1) 	B Polia (2) 
C PSW 6x20 (4) 	D PSW 4x20 com anilha (2) 
E Espaçador (20) (2) 	F Cinta (1) 
G Anilha (20) (M4) (2) 	H PSW 4x20 (2) 
I Adaptador de base (2) 	J PSW 4x10 (8) 
K Espaçador (60) (2) 	L PSW 6x50 (2) 
M Anilha (M4) (2) 	N PSW 4x50 (2) 

Decidir sobre a localização da instalação

1 Decida sobre a localização da instalação.

Certifique-se de que a parede tem espaço suficiente para o Monitor e que consegue suportar o quádruplo do peso do Monitor.

Consulte a tabela seguinte relativa à instalação do Monitor numa parede. Consulte o Guia de referência do Monitor para saber qual é o peso do Monitor.

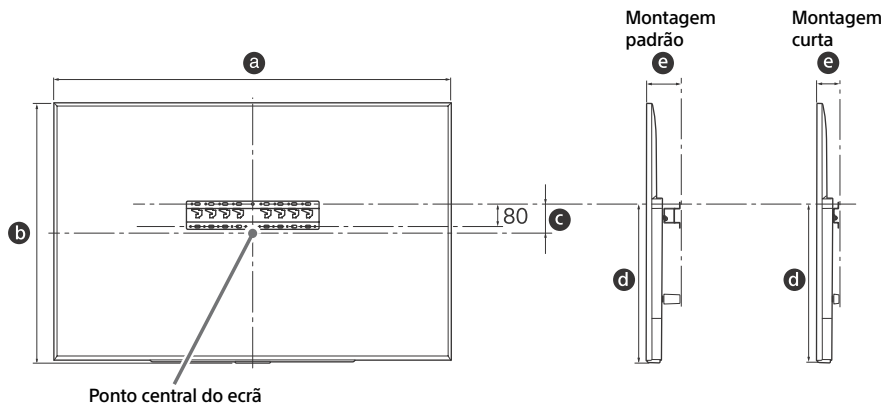

Unidade: mm

Nome do modelo	Dimensões do Visor		Dimensão central do ecrã	Comprimento para montagem		
	a	b	c	d	Montagem padrão	Montagem curta
FW-65BZ35F	1.450	836	99	523	115	73
FW-55BZ35F	1.231	713	106	468	115	73
FW-49BZ35F	1.098	644	15	315	120	78
FW-43BZ35F	965	569	23	315	120	78

Nota

- Os números da tabela podem variar ligeiramente dependendo da instalação.

Deixe algum espaço livre entre o Monitor, o tecto e as partes salientes da parede, como apresentado em baixo.

Unidade: mm

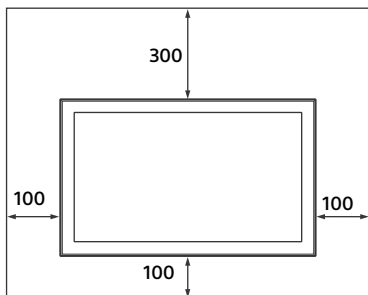

- Para assegurar uma ventilação adequada e evitar a acumulação de sujidade ou poeira:
 - Não instale o Monitor na horizontal, virado ao contrário, invertido ou de lado.
 - Não instale o Monitor sobre uma prateleira, carpete ou cama, ou um armário.
 - Não cubra o Monitor com panos, como cortinas ou itens como jornais, etc.
 - Não instale o Monitor como ilustrado em baixo.

Circulação de ar bloqueada.

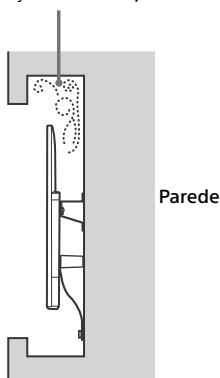

Nota

- Se desejar instalar os cabos numa parede, faça primeiro um orifício na mesma para introduzir os cabos antes de iniciar a instalação. Para evitar trilhar os cabos, prepare um orifício na parede no exterior do perímetro da Base (20) (A), Adaptador de Base (1) (E) e Espaçador (20) (E), Espaçador(60) (X).

2 Seleccione o estilo de montagem na parede. Selecciona-se conforme abaixo indicado.

2-a Montagem normal

2-b Montagem compacta

Consulte a tabela do passo 1.

AVISO

- Quando seleccionar 2-b, o acesso ao terminal posterior é limitado.

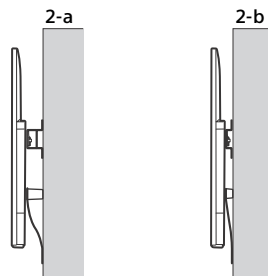

3 Consulte a tabela em baixo para saber qual é a localização de instalação do Adaptador da Base. Caso seleccione 2-b, ignore este passo.

Nome do modelo	Localização do gancho
FW-65BZ35F FW-55BZ35F	b
FW-49BZ35F	c
FW-43BZ35F	d

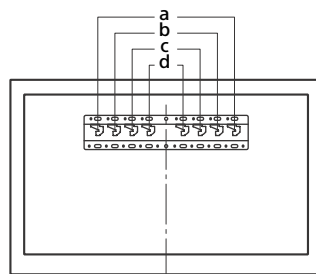

Instale o adaptador da base ① utilizando o parafuso (PSW 4x10) ② na Base (20) ④ quando seleccionar 2-a.

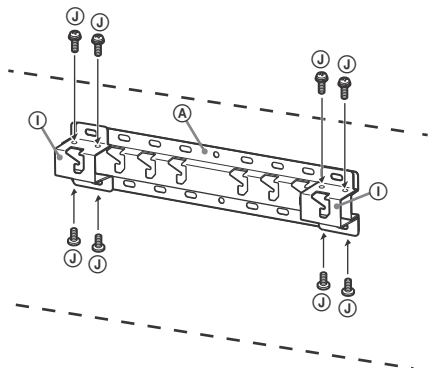

4 Decida as posições dos parafusos para instalar a base(20) ④.

Consulte as especificações na página 26. Quando seleccionar 2-a, utilize as posições dos orifícios do Adaptador da Base ①.

AVISO

- A parede na qual o Monitor será instalado deve ser capaz de suportar um peso quatro vezes superior ao peso do Monitor (Consulte o Guia de referência do Monitor quanto ao respetivo peso.).
- Determine a resistência da parede em que será instalado o Monitor. Se necessário, reforce a parede.

Instalação da Base na parede

- Utilize quatro ou mais parafusos de 8 mm de diâmetro ou equivalente (não fornecido).
- **Instale quatro parafusos nos orifícios do Adaptador da Base ① com a Base (20) ④ (apenas 2-a).**
- Instale a base (20) ④ na parede, na horizontal.

2-a

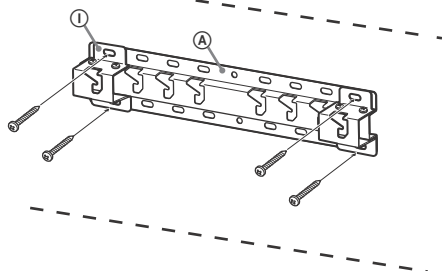

2-b

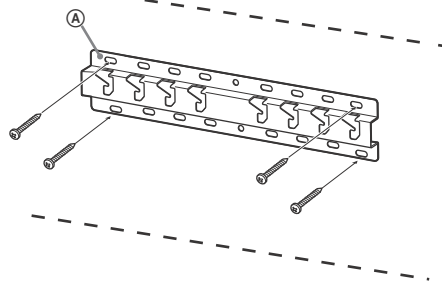

Preparação para a instalação do Monitor

Consulte o Guia de Configuração para a instalação do suporte.

1 Remova os parafusos da parte de trás do Monitor.

FW-65BZ35F, FW-55BZ35F

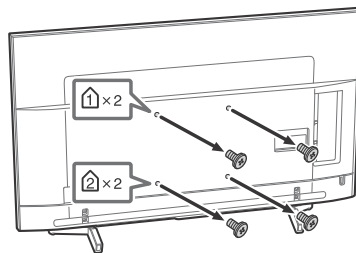

FW-49BZ35F, FW-43BZ35F

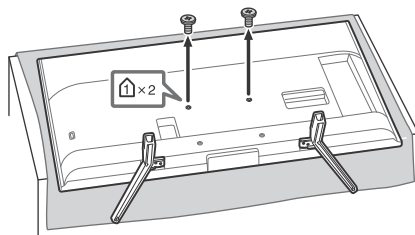

Para separar o Suporte de mesa do Monitor (FW-49BZ35F, FW-43BZ35F apenas).

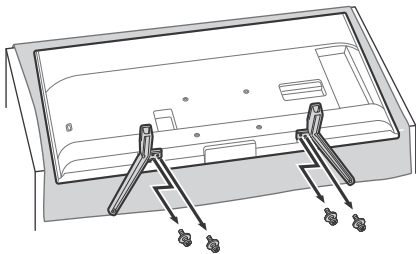

AVISO

- Certifique-se de que o Monitor se encontra na posição vertical antes de o ligar. O Monitor não deve estar ligado com o painel LCD virado para baixo para evitar uma imagem irregular.
- Se a superfície do Monitor for sujeita a choques ou pressão, o Monitor pode partir ou ficar danificado.
- Coloque o Monitor numa superfície estável e nivelada com o Suporte de Fixação para Mesas pendurado no limite da superfície. Se colocar o Monitor e a base do Suporte de Fixação para Mesas ao mesmo nível, pode criar condições de trabalho instáveis e danificar o Monitor.
- Quando retirar o Suporte de Fixação para Mesas do Monitor, segure o Suporte de Fixação para Mesas cuidadosamente com ambas as mãos.

2 Instale as peças de fixação do Suporte de Parede. Verifique quais são as peças de fixação consultando “Fornecido com o SU-WL450” na secção “Verificação das peças”, na página 19.

Nota

- Aperte firmemente as peças de fixação utilizando parafusos.
- Quando utilizar uma chave de parafusos elétrica, configure o binário de aperto para aproximadamente 1,5 N-m {15 kgf-cm}.
- Guarde as peças que não utilizar num lugar seguro para poder utilizá-las no futuro. Guarde este manual para poder consultá-lo no futuro.

**Montagem padrão (2-a)
FW-65BZ35F, FW-55BZ35F**

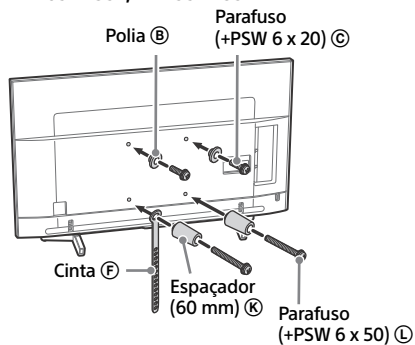

FW-49BZ35F, FW-43BZ35F

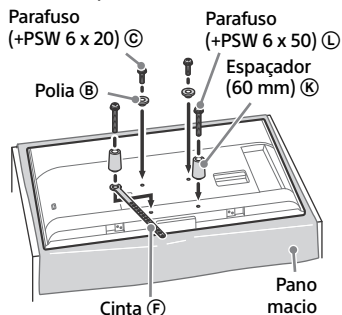

Montagem curta (2-b)

Nota

- Com este estilo de montagem, não poderá utilizar alguns dos terminais da parte de trás do Monitor.

FW-65BZ35F, FW-55BZ35F

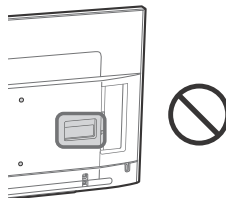

FW-49BZ35F, FW-43BZ35F

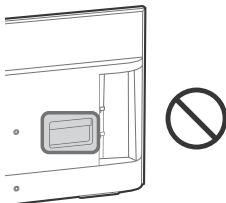

FW-65BZ35F, FW-55BZ35F

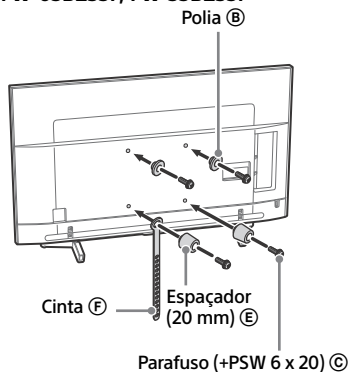

FW-49BZ35F, FW-43BZ35F

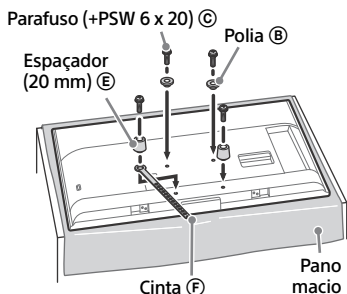

3 Ligue o(s) cabo(s) necessário(s) ao Monitor.

Certifique-se de que liga os cabos antes de instalar o Monitor na parede. Não poderá ligar os cabos quando o Monitor estiver instalado.

Consulte o Guia de referência fornecido com o seu Monitor.

4 Separe o Suporte de Fixação para Mesas do Monitor (FW-65BZ35F, FW-55BZ35F apenas).

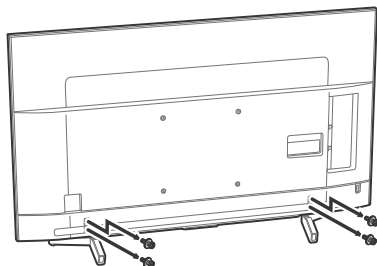

Instalação do Monitor na parede

1 Instale o Monitor na base.

- Para a localização das polias (B) para pendurar na base, consulte a tabela do passo 3 em “Decidir sobre a localização da instalação” na página 20.
- Segure bem o Monitor com as duas mãos e pendure suavemente as polias (B) presas à parte de trás do Monitor à base, certificando-se de que confirma a forma dos orifícios.
- Depois de instalar o Monitor na parede, confirme se as polias (B) estão bem presas à base ou ao adaptador de base.

2-a

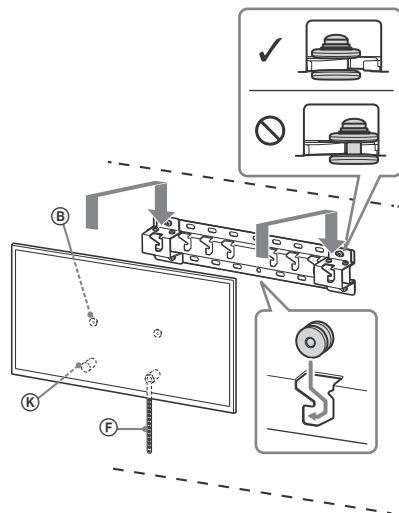

2-b

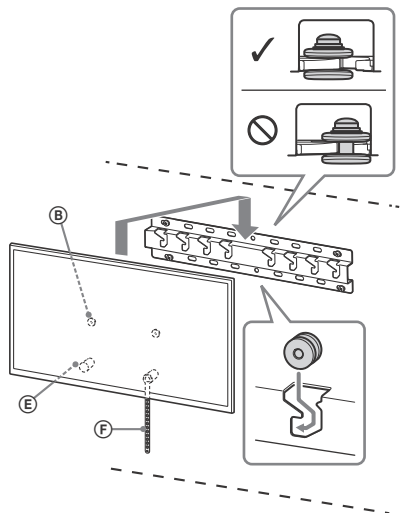

AVISO

- Certifique-se que o transporte do Monitor deve ser efectuado por duas ou mais pessoas.

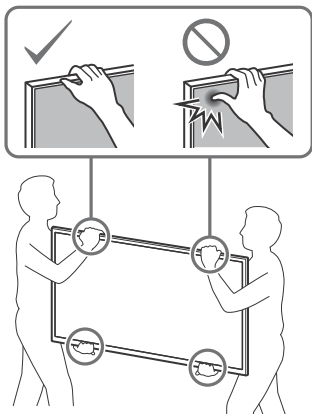

2 Evitar que a parte de baixo do Monitor se mova.

- Elimine a folga da cinta (F) e prenda-a firmemente à parede.

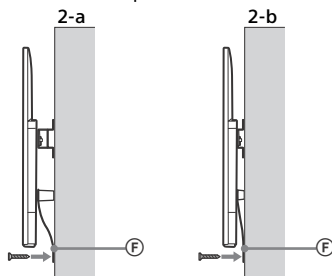

- Utilize um parafuso de 5 mm de diâmetro ou equivalente (não fornecido).

Nota

- Tente puxar a parte de baixo do Monitor ligeiramente para si, para se certificar de que não se move para a frente. Se houver algum movimento, não é fixado correctamente e a cinta (F) deve voltar a ser firmemente presa.

PT

Confirmar a conclusão da instalação

Verifique os seguintes pontos.

- As polias (B) estão penduradas com firmeza na base ou no adaptador de base.
- Os cabos de alimentação e ligação não devem ser dobrados nem trilhados.
- A cinta (F) está bem presa, sem folga.

AVISO

- A instalação incorrecta do cabo de alimentação CA, etc., pode provocar um incêndio ou choque eléctrico devido a um curto-circuito. Verifique se a instalação está terminada, por medida de segurança.

Outras informações

Quando remover o Monitor, inverta o procedimento de instalação anterior.

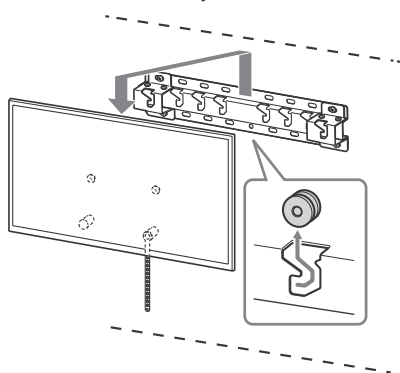

AVISO

- Certifique-se de que a remoção do Monitor é ser efectuado por duas ou mais pessoas.

Especificações

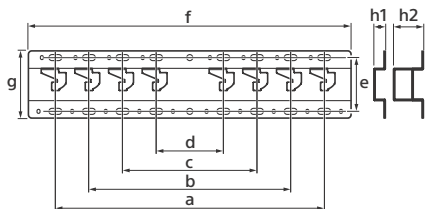

Dimensões: (Aprox.) [mm]

- a : 400
- b : 300
- c : 200
- d : 100
- e : 80
- f : 480
- g : 100

h1 : 20 (caso 2-b)

h2 : 60 (caso 2-a)

Peso (apenas base): (Aprox.) [kg]

0,8

O design e as especificações estão sujeitos a alteração sem aviso prévio.

Parâmetros

Modo Pro

No [Modo Pro], pode usar várias funções convenientes para uso profissional. Aqui, mostramos como mudar para [Modo Pro] e as funções típicas do [Modo Pro].

Modo Pro

Modo normal: Este é o modo ativo por defeito. As funções do [Modo Pro] não estão disponíveis neste modo.

Modo de definições pro: Este modo permite-lhe definir várias definições das funções do [Modo Pro].

Modo Pro: Este é o modo de utilização para uso profissional, onde pode usar as funções do [Modo Pro].

Como alterar o modo

Quando o Monitor está no Modo normal e Modo de definições pro

- Vá a [Home (Menu)] → [Aplicações] → [Ferramenta Modo pro], depois seleccione o modo para o qual quer alterar.

Quando o Monitor está no Modo Pro

- Prima as teclas de ativação descritas abaixo no telecomando por ordem dentro do intervalo de um segundo.

Depois de reiniciar o monitor, o modo é alterado para [Modo de definições pro].

Chave de ativação: ⏏ (Ecrã de visualização) / ⏏ (Modo sem som) / ⏏ +/- (Volume +) / (HOME)

* Inicialmente, não pode alterar o modo a partir de [Ferramenta Modo pro] em [Modo Pro]. Se pretende alterar o modo a partir de [Ferramenta Modo pro], vá a [Definições Pro] → [Restrições de funcionalidades] → [Aplicações] e altere [Ferramenta Modo pro] para [Ativar] em [Modo de definições pro].

Apresentação das funções do Modo Pro

No [Modo Pro], pode usar várias funções convenientes. As funções típicas do [Modo Pro] são apresentadas abaixo.

- **Definição do funcionamento do Monitor quando se liga a energia CA.**
Pode definir o funcionamento do Monitor quando retira e volta a introduzir a ficha de energia CA.
- **Ecrã otimizado para ecrã de entrada de PC**
O ecrã mostra o ecrã de entrada de PC com o tamanho otimizado de acordo com o formato PC.
- **O controlo de energia e entrada automática alteram por via de deteção de sinal de HDMI**
Se ligar o monitor quando o aparelho HDMI está ligado, pode mudar para a entrada HDMI automaticamente.
- **Definições do menu em exibição ao premir o botão HOME**
Pode seleccionar o menu exibido quando prime o botão **HOME** no telecomando.
- **Designação de fonte de entrada inicial quando inicia o monitor.**
Pode designar a fonte de entrada inicial quando inicia o monitor.
- **Bloqueio de Modo Pro**
Pode proteger as definições do [Modo Pro] através de um PIN.
- **Definição do volume inicial/máximo**
Pode definir o volume inicial e máximo do monitor.
- **Restrição do funcionamento do monitor no telecomando**
Pode restringir o funcionamento do monitor através do telecomando

- **Restrição de entradas externas**
Pode restringir o uso de entradas externas
- **Restrição de utilização de aplicações**
Pode restringir o uso de aplicações do monitor.

Como definir as funções Modo Pro

Vá a [Home (Menu)] → [Definições Pro] ou vá a [Home (Menu)] → [Parâmetros] → [Definições Pro] quando o Monitor estiver em [Modo de definições pro].*

* Varia dependendo da versão do SO.

Definições recomendadas

Esta seção apresenta as definições recomendadas quando usa o Monitor para uso profissional.

Definir as funcionalidades ECO

- Vá a [Parâmetros] → [Potência] → [Eco].
 - Defina [Modo espera de TV inativo] como [Desativar].

Definir as funcionalidades IP

- Vá a [Parâmetros] → [Rede] → [Rede doméstica] → [Controlo de IP].
 - Defina [Autenticação] como [Chave normal e pré-partilhada].
 - Defina [Controlo de IP Simples] como [Ativar].

Transf. Automática de Software

- Vá a [Parâmetros] → [Acerca de] → [Atualização do software do sistema].
 - Defina [Transf. Automática de Software] como [Desativar].

Definição de imagem

- Selecione o [Entrada] (ex. HDMI 1) para cujas definições quer alterar, depois prima **OPTIONS** e selecione [Visualização e Som] → [Imagem].
 - Defina [Sensor de Luz] como [Desativar].
 - Selecione [Modo de Imagem] de acordo com a utilização.

[Vívido]: Quando usa a visualização de sinalização digital

[Personalizado]: Quando mostra a imagem original tal como ela é

[Gráficos]: Quando mostra o ecrã de PC

Definir valores de [Modo de Imagem]

Os valores seguintes são os valores iniciais de cada item de definição em [Modo de Imagem].

Itens	[Modo de Imagem]			
	[Vívido]	[Standard]	[Personalizado]*	[Gráficos]*
[Brilho]	Max.(50)	30	35	35
[Cor]	60	60	50	50
[Contraste]	Max.(100)	Max.(100)	90	90

* Uma vez que o monitor é mais rápido no modo [Gráficos] que no modo [Personalizado], pode mostrar a deslocação fluida do rato quando funciona em ecrã PC no modo [Gráficos].

Nota

O valor de cada definição está sujeito a alteração sem aviso.

Funções de controlo

RS-232C

Pode controlar o Monitor a partir de um serviço externo através de RS-232C. A ligação RS-232C é explicada de forma breve nesta página.

Interface

Estabeleça a ligação RS-232C ao Monitor através de uma ligação mini-tomada estéreo de 3,5 mm.

Ligação mini-tomada estéreo de 3,5 mm

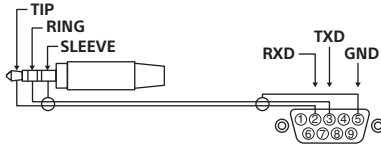

TIP: Monitor → Controlador
RING: Controlador → Monitor

Definições de ligação

Quando estabelecer a ligação RS-232C, use as definições abaixo.

Taxa de Baud	9,600 bps
Dados	8 bit
Paridade	Nenhuma
Bit inicial	1 bit
Bit de paragem	1 bit
Controlo de fluxo	Nenhuma

Formato dos dados

Apresentamos o formato de dados para a ligação RS-232C abaixo.

(a) Pedidos do controlador ao monitor

N.º	Item	Valor	
1	Conector	0x8C	: Controlo
2	Categoria	0x00	(fixo)
3	Função	0xXX	
4	Comprimento	0xXX	(=Dados X+1 byte)
5	Dados 1	0xXX	
:	:	0xXX	
:	:	0xXX	
X+4	Dados X	0xXX	
X+5	Verificação	0xXX	

(b) Respostas do monitor para o controlador

N.º	Item	Valor	
1	Conector	0x70	Resposta
2	Resposta*	0x00	Completo (Término Normal)
		0x01	: Fim de Limite (Valor máximo Anómalo de Término-Excedido)
		0x02	: Fim de Limite (Valor mínimo Anómalo de Término-Excedido)
		0x03	: Comando Cancelado (Término Anómalo)
		0x04	: Erro na análise (Erro no Formato dos Dados)
3	Verificação	0xXX	

Exemplo de comando

Exemplos do comando de comunicação RS-232C são explicados abaixo.

Controlo	Início	Categoria	Função	Compri- mento	Dados 1	Dados X	Verificação
Ligar/desligar	0x8C	0x00	0x00	0x02	0x00 (desligar)	-	0x8E
					0x01 (ligar)	-	0x8F
Seleção de entrada HDMI	0x8C	0x00	0x02	0x03	0x04 (HDMI)	0x01 (#1)	0x96
						0x02(#2)	0x97
						0x03(#3)	0x98
						0x04(#4)	0x99

Para mais informações sobre o RS-232C, contacte o seu representante de vendas.

IP

Pode controlar o monitor através de IP a partir de uma aplicação HTML5/Android no Monitor ou por meio de dispositivo externo. Pode gerir e monitorizar informação de entrada/energia, iniciar e fechar aplicações, controlar o ecrã, bem como mudar canais e alterar o volume. Também pode restringir comandos através da função de autenticação.

Protocolo de IP suportado.

Nome do protocolo	Camada	Formato	Autenticação	Explicação
Web API	HTTP	JSON-RPC	Sim	API cuja finalidade é o controlo de dispositivos.
IRCCIP	HTTP	SOAP	Sim	Controlo compatível com infravermelhos através de Protocolo de Internet. A tecnologia e formatos para transmitir comandos por controlo remoto através da Internet.
SSIP	TCP	Byte stream	Não disponível	Só são suportadas funções típicas.

Definições de Monitor

Quando usa o controlo IP, defina primeiro o Monitor como se segue.

Vá a [Parâmetros] → [Rede] → [Rede doméstica] → [Controlo de IP].

- Defina [Autenticação] como [Chave normal e pré-partilhada].
- Defina [Chave pré-partilhada].

Exemplo de pedido e resposta HTTP para Web API

Pode ver um exemplo de um pedido e resposta para adquirir o estado de energia do Monitor (endereço de IP: 192.168.0.1 Chave pré-partilhada "1234").

URL

<http://192.168.0.1/sony/system>

Pedido

```
POST /sony/system HTTP/1.1
Host: 192.168.0.1
Content-Type: application/json; charset=UTF-8
Content-Length: 70
X-Auth-PSK: 1234

{"method": "getPowerStatus", "params": [], "id": 50, "version": "1.0"}
```

Resposta

```
HTTP/1.1 200 OK
Content-Type: application/json; charset=UTF-8
Content-Length: 44

{"result": [{"status": "active"}], "id": 50}
```

Para mais informações sobre o controlo IP, contacte o seu representante de vendas.

Apêndice

Software adicional

Pode usar o Monitor de modo mais conveniente por meio de software adicional. Esta página mostra um exemplo de software adicional.

Para mais informações, contacte o seu representante de vendas.

Software para monitores de escritório.

Disponibiliza funções convenientes para usar o monitor como monitor de escritório ligado a um PC numa sala de conferências ou similar.

Exemplos de funções:

- Funções de gestão de energia/monitorização de fornecimento de energia.
- Função de quadro branco.
- Sistema ligado ao sistema de reservas de salas de conferências (Suporta a tabela de reservas do Microsoft Exchange Server, o Gsuite).
- Cronometração de apresentação.
- Pode alterar as entradas ou ligar/desligar sem recorrer ao telecomando.

Software para sinalização digital.

Quando usar o monitor como ecrã de sinalização digital, o software disponibiliza funções convenientes.

Exemplos de funções:

- Função de gestão de distribuição de sinalização digital em vários monitores através de uma rede.
- Função de reprodução fácil de sinalização através de uma memória USB
- Função de gestão de listas de reprodução e de conteúdos.
- Definição de calendarização flexível de entrada por hora e dia da semana.

Indice

Presentazione	3
Introduzione	3
Schema di collegamento	3
Uso del telecomando	5
Descrizione delle parti del telecomando	5
Informazioni sull'installazione per l'utilizzo della staffa di montaggio a parete	
Sony	7
Informazioni sulla sicurezza	7
ATTENZIONE	8
AVVERTENZA	8
ATTENZIONE	9
Precauzioni	9
Installazione della staffa di montaggio a parete (Informazioni per i rivenditori Sony)	9
SU-WL500 (FW-85/75BZ35F)	11
Preparazione per l'installazione del monitor	11
Punto 1: Verifica dei componenti necessari all'installazione	11
Punto 2: Scelta della posizione di installazione	11
Punto 3: Installazione della staffa base sulla parete	12
Punto 4: Preparazione per l'installazione del monitor	13
Punto 5: Installazione del monitor a parete	14
Verifica del completamento dell'installazione	16
Rimozione del monitor (Informazioni per i rivenditori Sony)	16
Caratteristiche tecniche	16
Tabella delle dimensioni per l'installazione del monitor	17
Tabella/diagramma posizione supporto e viti	18
SU-WL450 (FW-65/55/49/43BZ35F)	19
Installazione del monitor a parete	19
Preparazione per l'installazione	19
Controllo degli elementi	19
Scelta della posizione di installazione	20
Installazione della base sulla parete	22
Preparazione per l'installazione del monitor	22
Installazione del monitor a parete	24
Verifica del completamento dell'installazione	25
Caratteristiche tecniche	26
Impostazioni	27
Modalità Pro	27
Impostazioni consigliate	28
Funzioni di controllo	30
RS-232C	30
IP	31
Appendice	33
Software esteso	33

Presentazione

Introduzione

Grazie per avere acquistato questo prodotto Sony. Questo Monitor è progettato per l'uso professionale. Dispone di funzioni quali [Modalità Pro], funzione di [Controllo RS232C], funzione di [Controllo IP], che possono essere utilizzate per l'uso professionale. Inoltre, utilizzando il software opzionale, è possibile aggiungere alcune funzioni utili. Prima di utilizzare il Monitor, leggere attentamente il presente manuale.

Schema di collegamento

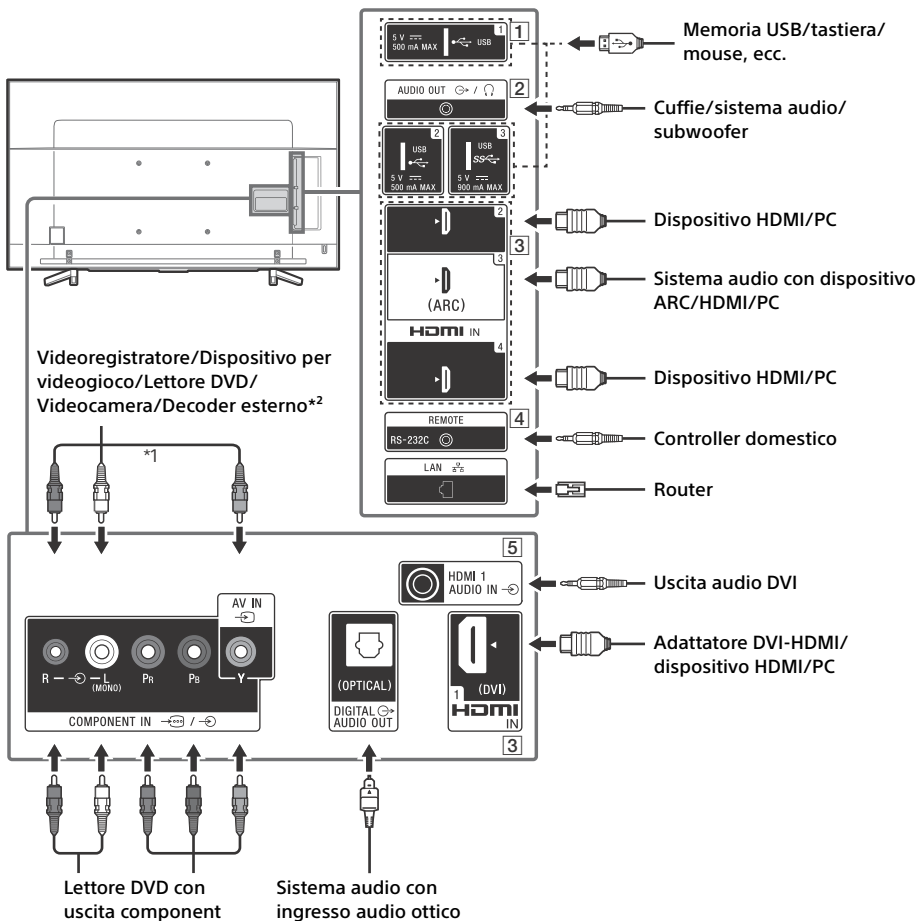

1 USB 1/2, SS USB 3

- Collegare un dispositivo USB di grande capacità potrebbe interferire con altri dispositivi collegati.
- Quando si collega un dispositivo USB di grande capacità, utilizzare la presa USB 1.

2 AUDIO OUT

- Supporta solo il minijack stereo tripolare.
- Per ascoltare l'audio del monitor attraverso il dispositivo collegato, premere **HOME**. Selezionare [Impostazioni] → [Suono] → [Uscita cuffie/audio] e selezionare la voce desiderata.

3 HDMI IN 1/2/3/4

- L'interfaccia HDMI è in grado di trasferire il video e l'audio digitale su un singolo cavo.

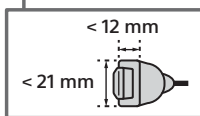

• HDMI IN 2/3

Per ottenere contenuti 4K 50p/60p di alta qualità, collegare un cavo High Speed HDMI Premium a HDMI IN 2/3 e impostare [Formato segnale HDMI] su [Formato avanzato].

Per i dettagli dei formati supportati, fare riferimento alle "Caratteristiche tecniche" della Guida di riferimento (pagina 13-14).

• HDMI IN 3 ARC (Canale di ritorno audio)

Collegare il sistema audio a HDMI IN 3 per dirigere l'audio del monitor verso il sistema audio. Un sistema audio con supporto HDMI ARC è in grado di inviare il video al monitor e di ricevere l'audio dal monitor tramite lo stesso cavo HDMI. Se il sistema audio non supporta HDMI ARC, è necessario un ulteriore collegamento a DIGITAL AUDIO OUT (OPTICAL).

4 REMOTE RS-232C

- Terminale per la comunicazione seriale. Per dettagli, consultare "RS-232C" sulle funzioni di controllo (pagina 30).

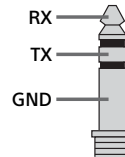

5 HDMI 1 AUDIO IN

- Se il dispositivo è dotato di un connettore jack DVI, collegarlo a HDMI IN 1 tramite un'interfaccia dell'adattatore DVI - HDMI (non in dotazione) e collegare il connettore jack di uscita audio del dispositivo a HDMI 1 AUDIO IN.

*1 Quando si collega un dispositivo monofonico, eseguire il collegamento al connettore jack audio L (MONO).

*2 Per un dispositivo esterno che dispone solo di SCART AV OUT, utilizzare un adattatore SCART-RCA e una prolunga analogica.

Uso del telecomando

Descrizione delle parti del telecomando

La forma del telecomando, la posizione, la disponibilità e le funzioni dei tasti del telecomando possono variare a seconda della regione/del paese/del modello del monitor.

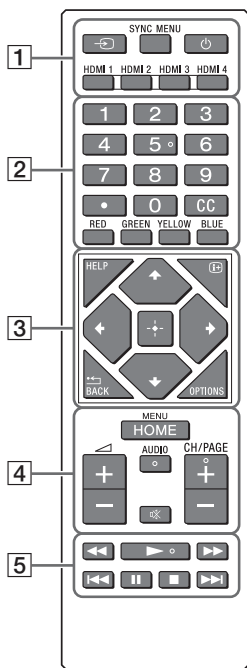

Far scorrere e aprire il coperchio del vano batteria, quindi inserire due batterie R03 (formato AAA).

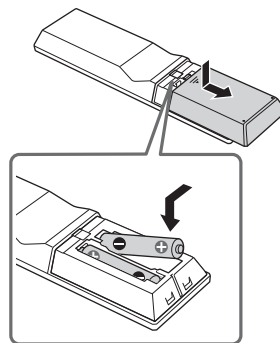

1 (Selezione ingresso)

Consente di visualizzare e selezionare la sorgente di ingresso.
Premere più volte per cambiare la sorgente di ingresso.

SYNC MENU

Consente di visualizzare il menu BRAVIA Sync.

(Standby monitor)

Consente di accendere o spegnere il monitor (modalità standby).

HDMI 1/2/3/4

Consente di passare all'ingresso HDMI.

2 **Tasti numerici**



Utilizzare con i tasti 0-9 per selezionare i canali digitali.

CC

Consente di attivare o disattivare i sottotitoli (quando la funzione è disponibile).

Tasti colorati

Consentono di eseguire la funzione corrispondente indicata sullo schermo.

3 HELP

Consente di visualizzare il menu Guida. La Guida è accessibile da qui.

(Visualizzazione su schermo)

Consente di mostrare/nascondere le informazioni su sorgente di ingresso, orologio, ecc.

/BACK

Consente di tornare alla schermata precedente.

OPTIONS

Consente di visualizzare un elenco di funzioni che possono essere utilizzate in quel momento.

(D-Pad di navigazione)

Navigazione e selezione nel menu su schermo.

4 HOME

Consente di visualizzare il menu principale del monitor.

+/- (Volume)

Regolazione del volume.

AUDIO

Consente di ascoltare il programma in lingua originale, quando questa è trasmessa dall'emittente.

(Disattivazione audio)

Consente di disattivare l'audio. Premere nuovamente per riattivare l'audio.

CH/PAGE +/-

Premere per cambiare un canale o una pagina.

5

Consentono di controllare contenuti multimediali sul monitor e su un dispositivo collegato compatibile BRAVIA Sync.

Informazioni sull'installazione per l'utilizzo della staffa di montaggio a parete Sony

Modelli supportati:

FW-85BZ35F / 75BZ35F / 65BZ35F / 55BZ35F / 49BZ35F / 43BZ35F

Ai Clienti

Per la protezione del prodotto e per motivi di sicurezza, Sony consiglia caldamente di far realizzare l'installazione del monitor da rivenditori Sony o distributori autorizzati. Non cercare di installare il monitor da soli.

Per i rivenditori e gli installatori Sony
Prestare particolare attenzione alle misure di sicurezza durante l'installazione, la manutenzione periodica e la revisione del presente prodotto.

Per l'installazione di questo prodotto è necessaria una certa esperienza, soprattutto per stabilire la resistenza del muro che dovrebbe sostenere il peso del monitor. Affidare il lavoro di collocazione di questo prodotto a parete a rivenditori Sony o a distributori autorizzati e prestare l'attenzione necessaria alla sicurezza durante l'installazione. Sony non si assume alcuna responsabilità in caso di danni o ferite causate da una gestione non adeguata o da un'installazione scorretta.

Per un'installazione sicura e corretta, seguire le istruzioni per l'uso della staffa di montaggio a parete, la guida di installazione del monitor e le istruzioni contenute nel presente manuale.

Informazioni sulla sicurezza

Grazie per aver acquistato questo prodotto.

Ai Clienti

Per l'installazione di questo prodotto è necessario disporre di sufficiente competenza. Assicurarsi che l'installazione venga eseguita da rivenditori Sony o da personale autorizzato e prestare particolare attenzione alla sicurezza durante le operazioni di installazione. Sony non potrà essere ritenuta responsabile per danni o lesioni causate da usi non appropriati del prodotto, da installazione non corretta o da installazioni di prodotti diversi da quello specificato. Quanto dichiarato non pregiudica (eventuali) diritti legali dell'acquirente.

Informazioni per i rivenditori Sony

Per l'installazione di questo prodotto è necessario disporre di sufficiente competenza. Leggere attentamente il presente manuale di istruzioni per garantire la corretta esecuzione della procedura di installazione. Sony non potrà essere ritenuta responsabile per danni o lesioni causate da usi non appropriati del prodotto o da installazione non corretta. Consegnare il presente manuale al cliente dopo l'installazione.

Il presente manuale di istruzioni spiega come utilizzare correttamente questo prodotto; inoltre, contiene precauzioni importanti da rispettare per prevenire incidenti. Accertarsi di leggere attentamente questo manuale e di utilizzare correttamente il prodotto. Conservare questo manuale a portata di mano per poterlo consultare in futuro.

I prodotti Sony sono progettati per essere sicuri. Ciononostante, è possibile che, se i prodotti vengono utilizzati in modo errato, si verifichino lesioni gravi dovute a incendi, scosse elettriche, ribaltamento o caduta dei prodotti stessi. Onde evitare tali incidenti, accertarsi di osservare le appropriate precauzioni per la sicurezza.

ATTENZIONE

Prodotti specificati

Questa staffa di montaggio a parete è progettata per essere utilizzata con i monitor specificati. Per quanto riguarda i monitor, consultare la relativa Guida di riferimento per verificare se la presente staffa di montaggio a parete può essere utilizzata.

Ai Clienti

AVVERTENZA

Se le precauzioni riportate di seguito non vengono rispettate, è possibile procurarsi lesioni gravi o mortali a causa di incendi, scosse elettriche o caduta del prodotto.

Assicurarsi che l'installazione venga eseguita da personale autorizzato e tenere lontani i bambini durante l'installazione.

Se la staffa di montaggio a parete o il monitor non vengono installati correttamente, possono verificarsi i seguenti incidenti. Accertarsi che l'installazione sia effettuata da personale autorizzato.

- Il monitor potrebbe cadere e causare lesioni gravi, per esempio contusioni o fratture.
- Se la parete su cui viene installata la staffa di montaggio a parete è instabile, irregolare oppure non è perpendicolare al pavimento, l'unità potrebbe cadere causando lesioni o danni a oggetti. La parete deve essere in grado di sostenere un peso almeno quattro volte superiore a quello del monitor. (Consultare la Guida di riferimento del monitor per verificarne il peso.)
- Se l'installazione a muro della staffa di montaggio non è sufficientemente salda sulla parete, l'unità potrebbe cadere e causare lesioni o danni a oggetti.

Assicurarsi che lo spostamento o lo smontaggio del monitor vengano eseguiti da personale autorizzato.

- Qualora lo spostamento o lo smontaggio del monitor vengano eseguiti da personale non autorizzato, il monitor potrebbe cadere e causare lesioni o danni a oggetti. Assicurarsi che il monitor venga trasportato o smontato da almeno due persone.
- Per trasportare un monitor di grandi dimensioni sono necessarie due o più persone (tre o più persone per FW-85BZ35F).

Dopo aver completato il montaggio del monitor, non rimuovere viti o altri elementi simili.

In caso contrario, il monitor potrebbe cadere e provocare lesioni o danni a oggetti.

Non effettuare modifiche sulla staffa di montaggio a parete.

In caso contrario, la staffa di montaggio a parete potrebbe cadere e provocare lesioni o danni a oggetti.

Non montare prodotti diversi da quelli specificati.

Questa staffa di montaggio a parete è progettata per essere utilizzata esclusivamente con il prodotto specificato. Se viene montato un prodotto diverso da quello specificato, questo potrebbe cadere o rompersi causando lesioni o danni a oggetti.

Non collocare altri oggetti diversi dal monitor sulla staffa di montaggio a parete. Non scuotere il monitor verso destra/sinistra o verso l'alto/il basso.

In caso contrario, il monitor potrebbe cadere e provocare lesioni o danni a oggetti.

Non appoggiarsi né aggrapparsi al monitor.

Non appoggiarsi né aggrapparsi al monitor perché potrebbe cadere e causare lesioni gravi.

Non versare liquidi di alcun tipo sul monitor.

Se il monitor dovesse bagnarsi, potrebbero generarsi incendi o scosse elettriche.

Non smontare né modificare i componenti della staffa di montaggio a parete.

In caso contrario, la staffa di montaggio a parete potrebbe cadere e provocare lesioni o danni a oggetti.

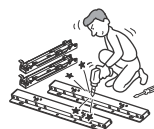

Non esporre il monitor alla pioggia o all'umidità.

Diversamente, è possibile che si generino incendi o scosse elettriche.

Non collocare il monitor in luoghi caldi, umidi o eccessivamente polverosi, né in luoghi in cui potrebbe risultare esposto a vibrazioni meccaniche.

Diversamente, è possibile che si generino incendi o scosse elettriche.

Tenere il monitor lontano da oggetti infiammabili o fiamme libere, quali candele o simili.

Per evitare incendi, tenere il monitor lontano da oggetti infiammabili o fiamme libere, quali candele o simili.

Non ostruire le prese di ventilazione del monitor.

Se le prese di ventilazione vengono coperte (con un panno o simili), è possibile che l'apparecchio si surriscaldi e che si generino incendi.

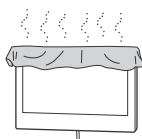

ATTENZIONE

In caso di inosservanza delle seguenti precauzioni, potrebbero verificarsi ferite o danni a oggetti.

Non esercitare una pressione eccessiva sul prodotto durante le operazioni di pulizia o manutenzione.

Non applicare una forza eccessiva sulla parte superiore del monitor. In caso contrario, il monitor potrebbe cadere e provocare lesioni o danni a oggetti.

Precauzioni

- Se si utilizza il monitor installato sulla staffa di montaggio a parete per un tempo prolungato, è possibile che la parete dietro o sopra il monitor si scolorisca o che la carta da parati si stacchi, a seconda del materiale di cui è costituita la parete.
- Se la staffa di montaggio a parete viene rimossa dopo essere stata installata sulla parete, i fori delle viti rimangono.
- Non utilizzare la staffa di montaggio a parete in luoghi soggetti a vibrazioni meccaniche.

Installazione della staffa di montaggio a parete (Informazioni per i rivenditori Sony)

AVVERTENZA

Le seguenti istruzioni si rivolgono esclusivamente ai rivenditori Sony. Accertarsi di leggere le precauzioni per la sicurezza descritte in precedenza e prestare particolare attenzione alla sicurezza durante le operazioni di installazione, manutenzione e controllo del prodotto.

Non installare la staffa di montaggio a parete su un muro dove gli angoli o i lati del monitor sporgono dalla superficie del muro stesso.

Non installare la staffa di montaggio a parete su un pilastro se gli angoli o i lati del monitor sporgono dalla superficie del pilastro stesso. Se una persona o un oggetto dovessero urtare la parte sporgente del monitor, potrebbero verificarsi lesioni o danni a oggetti.



Non installare il monitor sopra o sotto un condizionatore d'aria.

Se il monitor rimane esposto a perdite d'acqua o correnti d'aria provenienti da un condizionatore per lungo tempo, potrebbero verificarsi incendi, scosse elettriche o malfunzionamenti del monitor.

Accertarsi di installare saldamente la staffa di montaggio a parete rispettando le istruzioni contenute in questo manuale.

Se una o più viti dovessero apparire allentate o dovessero cadere, la staffa di montaggio a parete potrebbe cadere a sua volta, causando lesioni a persone o danni a oggetti. Assicurarsi di utilizzare le viti appropriate al materiale di cui è costituita la parete e installare il prodotto saldamente utilizzando almeno quattro viti con diametro di 8 mm (o equivalenti).

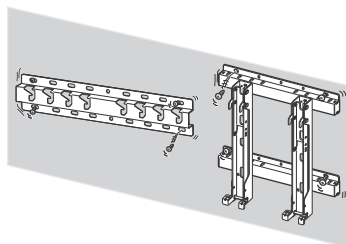

Accertarsi di utilizzare correttamente le viti e gli altri materiali per l'installazione in dotazione rispettando le istruzioni contenute in questo manuale di istruzioni. Se si utilizzano altri materiali, il monitor potrebbe cadere e causare lesioni a persone o danni al monitor stesso.

Accertarsi di montare correttamente la staffa rispettando la procedura spiegata nel presente manuale di istruzioni.

Se una o più viti dovessero apparire allentate o dovessero cadere, il monitor potrebbe cadere e causare lesioni a persone o danni al monitor stesso.

Accertarsi di serrare saldamente le viti nella posizione indicata.

In caso contrario, il monitor potrebbe cadere e causare lesioni a persone o danni al monitor stesso.

Evitare che il monitor subisca urti durante l'installazione.

Se il monitor subisce urti, potrebbe cadere o rompersi. Ciò potrebbe causare lesioni.

Accertarsi di installare il monitor su una parete perpendicolare e piana.

In caso contrario, il monitor potrebbe cadere e provocare lesioni.

Dopo aver completato correttamente l'installazione del monitor, fissare correttamente i cavi.

Qualora persone o oggetti dovessero rimanere impigliati nei cavi, ciò potrebbe causare lesioni o danni al monitor.

Verificare che il cavo di alimentazione CA o il cavo di collegamento non rimangano incastrati.

Se il cavo di alimentazione CA o il cavo di collegamento rimangono incastrati tra il prodotto e la parete oppure vengono piegati o attorcigliati forzatamente, è possibile che i conduttori interni restino scoperti, provocando cortocircuiti o rotture dei cavi stessi. Ciò potrebbe causare incendi o scosse elettriche.

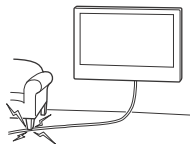

Le viti necessarie per l'installazione a parete della staffa di montaggio non sono fornite in dotazione.

Per montare la staffa di montaggio a parete, utilizzare le viti appropriate per il materiale di cui è composta la parete.

Durante l'installazione, prestare attenzione a non ferirsi le mani o le dita.

Durante l'installazione della staffa di montaggio a parete o del monitor, prestare attenzione a non ferirsi le mani o le dita.

SU-WL500 (FW-85/75BZ35F)

Preparazione per l'installazione del monitor

Per l'installazione del supporto, fare riferimento alla guida di installazione.

Punto 1: Verifica dei componenti necessari all'installazione

- 1 Procurarsi almeno quattro viti del diametro di 8 mm o di tipo equivalente (non in dotazione) e un cacciavite. Utilizzare viti adatte al materiale della parete.
- 2 Aprire la confezione e verificare i componenti.

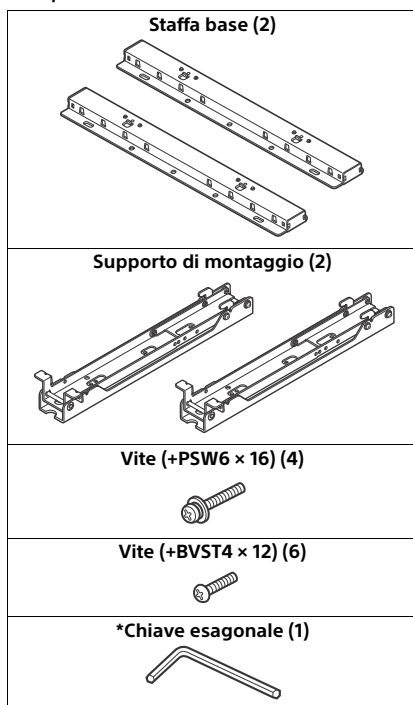

* Solo su regioni/Paesi/modelli di monitor limitati.

Punto 2: Scelta della posizione di installazione

- 1 Stabilire il luogo di installazione consultando la tabella delle dimensioni per l'installazione del monitor a pagina 17.

Assicurarsi che la distanza tra il monitor e il soffitto e le parti sporgenti della parete corrisponda a quanto indicato di seguito.

Unità di misura: mm

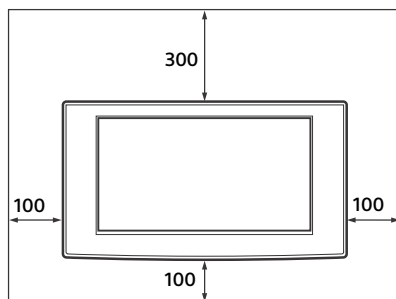

Non installare il monitor come illustrato di seguito:

Circolazione dell'aria bloccata.

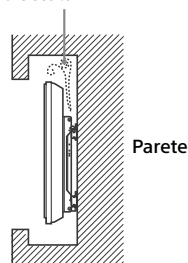

Nota

- Se si desidera far scorrere i cavi nella parete, praticare un foro nella parete per inserire i cavi prima di iniziare l'installazione.

- 2 Determinare la posizione delle viti per l'installazione della staffa base facendo riferimento al diagramma delle dimensioni per il montaggio a parete a pagina 18.

AVVERTENZA

La parete sulla quale verrà installato il monitor deve essere in grado di sostenere un peso pari ad almeno quattro volte il peso del monitor stesso (per il peso del monitor, fare riferimento alle relative istruzioni.). Verificare la resistenza della parete sulla quale verrà installato il monitor. Se necessario, rinforzare la parete in modo adeguato.

Punto 3: Installazione della staffa base sulla parete

- 1 Fissare la staffa base alla parete utilizzando almeno quattro viti del diametro di 8 mm o di un tipo equivalente (non in dotazione).
- ❶

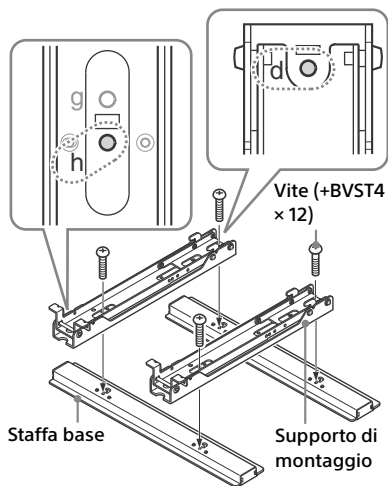

- ❷ Fissare la staffa base e il supporto di montaggio sulla parete utilizzando almeno quattro viti da 8 mm o di tipo equivalente (non in dotazione). Scegliere quattro fori per le viti con il simbolo ● indicato nello schema sottostante, quindi fissare le viti in modo saldo affinché non si allentino.

Allineare l'apparecchio in posizione parallela rispetto al pavimento.

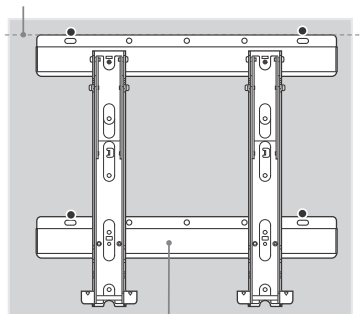

Staffa base

- ❸ Rimuovere le viti applicate durante la procedura ❶ e staccare il supporto di montaggio dalla staffa base.

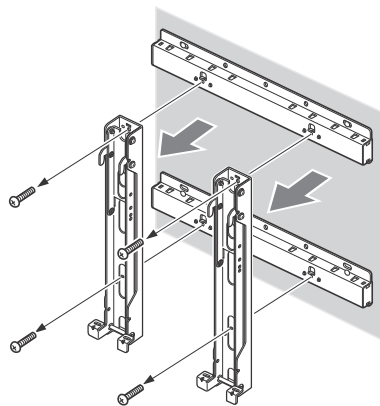

ATTENZIONE

Prestare attenzione a non lasciare cadere il supporto di montaggio durante la rimozione delle viti dal supporto stesso.

AVVERTENZA

- Le viti necessarie per questa procedura non sono in dotazione. Utilizzare viti appropriate in base al materiale e alla struttura della parete.
- Se la staffa base non può essere fissata in modo sufficientemente saldo, utilizzare delle viti supplementari.
- Verificare che la staffa base sia fissata alla parete in modo saldo.

Punto 4: Preparazione per l'installazione del monitor

- 1 Rimuovere le viti dalla parte posteriore del monitor.

FW-85BZ35F

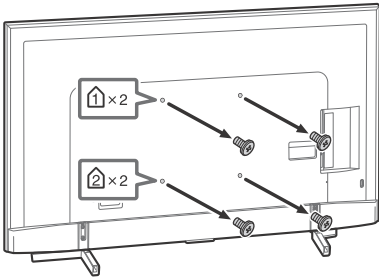

FW-75BZ35F

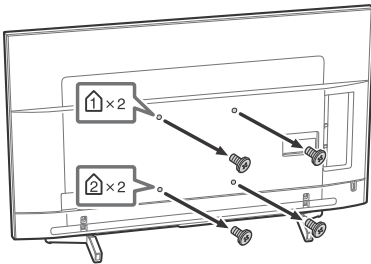

Nota

- Conservare le viti rimosse al sicuro, fuori dalla portata dei bambini.

- 2 Facendo riferimento alla tabella/ diagramma posizione supporto e viti a pagina 18, scegliere la posizione delle viti e fissare il supporto di montaggio sulla parte posteriore del monitor.

FW-85BZ35F

Supporto di montaggio

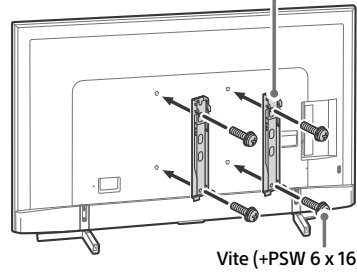

FW-75BZ35F

Supporto di montaggio

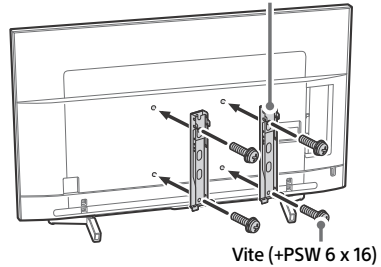

Nota

- Se si utilizza un cacciavite elettrico, impostare la coppia di serraggio a circa 1,5 N·m {15 kgf·cm}.
- Assicurarsi di conservare le parti inutilizzate in un luogo sicuro per un utilizzo futuro. Conservare il presente manuale per riferimenti futuri.

3 Staccare il supporto da tavolo dal monitor.

FW-85BZ35F

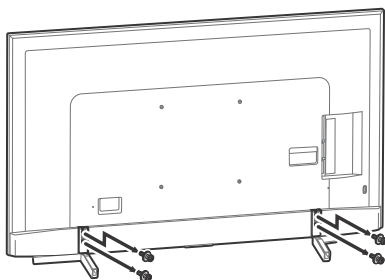

FW-75BZ35F

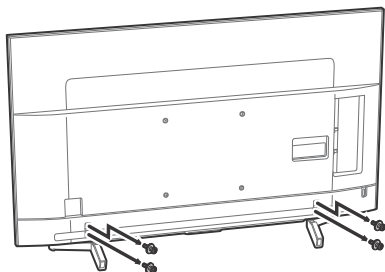

Punto 5: Installazione del monitor a parete

AVVERTENZA

Prima di collegare il cavo di alimentazione CA alla presa di rete, assicurarsi di aver completato l'installazione. Se il cavo di alimentazione rimane incastrato sotto o tra le parti dell'apparecchio, è possibile che si verifichino cortocircuiti o scosse elettriche.

Attenzione a non inciampare sul cavo di alimentazione o il monitor, poiché ci si potrebbe ferire.

1 Collegare al monitor il cavo di alimentazione CA e i cavi di collegamento in dotazione.

Collegare il cavo di alimentazione CA e i cavi di collegamento ai connettori presenti sulla parte posteriore del monitor. Per maggiori dettagli sul collegamento al monitor del cavo di alimentazione o dei cavi di collegamento, consultare il manuale di istruzioni del monitor.

Nota

- Dopo aver installato il monitor sulla staffa base, non è più possibile collegare i cavi al monitor.
- Far eseguire la posa dei cavi nella parete a un installatore autorizzato.

2 Installare il monitor sulla staffa base.

- 1 Facendo riferimento alla tabella/diagramma posizione supporto e viti a pagina 18, scegliere i fori della staffa base da utilizzare per fissare i ganci superiori del supporto di montaggio.
- 2 Tenere il monitor saldamente con entrambe le mani e allinearli con cautela alla parete.

AVVERTENZA

Per trasportare un monitor di grandi dimensioni sono necessarie due o più persone (tre o più persone per FW-85BZ35F).

FW-85BZ35F

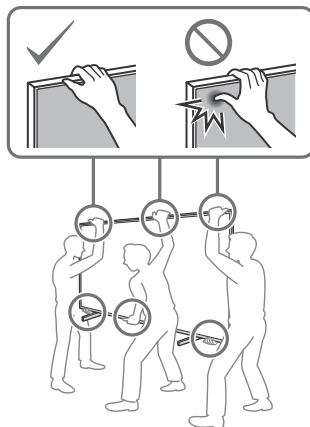

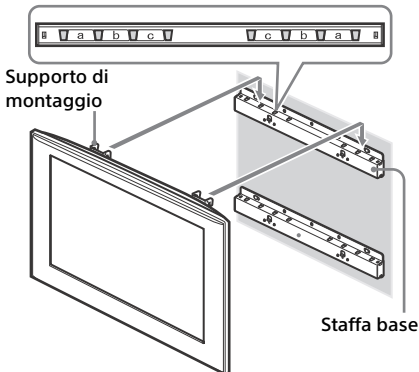
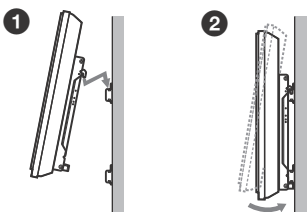
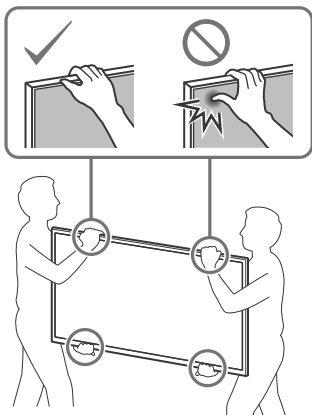

3 Fissare saldamente il monitor e la staffa base utilizzando le due viti in dotazione (+BVST4×12).

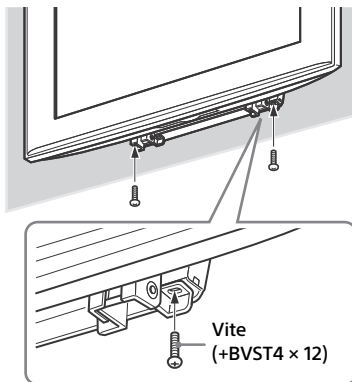

Nota

- Se si utilizza un cacciavite elettrico, la coppia deve essere pari a circa 1,5 N·m {15 kgf·cm}

AVVERTENZA

Serrare con cura entrambe le viti di fissaggio, a destra e a sinistra. Diversamente, è possibile che il monitor cada, se spinto verso l'alto, e provochi ferite a persone.

Verifica del completamento dell'installazione

Verificare quanto segue.

- I ganci del supporto di montaggio sono fissati saldamente ai fori nella staffa base.
- Il cavo di alimentazione e il cavo di collegamento non sono attorcigliati né incastrati.
- Le due viti di fissaggio del supporto di montaggio e della staffa base sono state serrate in modo saldo.

AVVERTENZA

Non regolare l'angolazione del supporto di montaggio quando il monitor è installato alla parete e assicurarsi di effettuare l'installazione in modo completo. Se l'installazione non viene completata, il prodotto potrebbe cadere provocando danni o lesioni alle persone. Inoltre, il posizionamento inappropriato del cavo di alimentazione CA o di altri cavi potrebbe dar luogo a un cortocircuito, generando così incendi o scosse elettriche.

Per motivi di sicurezza, si raccomanda di verificare che l'installazione sia stata completata.

Rimozione del monitor (Informazioni per i rivenditori Sony)

- 1 Scollegare il cavo di alimentazione dalla presa di rete.
- 2 Rimuovere le due viti che fissano il monitor e la staffa base. (Fare riferimento al nr. 3 del Punto 5 a pagina 15 per la posizione delle viti.)
- 3 Assicurarsi che il monitor venga sollevato e sganciato.

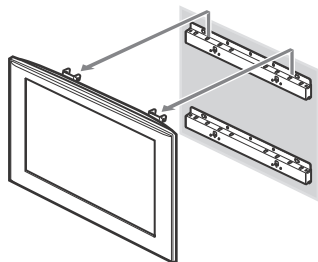

ATTENZIONE

- Durante la rimozione del monitor, fare attenzione affinché i cavi non rimangano agganciati.
- Durante la rimozione del monitor, prestare attenzione a non ferirsi le mani o le dita.

AVVERTENZA

- Per trasportare un monitor di grandi dimensioni sono necessarie due o più persone (tre o più persone per FW-85BZ35F).

Caratteristiche tecniche

Unità di misura: (Circa) [mm]

Peso: (Circa) [kg]

4,7

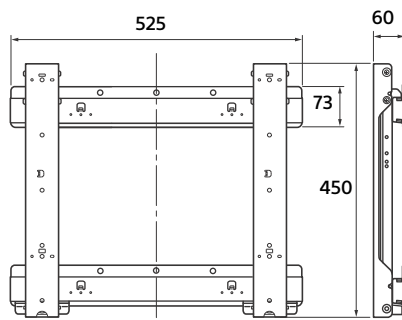

Le caratteristiche e le specifiche sono soggette a modifiche senza preavviso.

Tabella delle dimensioni per l'installazione del monitor

La tabella sottostante mostra le dimensioni del monitor montato sul presente prodotto. Consultare questa tabella per stabilire il luogo di installazione.

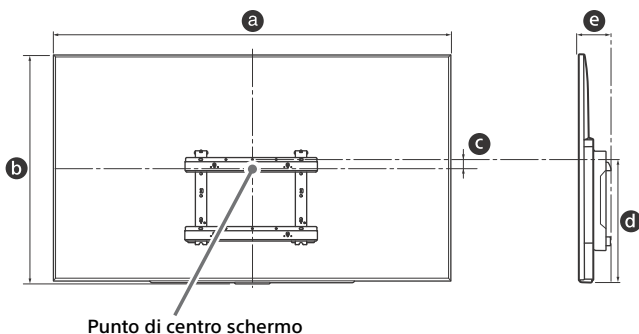

Unità di misura: mm

Nome modello	Dimensioni dello schermo		Dimensioni di centro schermo	Lunghezza per ogni angolazione	
	Angolazione (0°)				
	a	b	c	d	e
FW-85BZ35F	1.911	1.098	131	683	133
FW-75BZ35F	1.673	963	27	515	114

Nota

- Valido solo per un'angolazione di 0° per questo modello.
- Alcuni modelli potrebbero non essere disponibili in determinate regioni.
- Le cifre riportate in questa tabella potrebbero variare leggermente a seconda dell'installazione.

AVVERTENZA

- La parete sulla quale verrà installato il monitor deve essere in grado di sostenere un peso pari ad almeno quattro volte il peso del monitor stesso. Per il peso del monitor, fare riferimento alle relative istruzioni.

IT

Tabella/diagramma posizione supporto e viti

Nome modello	Posizione delle viti	Posizione dei ganci
FW-85BZ35F	d, j	a
FW-75BZ35F	d, g	a

Posizione delle viti

Durante l'installazione del supporto di montaggio sul monitor.

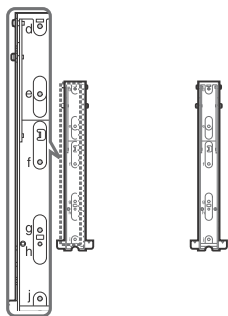

Posizione dei ganci

Durante l'installazione del monitor sulla staffa base.

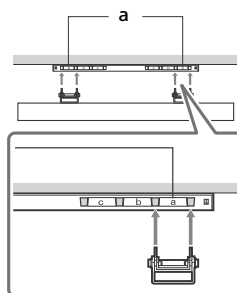

SU-WL450 (FW-65/55/49/ 43BZ35F)

Installazione del monitor a parete

La procedura di installazione cambia a seconda del monitor da installare.

Utilizzare la staffa di montaggio a parete SU-WL450 per installare il monitor alla parete.

Nota

- Conservare le viti rimosse al sicuro, fuori dalla portata dei bambini.











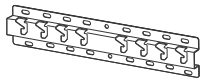



Preparazione per l'installazione

- Tenere la guida di riferimento e la guida di installazione del monitor a portata di mano prima dell'installazione.
- Accertarsi di avere a disposizione un cacciavite a stella adeguato alle viti prima di procedere con l'installazione.
- Controllare la posizione di installazione del monitor.
- Preparare almeno quattro viti con diametro di 8 mm e una vite con diametro di 5 mm o equivalenti (non in dotazione). Utilizzare viti adatte al materiale della parete.

Controllo degli elementi

In dotazione con SU-WL450

- Verificare che tutti gli elementi necessari siano inclusi.

A Base (20) (1)	B Gancio (2)
	
C PSW 6x20 (4)	D PSW 4x20 con boccola (2)
	
E Distanziale (20) (2)	F Cinghia (1)
	
G Boccola (20) (M4) (2)	H PSW 4x20 (2)
	
I Adattatore della base (2)	J PSW 4x10 (8)
	
K Distanziale (60) (2)	L PSW 6x50 (2)
	
M Boccola (M4) (2)	N PSW 4x50 (2)
	

Scelta della posizione di installazione

1 Scegliere la posizione di installazione.

Assicurarsi che la parete abbia abbastanza spazio per il monitor e sia in grado di sostenere un peso pari almeno a quattro volte quello del monitor.

Consultare la seguente tabella sull'installazione del monitor alla parete. Consultare la Guida di riferimento del monitor per conoscere il suo peso.

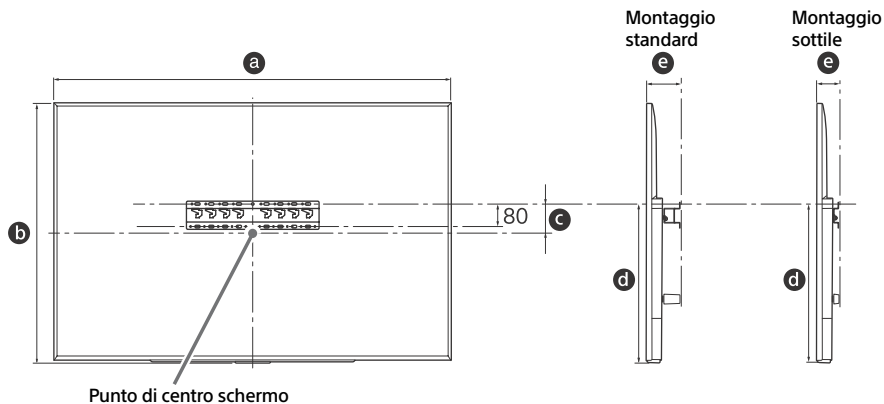

Unità di misura: mm

Nome modello	Dimensioni dello schermo		Dimensioni di centro schermo	Lunghezza per ogni angolazione		
	a	b	c	d	e	
					Montaggio standard	Montaggio sottile
FW-65BZ35F	1.450	836	99	523	115	73
FW-55BZ35F	1.231	713	106	468	115	73
FW-49BZ35F	1.098	644	15	315	120	78
FW-43BZ35F	965	569	23	315	120	78

Nota

- I numeri nella tabella potrebbero variare leggermente a seconda dell'installazione.

Assicurarsi che la distanza tra il monitor e il soffitto e le parti sporgenti della parete corrisponda a quanto indicato di seguito.

Unità di misura: mm

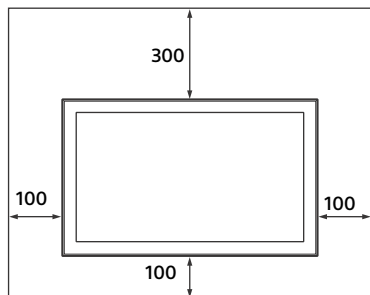

- Per garantire un'adeguata ventilazione ed evitare la raccolta di sporco o polvere:
 - Non posare il monitor piatto, né installarlo in posizione capovolta, girato all'indietro o lateralmente.
 - Non posizionare il monitor su uno scaffale, un tappeto, un letto o dentro un armadio.
 - Non coprire il monitor con tessuti od oggetti, come per esempio tende, giornali e simili.
 - Non installare il monitor nel modo indicato di seguito.

Circolazione dell'aria bloccata.

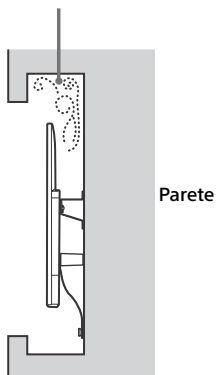

Nota

- Se si desidera far scorrere i cavi nella parete, praticare un foro nella parete per inserire i cavi prima di iniziare l'installazione. Per evitare che i cavi rimangano incastrati, posizionare il foro nella parete in modo che si trovi all'esterno del perimetro della base (20) (A), adattatore della base (1) (E), del distanziale (60) (K).

2 Selezionare lo stile di montaggio a parete. La distanza del retro del monitor dalla parete è selezionabile come mostrato sotto.

2-a Montaggio standard

2-b Montaggio sottile

Consultare la tabella del passaggio 1.

AVVERTENZA

- Con il montaggio 2-b, l'accesso al terminale posteriore è limitato.

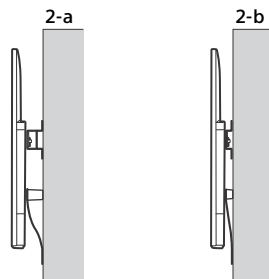

3 Consultare la tabella seguente sulla posizione di montaggio dell'adattatore della base. In caso si selezioni 2-b, saltare questa fase.

Nome modello	Posizione dei ganci
FW-65BZ35F	b
FW-55BZ35F	b
FW-49BZ35F	c
FW-43BZ35F	d

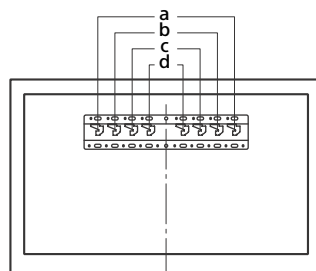

Fissare l'adattatore della base ① utilizzando la vite (PSW 4x10) ② alla base (20) ③ se si seleziona 2-a.

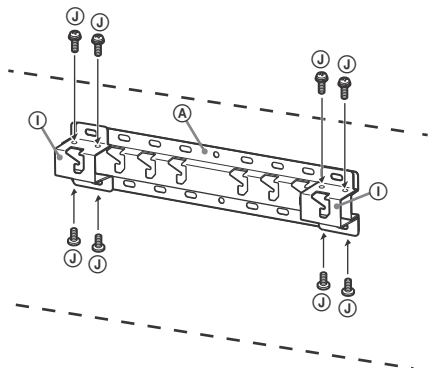

2-a

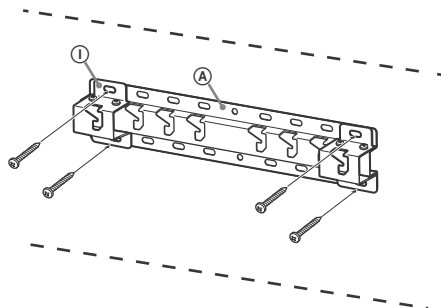

2-b

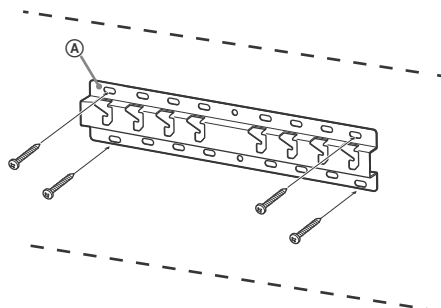

4 Decidere le posizioni delle viti per l'installazione della base (20) ③. Consultare le caratteristiche tecniche a pagina 26.

Se si seleziona 2-a, utilizzare le posizioni dei fori dell'adattatore della base ①.

AVVERTENZA

- La parete su cui verrà montato il monitor deve essere in grado di sostenere un peso almeno quattro volte superiore a quello del monitor (Consultare la Guida di riferimento del monitor per verificarne il peso.).
- Verificare la resistenza della parete sulla quale verrà installato il monitor. Se necessario, rinforzare la parete in modo adeguato.

Installazione della base sulla parete

- Utilizzare almeno quattro viti con diametro di 8 mm o equivalenti (non in dotazione).
- **Fissare quattro viti nei fori dell'adattatore della base ① con base (20) ③ (solo 2-a).**
- Installare la base (20) ③ sulla parete orizzontalmente.

Preparazione per l'installazione del monitor

Per l'installazione del supporto, fare riferimento alla guida di installazione.

1 Rimuovere le viti dalla parte posteriore del monitor.

FW-65BZ35F, FW-55BZ35F

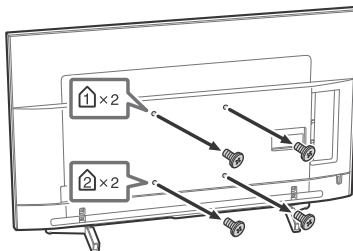

FW-49BZ35F, FW-43BZ35F

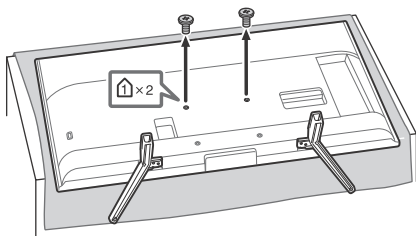

Per staccare il supporto da tavolo dal monitor (solo FW-49BZ35F, FW-43BZ35F).

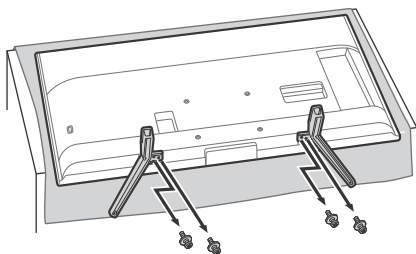

AVVERTENZA

- Assicurarsi che il monitor sia in posizione verticale prima di accenderlo. Per evitare irregolarità nell'uniformità delle immagini, il monitor non deve essere acceso se lo schermo LCD risulta rivolto in basso.
- Se la superficie del monitor viene sottoposta a pressione eccessiva o ad urti, il monitor potrebbe rompersi o danneggiarsi.
- Appoggiare il monitor, con lo schermo rivolto verso il basso, su una superficie piana e stabile, in modo che il supporto da tavolo sporga oltre la superficie. La disposizione dello schermo e della base del supporto da tavolo su uno stesso livello può provocare condizioni di lavoro instabili e danneggiare l'unità.
- Durante la rimozione del supporto da tavolo dal monitor, tenere il supporto da tavolo saldamente con entrambe le mani.

2 Fissare gli elementi di fissaggio per la staffa di montaggio a parete. Controllare gli elementi di fissaggio consultando la sezione "In dotazione con SU-WL450" sotto "Controllo degli elementi" a pagina 19.

Nota

- Fissare saldamente gli elementi di fissaggio usando le viti.
- Se si utilizza un cacciavite elettrico, la coppia deve essere pari a circa 1,5 N·m (15 kgf·cm).
- Assicurarsi di conservare le parti inutilizzate in un luogo sicuro per un utilizzo futuro. Conservare il presente manuale per riferimenti futuri.

Montaggio standard (2-a)

FW-65BZ35F, FW-55BZ35F

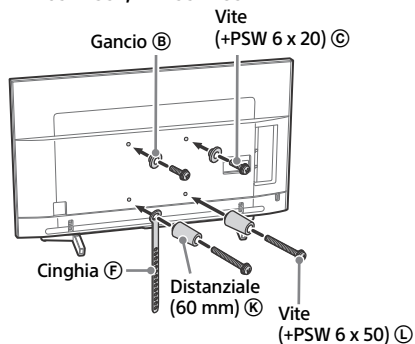

FW-49BZ35F, FW-43BZ35F

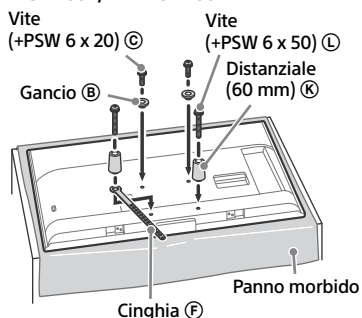

Montaggio sottile (2-b)

Nota

- Non è possibile utilizzare alcuni dei terminali presenti sulla parte posteriore del monitor quando si utilizza questo stile di montaggio.

FW-65BZ35F, FW-55BZ35F

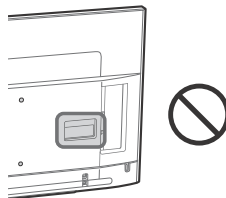

FW-49BZ35F, FW-43BZ35F

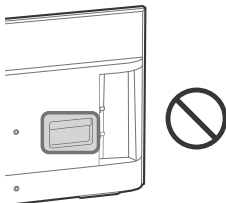

IT

FW-65BZ35F, FW-55BZ35F

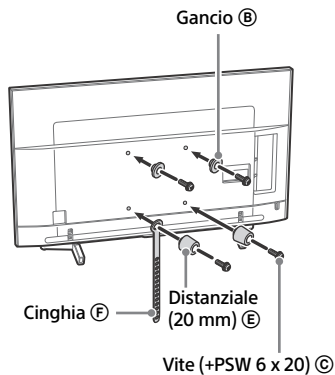

FW-49BZ35F, FW-43BZ35F

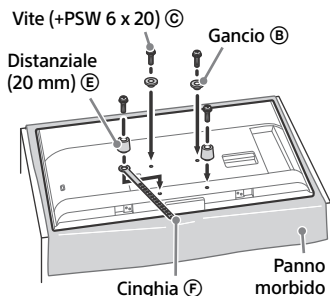

3 Collegare i cavi necessari al monitor.

Accertarsi di collegare i cavi prima di installare il monitor sulla parete. Non sarà più possibile collegare i cavi dopo l'installazione del monitor. Consultare la Guida di riferimento in dotazione con il monitor.

4 Rimuovere il supporto da tavolo dal monitor (solo FW-65BZ35F, FW-55BZ35F).

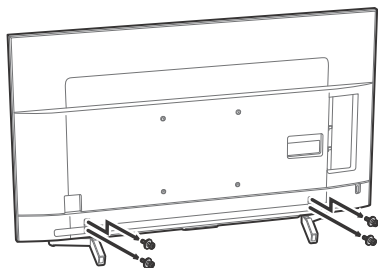

Installazione del monitor a parete

1 Installare il monitor sulla base.

- Per quanto riguarda la posizione dei ganci (B) da fissare alla base, fare riferimento alla tabella del passaggio 3 in "Scelta della posizione di installazione" a pagina 20.
- Tenere saldamente il monitor con entrambe le mani e agganciare delicatamente i ganci (B) posizionati sul retro del monitor alla base, accertandosi di controllare la forma dei fori.
- Dopo l'installazione del monitor alla parete, verificare che le pulegge (B) siano fissate saldamente alla base o all'adattatore della base.

2-a

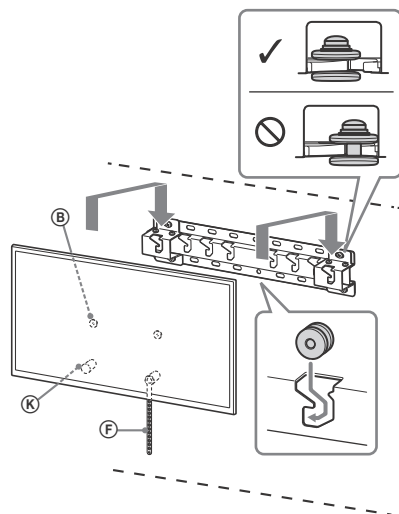

2-b

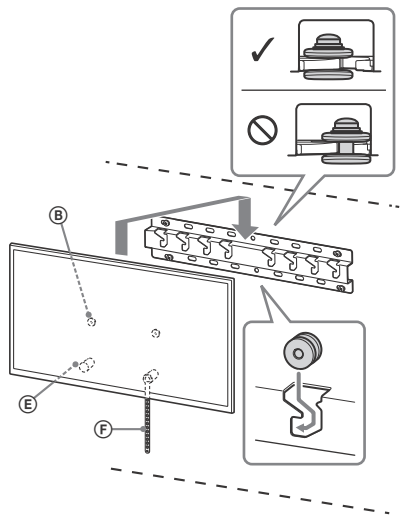

AVVERTENZA

- Assicurarsi che il monitor venga sollevato e trasportato da almeno due persone.

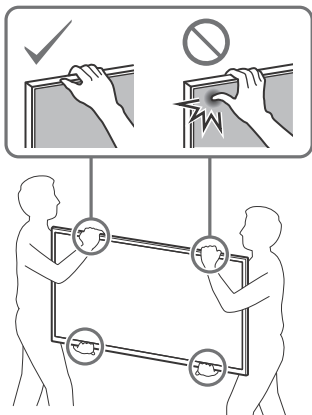

2 Evitare che il fondo del monitor si sposti.

- Tendere la cinghia (F) e fissarla saldamente alla parete.

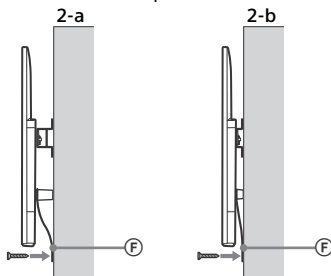

- Utilizzare una vite con diametro di 5 mm o equivalente (non in dotazione).

Nota

- Tirare delicatamente il fondo del monitor verso di sé per verificare che il monitor non si possa muovere. Se il monitor si muove, significa che non è stato fissato correttamente ed è necessario fissare nuovamente la cinghia (F) in modo saldo.

Verifica del completamento dell'installazione

Verificare quanto segue.

- I ganci (B) sono fissati saldamente alla base o all'adattatore della base.
- Il cavo di alimentazione e il cavo di collegamento non sono attorcigliati né incastrati.
- La cinghia (F) è fissata saldamente e non è allentata.

AVVERTENZA

- Un posizionamento non corretto del cavo di alimentazione CA ecc. può causare corto circuiti e, di conseguenza, incendi o scosse elettriche. Per motivi di sicurezza, si raccomanda di verificare che l'installazione sia stata completata.

IT

Altre informazioni

Per rimuovere il monitor, attenersi alla procedura di installazione descritta in precedenza, ma in ordine inverso.

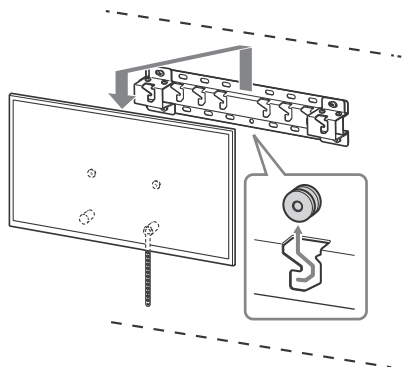

AVVERTENZA

- Accertarsi che il monitor sia tenuto da almeno due persone durante la rimozione.

Caratteristiche tecniche

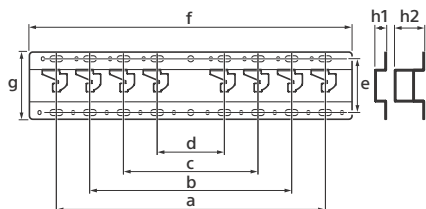

Dimensioni: (Circa) [mm]

- a : 400
- b : 300
- c : 200
- d : 100
- e : 80
- f : 480
- g : 100

h1 : 20 (caso 2-b)

h2 : 60 (caso 2-a)

Peso (solo base): (Circa) [kg]

0,8

Le caratteristiche e le specifiche sono soggette a modifiche senza preavviso.

Impostazioni

Modalità Pro

In [Modalità Pro], è possibile utilizzare varie comode funzioni per l'uso professionale. Qui, presentiamo come passare a [Modalità Pro] e le funzioni tipiche di [Modalità Pro].

Modalità Pro

Modalità Normale: è la modalità predefinita. Le funzioni di [Modalità Pro] non sono disponibili in questa modalità.

Modalità impostazioni Pro: questa modalità consente di effettuare varie impostazioni delle funzioni di [Modalità Pro].

Modalità Pro: è la modalità operativa per l'uso professionale in cui è possibile utilizzare le funzioni di [Modalità Pro].

Come cambiare modalità



Quando il Monitor è in Modalità Normale e in Modalità impostazioni Pro

- Andare a [Home (menu)] → [App] → [Strumento modalità Pro], quindi selezionare la modalità da cambiare.

Quando il Monitor è in Modalità Pro

- Premere i tasti di attivazione descritti di seguito sul telecomando entro l'intervallo di un secondo.

Dopo aver riavviato il monitor, la modalità passa a [Modalità impostazioni Pro].

Tasto di attivazione:  (Visualizzazione su schermo) /  (Disattivazione dell'audio) /  +/- (Volume +) / (HOME)

* Inizialmente non è possibile cambiare modalità da [Strumento modalità Pro] in [Modalità Pro]. Per cambiare modalità da [Strumento modalità Pro], andare a [Impostazioni Pro] → [Restrizioni funzioni] → [App] e cambiare [Strumento modalità Pro] in [Attiva] in [Modalità impostazioni Pro].

Presentazione delle funzioni di Modalità Pro

In [Modalità Pro], è possibile utilizzare varie comode funzioni. Di seguito sono descritte le funzioni tipiche di [Modalità Pro].

– Impostazione del funzionamento del monitor con l'alimentazione CA accesa

È possibile impostare il funzionamento del monitor quando si scollega e si reinserisce la spina di alimentazione CA.

– Visualizzazione ottimizzata della schermata di inserimento del PC

Sullo schermo viene visualizzata la schermata di inserimento del PC con dimensioni ottimali in base al formato del PC.

– Controllo dell'alimentazione e commutazione automatica degli ingressi tramite rilevamento del segnale HDMI

Se si accende il monitor quando il dispositivo HDMI è collegato, è possibile passare automaticamente all'ingresso HDMI collegato.

– Impostazioni del menu di visualizzazione premendo il tasto HOME

È possibile selezionare il menu visualizzato premendo il tasto **HOME** sul telecomando.

– Designazione della sorgente di ingresso iniziale all'avvio del monitor

È possibile designare la sorgente di ingresso iniziale all'avvio del monitor.

– Blocco Modalità Pro

È possibile proteggere le impostazioni di [Modalità Pro] utilizzando un PIN.

– Impostazione del volume iniziale/massimo

È possibile impostare il volume iniziale e massimo del monitor.

- **Limitazione del funzionamento del monitor sul telecomando**
È possibile limitare il funzionamento del monitor utilizzando il telecomando.
- **Limitazione di ingressi esterni**
È possibile limitare l'uso di ingressi esterni.
- **Limitazione dell'uso delle applicazioni**
È possibile limitare l'uso delle applicazioni del monitor.

Come impostare le funzioni di Modalità Pro

Andare a [Home (menu)] → [Impostazioni Pro] o andare a [Home (menu)] → [Impostazioni] → [Impostazioni Pro] quando il Monitor è in [Modalità impostazioni Pro].*

* Varia in base alle funzioni del sistema operativo.

Impostazioni consigliate

Questa sezione descrive le impostazioni consigliate quando si utilizza il Monitor per l'uso professionale.

Impostazione delle funzioni ECO

- 1 Andare a [Impostazioni] → [Alimentazione] → [Eco].
 - Impostare [Standby TV per inattività] su [No].

Impostazione delle funzioni IP

- 2 Andare a [Impostazioni] → [Rete] → [Rete domestica] → [Controllo IP].
 - Impostare [Autenticazione] su [Chiave normale e già condivisa].
 - Impostare [Semplice controllo IP] su [Sì].

Download automatico software

- 3 Andare a [Impostazioni] → [Informazioni] → [Aggiornamento del software di sistema].
 - Impostare [Download automatico software] su [No].

Impostazione immagine

- 4 Selezionare [Input] (ad esempio: HDMI 1) di cui modificare le impostazioni, quindi premere **OPTIONS** e selezionare [Visualizzazione e audio] → [Immagine].
 - Impostare [Sens. Luce Amb.] su [No].
 - Selezionare [Modalità Immagine] in base all'uso.

[Brillante]: Quando si utilizza il display digital signage

[Personale]: Quando si visualizza l'immagine originale così com'è

[Grafica]: Quando si visualizza lo schermo del PC

Valori di impostazione di [Modalità Immagine]

Il seguente è il valore iniziale di ogni voce di impostazione di [Modalità Immagine].

Voci	[Modalità Immagine]			
	[Brillante]	[Standard]	[Personale]*	[Grafica]*
[Luminosità]	Max.(50)	30	35	35
[Colore]	60	60	50	50
[Contrasto]	Max.(100)	Max.(100)	90	90

* Poiché il monitor risponde più velocemente in modalità [Grafica] rispetto alla modalità [Personale], il monitor può visualizzare agevolmente il movimento del mouse quando si utilizza lo schermo del PC in modalità [Grafica].

Nota

Ogni valore di impostazione è soggetto a modifiche senza preavviso.

Funzioni di controllo

RS-232C

È possibile controllare il Monitor da un servizio esterno tramite RS-232C. Il collegamento RS-232C è brevemente descritto in questa pagina.

Interfaccia

Stabilire il collegamento RS-232C al Monitor utilizzando una mini spina stereo da 3,5 mm.

Mini spina stereo da 3,5 mm

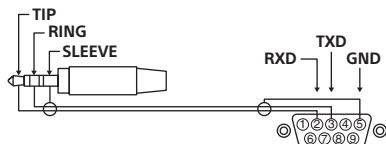

TIP: Monitor → Controller
RING: Controller → Monitor

Impostazioni di collegamento

Quando si stabilisce il collegamento RS-232C, effettuare le impostazioni di collegamento di seguito.

Velocità in baud	9.600 bps
Dati	8 bit
Parità	Nessuna
Bit di avvio	1 bit
Bit di arresto	1 bit
Controllo flusso	Nessuna

Formato dati

Presentiamo il formato dati per la comunicazione RS-232C di seguito.

(a) Richieste dal controller al monitor

N.	Voce	Valore
1	Intestazione	0x8C : Controllo
2	Categoria	0x00 (fisso)
3	Funzione	0xXX
4	Lunghezza	0xXX (=Dati X+1 byte)
5	Dati 1	0xXX
:	:	0xXX
:	:	0xXX
X+4	Dati X	0xXX
X+5	Checksum	0xXX

(b) Risposte dal monitor al controller

N.	Voce	Valore	
1	Intestazione	0x70	Risposta
2	Risposta*	0x00	Completato (fine normale)
		0x01	: Limite superato (Fine anomala-valore massimo superato)
		0x02	: Limite superato (Fine anomala-valore minimo superato)
		0x03	: Comando annullato (fine anomala)
		0x04	: Errore di analisi (errore formato dati)
3	Checksum	0xXX	

Esempio di comando

Gli esempi di comando di comunicazione RS-232C sono descritti di seguito.

Controllo	Intestazione	Categoria	Funzione	Lunghezza	Dati 1	Dati X	Checksum
Accensione/ spegnimento	0x8C	0x00	0x00	0x02	0x00 (spento)	-	0x8E
					0x01 (acceso)	-	0x8F
Selezione ingresso HDMI	0x8C	0x00	0x02	0x03	0x04 (HDMI)	0x01 (#1)	0x96
						0x02(#2)	0x97
						0x03(#3)	0x98
						0x04(#4)	0x99

Per maggiori dettagli su RS-232C, contattare il rappresentante vendite.

IP

È possibile controllare il monitor tramite IP da un'applicazione HTML5/Android sul Monitor o sul dispositivo esterno. È possibile gestire e monitorare le informazioni di ingresso/alimentazione, avviare e terminare le applicazioni, controllare il display, ad esempio cambiare canale e volume. È inoltre possibile limitare i comandi tramite la funzione di autenticazione.

Protocollo IP supportato

Nome protocollo	Livello	Formato	Autenticazione	Spiegazione
Web API	HTTP	JSON-RPC	Sì	API il cui scopo è il controllo del dispositivo.
IRCCIP	HTTP	SOAP	Sì	Acronimo di Infrared Compatible Control over Internet Protocol. Tecnologia e formati per trasmettere comandi del telecomando tramite Internet.
SSIP	TCP	Byte stream	N/D	Sono supportate solo le funzioni tipiche.

Impostazioni del Monitor

Quando si utilizza il controllo IP, impostare prima il Monitor come segue.

Andare a [Impostazioni] → [Rete] → [Rete domestica] → [Controllo IP].

- Impostare [Autenticazione] su [Chiave normale e già condivisa].
- Impostare [Chiave già condivisa].

Esempio di richiesta e risposta HTTP per Web API

Di seguito è descritto un esempio di una richiesta e una risposta per acquisire lo stato di alimentazione sul Monitor (indirizzo IP: 192.168.0.1 chiave precondivisa "1234").

URL

<http://192.168.0.1/sony/system>

Richiesta

```
POST /sony/system HTTP/1.1
Host: 192.168.0.1
Content-Type: application/json; charset=UTF-8
Content-Length: 70
X-Auth-PSK: 1234

{"method": "getPowerStatus", "params": [], "id": 50, "version": "1,0"}
```

Risposta

```
HTTP/1.1 200 OK
Content-Type: application/json; charset=UTF-8
Content-Length: 44

{"result": [{"status": "active"}], "id": 50}
```

Per maggiori dettagli sul controllo IP, contattare il rappresentate vendite.

Appendice

Software esteso

È possibile utilizzare il Monitor in modo più comodo utilizzando il software esteso. Questa pagina presenta un esempio di software esteso.

Per maggiori dettagli, contattare il rappresentate vendite.

Software per monitor da ufficio

Fornisce comode funzioni per l'utilizzo del monitor come un monitor da ufficio collegato a un PC in una sala conferenze o simili.

Esempi di funzioni:

- Funzioni di risparmio energia/monitoraggio dell'alimentazione.
- Funzione lavagna bianca.
- Sistema collegato al sistema di prenotazione della sala conferenze (supporta la tabella di prenotazione di Microsoft Exchange Server, Gsuite).
- Timer di presentazione.
- È possibile cambiare ingressi o accendere/spagnere l'alimentazione senza il telecomando.

Software per digital signage

Quando si utilizza il monitor come display digital signage, il software fornisce comode funzioni.

Esempi di funzioni:

- Funzione di gestione della distribuzione di digital signage a vari monitor tramite la rete.
- Semplice funzione di riproduzione di digital signage con memoria USB.
- Funzione di gestione di contenuti e playlist.
- Versatile impostazione dei tempi di consegna in base a ora e giorno della settimana.

Innehållsförteckning

Översikt	3
Inledning	3
Kopplingsschema	3
Använda fjärrkontrollen	5
Beskrivning av fjärrkontrollens delar	5
Installationsinformation för användning av Sony Väggfäste	7
Om säkerhet	7
SE UPP	7
VARNING	7
SE UPP	8
Försiktighetsåtgärder	8
Installera väggfästet	
(Till Sony-återförsäljare)	9
SU-WL500 (FW-85/75BZ35F)	10
Förberedelser för monitor-installationen	10
Steg 1: Kontrollera de delar som krävs för installationen	10
Steg 2: Välja installationsplats	11
Steg 3: Montera basen på väggen	11
Steg 4: Förberedelser för monitor-installationen	12
Steg 5: Montera monitorn på väggen	13
Kontrollera att installationen har slutförts	14
Ta ned monitorn (För Sony-återförsäljare)	14
Specifikationer	15
Måttabell för monitor-installation	16
Diagram/tabell för skruv- och krokplatser	17
SU-WL450 (FW-65/55/49/43BZ35F)	18
Montera monitorn på väggen	18
Förbereda installationen	18
Kontrollera delarna	18
Välja installationsplats	19
Montera basen på väggen	21
Förberedelser för monitor-installationen	21
Montera monitorn på väggen	23
Kontrollera att installationen har slutförts	24
Specifikationer	25
Inställningar	26
Pro-läge	26
Rekommenderade inställningar	27
Kontrollfunktioner	28
RS-232C	28
IP	29
Appendix	31
Förlängd programvara	31

1 **USB 1/2, SS USB 3**

- Om du ansluter en stor USB-enhet kan den störa andra anslutna enheter i närheten.
- Om du ansluter en stor USB-enhet ska den anslutas till USB 1-uttaget.

2 **AUDIO OUT**

- Stöder endast 3-poligt stereominiuttag.
- För att lyssna på ljudet från bildskärmen via ansluten utrustning trycker du på **HOME**. Välj [Inställningar] → [Ljud] → [Hörlurar/ljudutgång] och välj sedan önskat alternativ.

3 **HDMI IN 1/2/3/4**

- HDMI-gränssnitt kan överföra digital video och digitalt ljud genom en enstaka kabel.

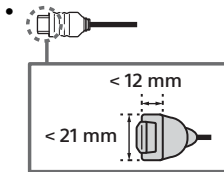

• **HDMI IN 2/3**

För att se på högkvalitativt 4K 50p/60p-innehåll, anslut en Premium High Speed HDMI cable till HDMI IN 2/3 och ställ in [HDMI-signalformat] till [Förbättrat format].

För mer detaljer om stödda format, se "Specifikationer" i Referensmaterial (sidan 13-14).

• **HDMI IN 3 ARC (Returkanal för ljud)**

Anslut ditt ljudsystem till HDMI IN 3 för att leda bildskärmsljud till ditt ljudsystem. Ett ljudsystem som stöder HDMI ARC kan sända video till bildskärmen, och ta emot ljud från bildskärmen via samma HDMI-kabel. Om ditt ljudsystem inte stöder HDMI ARC är en ytterligare anslutning med DIGITAL AUDIO OUT (OPTICAL) nödvändig.

4 **REMOTE RS-232C**

- Terminal för seriell kommunikation. För detaljer, se "RS-232C" på kontrollfunktionerna (sidan 28).

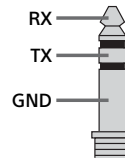

5 **HDMI 1 AUDIO IN**

- Om enheten har ett DVI-uttag, anslut den till HDMI IN 1 via ett DVI-HDMI-adaptorns gränssnitt (medföljer ej) och anslut enhetens ljudutgång till HDMI 1 AUDIO IN.

*1 Anslut till L (MONO)-ljuduttaget när du ansluter monoutrustning.

*2 För en extern enhet som bara har SCART AV OUT ska du använda en SCART-RCA-adapter och analog förlängningskabel.

Använda fjärrkontrollen

Beskrivning av fjärrkontrollens delar

Fjärrkontrollens form, plats, tillgänglighet och fjärrkontrollknapparnas funktioner kan variera beroende på region/land/bildskärmsmodell.

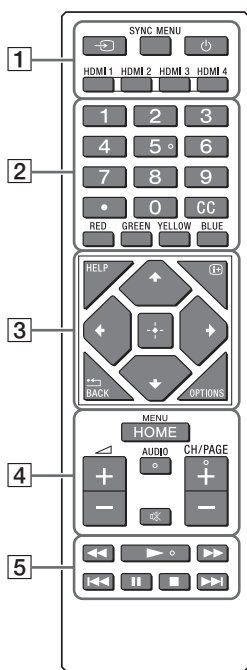

Skjut och öppna locket på batterifacket, sätt sedan in två R03-batterier (storlek AAA).

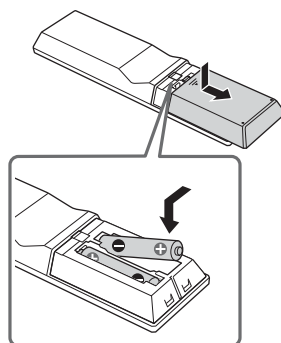

1 (Ingångsväljare)

Visa och välj ingångskällan. Tryck upprepade gånger för att växla ingångskällan.

SYNC MENU

Visa BRAVIA Sync-meny.

(Bildskärm standby)

Slå på eller stäng av bildskärmen (standby-läge).

HDMI 1/2/3/4

Byt till HDMI-ingången.

2 Sifferknappar



Använd knapparna 0-9 för att välja digitala kanaler.

CC

Slå på eller stäng av textning (när funktionen är tillgänglig).

Färgknappar

Utför motsvarande funktion vid tillfället.

3 HELP

Visa Hjälpmenyn. Härifrån kan du öppna hjälpguiden.

(Skärm-display)

Växla till att visa/dölj informationen från ingångskällan, klockan, osv.

/BACK

Återgå till föregående skärm.

OPTIONS

Visar en lista över funktioner som kan användas vid den tiden.

/↑/↓/←/→/■ (Navigerings-D-Pad)

Menynavigering och -val på skärmen.

4 HOME

Visa bildskärmens startmeny.

 +/- (Volym)

Justera volymen.

AUDIO

Ändra språk för det program som visas.

 (Ljud av)

Stäng av ljudet. Tryck igen för att återställa ljudet.

CH/PAGE +/-

Tryck för att ändra en kanal eller en sida.

5

Använd mediainnehåll på bildskärmen och ansluten BRAVIA Sync-kompatibel enhet.

Installationsinformation för användning av Sony Väggfäste

Modeller som stöds:

FW-85BZ35F / 75BZ35F / 65BZ35F / 55BZ35F / 49BZ35F / 43BZ35F

Till kunder

För att skydda produkten och av säkerhetsskäl rekommenderar Sony starkt att monitorn installeras av Sony-återförsäljare eller licensierade installatörer. Försök inte att installera den själv.

Till Sony-återförsäljare och installatörer
Ägna full uppmärksamhet åt säkerheten under installation, periodiskt underhåll och undersökning av denna produkt.

Tillräcklig expertis krävs för att installera denna produkt, speciellt för att fastställa väggens styrka när det gäller att hålla upp monitorns vikt. Anlita alltid en Sony-återförsäljare eller en licensierad installatör och ägna vederbörlig uppmärksamhet åt säkerhet under installationen. Sony är inte ansvarsskyldiga för materiella skador eller personskador som orsakats av felaktig hantering eller felaktig installation.

För säkerhet och riktig installation, följ användarinstruktionerna för väggfästet, monitorns startguide och anvisningarna i denna manual.

Om säkerhet

Tack för att du valt denna produkt.

Till kunder

Installationen av denna produkt kräver att du har tillräckliga kunskaper. Se till att anlita en Sony-återförsäljare eller en behörig montör för att utföra installationen och var särskilt noggrann med säkerheten under installationen. Sony är inte ansvarigt för eventuella person- eller materiella skador som orsakats av felaktig hantering eller felaktig installation, eller av att annat än den specificerade produkten installerats. Dina eventuella lagenliga rättigheter påverkas inte.

För Sony-återförsäljare

Installationen av denna produkt kräver att du har tillräckliga kunskaper. För att du ska kunna göra den här installationen säker måste du ta del av informationen i den här bruksanvisningen. Sony kan inte hållas ansvarigt för eventuella skador eller personskador som orsakats av felaktig användning eller felaktig installation. Vänligen ge den här bruksanvisningen till kunden efter utförd installation.

I den här bruksanvisningen finns instruktioner för hur produkten används samt information om sådant som du bör känna till för att undvika olyckor. Läs den här guiden noga och använd produkten enligt instruktionerna. Behåll den här bruksanvisningen för framtida bruk.

Produkter från Sony är utformade med tanke på säkerhet. Om produkterna emellertid används felaktigt kan det leda till allvarliga personskador till följd av brand, elstötar eller av att produkten vält eller fallit ned. Förebygg sådana olyckor genom att inte åsidosätta säkerheten.

SE UPP

Angivna produkter

Detta väggfäste är tillverkat för att användas tillsammans med passande monitorer. Se respektive referensguide för varje monitor för att se om detta väggfäste kan användas.

Till kunder

VARNING

Om följande säkerhetsföreskrifter inte följs kan det leda till allvariga personskador eller dödsfall som följd av brand, elektriska stötar, att produkten välter eller faller ner.

Överlåt installationen till behörig personal och se till att små barn inte befinner sig i närheten när installationen utförs.

Om väggfästet eller monitorn inte installeras på rätt sätt kan följande olyckor ske. Se till att installationen utförs av behörig personal.

- Monitorn kan falla ner och orsaka allvarliga skador som skrapår eller benbrott.

- Om väggen där väggfästet monteras inte är stabil, jämn eller lodrät mot golvet, kan enheten lossna och orsaka skador på person och/eller egendom. Väggen skall vara stark nog att klara en vikt på minst fyra gånger monitorns vikt.

(Mer information om vikten finns i referensguiden till monitorn.)

- Om inte installationen av väggfästet sitter stabilt kan enheten lossna och orsaka skador på person och/eller egendom.

Överlåt förflyttning eller nedmontering av monitorn till behörig person.

- Om obehöriga personer transporterar eller monterar ner monitorn kan den falla och orsaka allvarliga person- eller egendomsskador. Se till att alltid minst två personer bär eller monterar ner monitorn.
- Det krävs två eller fler personer (tre eller fler personer för FW-85BZ35F) för att bära en stor bildskärm.

Ta inte ur några skruvar etc. efter att monitorn monterats.

Det kan leda till att monitorn faller ner och orsakar allvarliga person- eller egendomsskador.

Modifiera inte väggfästets olika delar.

Då kan väggfästet lossna och orsaka skador på person och/eller egendom.

Montera ingen annan utrustning än den specificerade produkten.

Detta väggfäste är tillverkat enbart för användning tillsammans med angiven produkt. Om du använder det för montering av annan utrustning kan det lossna eller gå sönder och orsaka skador på person eller egendom.

Utsätt inte väggfästet för annan belastning än den från monitorn. Skaka inte monitorn åt vänster/höger, uppåt/nedåt.

Det kan leda till att monitorn faller ner och orsakar allvarliga person- eller egendomsskador.

Luta dig inte mot eller häng på monitorn.

Luta dig inte mot eller häng på monitorn eftersom den kan falla ner på dig och orsaka allvarlig skada.

Se upp så att du inte spiller någon typ av vätska på monitorn.

Om monitorn blir våt kan det leda till brand eller elektrisk stöt.

Plocka inte isär eller modifiera väggfästets olika delar.

Då kan väggfästet lossna och orsaka skador på person och/eller egendom.

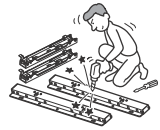

Utsätt inte monitorn för regn eller fukt.

Det kan leda till brand eller elektrisk stöt.

Placera aldrig monitorn i varma eller fuktiga miljöer eller där det är väldigt dammig och placera den inte heller där den utsätts för mekaniska vibrationer.

Det kan leda till brand eller elektrisk stöt.

Håll brandfarliga föremål och öppna lågor (t.ex. stearinljus) borta från monitorn.

Du förebygger brand genom att hålla brandfarliga föremål och öppen eld (t.ex. stearinljus) borta från monitorn.

Täck inte för ventilationshålen på monitorn.

Om du täcker över ventilationshålet (med tyg eller liknande) kan enheten överhettas och orsaka brand.

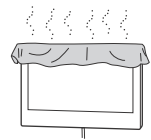

SE UPP

Om du inte efterföljer följande säkerhetsföreskrifter finns det risk för personskadorna eller skador på egendom.

Hantera enheten försiktig när du rengör den eller utför underhåll.

Tyng inte onödigt mycket på monitorns ovansida. Det kan leda till att monitorn faller ner och orsakar allvarliga person- eller egendomsskador.

Försiktighetsåtgärder

- Om du använder monitorn monterad på väggfästet under en längre tid, finns det risk att väggen bakom eller ovanför monitorn missfärgas eller att tapeten lossnar, beroende på väggmaterialet.
- Om du tar bort väggfästet från väggen efter installationen finns skruvhålen kvar i väggen.
- Använd inte väggfästet på platser som är utsatta för mekanisk vibration.

Installera väggfästet (Till Sony-återförsäljare)

VARNING

Följande instruktioner gäller bara för Sony-återförsäljare. Läs ovanstående säkerhetsföreskrifter noga och släpp aldrig tanken på säkerheten, vare sig under installation, underhåll eller kontroll av den här produkten.

Installera inte väggfästet på en yta där monitorns hörn eller sidor skjuter ut från väggen.

Installera inte väggfästet på en yta, till exempel en pelare, där monitorns hörn eller sidor skjuter ut från väggen. Om en person eller ett föremål råkar slå emot monitorns utskjutande delar kan det leda till allvarlig person- eller egendomsskada.

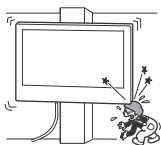

Installera inte monitorn över eller under en luftkonditioneringsanläggning.

Om monitorn utsätts för vattenläckage eller luftströmmar från en luftkonditioneringsanläggning under en längre tid kan det leda till brand, elektriska stötar eller funktionsstörning hos monitorn.

Följ instruktionerna i den här bruksanvisningen noga så att monteringen av väggfästet uppfyller säkerhetskraven.

Om någon av skruvarna sitter löst eller lossnar helt kan väggfästet lossna och orsaka skador på person och/eller egendom. Se till att du använder rätt skruv för väggmaterialet och skruva fast enheten ordentligt med fyra eller fler 8 mm-skrivar (eller motsvarande).

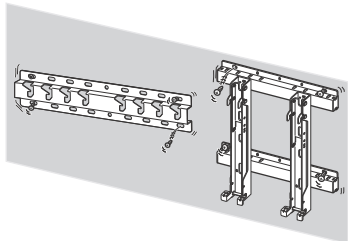

Följ anvisningarna i den här bruksanvisningen så att de medföljande skruvarna och monteringsdetaljerna blir använda på rätt sätt. Om du använder andra monteringsdetaljer än de som följer med, kan monitorn lossna och orsaka personskador eller skador på monitorn.

Se till att fästet monteras ihop korrekt enligt instruktionerna i bruksanvisningen.

Om någon av skruvarna sitter löst eller lossnat helt, kan monitorn lossna och orsaka personskador eller skador på monitorn.

Fäst och dra åt skruvarna på den plats där de är avsedda att sitta.

Om detta inte sker kan monitorn lossna och orsaka personskador eller skador på monitorn.

Utsätt inte monitorn för stötar under installationen.

Om monitorn utsätts för stötar kan den välta eller gå sönder. Det kan orsaka personskador.

Väggen där monitorn placeras ska vara slät och lodrät.

Annars kan monitorn lossna och orsaka personskador.

När monitorn har installerats på rätt sätt fäster du kablarna ordentligt.

Om personer eller föremål trasslar in sig i kablarna kan det orsaka personskador eller skador på monitorn.

Se till att inte nätkabeln eller anslutningskabeln kommer i kläm.

Om nätkabeln eller anslutningskabeln kläms mellan enheten och väggen, eller böjs och vrids med våld, kan de inre ledarna i kablarna friläggas vilket kan leda till kortslutning eller strömavbrott. Det kan i sin tur leda till brand eller elektrisk stöt.



Skruvarna som behövs för att skruva fast väggfästet på väggen medföljer ej.

Skruva fast väggfästet med skruvar som är avpassade efter väggmaterialet och väggens struktur.

Se upp så att du inte skadar händer eller fingrar när du utför installationen.

Var försiktig när du arbetar så att du inte skadar händer eller fingrar när du installerar väggfästet eller monitorn.





SU-WL500 (FW-85/75BZ35F)

Förberedelser för monitor-installationen

Se startguiden för installation av stativet.

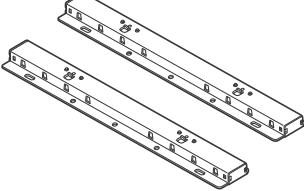
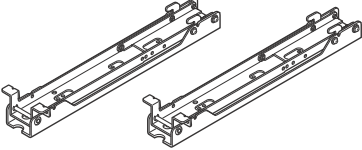
Steg 1: Kontrollera de delar som krävs för installationen

- 1 Ta fram fyra eller fler 8 mm-skruvur eller motsvarande (medföljer ej) och en skruvmejsel. Välj skruvar som är lämpliga för väggmaterialet.
- 2 Öppna förpackningen och kontrollera att alla nedanstående delar finns med.

Monteringsplatta (2) 
Monteringsfäste (2) 
Skruv (+PSW6 × 16) (4) 
Skruv (+BVST4 × 12) (6) 
*Sextantsnyckel (1) 

* Endast för begränsade regioner/länder/monitormodeller.

Steg 2: Välja installationsplats

1 Se Måttabell för monitor-installation på sidan 16 för val av monteringsplats.

Se till att det finns ett tillräckligt stort mellanrum mellan monitorn och taket och utskjutande delar av väggen enligt nedan.

Enhet: mm

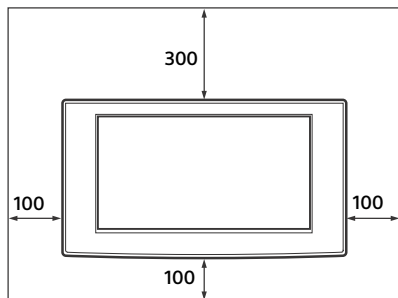

Installera aldrig monitorn som i bilden nedan:

Luftcirkulationen är blockerad.

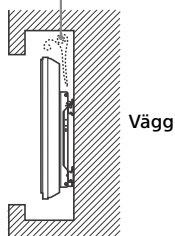

Obs!

- Om du avser att dra kablar i väggen ska ett hål för detta borrar i väggen innan installationen påbörjas.

2 Fastställ med hjälp av diagrammet/tabellen för skruv och krokplatser på sidan 17 skruvarnas plats och säkra monteringskroken på monitorns baksida.

VARNING

Den vägg som monitorn ska monteras på måste vara stark nog att bära en vikt på minst fyra gånger monitorns vikt (Se din monitorns referensguide för information om dess vikt). Försäkra dig om att väggen där monitorn skall monteras är tillräckligt stark. Förstärk väggen ordentligt om så behövs.

Steg 3: Montera basen på väggen

1 Säkra basfästet mot väggen med minst fyra 8 mm-skruvar eller motsvarande (medföljer ej).

1

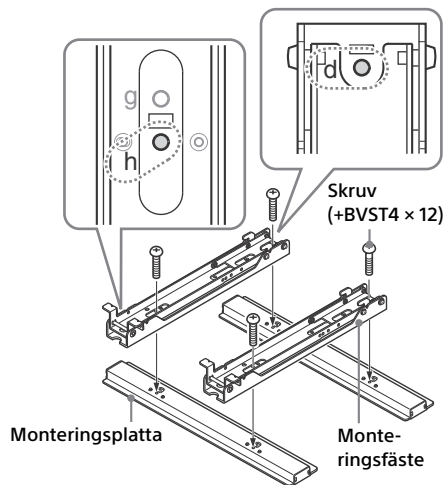

2 Säkra monteringsplattan mot väggen med minst fyra 8 mm-skruvar eller motsvarande (medföljer ej).

Välj fyra skruvhål med samma märkning som i bilden nedan ● och dra åt dem ordentligt så att de inte lossnar.

Rikta in enheten så att den är vågrät.

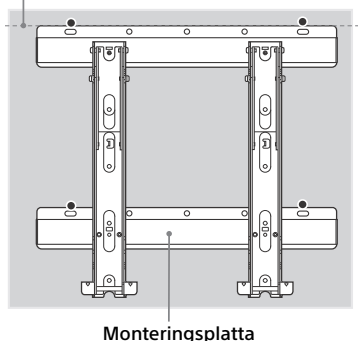

SE

- ③ Skruva ur skruvarna som monterades i steg ① och ta bort monteringsfästet från monteringsplattan.

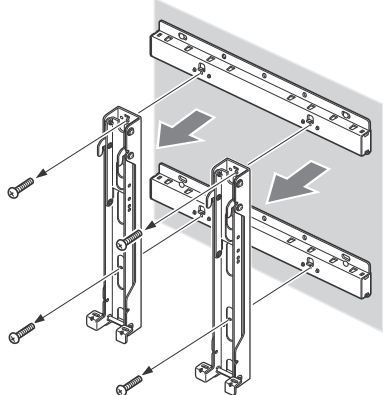

SE UPP

Var försiktig så att du inte tappar monteringsfästet när skruvarna avlägsnas.

VARNING

- Skruvarna som ska användas i detta steg medföljer ej. Välj skruvar som är lämpliga för materialet och väggstrukturen.
- Om monteringsplattan inte kan fästas tillräckligt bra ska fler skruvar användas.
- Var noga med att kontrollera att monteringsplattan sitter fast ordentligt i väggen.

Steg 4: Förberedelser för monitor-installationen

- 1 Lossa skruvarna på monitorns baksida.

FW-85BZ35F

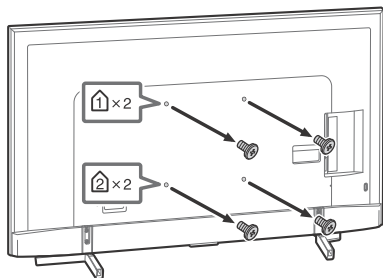

FW-75BZ35F

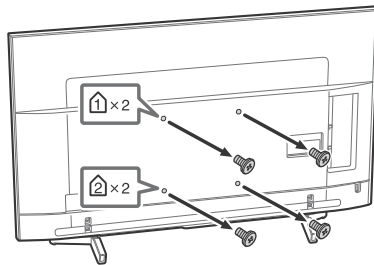

Obs!

- Var noga med att förvara de borttagna skruvarna på en säker plats och håll dem borta från barn.

- 2 Fastställ med hjälp av diagrammet/ tabellen för skruv och krokplatser på sidan 17 skruvarna plats och säkra monteringskroken på monitorns baksida.

FW-85BZ35F

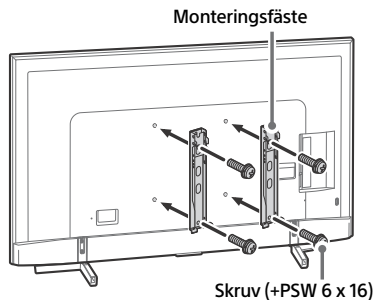

FW-75BZ35F

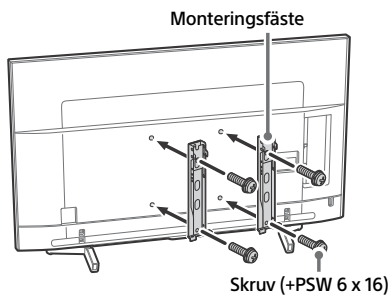

Obs!

- Om du använder en elektrisk skruvdragare ska du ställa in vridmomentet på cirka 1,5 N·m (15 kgf·cm).
- Glöm inte att spara oanvända delar på en säker plats för framtida användning. Spara denna bruksanvisning för framtida användning.

3 Ta bort bordsstativet från monitorn.

FW-85BZ35F

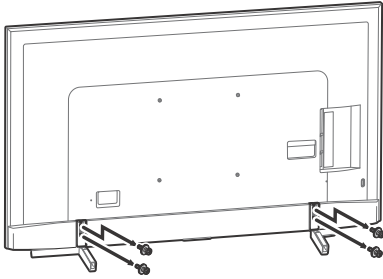

FW-75BZ35F

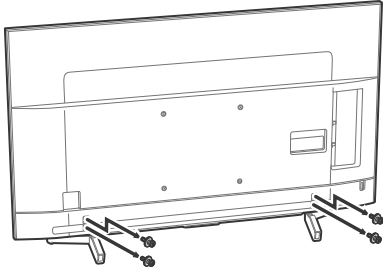

Steg 5: Montera monitorn på väggen

VARNING

Försäkra dig om att installationen har slutförts innan du ansluter nätsladden till vägguttaget. Om nätkabeln kläms under utrustningen eller mellan delar av utrustningen, kan det leda till kortslutning eller elektriska stötar.

Var försiktig så att du inte snubblar på nätkabeln, monitorn eller bildskärmen och skadar dig.

1 Anslut nätkabeln och anslutningskabeln/-kablarna som medföljde monitorn, till monitorn.

Anslut nätsladden och anslutningskabeln/-kablarna till uttagen på monitorns baksida. Mer information om hur man ansluter nätkabeln och anslutningskabeln/-kablarna finns i den bruksanvisning som medföljde monitorn.

Obs!

- Det går inte att ansluta kablarna till monitorn efter att den installerats på monteringsplattan.
- Anlita en behörig montör för att utföra kabeldragningen i väggen.

2 Installera monitorn på monteringsplattan.

- 1 Fastställ med hjälp av diagrammet/ tabellen för skruv- och krokplattor på sidan 17 hålen för monteringsplattan för ihakning av monteringskrokens övre krokar.
- 2 Håll monitorn i ett ordentligt tag med båda händerna och rikta in den på väggen.

VARNING

Det krävs två eller fler personer (tre eller fler personer för FW-85BZ35F) för att bära en stor bildskärm.

FW-85BZ35F

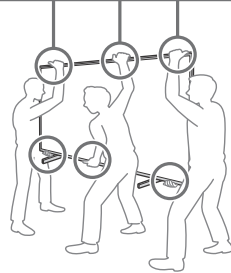

FW-75BZ35F

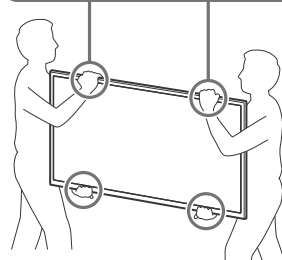
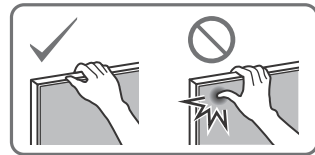

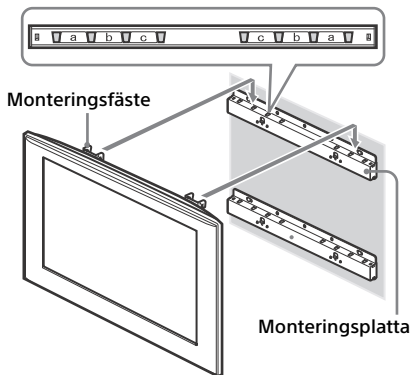
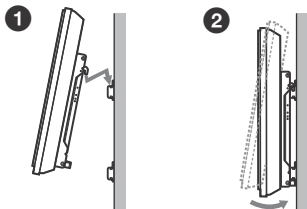

3 Montera monitorn och bottenkonsolen med de två medföljande skruvarna (+BVST4 × 12).

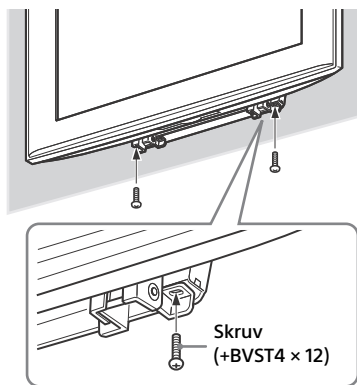

Obs!

- Om du använder en elektrisk skruvdragare ställer du vridmomentet på ungefär 1,5 N·m (15 kgf·cm)

VARNING

Dra åt både vänster och höger fästsruvar ordentligt. Annars kan monitorn lossna när den trycks uppåt och orsaka personskador.

Kontrollera att installationen har slutförts

Kontrollera följande:

- Monteringsfästets hakar fästs ordentligt i monteringsplattans hål.
- Att sladden och kabeln inte har vridits eller kommit i kläm.
- De två skruvarna som fäster monteringsfästet vid monteringsplattan dras åt ordentligt.

VARNING

Justera inte monteringsfästets vinkel när monitorn sitter monterad på väggen och var noga med att den monteras korrekt. Annars kan det leda till att produkten lossnar och orsakar personskador och skador på produkten. Dessutom kan felaktig placering av nätsladden och liknande felaktigheter leda till brand eller elektriska stötar till följd av en kortslutning. Av säkerhetsskäl är det viktigt att du kontrollerar att installationen har slutförts.

Ta ned monitorn (För Sony-återförsäljare)

- 1 Koppla bort nätkabeln från vägguttaget.
- 2 Lossa de två skruvar som håller fast monitorn och bottenkonsolen. (Se 3 i steg 5 på sidan 14 för information om skruvarnas plats.)
- 3 Håll i monitorn och för den uppåt för att avlägsna den.

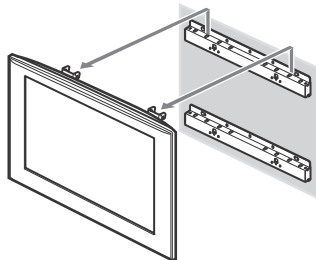

SE UPP

- Var försiktig så att inte sladdarna och kablar fastnar när du tar bort monitorn.
- Var försiktig så att du inte skadar dina händer eller fingrar när du tar bort monitorn.

VARNING

- Det krävs två eller fler personer (tre eller fler personer för FW-85BZ35F) för att bära en stor bildskärm.

Specifikationer

Enhet: (Cirka) [mm]

Vikt: (Cirka) [kg]

4,7

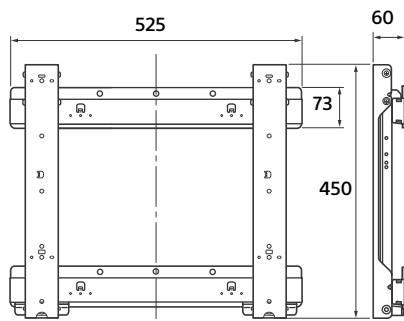

Design och specifikationer kan ändras utan föregående meddelande.

SE

Måttabell för monitor-installation

Tabellen nedan visar måtten för den monitor som är monterad på denna produkt. Använd denna tabell när du ska bestämma installationsplats.

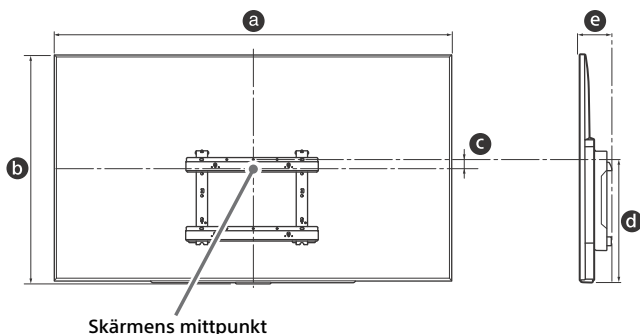

Enhet: mm

Modellbeteckning	Monitor-mått		Skärmens mitt- dimension	Längd för varje monteringsvinkel	
	a	b		Vinkel (0°)	
	a	b	c	d	e
FW-85BZ35F	1 911	1 098	131	683	133
FW-75BZ35F	1 673	963	27	515	114

Obs!

- Endast tillämplig för 0° för denna TV-modell.
- Det kan hända att vissa modeller inte finns tillgängliga i vissa regioner.
- Siffrorna i ovanstående tabell kan variera något beroende på installationen.

VARNING

- Den vägg som monitorn monteras på måste vara stark nog att bära en vikt på minst fyra gånger monitorns vikt. Se din monitors bruksanvisning för information om dess vikt.

Diagram/tabell för skruv- och krokplatser

Modellbeteckning	Placering av skruvar	Placering av hakar
FW-85BZ35F	d, j	a
FW-75BZ35F	d, g	a

Placering av skruvar

Vid installation av monteringsfästet på monitorn.

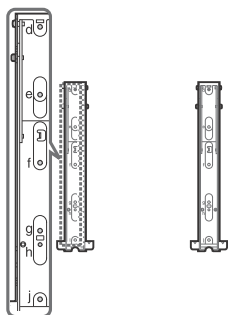

Placering av hakar

Vid installation av monitorn på monteringsplattan.

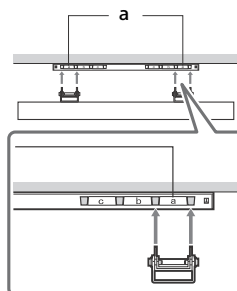

SU-WL450 (FW-65/55/49/ 43BZ35F)

Montera monitorn på väggen

Installationsanvisningarna skiljer sig åt beroende på vilken monitor du använder. Använd väggfästet SU-WL450 för att installera monitorn på väggen.

Obs!

- Var noga med att förvara de borttagna skruvarna på en säker plats och håll dem borta från barn.











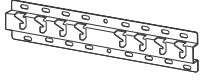



Förbereda installationen

- Ha monitorns referensguide och startguide till hands före installation.
- Innan du påbörjar monteringen bör du se till att ha en Phillips-skruvmejsel som passar skruvarna.
- Kontrollera din monitors monteringsplats.
- Förbered minst fyra skruvar med en diameter på 8 mm och en skruv med en diameter på 5 mm eller liknande (medföljer ej). Välj skruvar som är lämpliga för väggmaterialet.

Kontrollera delarna

Medföljer SU-WL450

- Kontrollera så att alla delar medföljer.

A Bas (20) (1) 	B Block (2) 
C PSW 6x20 (4) 	D PSW 4x20 med bussning (2) 
E Distans (20) (2) 	F Rem (1) 
G Bussning (20) (M4) (2) 	H PSW 4x20 (2) 
I Basadapter (2) 	J PSW 4x10 (8) 
K Distans (60) (2) 	L PSW 6x50 (2) 
M Bussning (M4) (2) 	N PSW 4x50 (2) 

Välja installationsplats

1 Välj installationsplats.

Kontrollera att väggen är stor nog för monitorn och att den är stark nog för en vikt som är fyra gånger monitorns vikt.

Se följande tabell beträffande att installera monitorn på väggen. Se monitorns referensguide avseende monitorns vikt.

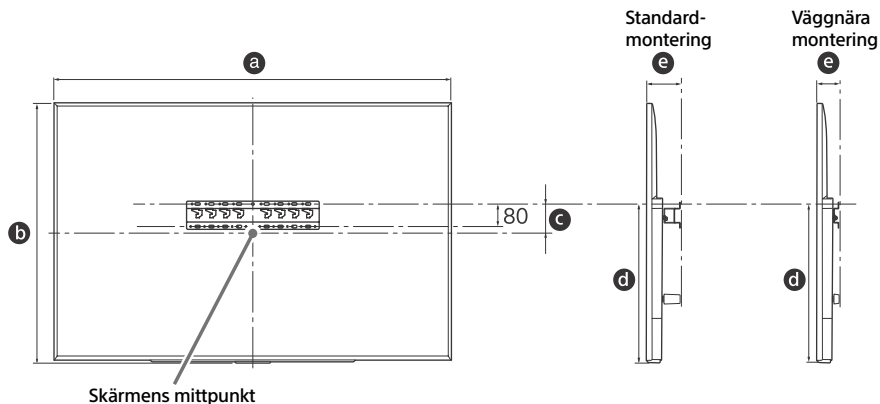

Enhet: mm

SE

Modellbeteckning	Monitor-mått		Skärmens mitt-dimension	Längd för varje monteringsvinkel		
	a	b	c	d	e	e
					Standard-montering	Väggnära montering
FW-65BZ35F	1 450	836	99	523	115	73
FW-55BZ35F	1 231	713	106	468	115	73
FW-49BZ35F	1 098	644	15	315	120	78
FW-43BZ35F	965	569	23	315	120	78

Obs!

- Värdena i tabellen kan variera en aning beroende på installationen.

Se till att det finns ett tillräckligt stort mellanrum mellan monitorn och taket och utskjutande delar av väggen enligt nedan.

Enhet: mm

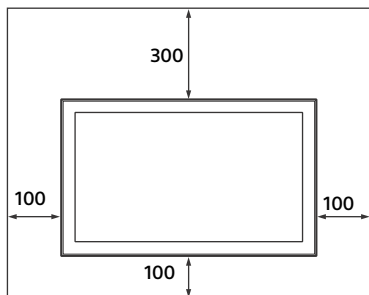

- För att säkerställa lämplig ventilation och förhindra ansamling av smuts och damm:
 - Lägg inte ner monitorn, och montera den inte upp och ned, bak och fram, eller med en kortsida uppåt.
 - Placera inte monitorn på en hylla, matta, säng eller i ett skåp.
 - Täck inte monitorn med tyg, t.ex. gardiner, eller annat material som tändingar etc.
 - Installera inte monitorn så som visas nedan.

Luftcirkulationen är blockerad.

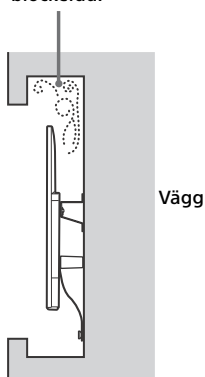

Obs!

- Om du avser att dra kablarna i väggen ska ett hål för detta borraras i väggen innan installationen påbörjas.
Om du avser att dra kablarna i väggen ska ett hål för detta borraras i väggen innan installationen påbörjas. Förbered ett hål i väggen utanför basen (20) ④, basadapter ① och distansen (20) ⑤, distansen (60) ⑥ för att förhindra att kablarna kläms.

2 Välj typ av väggmontering. Avståndet från monitorns baksida till väggen väljs enligt anvisningarna nedan.

2-a Standardmontering

2-b Väggnära montering

Se tabellen i steg 1.

VARNING

- När 2-b väljs är åtkomst till uttagen på baksidan begränsad.

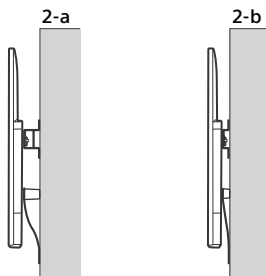

3 Se tabellen nedan för information om monteringsplats för bottenadaptern. Om 2-b väljs kan du hoppa över detta steg.

Modellbeteckning	Placering av hakar
FW-65BZ35F FW-55BZ35F	b
FW-49BZ35F	c
FW-43BZ35F	d

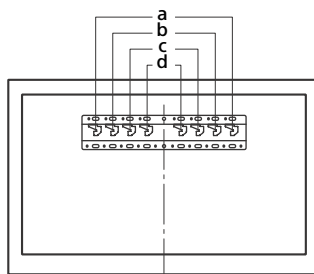

Montera bottenadapter ① med skruv (PSW 4x10) ② i bas (20) ③ när 2-a väljs.

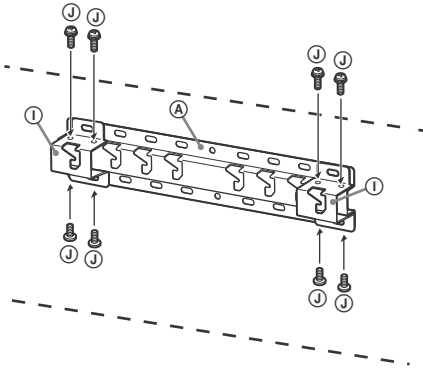

2-b

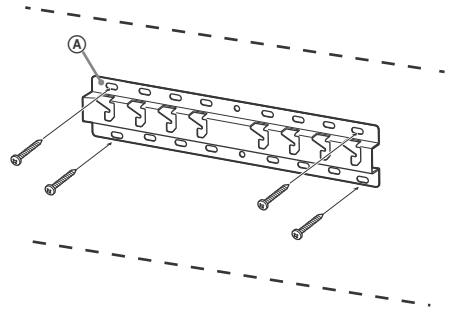

4 Avgör var skruvarna ska sitta vid montering av basen (20) ③.

Se specifikationerna på sidan 25.

När du väljer 2-a ska hålpositionerna för bottenadapter ① användas.

VARNING

- Den vägg som monitorn ska monteras på måste vara stark nog att bära en vikt på minst fyra gånger monitorns vikt (Se din monitorns referensguide för information om dess vikt).
- Försäkra dig om att väggen där monitorn skall monteras är tillräckligt stark. Förstärk väggen ordentligt om så behövs.

Montera basen på väggen

- Förbered minst fyra skruvar med en diameter på 8 mm eller liknande (medföljer ej).
- Sätt fyra skruvar i hålen för bottenadapter ① med bas (20) ③ (endast 2-a).
- Fäst basen (20) ③ horisontellt på väggen.

2-a

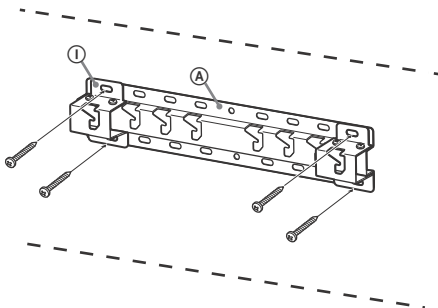

Förberedelser för monitor-installationen

Se startguiden för installation av stativet.

- 1 Lossa skruvarna på monitorns baksida.
FW-65BZ35F, FW-55BZ35F

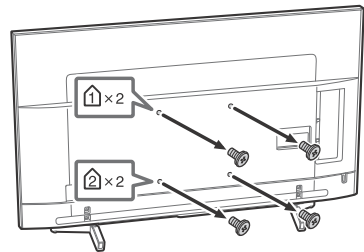

FW-49BZ35F, FW-43BZ35F

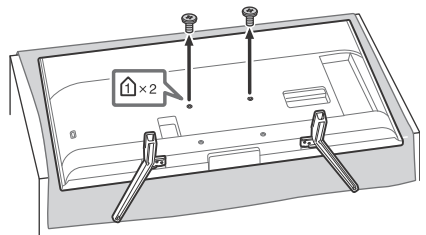

SE

För att ta loss bordsstativet från monitorn (Endast FW-49BZ35F, FW-43BZ35F).

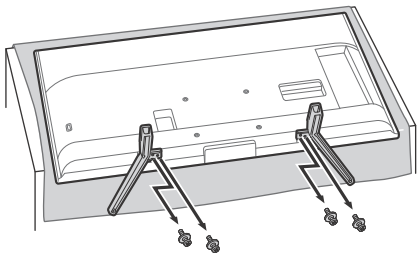

VARNING

- Kontrollera att monitorn är i vertikalt läge innan du startar den. Monitorn får inte startas med LCD-panelen vänd nedåt för att undvika ojämn bilduniformitet.
- Om monitorns yta utsätts för tryck eller stötar kan monitorn gå sönder eller skadas.
- Placera monitorn med skärmen nedåt på en stabil och plan yta med bordsstativet hängande över kanten på ytan. Om monitorn placeras med skärmen nedåt med bordsstativets bas på samma plana yta blir arbetsförhållandet instabilt och detta kan skada monitorn.
- När du tar loss bordsstativet från monitorn ska du hålla stadigt i bordsstativet med båda händerna.

2 Fäst monteringsdetaljerna för väggfästet. Kontrollera monteringsdetaljerna genom att hänvisa till "Medföljer SU-WL450" i "Kontrollera delarna" på sidan 18.

Obs!

- Fäst monteringsdetaljerna ordentligt med skruvar.
- Om du använder en elektrisk skruvdragare ska du ställa in vridmomentet på cirka 1,5 N·m (15 kgf·cm).
- Glöm inte att spara oanvända delar på en säker plats för framtida användning. Spara denna bruksanvisning för framtida användning.

**Standardmontering (2-a)
FW-65BZ35F, FW-55BZ35F**

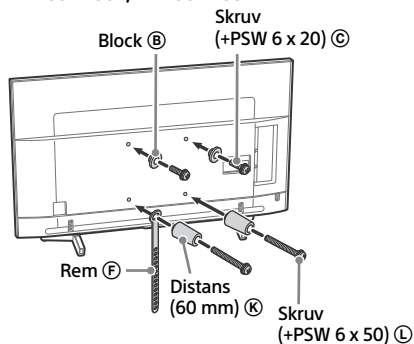

FW-49BZ35F, FW-43BZ35F

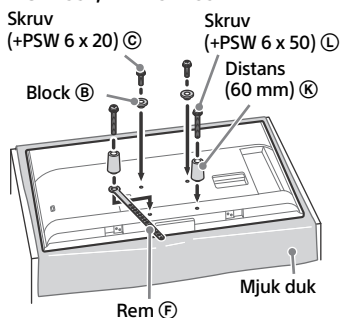

Väggnära montering (2-b)

Obs!

- Vissa av terminalerna på baksidan av monitorn kan inte användas vid detta monterings sätt.

FW-65BZ35F, FW-55BZ35F

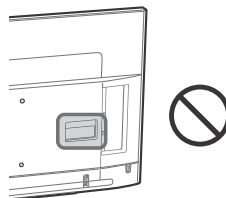

FW-49BZ35F, FW-43BZ35F

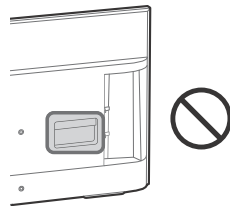

FW-65BZ35F, FW-55BZ35F

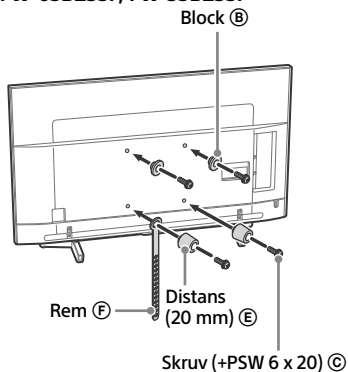

FW-49BZ35F, FW-43BZ35F

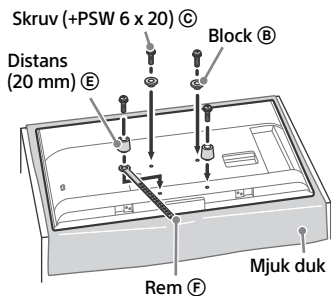

3 Anslut nödvändiga kablar till monitorn.

Se till så att du ansluter kablarna innan du monterar monitorn på väggen. Det går inte att ansluta kablarna när monitorn är monterad.

Se referensguiden som följde med monitorn.

4 Ta loss bordsstativet från monitorn (Endast FW-65BZ35F, FW-55BZ35F).

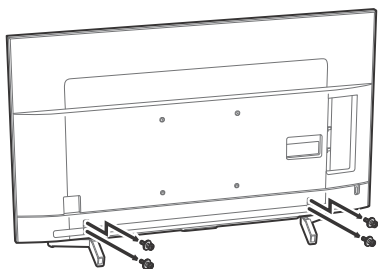

Montera monitorn på väggen

1 Montera monitorn på basen.

- Information om var blocken B ska hänga på basen finns i tabellen under steg 3 i avsnittet "Välja installationsplats" på sidan 19.
- Håll monitorn ordentligt med båda händerna och häng försiktigt upp blocken B, som sitter på monitorns baksida, på basen, genom att passa in dem i hålets form.
- När monitorn har monterats på väggen ska man kontrollera att blocken B är ordentligt fästa i basen eller basadaptern.

2-a

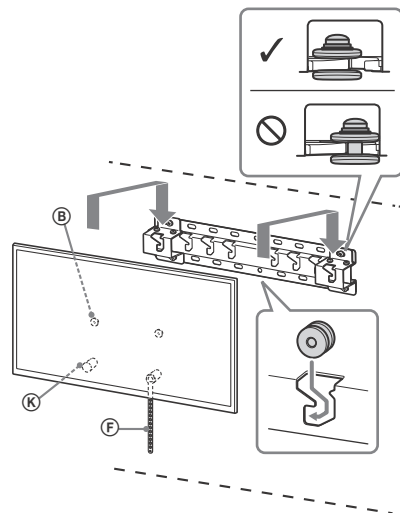

2-b

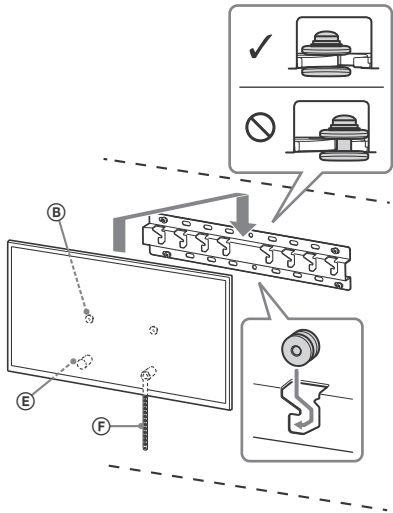

VARNING

- Se till att minst två personer hjälps åt att bära monitorn.

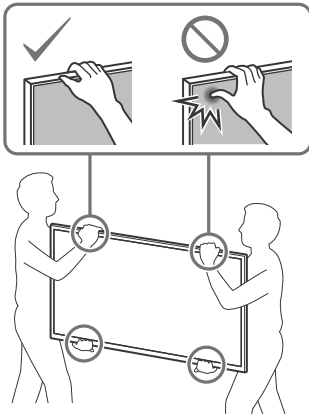

2 Förhindra att monitorns nedre del flyttar sig.

- Spänn åt remmen (F) och fäst den ordentligt i väggen.

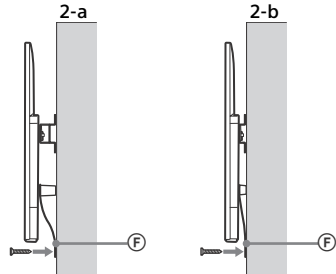

- Använd en skruv på 5 mm i diameter eller liknande (medföljer ej).

Obs!

- Försök dra monitorns nedre del mot dig för att se till att den inte rör sig. Om monitorn rör sig sitter den inte fast som den ska och remmen (F) måste dras åt ytterligare.

Kontrollera att installationen har slutförts

Kontrollera följande:

- Att blocken (B) hänger ordentligt på basen eller basadaptorn.
- Att sladden och kabeln inte har vridits eller kommit i kläm.
- Remmen (F) är åtdragen och inte hänger slapt.

VARNING

- Felaktig placering av nätkabeln etc. leda till brand eller elektriska stötar till följd av en kortslutning. Av säkerhetsskäl är det viktigt att du kontrollerar att installationen har slutförts.

Övrig information

Ta bort monitorn genom att utföra installationsförfarandet i omvänd ordning.

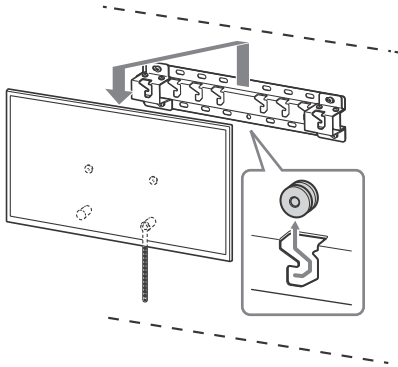

VARNING

- Se till så att minst två personer hjälps åt att hålla i monitorn när den tas bort.

Specifikationer

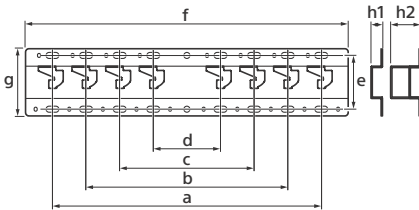

Mått: (Cirka) [mm]

- a : 400
- b : 300
- c : 200
- d : 100
- e : 80
- f : 480
- g : 100

h1 : 20 (fall 2-b)

h2 : 60 (fall 2-a)

Vikt (endast bas): (Cirka) [kg]

0,8

Design och specifikationer kan ändras utan föregående meddelande.

Inställningar

Pro-läge

I [Pro-läge] kan du använda olika praktiska funktioner för professionell användning. Här presenterar vi hur man byter till [Pro-läge] och typiska funktioner i [Pro-läge].

Pro-läge

Normalt läge: Det är standardläget. [Pro-läge]sfunktionerna är inte tillgängliga i det här läget.

Pro-inställningar läge: Med det här läget kan du ställa in olika inställningar för funktionerna i [Pro-läge].

Pro-läge: Detta är driftläget för professionell användning där du kan använda funktionerna i [Pro-läge].

Byta läge



När LCD-bildskärm är i normalt läge och Pro inställningsläge

- Gå till [Home (Meny)] → [Appar] → [Pro-läge verktyg], välj sedan det läge som du vill ändra.

När LCD-bildskärm är i Pro-läge

- Tryck på aktiveringsknapparna som beskrivs nedan på fjärrkontrollen i ordning inom ett intervall på en sekund.

Efter omstart av bildskärmen ändras läget till [Pro-inställningar läge].

Aktiveringsnyckel:  (Skärm) /  (Tysta) /  +/- (Volym +) / (HOME)

* Ursprungligen kan du inte ändra läget från [Pro-läge verktyg] i [Pro-läge]. Om du vill ändra läget från [Pro-läge verktyg], gå till [Pro-inställningar] → [Funktionsbegränsningar] → [Appar] och ändra [Pro-läge verktyg] till [Aktivera] i [Pro-inställningar läge].

Introduktion av Pro-lägesfunktioner

I [Pro-läge] kan du använda olika praktiska funktioner. Typiska funktioner i [Pro-läge] presenteras nedan.

– Inställning av bildskärm-funktionen när du slår på strömmen

Du kan ställa in bildskärmens funktion när du kopplar ur nätsladden och sätter i den igen.

– Optimerad visning av PC-ingångsskärmen

Skärmen visar PC-ingångsskärmen med optimal storlek enligt PC-format.

– Strömförsörjningskontroll och automatisk ingångskoppling genom HDMI-signaldetektering

Om du sätter på bildskärmen när HDMI-enheten är ansluten kan du automatiskt byta till den anslutna HDMI-ingången.

– Inställningar på visningsmenyn när du trycker på HOME-knappen

Du kan välja meny som visas när du trycker på HOME-knappen på fjärrkontrollen.

– Initial ingångsskällas beteckning vid start av bildskärmen

Du kan ange den ursprungliga ingångsskällan när du startar bildskärmen.

– Pro-läge lås

Du kan skydda inställningarna för [Pro-läge] genom att använda en PIN.

– Initial/maximal volyminställning

Du kan ställa in skärmens initiala och maximala volym.

– Begränsning av bildskärmsoperationen på fjärrkontrollen

Du kan begränsa bildskärmsoperationen med fjärrkontrollen.

– Begränsning av externa ingångar

Du kan begränsa användningen av externa ingångar.

– Begränsning av användningen av applikationer

Du kan begränsa användningen av bildskärmsapplikationer.

Så här ställer du in Pro-lägesfunktionerna

Gå till [Home (Meny)] → [Pro-inställningar] eller gå till [Home (Meny)] → [Inställningar] → [Pro-inställningar] när LCD-bildskärm är i [Pro-inställningar läge].*

* Varierar beroende på versionen av operativsystemet.

Rekommenderade inställningar

Det här avsnittet introducerar rekommenderade inställningar när du använder LCD-bildskärm för professionell användning.

Inställning av ECO-funktioner

1 Gå till [Inställningar] → [Ström] → [Ekoläge].

- Ställ in [Vilande TV-standby] till [Av].

Inställning av IP-funktioner

2 Gå till [Inställningar] → [Nätverk] → [Hemmanätverk] → [IP-kontroll].

- Ställ in [Autentisering] till [Normal och i förväg delad nyckel].
- Ställ in [Enkel IP-kontroll] till [På].

Automatisk programnedladdning

3 Gå till [Inställningar] → [Om] → [Systemprogramuppdatering].

- Ställ in [Automatisk programnedladdning] till [Av].

Bildinställningar

4 Välj [Inmatning] (ex. HDMI 1) vars inställningar du vill ändra, tryck sedan på **OPTIONS** och välj [Visning och ljud] → [Bild].

- Ställ in [Ljussensor] till [Av].
- Välj [Bildinställning] enligt användningen.

[Dagsljus]: När du använder den digitala skyltdisplayen

[Personlig]: När du visar originalbilden som den är

[Grafik]: Vid visning av PC-skärmen

Ställ in volymen för [Bildinställning]

Följande är startvärdet för varje inställningsobjekt av [Bildinställning].

Föremål	[Bildinställning]			
	[Dagsljus]	[Standard]	[Personlig]*	[Grafik]*
[Ljusstyrka]	Max.(50)	30	35	35
[Färg]	60	60	50	50
[Kontrast]	Max.(100)	Max.(100)	90	90

* Eftersom skärmen svarar snabbare i läget [Grafik] än den gör i läget [Personlig], kan bildskärmen visa musrörelsen smidigt när du använder datorns skärm i läget [Grafik].

Anmärkning

Varje inställningsvärde kan ändras utan föregående meddelande.

Kontrollfunktioner

RS-232C

Du kan styra LCD-bildskärm från en extern tjänst via RS-232C. RS-232C-anslutningen förklaras kortfattat på denna sida.

Gränssnitt

Upprätta RS-232C-anslutningen till LCD-bildskärm med hjälp av en 3,5 mm stereo-minikontakt.

3,5 mm stereo mini-kontakt

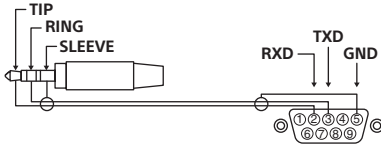

TIP: Bildskärm → Kontroller
RING: Kontroller → Bildskärm

Anslutningsinställningar

När du etablerar RS-232C-anslutningen, genomför anslutningsinställningarna enligt nedan.

Baudhastighet	9,600 bps
Data	8 bit
Paritet	Ingen
Start bit	1 bit
Stopp bit	1 bit
Flödeskontroll	Ingen

Data format

Vi presenterar dataformatet för RS-232C-kommunikation nedan.

(a) Begäranden från kontrollern till bildskärmen

Nej.	Föremål	Värde
1	Rubrik	0x8C : Kontroll
2	Kategori	0x00 (bestämd)
3	Funktion	0xXX
4	Längd	0xXX (=Data X+1 bit)
5	Data 1	0xXX
:	:	0xXX
:	:	0xXX
X+4	Data X	0xXX
X+5	Kontrollera summa	0xXX

(b) Svar från bildskärmen till kontrollern

Nej.	Föremål	Värde	
1	Rubrik	0x70	Svar
2	Svar*	0x00	Avslutad (Normalt slut)
		0x01	: Begränsa över (Abnormalt slut-överstiger max.värde)
		0x02	: Begränsa över (Abnormalt slut-överstiger min.värde)
		0x03	: Kommando avbrutet (abnormalt slut)
		0x04	: Parse-fel (dataformatfel)
3	Kontrollera summa	0xXX	

Kommando exempel

Exempel på RS-232C kommunikationskommando beskrivs nedan.

Kontroll	Rubrik	Kategori	Funktion	Längd	Data 1	Data X	Kontroll-summa
Ström på/av	0x8C	0x00	0x00	0x02	0x00 (av)	-	0x8E
					0x01 (på)	-	0x8F
HDMI ingångsval	0x8C	0x00	0x02	0x03	0x04 (HDMI)	0x01 (#1)	0x96
						0x02(#2)	0x97
						0x03(#3)	0x98
						0x04(#4)	0x99

För mer information om RS-232C, vänligen kontakta din försäljningsrepresentant.

SE

IP

Du kan styra bildskärmen via IP från en HTML5 / Android-applikation på LCD-bildskärm eller på den externa enheten. Du kan hantera och övervaka information om ingång/ström, starta och avsluta applikationer, styra bildskärmen via att byta kanal och volym. Du kan också begränsa kommandon med autentiseringsfunktionen.

IP-protokoll som stöds

Protokollnamn	Lager	Format	Autentisering	Förklaring
Web API	HTTP	JSON-RPC	Ja	APIs vars syfte är enhetskontroll.
IRCCIP	HTTP	SOAP	Ja	Infraröd Kompatibel kontroll över internetprotokoll. Tekniken och formaten för att överföra fjärrkontrollkommandon via Internet.
SSIP	TCP	Byte stream	Ej tillgängligt	Endast typiska funktioner stöds.

LCD-bildskärm inställningar

När du använder IP-kontroll ställer du in LCD-bildskärm först enligt följande.

Gå till [Inställningar] → [Nätverk] → [Hemmanätverk] → [IP-kontroll].

- Ställ in [Autentisering] till [Normal och i förväg delad nyckel].
- Ställ in [I förväg delad nyckel].

Exempel på HTTP-förfrågan och svar för webb-API

Här är exemplet på en förfrågan och ett svar på att förvärva strömstatus till LCD-bildskärm (IP-adress: 192.168.0.1 För-delad nyckel "1234").

URL

<http://192.168.0.1/sony/system>

Begäran

```
POST /sony/system HTTP/1.1
Host: 192.168.0.1
Content-Type: application/json; charset=UTF-8
Content-Length: 70
X-Auth-PSK: 1234

{"method": "getPowerStatus", "params": [], "id": 50, "version": "1.0"}
```

Svar

```
HTTP/1.1 200 OK
Content-Type: application/json; charset=UTF-8
Content-Length: 44

{"result": [{"status": "active"}], "id": 50}
```

För mer information om IP-kontroll, vänligen kontakta din försäljningsrepresentant.

Appendix

Förlängd programvara

Du kan använda LCD-bildskärm mer bekvämt med hjälp av utökad programvara. Den här sidan introducerar ett exempel på utökad programvara.

För mer information, vänligen kontakta din försäljningsrepresentant.

Programvara för kontorsskärmar

Tillhandahåller praktiska funktioner för att använda bildskärmen som en kontorsskärm ansluten till en dator i ett konferensrum eller liknande.

Funktions-exempel:

- Strömhantering/övervakningsfunktioner för strömförsörjning.
- White board funktion.
- System kopplat till konferensrum-reserveringssystemet (Stödjer Microsoft Exchange Server reservtabell, Gsuite).
- Presentationstimer.
- Du kan ändra ingångar eller slå på/av strömmen utan fjärrkontrollen.

Programvara för digital skyltning

När du använder bildskärmen som en digital skylt-display, tillhandahåller mjukvaran praktiska funktioner.

Funktions-exempel:

- Digital skyltnings distributionshanterings-funktion till flera bildskärmar via nätverket.
- Enkel skyltnings-uppspelning fungerar med USB-minne.
- Innehålls- och spellista hanteringsfunktion.
- Flexibel leveransschema inställning efter tid och dag i veckan.

Indholdsfortegnelse

Oversigt	3
Indledning	3
Tilslutningsdiagram	3
Brug af fjernbetjening	5
Beskrivelse af fjernbetjeningens dele	5
Oplysninger om montering med Sonys Beslag til vægmontering	7
Om sikkerhed	7
FORSIGTIG	7
ADVARSEL	7
FORSIGTIG	8
Forholdsregler	8
Montering af beslaget til vægmontering (Til Sony-forhandlere)	9
SU-WL500 (FW-85/75BZ35F)	10
Forberedelse til montering af skærmen	10
Trin 1: Kontrol af de dele, der kræves til monteringen	10
Trin 2: Find en placering	11
Trin 3: Montering af grundbeslaget på væggen	11
Trin 4: Forberedelse til montering af skærmen	12
Trin 5: Montering af skærmen på væggen	13
Kontroller, at monteringen er gennemført	15
Når tv'et skal tages ned (Til Sony-forhandlere)	15
Specifikationer	15
Måletabel til skærmmontering	16
Diagram/tabel til placering af krog og skruer	17
SU-WL450 (FW-65/55/49/43BZ35F)	18
Montering af skærmen på væggen	18
Klargøring for installation	18
Kontrol af dele	18
Find en placering	19
Montering af basen på væggen	21
Forberedelse til montering af skærmen	21
Montering af skærmen på væggen	23
Kontroller, at monteringen er gennemført	24
Specifikationer	25
Indstillinger	26
Pro-tilstand	26
Anbefalede indstillinger	27
Styrefunktioner	28
RS-232C	28
IP	29
Bilag	31
Udvidet software	31

Oversigt

Indledning

Tak fordi du købte dette Sony-produkt. Denne Skærm er designet til professionel brug. Den har funktioner som [Pro-tilstand], [RS232C kontrol] funktion og [IP-styring] funktion, der kan bruges ved professionel brug. Ydermere kan du med valgfrit software tilføje praktiske funktioner. Læs denne manual omhyggeligt inden du tager denne Skærm i brug.

Tilslutningsdiagram

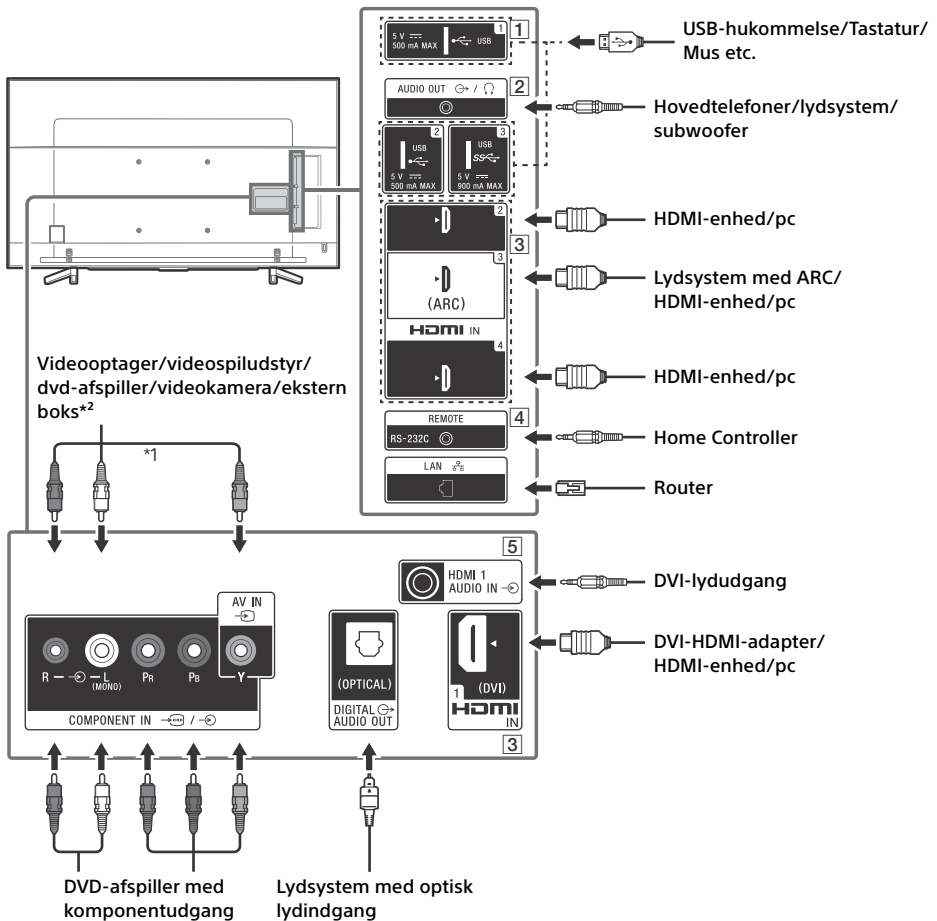

DK

1 **USB 1/2, SS USB 3**

- Tilslutning af en stor USB-enhed kan forstyrre andre tilsluttede enheder ved siden af den.
- En stor USB-enhed tilsluttes USB 1-stikket.

2 **AUDIO OUT**

- Understøtter kun 3-polet stereo minijack-stik.
- Tryk på **HOME** hvis du vil høre skærmens lyd gennem det tilsluttede udstyr. Vælg [Indstillinger] → [Lyd] → [Hovedtelefon-/lydudgang], og vælg derefter det ønskede element.

3 **HDMI IN 1/2/3/4**

- HDMI-interfacet kan overføre både video og lyd via et enkelt kabel.

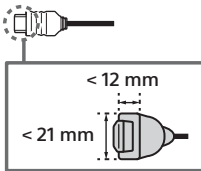

• **HDMI IN 2/3**

For at få glæde af højkvalitetsindholdet 4K 50p/60p, tilslut et Premium High Speed HDMI-kabel til HDMI IN 2/3 og indstil [HDMI-signalformat] til [Forbedret format]. For detaljer om understøttede formater henvises til "Specifikationer" i Referencevejledningen (side 13-14).

• **HDMI IN 3 ARC (Audio Return Channel)**

Tilslut dit lydssystem til HDMI IN 3 for at overføre skærmlyd til dit lydssystem. Et lydssystem, der understøtter HDMI ARC, kan sende video til skærmen, og modtage lyd fra skærmen via det samme HDMI-kabel. Hvis dit lydssystem ikke understøtter HDMI ARC, er det nødvendigt med DIGITAL AUDIO OUT (OPTICAL).

4 **REMOTE RS-232C**

- Terminal til serial kommunikation. For flere oplysninger, se "RS-232C" om styrefunktioner (side 28).

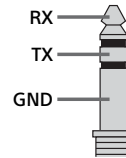

5 **HDMI 1 AUDIO IN**

- Hvis enheden har et DVI-jackstik, tilslut det til HDMI IN 1 gennem et DVI- HDMI-adapterinterface (medfølger ikke) og tilslut enhedens lydudgangs-jackstik til HDMI 1 AUDIO IN.

*1 Ved tilslutning af monoudstyr tilsluttes til L (MONO)-lydstikket.

*2 For en ekstern enhed der kun har SCART AV OUT, brug en SCART-RCA-adapter og et analogt forlænger-kabel.

Brug af fjernbetjening

Beskrivelse af fjernbetjeningens dele

Fjernbetjeningens form, placering, tilgængelighed og funktionen af fjernbetjeningens knapper kan variere afhængigt af region/land/Skærmmodel.

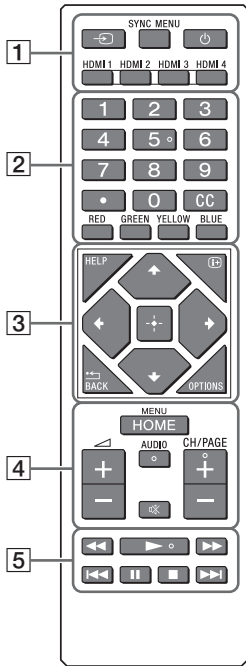

Skub og åbn låget til batterikammeret, indsæt så to R03-batterier (størrelse AAA).

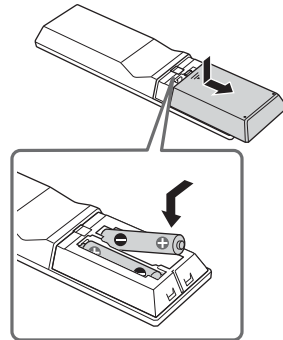

1 (Indgangsvælger)

Vis og vælg indgangskilden. Tryk gentagne gange for at skifte inputkilden.

SYNC MENU

Vis BRAVIA Sync-menuen.

(Skærm i standby)

Tænd eller sluk for skærmen (standbytilstand).

HDMI 1/2/3/4

Skift til HDMI-indgangen.

2 Talknapper



Brug knapperne 0-9 til at vælge digitale kanaler.

CC

Slå undertekster til eller fra (når funktionen er tilgængelig).

Farveknapper

Udfør tilsvarende funktion på det tidspunkt.

3 HELP

Vis menuen Hjælp. Her kan du få adgang til Hjælpevejledningen.

(Skærmvisning)

Skift for at vise/skjule oplysningerne om inputkilde, ur, etc.

/BACK

Vend tilbage til forrige skærm.

OPTIONS

Viser en liste over de funktioner, der kan bruges på dette tidspunkt.

(Navigering D-Pad)

Skærmmenu navigering og valg.

4 HOME

Vis skærmens startmenu.

+/- (Lydstyrke)

Juster lydstyrken.

AUDIO

Skift sprog for programmet, som aktuelt vises.

(Lydløs)

Slå lyden fra. Tryk igen for at slå lyden til.

CH/PAGE +/-

Tryk for at skifte en kanal eller en side.

5

Betjen medieindhold på skærmen og tilsluttet BRAVIA Sync-kompatibel enhed.

Oplysninger om montering med Sonys Beslag til vægmontering

Understøttede modeller:

FW-85BZ35F / 75BZ35F / 65BZ35F / 55BZ35F / 49BZ35F / 43BZ35F

Til kunder

Af hensyn til produktets og den generelle sikkerhed anbefaler Sony på det kraftigste, at monteringen af skærmen udføres af en Sony-forhandler eller en autoriseret installatør. Forsøg ikke at montere den selv.

Til Sony-forhandlere og installatører
Vær opmærksom på sikkerheden under montering, vedligeholdelse og eftersyn af produktet.

Installation af dette produkt kræver visse forudsætninger, især for at finde ud af, om væggen kan bære skærmens vægt. Monteringen af dette produkt skal udføres af en Sony-forhandler eller autoriseret installatør under hensyntagen til sikkerheden. Sony er ikke ansvarlig for beskadigelse eller personskade, der opstår som følge af forkert håndtering eller forkert montering.

For sikker og korrekt installation, følg vejledningen til beslag til vægmontering, skærminstallationsvejledningen og retningslinjerne i denne manual.

Om sikkerhed

Tak, fordi du har købt dette produkt.

Til kunder

Installation af dette produkt kræver visse forudsætninger. Monteringen skal udføres af en Sony-forhandler eller autoriseret installatør under hensyntagen til sikkerheden. Sony er ikke ansvarlig for eventuelle materielle skader eller personskader, der skyldes forkert håndtering eller mangelfuld installation eller installation af et andet produkt end det, der er angivet. Dine eventuelle lovsikrede rettigheder påvirkes ikke.

Til Sony-forhandlere

Installation af dette produkt kræver visse forudsætninger. Læs denne vejledning grundigt for at udføre monteringen på sikker vis. Sony kan ikke holdes ansvarlig for personskader eller materielle skader forårsaget af ukorrekt behandling eller montering. Giv denne vejledning til kunden efter monteringen.

Denne monteringsvejledning beskriver korrekt håndtering af produktet og de vigtigste forholdsregler, som er nødvendige for at forhindre ulykker. Læs denne vejledning grundigt, og brug produktet korrekt. Gem vejledningen til senere brug.

Sonys produkter er udformet med henblik på at opnå bedst mulig sikkerhed. Hvis produkterne anvendes forkert, kan det medføre alvorlig personskade som følge af brand, elektrisk stød, eller fordi produktet vælter eller falder ned. Undgå sådanne ulykker ved at overholde sikkerhedsforskrifterne.

FORSIGTIG

Specificerede produkter

Dette beslag til vægmontering kan kun bruges til montering af de ovenfor nævnte produkter. For skærme skal du læse deres Referencevejledning for at finde ud af, om du kan bruge beslaget til vægmontering.

Til kunder

ADVARSEL

Hvis følgende forholdsregler ikke overholdes, kan det medføre alvorlig personskade eller død som følge af brand, elektrisk stød, eller fordi produktet vælter eller falder ned.

Monteringen skal udføres af en autoriseret installatør. Børn må ikke være i nærheden under monteringen.

Hvis beslaget til vægmontering eller skærmen ikke monteres korrekt, kan der ske følgende ulykker. Lad en autoriseret installatør udføre monteringen.

- Skærmen kan falde ned og forårsage alvorlige skader, f.eks. blå mærker eller brud.

DK

- Hvis den væg, hvor beslaget til vægmontering er monteret, er ustabil, skæv eller ikke står vinkelret på gulvet, kan enheden falde ned og forårsage personskade eller materiel skade. Væggen skal kunne holde en vægt på mindst fire gange skærmens vægt. (Flere oplysninger om skærmens vægt findes i skærmens Referencevejledning).
- Hvis monteringen af beslaget til vægmontering ikke er solid nok, kan enheden falde ned og forårsage personskade eller materiel skade.

Flytning eller afmontering af skærmen skal udføres af en autoriseret installatør.

- Hvis skærmen flyttes eller afmonteres af ikke-autoriserede personer, kan den falde ned og forårsage personskade eller materiel skade. Sørg for, at der er mindst to personer til at bære eller afmontere skærmen.
- Der er behov for to eller flere personer (tre eller flere for FW-85BZ35F) for at transportere en stor skærm.

Du må ikke fjerne skruer osv., når skærmen er monteret.

Hvis du gør dette, kan skærmen falde ned og forårsage personskade eller materiel skade.

Foretag ikke ændringer på beslaget til vægmontering.

Hvis du gør det, kan beslaget til vægmontering falde ned og forårsage personskade eller materiel skade.

Monter ikke andet udstyr end det specificerede produkt.

Dette beslag til vægmontering er udviklet til kun at bruges sammen med det specificerede produkt. Hvis du monterer andet udstyr end det specificerede, kan det falde ned eller gå i stykker og forårsage personskade eller materiel skade.

Monter ikke nogen anden belastning end skærmen på beslaget til vægmontering. Ryst ikke skærmen mod venstre/højre, op/ned.

Hvis du gør dette, kan skærmen falde ned og forårsage personskade eller materiel skade.

Du må ikke læne dig ind over skærmen eller hænge i den.

Du må ikke læne dig ind over skærmen eller hænge i den, da den kan falde ned og forårsage alvorlig personskade.

Undgå at spilde væske af nogen art på skærmen.

Hvis skærmen bliver våd, kan dette medføre brand eller elektrisk stød.

Skil ikke beslaget til vægmontering ad, og foretag ikke ændringer af det.

Hvis du gør det, kan beslaget til vægmontering falde ned og forårsage personskade eller materiel skade.

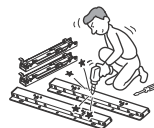

Udsæt ikke skærmen for regn eller fugt.

Det kan forårsage brand eller elektrisk stød.

Placer aldrig skærmen i varme, fugtige eller meget støvede omgivelser, eller på et sted, hvor skærmen udsættes for mekaniske vibrationer.

Det kan forårsage brand eller elektrisk stød.

Hold brandfarlige genstande eller åben ild (f.eks. stearinlys) væk fra skærmen.

Hold brandfarlige genstande eller åben ild (f.eks. stearinlys) væk fra skærmen for at undgå brand.

Dæk ikke skærmens ventilationshuller til.

Hvis du tildækker ventilationshullerne (med en klud eller lignende), kan der akkumuleres varme inde i, og der kan opstå brand.

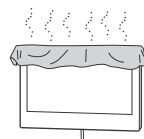

FORSIGTIG

Hvis følgende forholdsregler ikke overholdes, kan der opstå materiel skade eller personskade.

Håndter produktet forsigtigt under rengøring og vedligeholdelse.

Tryk ikke hårdt ned på skærmen. Hvis du gør dette, kan skærmen falde ned og forårsage personskade eller materiel skade.

Forholdsregler

- Hvis du bruger skærmen monteret på vægbeslaget gennem længere tid, kan væggen bag ved eller oven over skærmen blive misfarvet, eller tapetet kan løsne sig, afhængigt af det materiale, væggen er lavet af.
- Hvis beslaget til vægmontering fjernes efter montering på væggen, bliver skruerhullerne tilbage.

- Du må ikke bruge beslaget til vægmontering på et sted, hvor det udsættes for mekaniske vibrationer.

Montering af beslaget til vægmontering (Til Sony-forhandlere)

ADVARSEL

Følgende anvisninger er kun til Sony-forhandlere. Sørg for at læse ovennævnte sikkerhedsforskrifter grundigt, og vær særlig opmærksom på sikkerheden under montering, vedligeholdelse, kontrol og reparation af dette produkt.

Monter ikke beslaget til vægmontering på flader, hvor skærmens hjørner eller sider stikker frem.

Monter ikke beslaget til vægmontering på flader, f.eks. en søjle, hvor skærmens hjørner eller sider stikker frem. Hvis en person eller genstand støder imod skærmens fremspringende hjørne eller side, kan det medføre personskade eller materiel skade.

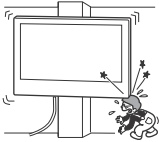

Monter ikke skærmen over eller under et airconditionlæg.

Hvis skærmen udsættes for vandlækager eller luftstrømme fra et airconditionlæg i længere tid ad gangen, kan det forårsage brand, elektrisk stød eller en funktionsfejl i skærmen.

Sørg for at montere beslaget til vægmontering sikkert på væggen, idet du følger instruktionerne i denne brugervejledning.

Hvis en skrue sidder løst eller falder ud, kan vægmonteringsbeslaget falde og forårsage personskade eller tingsskade. Sørg for at bruge de korrekte skruer til vægmaterialet, og fastgør enheden sikkert ved hjælp af fire eller flere skruer, der er 8 mm i diameteren (eller tilsvarende skruer).

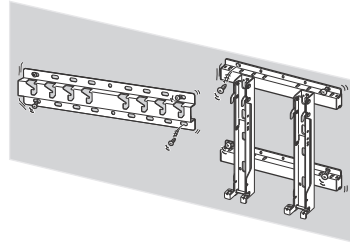

Sørg for at bruge de medfølgende skruer og tilhørende dele korrekt, idet du følger instruktionerne i denne brugervejledning. Hvis du bruger erstatningsdele, kan skærmen falde ned og forårsage personskade eller blive beskadiget.

Sørg for at samle beslaget korrekt, idet du følger den procedure, der er forklaret i denne brugervejledning.

Hvis nogle af skruerne er løse eller falder ud, kan tv'et falde ned og forårsage personskade eller blive beskadiget.

Sørg for at stramme skruerne tilstrækkeligt på den angivne position.

Hvis du ikke gør det, kan skærmen falde ned og forårsage personskade eller blive beskadiget.

Undgå omhyggeligt at udsætte skærmen for stød under montering.

Hvis skærmen udsættes for stød, kan produktet falde ned eller gå i stykker. Dette kan forårsage personskade.

Sørg for at montere skærmen på en væg, der er både lodret og plan.

Hvis du ikke gør det, kan skærmen falde ned og forårsage personskade.

Sørg for at sikre kablerne forsvarligt efter korrekt montering af skærmen.

Hvis mennesker eller genstande bliver viklet ind i kablerne, kan det forårsage personskade eller beskadigelse af skærmen.

Sørg for, at netledningen eller tilslutningskablet ikke bliver klemmt.

Hvis netledningen eller tilslutningskablet er klemt mellem enheden og væggen eller bøjes eller snos med magt, kan ledningstrådene blive blotlagt og forårsage kortslutning eller strømafbrydelse. Det kan forårsage brand eller elektrisk stød.

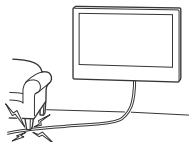

De skruer, der skal bruges til at fastgøre beslaget til væggen, medfølger ikke.

Brug skruer, der egner sig til det materiale, væggen er lavet af, når beslaget til vægmontering monteres.

Undgå at beskadige hænderne eller fingrene under monteringen.

Undgå at beskadige hænderne eller fingrene under monteringen af beslaget til vægmontering eller skærmen.

SU-WL500 (FW-85/75BZ35F)

Forberedelse til montering af skærmen

Der henvises til installationsvejledningen for installation af fod.

Trin 1: Kontrol af de dele, der kræves til monteringen

- 1 Find fire eller flere skruer, der er 8 mm i diameteren, eller lignende skruer frem (medfølger ikke) samt en skruetrækker. Vælg skruer, der passer til vægmaterialet.
- 2 Åbn emballagen og kontroller, at følgende dele findes i æsken.

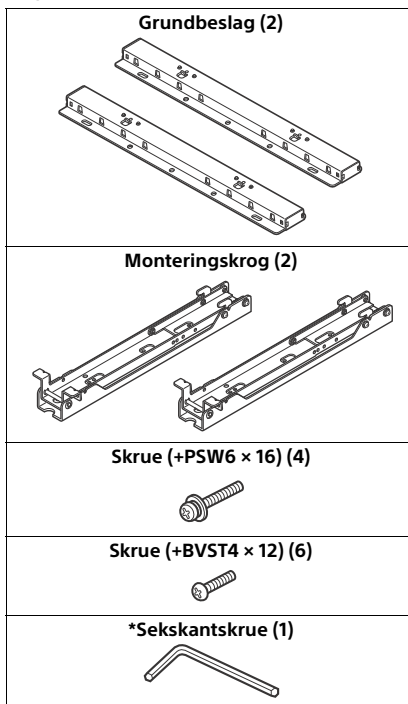

* Kun for begrænset region/land/skærmmodel.

Trin 2: Find en placering

1 Bestem dig til monteringsstedet ud fra måletabellen til skærmmontering på side 16.

Tegningen nedenfor viser, hvor stor afstand der skal være mellem tv'et og loftet og fremspringende dele af væggen.

Enhed: mm

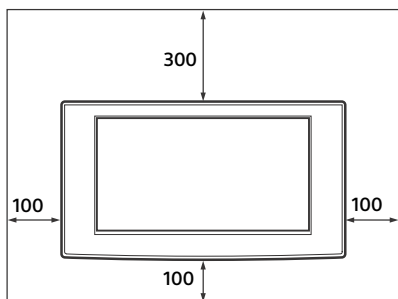

Monter aldrig tv'et som vist herunder:
Ventilationshullet tildækkes.

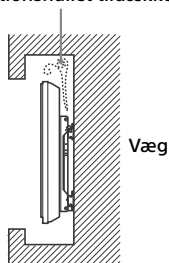

Bemærk

- Hvis du har tænkt dig at placere kablerne i væggen, skal du lave et hul til indføring af kablerne i væggen, før monteringen påbegyndes.

2 Se måletabellen for montering på væggen på side 17 for at finde ud af, hvor skruberne til grundbeslaget skal skrues i.

ADVARSEL

Den væg, som skærmen monteres på, skal kunne klare en vægt, som er minimum fire gange større end skærmens (find oplysninger om vægt i skærmens betjeningsvejledning). Bestem styrken af den væg, som skærmen skal monteres på. Sørg for, at væggen er tilstrækkeligt forstærket, hvis det er nødvendigt.

Trin 3: Montering af grundbeslaget på væggen

1 Fastgør grundbeslaget til væggen ved hjælp af fire eller flere skruber, som er 8 mm i diameter, eller tilsvarende (medfølger ikke).

1

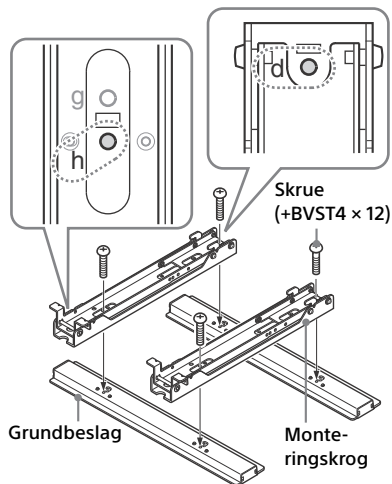

2 Fastgør grundbeslaget og monteringskrogen på væggen ved hjælp af fire eller flere skruber, der er 8 mm i diameteren eller lignende skruber (medfølger ikke).

Vælg fire skruehuller med det ●-mærke, som er vist i diagrammet herunder, og stram skruberne til, så de ikke løsnes.

Juster skærmen, så den er i vater.

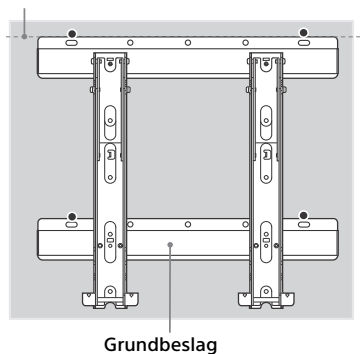

- 3 Fjern skruerne, som blev fastgjort i trinnet 1, og afmonter monteringskrogen fra grundbeslaget.

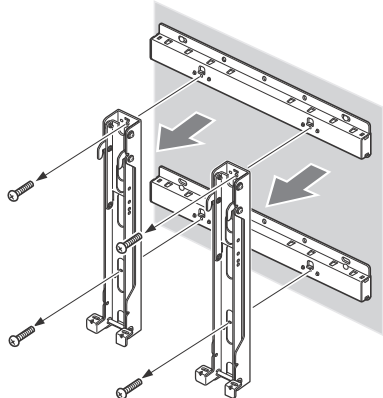

FORSIGTIG

Pas på ikke at tabe monteringskrogen, når du fjerner skruerne fra den.

ADVARSEL

- Skruerne, der kræves til denne anvisning, medfølger ikke. Vælg skruer, der passer til væggens materiale og styrke.
- Hvis grundbeslaget ikke kan fastgøres tilstrækkeligt, skal du bruge flere skruer.
- Kontroller, at grundbeslaget er fastgjort tilstrækkeligt til væggen.

Trin 4: Forberedelse til montering af skærmen

- 1 Fjern skruerne fra bagsiden af skærmen.

FW-85BZ35F

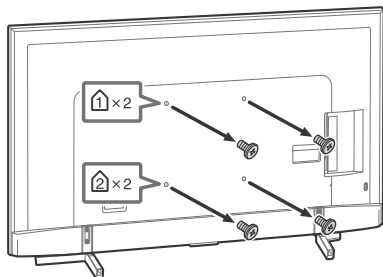

FW-75BZ35F

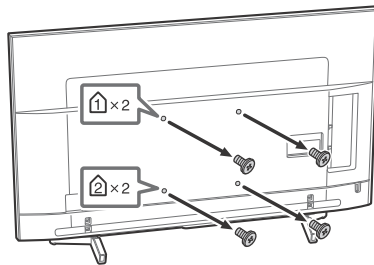

Bemærk

- Opbevar de fjernede skruer et sikkert sted – utilgængeligt for børn.

- 2 Bestem skruernes placering ud ra diagrammet/tabellen til placering af krog og skruer på side 17, og fastgør monteringskrogen bag på skærmen.

FW-85BZ35F

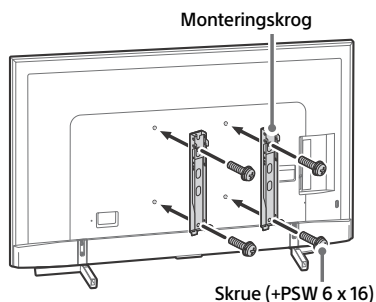

FW-75BZ35F

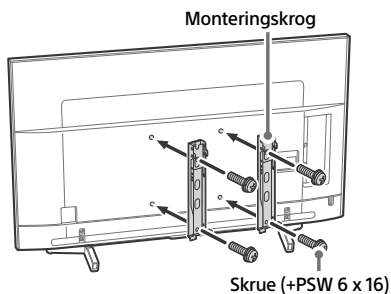

Bemærk

- Ved brug af elektrisk skruetrækker, sættes moment til omkring 1,5 N·m (15 kgf·cm).
- Sørg for at opbevare dele, der ikke bruges, et sikkert sted til brug i fremtiden. Gem vejledningen til senere brug.

3 Afmonter skærmens fod.

FW-85BZ35F

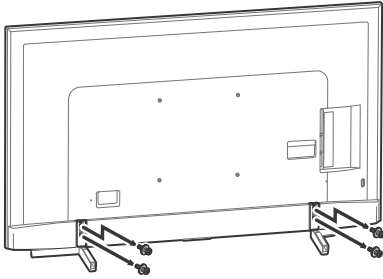

FW-75BZ35F

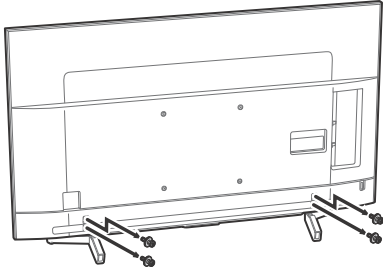

Trin 5: Montering af skærmen på væggen

ADVARSEL

Du må ikke tilslutte strøm, før skærmen er monteret. Hvis netledningen kommer i klemme under eller mellem dele af udstyret, kan der opstå en kortslutning, eller du kan få elektrisk stød.

Pas på, du ikke falder over netledningen eller skærmen og kommer til skade.

1 Slut netledningen og skærmens medfølgende tilslutningskabler til skærmen.

Slut netledning og en eller flere forbindelsesledninger til stikkene bag på skærmen. Yderligere oplysninger om tilslutning af netledningen og tilslutningskablerne findes i den betjeningsvejledning, der fulgte med skærmen.

Bemærk

- Du kan ikke slutte kablerne til skærmen, når det er installeret på grundbeslaget.
- Lad en autoriseret person trække kablerne i væggen.

2 Monter skærmen på grundbeslaget.

- 1 Bestem hullerne til grundbeslaget ud fra diagrammet/tabellen til placering af krog og skruer på side 17, som skal bruges til at placere de øverste kroge i grundbeslaget i.
- 2 Hold godt fast i skærmen med begge hænder, og juster det forsigtigt i forhold til væggen.

ADVARSEL

Der er behov for to eller flere personer (tre eller flere for FW-85BZ35F) for at transportere en stor skærm.

FW-85BZ35F

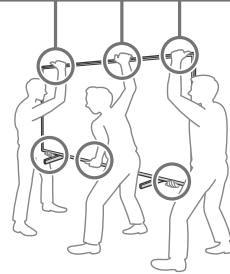

DK

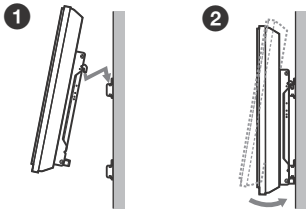
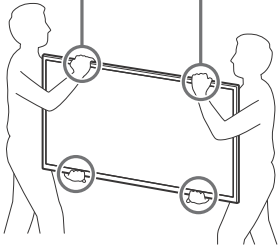
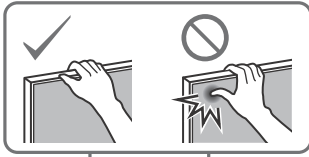

Monteringskrog

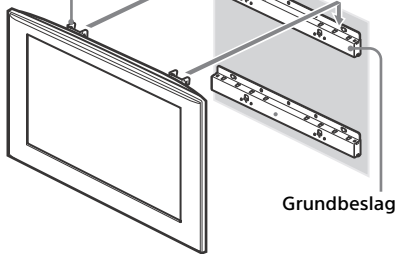

Grundbeslag

3 Fastgør skærmen og grundbeslaget godt ved hjælp af de to medfølgende skruer (+BVST4 × 12).

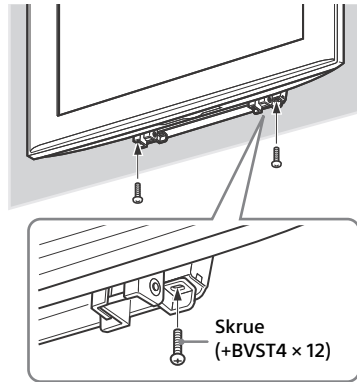

Bemærk

- Hvis der bruges en elektrisk skruetrækker, skal drejningsmomentet indstilles til ca. 1,5 N·m (15 kgf·cm).

ADVARSEL

Sørg for, at både den højre og venstre sikringskrue spændes godt fast. Hvis du ikke gør det, kan skærmen falde ned, når der skubbes opad, og forårsage personskaade.

Kontroller, at monteringen er gennemført

Kontroller følgende punkter.

- Monteringskrogens kroge placeres solidt i grundbeslagets huller.
- Ledningen og kablet er ikke snoet eller klemt.
- De to skruer, som fastgør monteringskrogen og grundbeslaget, strammes godt.

ADVARSEL

Juster ikke på monteringskrogens vinkel, når skærmen er monteret på væggen, og sørg for at montere den helt fast. Hvis der justeres på monteringskrogen, kan produktet falde ned og forårsage personskade eller tingsskade. Ukorrekt placering af netledningen o. lign. kan forårsage brand eller elektrisk stød i tilfælde af en kortslutning.

Kontroller, at monteringen er sikker.

Når tv'et skal tages ned (Til Sony-forhandlere)

- 1 Tag netledningen ud af stikkontakten.
- 2 Fjern de to skruer, som fastgør skærmen og grundbeslaget. (Se skruernes placering under 3 i trin 5 på side 14.)
- 3 Sørg for at holde på skærmen og skyde den opad for at fjerne skærmen.

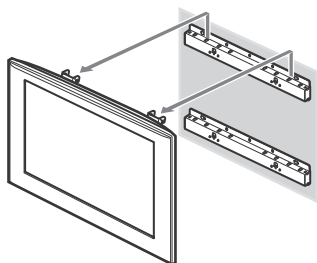

FORSIGTIG

- Vær omhyggelig med, at ledningen og kablerne ikke bliver fanget, når skærmen fjernes.
- Pas på, du ikke kommer til skade med hænder eller fingre, når skærmen fjernes.

ADVARSEL

- Der er behov for to eller flere personer (tre eller flere for FW-85BZ35F) for at transportere en stor skærm.

Specifikationer

Enhed: (Ca.) [mm]

Vægt: (Ca.) [kg]

4,7

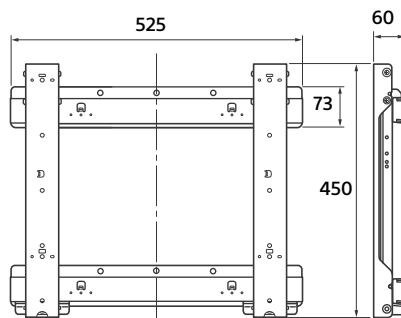

Design og specifikationer kan ændres uden varsel.

Måletabel til skærmmontering

Tabellen nedenfor angiver mål på den skærm, der skal monteres på dette produkt. Brug denne tabel til at finde den rette placering.

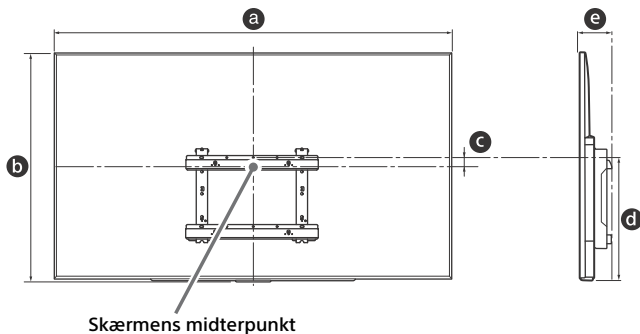

Enhed: mm

Modelnavn	Skærmens mål		Skærmens midtermål	Længde af hver monteringsvinkel	
	a	b		d	e
FW-85BZ35F	1.911	1.098	131	683	133
FW-75BZ35F	1.673	963	27	515	114

Bemærk

- Kun gældende for 0° for denne tv-model.
- Nogle modeller vil muligvis ikke kunne fås i visse områder.
- Tallene i overstående tabel kan afvige en smule, afhængigt af installationen.

ADVARSEL

- Væggen, som skærmen skal monteres på, skal som minimum kunne klare en belastning på fire gange skærmens vægt. Se vejledningen til din skærm for at få oplysninger om skærmens vægt.

Diagram/tabel til placering af krog og skruer

Modelnavn	Placering af skruer	Placering af krog
FW-85BZ35F	d, j	a
FW-75BZ35F	d, g	a

Placering af skruer

Ved montering af monteringskroge på skærmen.

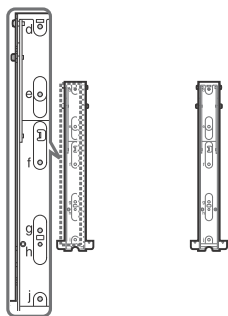

Placering af krog

Ved montering af skærmen på grundbeslaget.

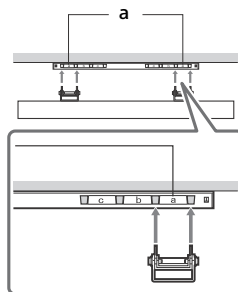

SU-WL450 (FW-65/55/49/ 43BZ35F)

Montering af skærmen på væggen

Monteringsproceduren varierer afhængigt af skærmen.

Brug beslaget til vægmontering SU-WL450 til at montere skærmen på væggen.

Bemærk

- Opbevar de fjernede skruer et sikkert sted – utilgængeligt for børn.











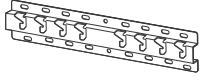



Klargøring for installation

- Sørg for at have skærmens referencevejledning og installationsvejledning klar inden installation.
- Find på forhånd en stjerneskruetrækker frem, der passer til skruerne.
- Find skærmens midtpunkt.
- Klargør mindst fire skruer med en diameter på 8 mm og en skrue på 5 mm eller tilsvarende (medfølger ikke). Vælg skruer, der passer til vægmaterialet.

Kontrol af dele

Følg med SU-WL450

- Kontroller, at alle dele forefindes.

Ⓐ Base (20) (1)	Ⓑ Trisse (2)
	
Ⓒ PSW 6x20 (4)	Ⓓ PSW 4x20 med bøsning (2)
	
Ⓔ Afstandsstykke (20) (2)	Ⓕ Bælte (1)
	
Ⓖ Bøsning (20) (M4) (2)	Ⓗ PSW 4x20 (2)
	
Ⓘ Baseadapter (2)	Ⓙ PSW 4x10 (8)
	
Ⓚ Afstandsstykke (60) (2)	Ⓛ PSW 6x50 (2)
	
Ⓜ Bøsning (M4) (2)	Ⓝ PSW 4x50 (2)
	

Find en placering

1 Find skærmens placering.

Sørg for, at der er nok plads til skærmen på væggen, og at væggen kan bære en vægt på mindst fire gange skærmens vægt.

Se følgende tabel vedrørende montering af skærmen på væggen. Flere oplysninger om skærmens vægt findes i skærmens Referencevejledning.

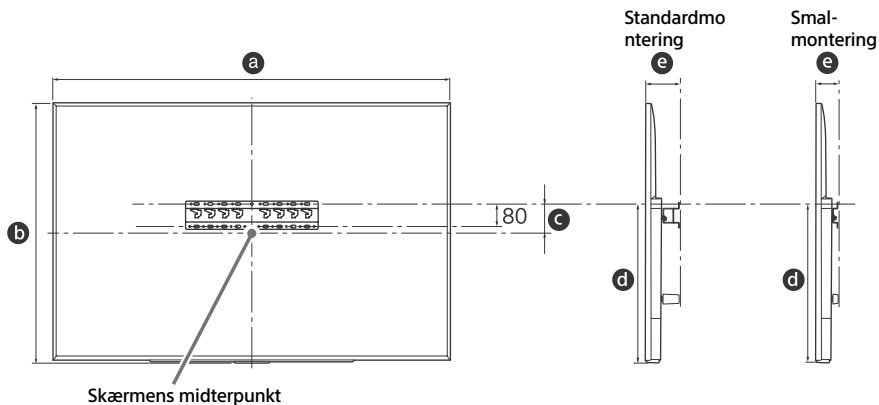

Enhed: mm

Modelnavn	Skærmens mål		Skærmens midtermål	Længde af hver monteringsvinkel		
	a	b	c	d	e	
					Standardmontering	Smalmontering
FW-65BZ35F	1.450	836	99	523	115	73
FW-55BZ35F	1.231	713	106	468	115	73
FW-49BZ35F	1.098	644	15	315	120	78
FW-43BZ35F	965	569	23	315	120	78

Bemærk

- Tallene i oversigten kan variere en smule afhængigt af monteringen.

DK

Tegningen nedenfor viser, hvor stor afstand der skal være mellem tv'et og loftet og fremspringende dele af væggen.

Enhed: mm

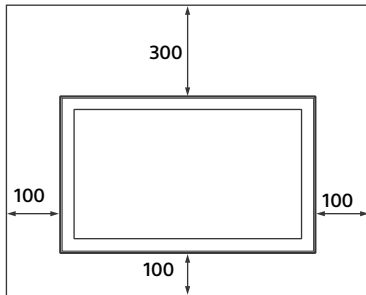

- For at sikre tilstrækkelig ventilation og forhindre ansamling af støv og snavs:
 - Læg ikke skærmen fladt ned, og monter den ikke på hovedet, bagvendt eller sidevendt.
 - Skærmen må ikke installeres på en hylde, et tæppe, en seng eller i et skab.
 - Skærmen må ikke dækkes til med stof, f.eks. gardiner, eller andre ting, f.eks. aviser osv.
 - Installer ikke skærmen som vist nedenfor.

Ventilationshullet

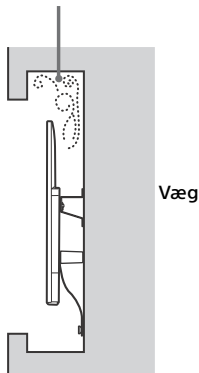

Bemærk

- Hvis du har tænkt dig at placere kablerne i væggen, skal du lave et hul til indføring af kablerne i væggen, før monteringen påbegyndes.
Lav et hul i væggen uden for basens (20) Ⓐ, baseadapterens ① og afstandsstykkets (20) Ⓒ, afstandsstykkets (60) Ⓚ perimenter, så kablerne ikke kommer i klemme.

2 Vælg vægmonteringsform. Afstand fra skærmens bagside til væggen kan vælges som vist nedenfor.

2-a Standardmontering

2-b Smal montering

Se tabellen i trin 1.

ADVARSEL

- Når 2-b vælges, begrænses adgangen til stikket bagpå.

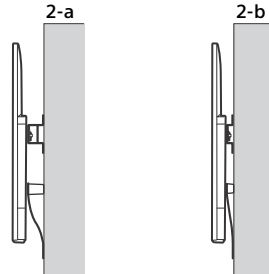

3 Se tabellen nedenfor vedrørende placering af baseadapterens fitting. Ved valg af 2-b springes dette trin over.

Modelnavn	Placering af krog
FW-65BZ35F	b
FW-55BZ35F	b
FW-49BZ35F	c
FW-43BZ35F	d

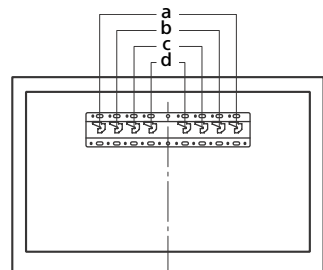

Tilpas baseadapter ① med en skrue (PSW 4x10) ② til base (20) ③ ved valg af 2-a.

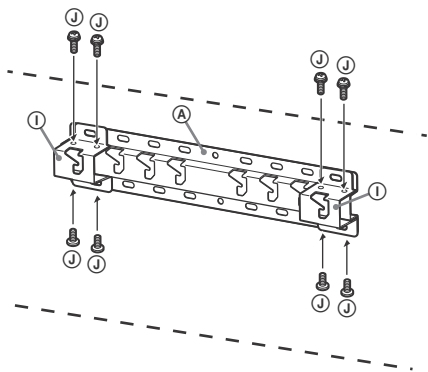

4 Bestem positionerne for skrueerne til montering af base (20) ③.

Se specifikationerne på side 25.

Ved valg af 2-a bruges hulpositionerne i baseadapter ①.

ADVARSEL

- Væggen, som skærmen skal monteres på, skal som minimum kunne klare en belastning på fire gange skærmens vægt (Flere oplysninger om skærmens vægt findes i skærmens Referencevejledning).
- Bestem styrken af den væg, som skærmen skal monteres på. Sørg for, at væggen er tilstrækkeligt forstærket, hvis det er nødvendigt.

Montering af basen på væggen

- Brug mindst fire skrue med en diameter på 8 mm eller tilsvarende (medfølger ikke).
- **Sæt fire skrue i hullerne på baseadapter ① med base (20) ③ (kun 2-a).**
- Monter basen (20) ③ horisontalt på væggen.

2-a

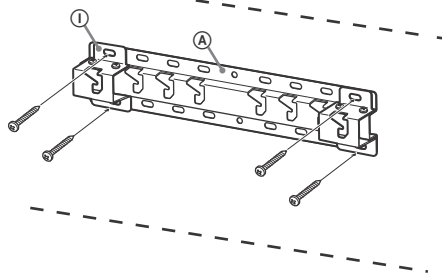

2-b

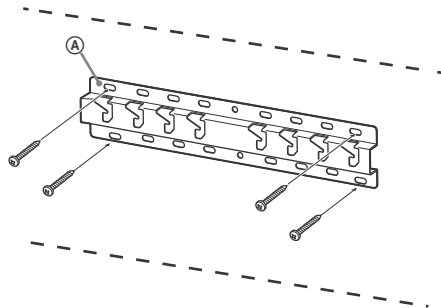

Forberedelse til montering af skærmen

Der henvises til installationsvejledningen for installation af fod.

1 Fjern skrueerne fra bagsiden af skærmen.

FW-65BZ35F, FW-55BZ35F

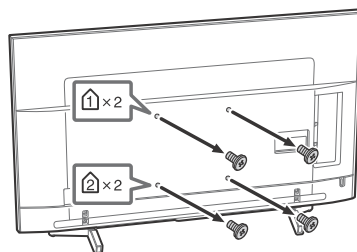

FW-49BZ35F, FW-43BZ35F

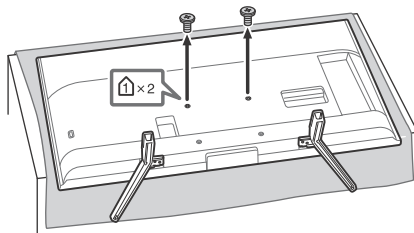

DK

For at afmontere skærmfoden fra skærmen (Kun FW-49BZ35F, FW-43BZ35F).

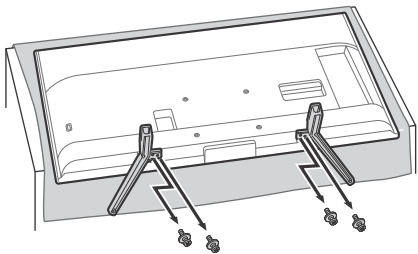

ADVARSEL

- Kontroller, at skærmen er placeret lodret, før den tændes. Skærmen må ikke tændes, mens LCD-panelet vender nedad, da dette kan medføre et uensartet billede.
- Hvis skærmens overflade udsættes for tryk eller stødpåvirkninger, kan skærmen gå i stykker eller beskadiges.
- Læg skærmen, så skærmen kommer til at ligge på en stabil og plan overflade, og skærmfoden hænger ud over kanten af overfladen. Hvis forsiden af skærmen og den nederste del af skærmfoden placeres på samme niveau, kan skærmen beskadiges af den ulige vægtfordeling.
- Når skærmfoden afmonteres fra skærmen, skal du holde godt fast i skærmfoden med begge hænder.

2 Montér de tilhørende dele til beslaget til vægmontering. Læs afsnittet "Følger med SU-WL450" under "Kontrol af dele" på side 18 for at få oplysninger om monteringsdele.

Bemærk

- Fastgør monteringsdelene med skruer.
- Hvis der bruges en elektrisk skruetrækker, skal drejningsmomentet indstilles til ca. 1,5 N·m (15 kgf·cm).
- Sørg for at opbevare dele, der ikke bruges, et sikkert sted til brug i fremtiden. Gem vejledningen til senere brug.

Standardmontering (2-a)

FW-65BZ35F, FW-55BZ35F

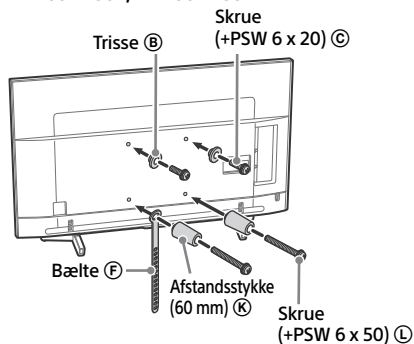

FW-49BZ35F, FW-43BZ35F

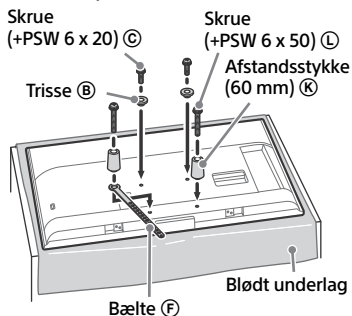

Smal-montering (2-b)

Bemærk

- Du kan ikke bruge nogle af stikkene bag på skærmen, hvis du bruger denne monteringsstype.

FW-65BZ35F, FW-55BZ35F

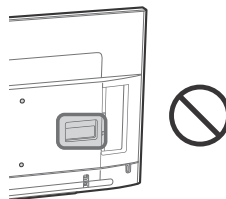

FW-49BZ35F, FW-43BZ35F

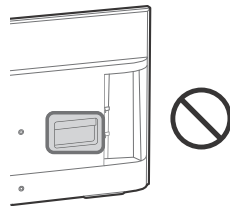

FW-65BZ35F, FW-55BZ35F Trisse (B)

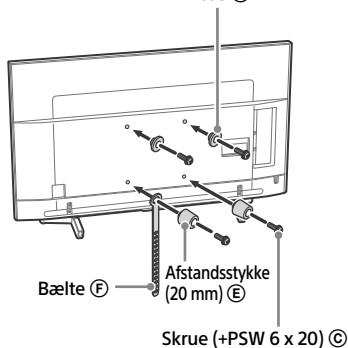

FW-49BZ35F, FW-43BZ35F

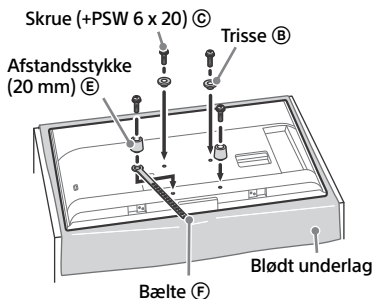

- 3** Slut de nødvendige kabler til skærmen. Sørg for at tilslutte kablerne før montering af skærmen på væggen. Du kan ikke tilslutte kablerne, når skærmen er monteret. Se den Referencevejledning, der fulgte med skærmen.

- 4** Afmonter skærmens skærmfod (Kun FW-65BZ35F, FW-55BZ35F).

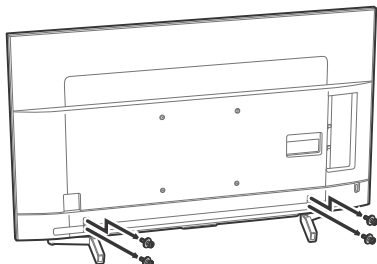

Montering af skærmen på væggen

- 1** Monter skærmen på basen.
- For placering af trisserne (B) på basen, se oversigten i trin 3 i afsnittet "Find en placering" på side 19.
 - Hold skærmen sikkert med begge hænder, og hæng forsigtigt trisserne (B), som er fastgjort bag på skærmen, til basen, og bemærk hullernes form.
 - Efter montering af skærmen på væggen kontrolleres, at trisserne (B) er fastgjort korrekt i basen eller i baseadapteren.

2-a

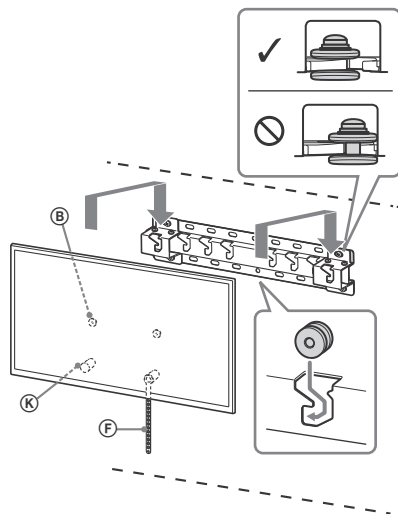

2-b

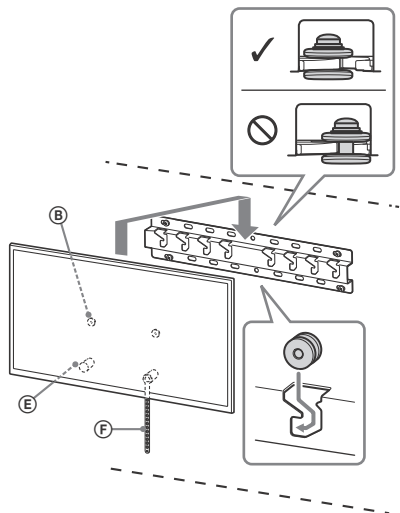

ADVARSEL

- Sørg for, at der er mindst to personer til at bære skærmen.

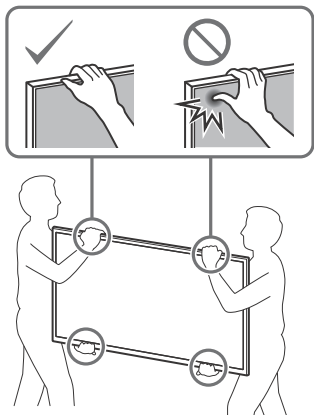

2 Sådan forhindres, at skærmens bund flytter sig.

- Fastgør bæltet (F) ordentligt til væggen.

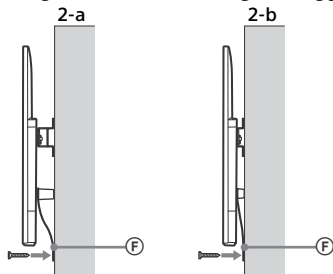

- Brug en skrue med en diameter på 5 mm eller tilsvarende (medfølger ikke).

Bemærk

- Prøv forsigtigt at trække skærmens bund mod dig selv for at sikre dig, at den ikke kan flyttes fremad. Hvis bunden kan flyttes, er den ikke fastgjort korrekt, og bæltet (F) skal sikres ordentligt igen.

Kontroller, at monteringen er gennemført

Kontroller følgende punkter.

- Trisserne (B) skal hænge ordentlig i basen eller i baseadapteren.
- Ledningen og kablet er ikke snoet eller klemt.
- Bæltet (F) skal være stramt uden at hænge.

ADVARSEL

- Forkert placering af strømkablet osv. kan medføre brand eller give elektrisk stød, hvis der opstår en kortslutning. Kontroller, at monteringen er sikker.

Flere oplysninger

Hvis skærmen skal afmonteres, udføres monteringsproceduren i omvendt rækkefølge.

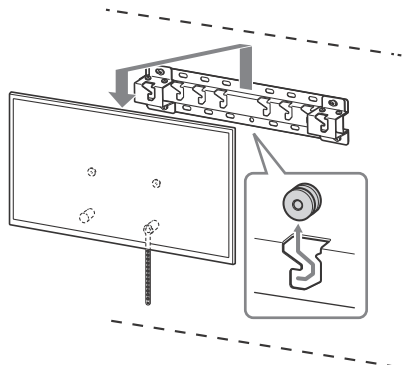

ADVARSEL

- Sørg for, at der er mindst to personer til at bære skærmen.

Specifikationer

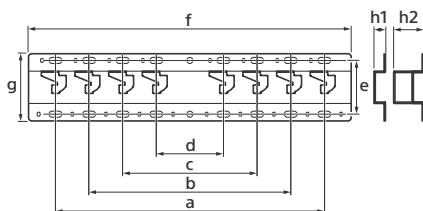

Mål: (Ca.) [mm]

- a : 400
- b : 300
- c : 200
- d : 100
- e : 80
- f : 480
- g : 100

h1 : 20 (monteringsmetode 2-b)

h2 : 60 (monteringsmetode 2-a)

Vægt (kun base): (Ca.) [kg]

0,8

Design og specifikationer kan ændres uden varsel.

DK

Indstillinger

Pro-tilstand

I [Pro-tilstand] kan du bruge forskellige praktiske funktioner ved professionel brug. Her introducerer vi, hvordan man skifter til [Pro-tilstand] og de typiske funktioner i [Pro-tilstand].

Pro-tilstand

Normal tilstand: Dette er standardtilstanden. Funktionerne [Pro-tilstand] er ikke tilgængelige i denne tilstand.

Pro-indstillingstilstand: I denne tilstand kan du indstille de forskellige indstillinger for funktionerne [Pro-tilstand].

Pro-tilstand: Dette er driftstilstanden til professionel brug, hvor du kan bruge funktionerne [Pro-tilstand].

Hvordan tilstanden skiftes



Når Skærmen er i Normaltilstand og Pro-indstillingstilstand

- Gå til [Home (menu)] → [Apps] → [Pro-tilstand værktøj], vælg derefter den tilstand du vil skifte.

Når Skærmen er i Pro mode (Pro-tilstand)

- Tryk på fjernbetjenings aktiveringstaster, beskrevet herunder, i rækkefølge inden for intervaller på et sekund.

Efter skærmen genstartes, vil tilstanden skiftes til [Pro-indstillingstilstand].

Aktiveringstast:  (Skærmvisning) /  (Lydløs) /  +/- (Lydstyrke +) / (HOME)

* Til at begynde med kan du ikke skifte tilstanden fra [Pro-tilstand værktøj] i [Pro-tilstand]. Hvis du vil skifte tilstanden fra [Pro-tilstand værktøj], gå til [Pro-indstillinger] → [Funktionsrestriktioner] → [Apps] og skift [Pro-tilstand værktøj] til [Aktiver] i [Pro-indstillingstilstand].

Introduktion af funktionerne i Pro mode (Pro-tilstand)

I [Pro-tilstand] kan du bruge forskellige praktiske funktioner. De typiske funktioner i [Pro-tilstand] er beskrevet herunder.

– Indstilling af skærmfunktion når der tændes for netstrømforsyningen

Du kan indstille skærmens funktion, når stikket til netstrømforsyningen frakobles og tilsluttes igen.

– Optimeret visning af pc-inputskærm

Skærmen viser pc'ens inputskærm med en optimeret størrelse i forhold til pc-formatet.

– Styring af strømforsyning og automatisk inputskift ved HDMI-signaldetektering

Hvis du tænder for skærmen, når der er tilsluttet en HDMI-enhed, skiftes der automatisk til den tilsluttede HDMI-enheds input.

– Indstilling af den viste menu når der trykkes på HOME-knappen

Du kan vælge den viste menu ved at trykke på HOME-knappen på fjernbetjeningen.

– Første udpegning af inputkilde efter der tændes for skærmen

Du kan angive den første inputkilde efter der tændes for skærmen.

– Pro-tilstandslås

Du kan beskytte indstillingerne i [Pro-tilstand] ved brug af en pinkode.

– Start/maksimal lydniveauindstilling

Du kan indstille skærmens lydniveau ved start og det maksimale lydniveau.

– Begrænsning af skærmfunktion på fjernbetjening

Du kan begrænse skærmens funktion ved brug af fjernbetjeningen.

- **Begrænsning af eksterne inputs**
Du kan begrænse brugen af eksterne inputs.
- **Begrænsning af brugen af programmer**
Du kan begrænse brugen af skærmprogrammer.

Howdan man indstiller Pro-tilstandsfunktioner

Gå til [Home (menu)] → [Pro-indstillinger] eller gå til [Home (menu)] → [Indstillinger] → [Pro-indstillinger] når Skærmen er i [Pro-indstillingstilstand].*

* Varierer afhængig af OS-version.

Anbefalede indstillinger

Dette afsnit introducerer de anbefalede indstillinger, når Skærmen bruges professionelt.

Indstilling af ECO-funktioner

- 1 Gå til [Indstillinger] → [Styrke] → [Øko].
 - Indstil [Standby for passivt TV] til [Fra].

Indstilling af IP-funktioner

- 2 Gå til [Indstillinger] → [Netværk] → [Hjemmenetværk] → [IP-styring].
 - Indstil [Godkendelse] til [Normal og forhåndsdelte nøgle].
 - Indstil [Simpel IP-styring] til [Til].

Automatisk softwaredownload

- 3 Gå til [Indstillinger] → [Om] → [Opdatering til systemsoftware].
 - Indstil [Automatisk softwaredownload] til [Fra].

Billedindstillinger

- 4 Vælg [Input] (fx HDMI 1) hvis indstillinger du vil ændre, tryk derefter på **OPTIONS (FUNKTIONER)** og vælg [Skærm og lyd] → [Billede].
 - Indstil [Lyssensor] til [Fra].
 - Vælg [Billedfunktion] i henhold til brug.

[Kraftig]: Når der bruges digital skiltningsvisning

[Personlig]: Når der vises det originale billede som det er

[Grafik]: Når pc-skærmen vises

Indstilling af værdier i [Billedfunktion]

Det følgende er startværdien for hvert indstillingsselement i [Billedfunktion].

Elementer	[Billedfunktion]			
	[Kraftig]	[Standard]	[Personlig]*	[Grafik]*
[Lys]	Max.(50)	30	35	35
[Farvemætning]	60	60	50	50
[Kontrast]	Max.(100)	Max.(100)	90	90

* Da skærmen reagerer hurtigere i tilstanden [Grafik] end den gør i tilstanden [Personlig], kan skærmen vise musebevægelserne jævnt, når pc-skærmen er sat til [Grafik]-tilstand.

Bemærk

En hver indstillingsværdi kan ændres uden forudgående varsel.

Styrefunktioner

RS-232C

Du kan styre Skærmen fra en ekstern tjeneste via RS-232C. RS-232C-tilslutningen er kort forklaret på denne side.

Interface

Etabler forbindelsen mellem RS-232C og Skærmen ved brug af et 3,5 mm stereo-ministik.

3,5 mm stereo-ministik

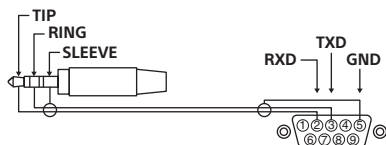

TIP: Skærm → Controller
RING: Controller → Monitor

Tilslutningsindstillinger

Ved etablering af tilslutningen til RS-232C, brug tilslutningsindstillingerne som vist herunder.

Baud-hastighed	9.600 bps
Data	8 bit
Paritet	Ingen
Start-bit	1 bit
Stop-bit	1 bit
Flow-styring	Ingen

Dataformat

Vi introducerer dataformatet for RS-232C-kommunikationen herunder.

(a) Anmodninger fra kontrolleren til skærmen

Nr.	Element	Værdi	
1	Header	0x8C	: Styling
2	Kategori	0x00	(fast)
3	Funktion	0xXX	
4	Længde	0xXX	(=Data X+1 byte)
5	Data 1	0xXX	
:	:	0xXX	
:	:	0xXX	
X+4	Data X	0xXX	
X+5	Kontrolsum	0xXX	

(b) Svar fra skærm til controller

Nr.	Element	Værdi	
1	Header	0x70	Svar
2	Svar*	0x00	Afsluttet (Normal slut)
		0x01	: Over grænse (Unormal slut over maksimumsværdi)
		0x02	: Over grænse (Unormal slut under minimumsværdi)
		0x03	: Kommando annulleret (Unormal slut)
		0x04	: Parsefejl (Dataformatfejl)
3	Kontrolsum	0xXX	

Kommandoeksempel

Eksempler på kommandoer ved RS-232C-kommunikation er forklaret herunder.

Styring	Hoved	Kategori	Funktion	Længde	Data 1	Data X	Kontrolsum
Strømforsyning tændt/slukket	0x8C	0x00	0x00	0x02	0x00 (slukket)	-	0x8E
					0x01 (tændt)	-	0x8F
Valg af HDMI- input	0x8C	0x00	0x02	0x03	0x04 (HDMI)	0x01 (#1)	0x96
						0x02(#2)	0x97
						0x03(#3)	0x98
						0x04(#4)	0x99

Før flere oplysninger om RS-232C, kontakt din salgsrepræsentant.

IP

Du kan styre skærmen via IP fra et HTML5/Android-program fra Skærmen eller en ekstern enhed. Du kan administrere skærmoplysninger for input/strømforsyning, start og afslutning af programmer, styre skærmen for skift af kanaler og indstilling af lydstyrke. Du kan også begrænse kommandoer med godkendelsesfunktionen.

Understøttet IP-protokol

Protokolnavn	Lag	Format	Godkendelse	Forklaring
Web API	HTTP	JSON-RPC	Ja	API'er hvis formål er enhedsstyring.
IRCCIP	HTTP	SOAP	Ja	Infrarødkompatibel styring over internetprotokol. Teknologien og formaterne til afsendelse af fjernbetjeningskommandoer via internettet.
SSIP	TCP	Byte stream	I/R	Der understøttes kun typiske funktioner.

DK

Indstillinger for Skærm

Ved brug af IP-styring, indstil først Skærmen som følger.

Gå til [Indstillinger] → [Netværk] → [Hjemmenetværk] → [IP-styring].

- Indstil [Godkendelse] til [Normal og forhåndsdelte nøgle].
- Indstil [Forhåndsdelte nøgle].

Eksempel på HTTP-anmodning og svar for Web API

Her er et eksempel på en anmodning og et svar for Skærmens strømforsyningsstatus (IP-adresse: 192.168.0.1 forhåndsdelte nøgle "1234").

URL

<http://192.168.0.1/sony/system>

Anmodning

```
POST /sony/system HTTP/1.1
```

```
Host: 192.168.0.1
```

```
Content-Type: application/json; charset=UTF-8
```

```
Content-Length: 70
```

```
X-Auth-PSK: 1234
```

```
{"method": "getPowerStatus", "params": [], "id": 50, "version": "1.0"}
```

Svar

```
HTTP/1.1 200 OK
```

```
Content-Type: application/json; charset=UTF-8
```

```
Content-Length: 44
```

```
{"result": [{"status": "active"}], "id": 50}
```

For flere oplysninger om IP-styring, kontakt din salgsrepræsentant.

Bilag

Udvidet software

Du kan bruge Skærmen mere bekvemt ved at bruge udvidet software. Denne side introducerer et eksempel på udvidet software.

For flere oplysninger, kontakt din salgsrepræsentant.

Software til kontorskærme

Giver praktiske funktioner ved brug af skærmen som en kontorskærm tilsluttet til en pc i et konferencerum eller lignende.

Eksempler på funktioner:

- Strømforsyningsstyring/overvågningsfunktioner for strømforsyning.
- Whiteboard-funktion.
- System tilknyttet et reserveringssystem for konferencerum (Understøtter Microsofts Exchange Server-reserveringsskema, Gsuite).
- Præsentationstimer.
- Du kan skifte inputs og tænde og slukke for strømforsyningen uden fjernbetjeningen.

Software til digital skiltning

Når skærmen bruges til digital skiltning, giver softwaren praktiske funktioner.

Eksempler på funktioner:

- Fordeling af digital skiltning til flere skærme via netværket via en administrationsfunktion.
- Nem afspilningsfunktion for skiltning med USB-hukommelse.
- Administrationsfunktion for indhold og afspilningsliste.
- Indstillinger for fleksibel afspilningsplanlægning efter tidspunkt og ugedag.

Sisällysluettelo

Yleiskatsaus	3
Johdanto	3
Liitäntäkaavio	3
Kaukosäätimen käyttäminen	5
Kaukosäätimen osien kuvaus	5
Asennustiedot Sonyn seinäasennuskiinnittimen käyttämiseksi	7
Turvallisuus	7
VAROTOIMET	7
VAROITUS	7
VAROTOIMET	8
Varoimet	8
Seinäasennuskiinnittimen asentaminen (Sony-jälleenmyyjille)	9
SU-WL500 (FW-85/75BZ35F)	10
Näytön asennuksen valmistelu	10
Vaihe 1: Asennukseen tarvittavien osien tarkastaminen	10
Vaihe 2: Asennuspaikan määrittäminen	11
Vaihe 3: Jalustan kiinnittimen asentaminen seinään	11
Vaihe 4: Näytön asennuksen valmistelu	12
Vaihe 5: Näytön asentaminen seinään	13
Asennuksen tarkistaminen	14
Näytön irrottaminen (Sony-jälleenmyyjille)	14
Tekniset tiedot	15
Näytön asennuksen mittataulukko	16
Ruuvin ja koukkujen sijaintikaavio/taulukko	17
SU-WL450 (FW-65/55/49/43BZ35F)	18
Näytön asentaminen seinään	18
Asennuksen valmistelu	18
Osien tarkistaminen	18
Asennuspaikan määrittäminen	19
Jalustan asentaminen seinään	21
Näytön asennuksen valmistelu	21
Näytön asentaminen seinään	23
Asennuksen tarkistaminen	24
Tekniset tiedot	25
Asetukset	26
Pro-tila	26
Suositellut asetukset	27
Ohjaustoiminnot	28
RS-232C	28
IP	29
Liite	31
Lisäohjelmisto	31

Yleiskatsaus

Johdanto

Kiitos, että päätit ostaa Sony:n tuotteen. Tämä näyttö on suunniteltu ammattikäyttöön. Siinä on ammattikäyttöön soveltuvia toimintoja, kuten [Pro-tila], [RS232C-ohjaus] toiminto ja [IP-ohjaus] toiminto. Lisäksi siihen on mahdollista lisätä käteviä toimintoja valinnaisilla ohjelmilla. Lue tämä käyttöopas huolellisesti ennen näytön käyttöä.

Liitäntäkaavio

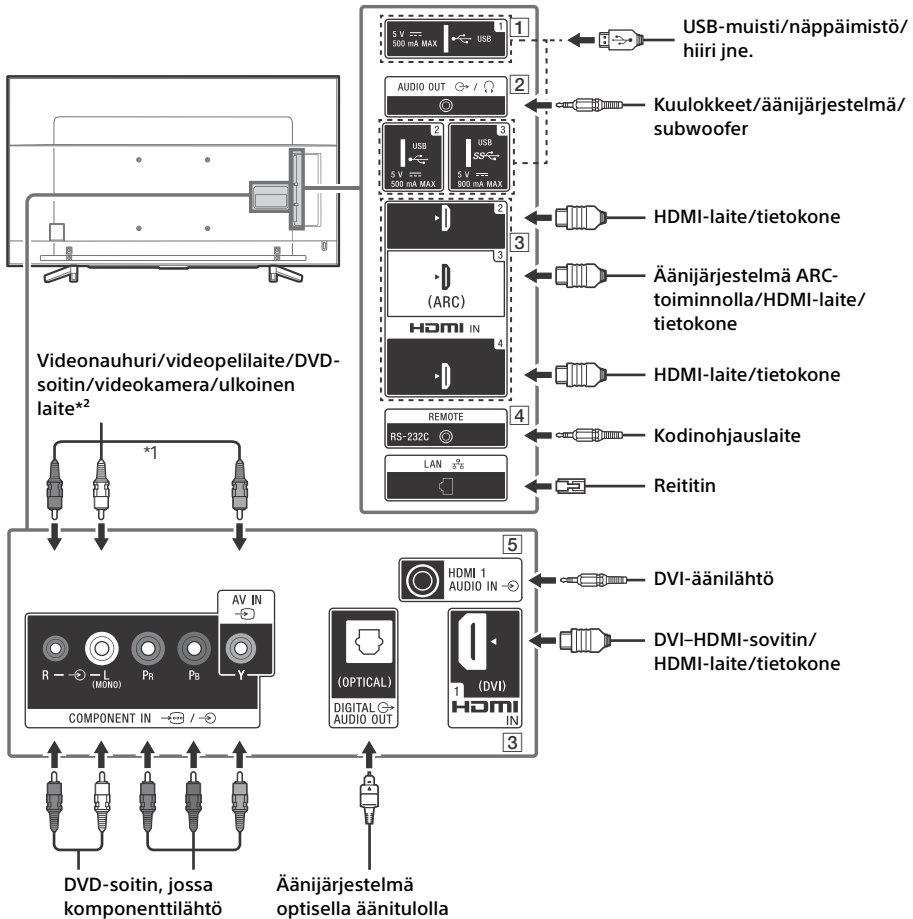

1 USB 1/2, SS USB 3

- Suurikokoisen USB-laitteen liittäminen saattaa häiritä muita liitettjä laitteita sen vieressä.
- Liitä suurikokoinen USB-laite USB 1 -liitäntään.

2 AUDIO OUT

- Tukee vain 3-napaista stereominiliitintä.
- Jos haluat kuunnella näytön ääntä liitetyn laitteen kautta, paina **HOME**. Valitse [Asetukset] → [Ääni] → [Kuuloke/äänilähtö] ja valitse sitten haluttu kohde.

3 HDMI IN 1/2/3/4

- HDMI-liitäntä siirtää digitaalisen kuvan ja äänen saman johdon kautta.

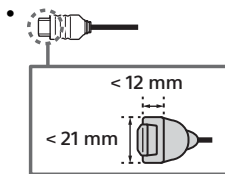

• HDMI IN 2/3

Jotta voisit nauttia korkealaatuisesta 4K 50p/60p -sisällöstä, liitä Premium High Speed HDMI -kaapeli HDMI IN 2/3 -liitäntään ja aseta [HDMI-signaalimuoto] -kohdan asetukseksi [Vahvistettu muoto]. Lisätietoja tuetuista muodoista on viiteoppaan "Tekniset tiedot" -kohdassa (sivut 13-15).

• HDMI IN 3 ARC (äänen paluukanava)

Liitä äänijärjestelmä HDMI IN 3 -liitäntään, jos haluat kuulla näytön äänen äänijärjestelmän kautta. HDMI ARC -toimintoa tukeva äänijärjestelmä voi lähettää kuvan näyttöön ja vastaanottaa äänen näytöstä saman HDMI-kaapelin kautta. Jos äänijärjestelmäsi ei tue HDMI ARC -toimintoa, tarvitaan lisäksi DIGITAL AUDIO OUT (OPTICAL) -liitäntä.

4 REMOTE RS-232C

- Sarjaliitännän liitin. Lisätietoja on ohjaustoimintojen "RS-232C"-kohdassa (sivu 28).

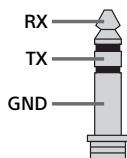

5 HDMI 1 AUDIO IN

- Jos laitteessa on DVI-liitin, kytke se HDMI IN 1 -liitäntään DVI-HDMI-sovittimella (ei sisälly toimitukseen) ja liitä laitteen äänilähtöliitin HDMI 1 AUDIO IN -liitäntään.

*1 Liitä monofonista ääntä toistava laite L (MONO)-audioliitäntään.

*2 Jos ulkoisessa laitteessa on vain SCART AV OUT -liitäntä, käytä SCART-RCA-sovitinta ja analogista jatkojohtoa.

Kaukosäätimen käyttäminen

Kaukosäätimen osien kuvaus

Kaukosäätimen muoto sekä kaukosäätimen painikkeiden sijainti, saatavuus ja toiminta saattavat vaihdella alueen/maan/näyttömallin mukaan.

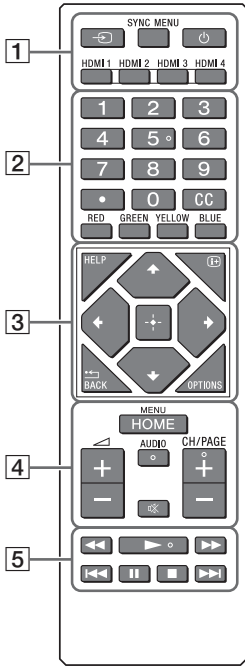

Avaa paristotilan kansi liu'uttamalla ja aseta koteloon kaksi R03-paristoa (AAA).

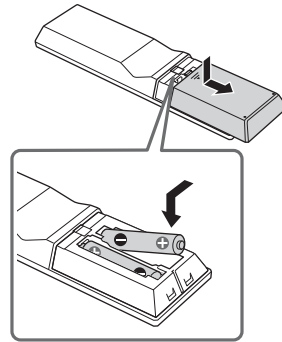

1 (Tulosignaalin valinta)

Näytä ja valitse ohjelmalähde. Vaihda äänen tulolähdettä painamalla painiketta toistuvasti.

SYNC MENU

Tuo BRAVIA Sync -valikko näkyviin.

(Näytön valmiustila)

Käynnistä tai sammuta näyttö (valmiustila).

HDMI 1/2/3/4

Vaihda HDMI-tuloon.

2 Numeropainikkeet



Käytä yhdessä 0–9-numeropainikkeiden kanssa digitaalikanavien valitsemiseen.

CC

Tuo tekstityksen näkyviin tai poistaa sen näkyvistä (kun toiminto on käytettävissä).

Väripainikkeet

Suorittaa painiketta sillä hetkellä vastaavan toiminnon.

3 HELP

Näytä Ohje-valikko. Käyttöoppaaseen voidaan siirtyä täältä.

(Näyttötiedot)

Näytä/piilota näytössä näkyviä tietoja, kuten signaalilähde, kello, jne.

/BACK

Palaa edelliseen näyttöön.

OPTIONS

Näytä luettelo toiminnoista, jotka ovat sillä hetkellä käytettävissä.

(Navigointiohjain)

Navigointiin ja valitsemiseen ruutuvalikoissa.

4 HOME

Tuo näytön Home-valikko näkyviin.

+/- (Äänenvoimakkuus)

Säädä äänenvoimakkuutta.

AUDIO

Vaihda parhaillaan katsottavan ohjelman kieli.

(Mykistys)

Mykistä ääni. Palauta ääni painamalla uudelleen.

CH/PAGE +/-

Vaihda kanavaa tai sivua.

5

Käytä näytön ja liitetyn BRAVIA Sync -yhteensopivan laitteen mediasisältöä.

Asennustiedot Sonyn seinäasennuskiinnittimen käyttämiseksi

Tuetut mallit:

**FW-85BZ35F / 75BZ35F / 65BZ35F /
55BZ35F / 49BZ35F / 43BZ35F**

Asiakkaille

Tuotteen suojelemiseksi ja turvallisuuden vuoksi Kiinnitä erityistä huomiota turvallisuuteen tämän tuotteen asennuksen, huollon ja tarkastuksen aikana.

Sony-jälleenmyyjille ja -huoltoliikkeille Kiinnitä erityistä huomiota turvallisuuteen tämän tuotteen asennuksen, huollon ja tarkastuksen aikana.

Tämän tuotteen asentaminen edellyttää riittävää ammattitaitoa erityisesti sen määrittämiseksi, kestääkö seinä näytön painon. Tämän tuotteen seinään asentaminen on jätettävä Sonyn jälleenmyyjän tai luvallisen urakoitsijan tehtäväksi ja asennuksen turvallisuuteen on kiinnitettävä riittävästi huomiota. Sony ei ole vastuussa mistään vahingosta tai vammoista, jotka johtuvat tuotteen väärästä käsittelystä tai asennuksesta.

Varmista turvallisuus ja asianmukainen asennus noudattamalla seinäasennuskiinnittimen käyttöohjeita, näytön asetusopasta ja tämän oppaan ohjeita.

Turvallisuus

Kiitos, että päätit ostaa tämän tuotteen.

Asiakkaille

Tämän tuotteen asentaminen edellyttää riittävää ammattitaitoa. Asennus on annettava Sony-jälleenmyyjän tai valtuutetun asentajan tehtäväksi, ja turvallisuuteen on kiinnitettävä erityistä huomiota asennuksen aikana. Sony ei ole vastuussa mistään vahingosta tai vammoista, jotka johtuvat tuotteen väärästä käsittelystä tai asennuksesta tai muun kuin määritetyn tuotteen asennuksesta. Tämä ei vaikuta mahdollisiin lakisäätöihin oikeuksiisi.

Sony-jälleenmyyjille

Tämän tuotteen asentaminen edellyttää riittävää ammattitaitoa. Lue nämä käyttöohjeet huolellisesti, jotta asennus voidaan suorittaa turvallisesti. Sony ei ole vastuussa mistään vahingosta tai vammoista, jotka johtuvat tuotteen väärästä käsittelystä tai asennuksesta. Anna tämä käyttöohje asiakkaalle asennuksen jälkeen.

Tässä käyttöohjeessa kuvataan tuotteen oikeaoppinen käsittely sekä tärkeät varoitimet onnettomuuksien estämiseksi. Muista lukea tämä ohje huolellisesti ja käyttää tuotetta oikein. Säilytä tämä käyttöohje tulevaa käyttöä varten.

Sonyn tuotteet on suunniteltu turvallisuutta ajatellen. Jos tuotteita käytetään väärin, seurauksena voi olla tulipalon, sähköiskun, tuotteen kaatumisen tai putoamisen aiheuttama vakava henkilövahinko. Huomioi turvallisuutta koskevat varoitimet tällaisten onnettomuuksien estämiseksi.

VAROITIMET

Määritetyt tuotteet

Tämä seinäasennuskiinnitin on tarkoitettu käytettäväksi sille määritettyjen näyttöjen kanssa. Tarkista näytön viiteoppaasta, että seinäasennuskiinnintä voidaan käyttää.

Asiakkaille

VAROITUS

Jos seuraavia varoituksia ei noudateta, seurauksena voi olla tulipalon, sähköiskun tai tuotteen putoamisen aiheuttama vakava henkilövahinko tai kuolema.

Asennuksen saa suorittaa vain valtuutettu asentaja. Pidä lapset poissa asennusalueelta asennuksen aikana.

Jos seinäasennuskiinnintä tai näyttöä ei asenneta oikein, seurauksena voi olla seuraavat onnettomuudet. Muista jättää asennus valtuutetun asentajan tehtäväksi.

- Näyttö saattaa pudota ja aiheuttaa mustelmia, murtumia tai muun vakavan henkilövahingon.

- Jos seinä, johon seinäasennuskiinnitin asennetaan, on epävakaa, epätasainen tai se ei ole kohtisuorassa lattiaan nähden, yksikkö saattaa pudota ja aiheuttaa henkilö- tai omaisuusvahingon. Seinän on pystyttävä kantamaan vähintään neljä kertaa näytön paino. (Katso näytön paino sen viiteoppaasta.)
- Jos seinäasennuskiinnitintä ei ole asennettu seinälle tarpeeksi tukevasti, yksikkö saattaa pudota ja aiheuttaa henkilö- tai omaisuusvahingon.

Muista antaa näytön siirtäminen tai irrottaminen valtuutetun asentajan tehtäväksi.

- Jos muut kuin valtuutetut asentajat kuljettavat tai irrottavat näytön, se saattaa pudota ja aiheuttaa henkilö- tai omaisuusvahingon. Varmista, että näyttöä kantamassa tai irrottamassa on vähintään kaksi henkilöä.
- Suurikokoisen näytön siirtämisessä tarvitaan vähintään kaksi henkilöä FW-85BZ35F -laitetta siirrettäessä vähintään kolme).

Älä irrota ruuveja tms. näytön kiinnityksen jälkeen.

Jos näin tehdään, näyttö saattaa pudota ja aiheuttaa henkilö- tai omaisuusvahingon.

Älä tee muutoksia seinäasennuskiinnittimen osiin.

Jos näin tehdään, seinäasennuskiinnitin saattaa pudota ja aiheuttaa henkilö- tai omaisuusvahingon.

Älä asenna muita laitteita kuin määritelytuote.

Tämä seinäasennuskiinnitin on tarkoitettu käytettäväksi ainoastaan sille määritetyn tuotteen kanssa. Jos asennat muun kuin määritetyn laitteen, se saattaa pudota ja rikkoutua ja aiheuttaa henkilö- tai omaisuusvahingon.

Älä kohdista seinäasennuskiinnittimeen näytön lisäksi muuta kuormaa. Älä ravista näyttöä vasemmalle/oikealle tai ylös/alas.

Jos näin tehdään, näyttö saattaa pudota ja aiheuttaa henkilö- tai omaisuusvahingon.

Älä nojaa näyttöön tai riipu näytöstä.

Älä nojaa näyttöön tai riipu näytöstä, sillä se saattaa pudota ja aiheuttaa vakavan henkilövahingon.

Älä kaada mitään nestettä näytön päälle.

Jos näyttö pääsee kastumaan, seurauksena voi olla tulipalo tai sähköisku.

Älä pura seinäasennuskiinnitintä tai tee muutoksia sen osiin.

Jos näin tehdään, seinäasennuskiinnitin saattaa pudota ja aiheuttaa henkilö- tai omaisuusvahingon.



Älä altista näyttöä sateelle tai kosteudelle.

Seurauksena saattaa olla tulipalo tai sähköisku.

Älä koskaan sijoita näyttöä kuumaan, kosteaan tai hyvin pölyiseen ympäristöön tai paikkaan, jossa näyttöön kohdistuu mekaanista värinää.

Näin toimimisen seurauksena saattaa olla tulipalo tai sähköisku.

Pidä tulenarat esineet ja avotuli (esim. kynttilät) etäällä näytöstä.

Pidä tulipalojen välttämiseksi tulenarat esineet ja avotuli (esim. kynttilät) etäällä näytöstä.

Älä peitä näytön ilmanvaihtoaukkoja.

Jos peität ilmanvaihtoaukot (esimerkiksi liinalla tms.), laite saattaa kuumentua ja aiheuttaa tulipalon.

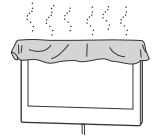

VAROTOIMET

Jos seuraavia varotoimia ei noudateta, seurauksena voi olla henkilö- tai omaisuusvahinko.

Älä käytä liikaa voimaa tuotteen puhdistuksen tai huollon yhteydessä.

Älä paina näytön yläsivulta liialla voimalla. Jos näin tehdään, näyttö saattaa pudota ja aiheuttaa henkilö- tai omaisuusvahingon.

Varoimet

- Jos seinäasennuskiinnittimeen asennettua näyttöä käytetään pitkään, näytön takana tai yläpuolella oleva seinäpinta voi värjäytyä tai tapetti irrota seinämateriaalista riippuen.
- Jos seinäasennuskiinnitin irrotetaan sen seinään asentamisen jälkeen, seinään jää ruuvinreiät.
- Älä käytä seinäasennuskiinnitintä paikassa, johon kohdistuu mekaanista värinää.

Seinäasennuskiinnittimen asentaminen (Sony-jälleenmyyjille)

VAROITUS

Seuraavat ohjeet ovat ainoastaan Sony-jälleenmyyjille. Muista lukea edellä olevat turvallisuusvaroitukset ja kiinnittämisen erityistä huomiota turvallisuuteen tämän tuotteen asennuksen, huollon ja tarkastuksen aikana.

Älä asenna seinäasennuskiinnittintä seinäpintoihin, joissa näytön kulmat tai sivut ulkonevat seinäpinnasta.

Älä asenna seinäasennuskiinnittintä pylvääseen tai vastaaviin seinäpintoihin, joissa näytön kulmat tai sivut ulkonevat seinäpinnasta. Jos henkilö tai esine osuu näytön ulkonevaan kulmaan tai sivuun, seurauksena voi olla henkilö- tai omaisuusvahinko.



Älä asenna näyttöä ilmastointilaitteen ylä- tai alapuolelle.

Jos näyttö altistuu ilmastointilaitteen vesivuodoille tai ilmapirralle pitkiä aikoja, seurauksena voi olla tulipalo, sähköisku tai näytön toimintahäiriö.

Muista asentaa seinäasennuskiinnitin tukevasti seinään tässä käyttöohjeessa annettujen ohjeiden mukaisesti.

Jos jokin ruuveista on löysällä tai pudonnut, seinäasennuskiinnitin saattaa pudota ja aiheuttaa henkilö- tai omaisuusvahingon. Muista käyttää seinämateriaalille sopivia ruuveja ja asenna yksikkö tukevasti vähintään neljällä 8 mm:n ruuvilla (tai vastaavalla).

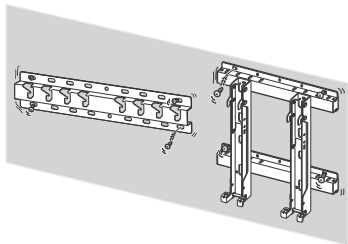

Muista käyttää toimitettuja ruuveja ja kiinnitysosia oikein ja noudata tässä käyttöohjeessa annettuja ohjeita. Jos käytät korvaavia osia, näyttö saattaa pudota ja aiheuttaa henkilövahingon tai vahingoittaa näyttöä.

Muista koota kiinnitin oikein noudattamalla tässä käyttöohjeessa selitettyä menetelmää.

Jos jokin ruuveista on löysällä tai pudonnut, näyttö saattaa pudota ja aiheuttaa henkilövahingon tai vahingoittaa näyttöä.

Muista kiristää ruuvit kunnolla tarkoitettuihin kohtiin.

Jos näin ei tehdä, näyttö saattaa pudota ja rikkoutua sekä aiheuttaa henkilö- tai omaisuusvahingon.

Varo kohdistamasta näyttöön iskuja asennuksen aikana.

Jos näyttöön kohdistuu isku, se saattaa pudota ja rikkoutua. sekä aiheuttaa henkilö- tai omaisuusvahingon.

Näyttö on asennettava seinään, joka on sekä kohtisuora että tasainen.

Jos näin ei tehdä, näyttö saattaa pudota ja rikkoutua sekä aiheuttaa henkilö- tai omaisuusvahingon.

Kun näyttö on asennettu oikein, kiinnitä kaapelit kunnolla.

Jos henkilöitä tai esineitä sotkeutuu kaapeleihin, seurauksena saattaa olla henkilövahinko tai näytön vahingoittuminen.

Älä anna virtajohdon tai liitäntäkaapelin jäädä puristuksiin.

Jos virtajohto tai liitäntäkaapeli jää puristuksiin laitteen ja seinän väliin tai niitä taitetaan tai kierretään voimalla, sisäiset johtimet voivat tulla näkyviin ja seurauksena on oikosulku tai katkos. Tämä voi aiheuttaa tulipalon tai sähköiskun.



Seinäasennuskiinnittimen seinäkiinnitykseen tarvittavat ruuvit eivät sisälly toimitukseen.

Käytä seinämateriaalille ja -rakenteelle sopivia ruuveja, kun kiinnität seinäasennuskiinnittimen.

Varo loukkaamasta käsiäsi tai sormiasi asennuksen aikana.

Varo loukkaamasta käsiäsi tai sormiasi seinäasennuskiinnittimen tai näytön asennuksen aikana.

SU-WL500 (FW-85/75BZ35F)

Näytön asennuksen valmistelu

Katso ohjeet jalustan asennukseen asetusoppaasta.

Vaihe 1: Asennukseen tarvittavien osien tarkastaminen

- 1 Ota esille vähintään neljä halkaisijaltaan 8 mm:n ruuvia tai vastaavaa (eivät sisälly toimitukseen), sekä ruuvitaltta. Valitse seinämateriaalille sopivat ruuvit.
- 2 Pura pakkaus ja tarkista, että se sisältää seuraavat tarvikkeet.

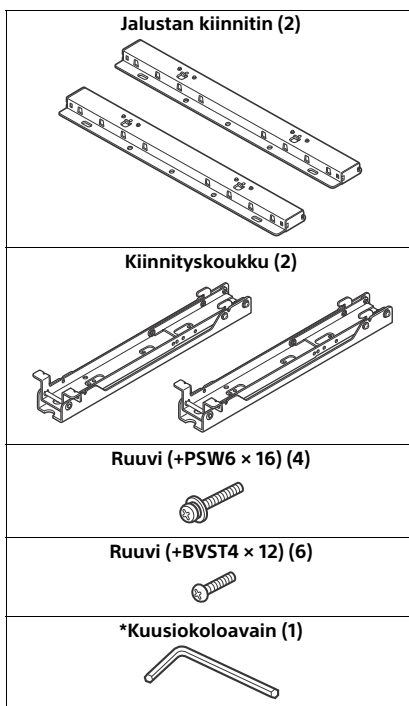

* Vain rajoitetuilla alueilla/maissa/näyttömalleissa.

Vaihe 2: Asennuspaikan määrittäminen

- 1 Käytä näytön asennuksen mittataulukkoa sivulla 16 apuna asennuspaikan valinnassa.

Jätä riittävä tila näytön ja katon sekä seinän ulkonemien välille alla olevan kaavion mukaisesti.

Yksikkö: mm

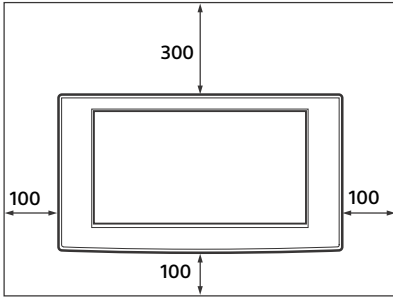

Älä koskaan asenna näyttöä alla olevan kuvan mukaisesti:

Ilmankierto estynyt.

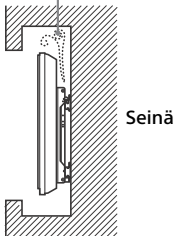

Huomautus

- Jos aiot viedä kaapelit seinän sisään, tee kaapeleita varten reikä seinään ennen kuin aloitat asennuksen.

- 2 Käytä seinäasennuksen mittakaaviota sivulla 17 apuna määrittäessäsi ruuvien sijaintia jalustan kiinnittimen asennusta varten.

VAROITUS

Asennuseseinän on pystyttävä kantamaan vähintään neljä kertaa näytön paino (katso näytön paino sen ohjeista).

Selvitä näytön asennuspaikaksi valitun seinän kestävyys. Vahvista seinää tarvittaessa riittävästi.

Vaihe 3: Jalustan kiinnittimen asentaminen seinään

- 1 Kiinnitä jalustan kiinnitin seinään vähintään neljällä 8 mm:n ruuvilla tai vastaavalla (eivät sisälly toimitukseen).

1

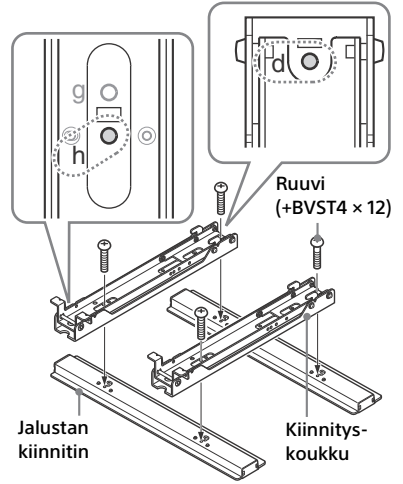

- 2 Kiinnitä jalustan kiinnitin ja kiinnityskoukku seinään vähintään neljällä 8 mm:n ruuvilla tai vastaavalla (eivät sisälly toimitukseen). Valitse neljä ruuvinreikää, joissa on ●-merkki alla olevassa kaaviossa ja kiristä ruuvit hyvin, jotta ne eivät löysty.

Varmista, että yksikkö on vaakasuorassa.

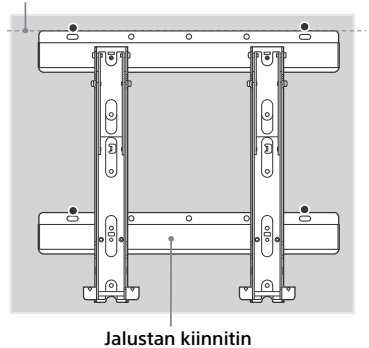

- ③ Irrota ruuvit, jotka kiinnitettiin vaiheessa ① ja irrota kiinnityskoukku jalustan kiinnittimestä.

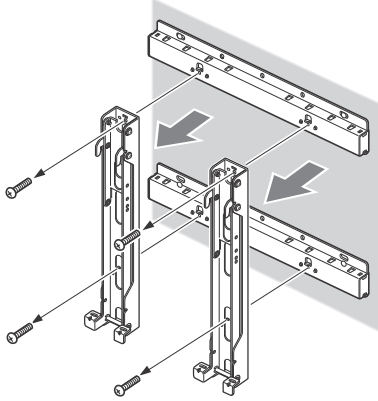

VAROTOIMET

Varo pudottamasta kiinnityskoukkuja, kun irrotat ruuveja kiinnityskoukusta.

VAROITUS

- Tässä vaiheessa tarvittavat ruuvit eivät sisälly toimitukseen. Valitse seinämateriaalille ja -rakenteelle sopivat ruuvit.
- Jos jalustan kiinnintä ei voi asentaa riittävän tukevasti, käytä lisäruuveja.
- Varmista, että jalustan kiinnitin on asennettu tukevasti seinään.

Vaihe 4: Näytön asennuksen valmistelu

- 1 Irrota ruuvit näytön takaosasta.

FW-85BZ35F

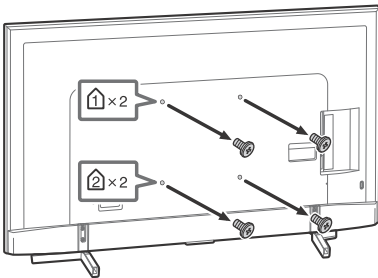

FW-75BZ35F

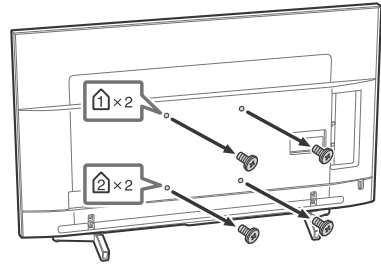

Huomaus

- Pane irrotetut ruuvit talteen turvalliseen paikkaan pois lasten ulottuvilta.

- 2 Määritä ruuvien paikat katsomalla ruuvien ja koukujen sijaintikaaviota/taulukkoa sivulla 17 ja kiinnitä kiinnityskoukku näytön takaosaan.

FW-85BZ35F

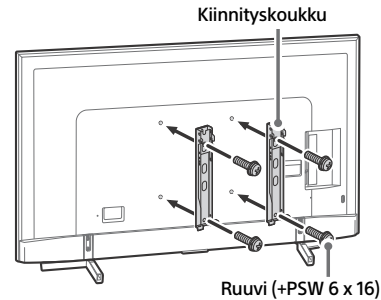

FW-75BZ35F

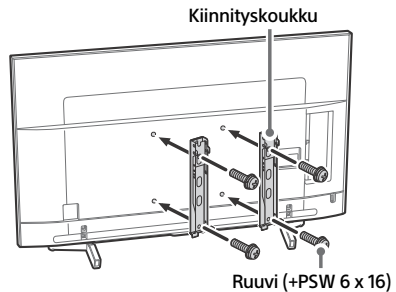

Huomaus

- Jos käytät sähköistä ruuvitalttaa, aseta vääntömomentiksi noin 1,5 N·m [15 kgf·cm].
- Pane käyttämättömät osat talteen turvalliseen paikkaan tulevaa käyttötarvetta varten. Säilytä tämä käyttöohje tulevaa käyttöä varten.

3 Irrota pöytäjalusta näytöstä.

FW-85BZ35F

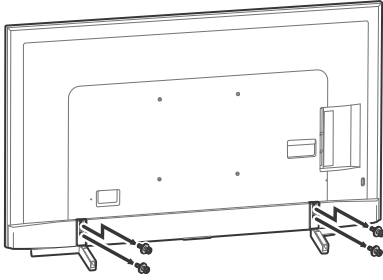

FW-75BZ35F

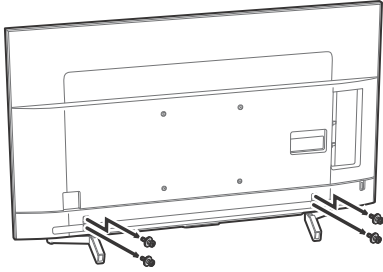

Vaihe 5: Näytön asentaminen seinään

VAROITUS

Tee asennus loppuun ennen kuin liität AC-virtajohton seinäpistorasiaan. Jos AC-virtajohto jää puristuksiin laitteen alle tai laitteiden väliin, seurauksena saattaa olla oikosulku tai sähköisku. Varo, ettet loukkaa itseäsi kompastamalla AC-virtajohtoon tai näyttöön.

- 1 Liitä AC-virtajohto ja näytön mukana toimitetut liitäntäkaapeli(t) näyttöön. Liitä AC-virtajohto ja liitäntäkaapeli(t) näytön takaosassa oleviin liittimiin. Lisätietoja AC-virtajohtoon ja liitäntäkaapeleiden liittämisestä on näytön käyttöohjeessa.

Huomautus

- Kaapeleita ei voi liittää näyttöön sen jälkeen, kun se on asennettu jalustan kiinnittimeen.
- Anna kaapeleiden seinään asentaminen valtuutetun asentajan tehtäväksi.

2 Asenna näyttö jalustan kiinnittimeen.

- 1 Määritä jalustan kiinnittimen reikien paikat kiinnityskoukujen yläkoukujen kiinnitykseen katsomalla ruuvien ja koukujen sijaintikaaviota/taulukkoa sivulla 17.
- 2 Pidä näyttöstä kiinni tukevasti kaksin käsin ja asettele se varovasti seinälle.

VAROITUS

Suurikokoisen näytön siirtämisessä tarvitaan vähintään kaksi henkilöä FW-85BZ35F -laitetta siirrettäessä vähintään kolme).

FW-85BZ35F

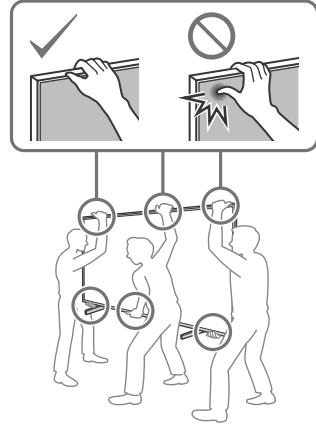

FW-75BZ35F

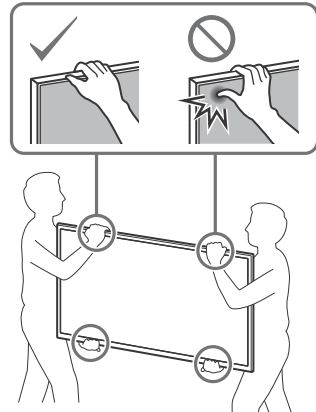

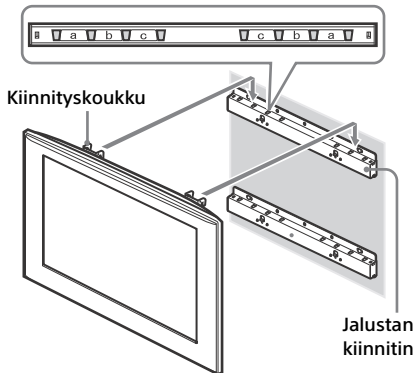
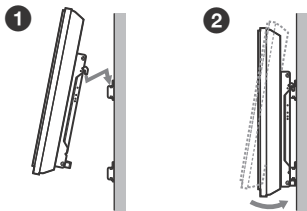

- 3** Kiinnitä näyttö ja jalustan kiinnitin kahdella toimitukseen sisältyvällä ruuvilla (+BVST4×12).

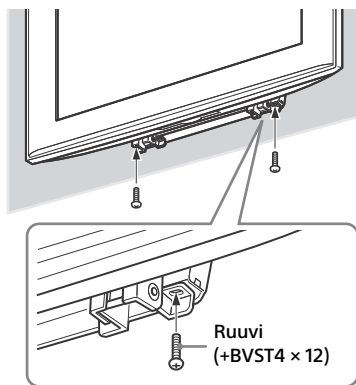

Huomautus

- Jos käytät sähköistä ruuvitalttaa, aseta vääntömomentiksi noin 1,5 N·m {15 kgf·cm}.

VAROITUS

Kiristä sekä vasemman että oikean puolen kiinnitysruuvit tiukasti. Jos näin ei tehdä, näyttö saattaa pudota ylöspäin työnnettäessä ja aiheuttaa henkilövahingon.

Asennuksen tarkistaminen

Tarkista seuraavat kohdat.

- Kiinnityskoukut ovat tukevasti kiinni jalustan kiinnittimen rei'issä.
- Johto ja kaapeli eivät ole kierteellä tai puristuksissa.
- Kiinnityskoukun ja jalustan kiinnittimen kaksi ruuvia on kiristetty tiukasti.

VAROITUS

Älä säädä kiinnityskoukun kulmaa, kun näyttö on asennettu seinään, ja varmista, että asennus on tehty loppuun saakka. Muuten tuote saattaa pudota ja aiheuttaa henkilö- tai tuotevahingon. AC-virtajohton virheellinen sijoitus jne. saattaa myös aiheuttaa tulipalon tai sähköiskun oikosulun vuoksi.

Varmista turvallisuuden vuoksi, että asennus on tehty loppuun saakka.

Näytön irrottaminen (Sony-jälleenmyyjille)

- 1 Irrota AC-virtajohto seinäpistorasiasta.
- 2 Irrota kaksi ruuvia, joilla näyttö ja jalustan kiinnitin on kiinnitetty. (Katso ruuvien sijainnit vaiheen 5 kohdasta 3 sivulla 14.)
- 3 Pidä näytöstä tukevasti kiinni ja irrota se työntämällä sitä ylöspäin.

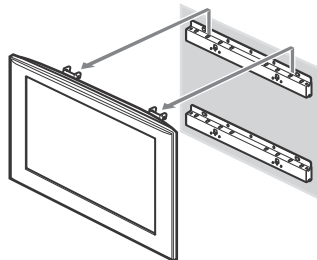

VAROTOIMET

- Varmista, että johto ja kaapelit eivät takerru mihinkään, kun irrotat näyttöä.
- Varo loukkaamasta käsiäsi tai sormiasi näyttöä irrottaessasi.

VAROITUS

- Suurikokoisen näytön siirtämisessä tarvitaan vähintään kaksi henkilöä FW-85BZ35F -laitetta siirrettäessä vähintään kolme).

Tekniset tiedot

Yksikkö: (Noin) [mm]

Paino: (Noin) [kg]

4,7

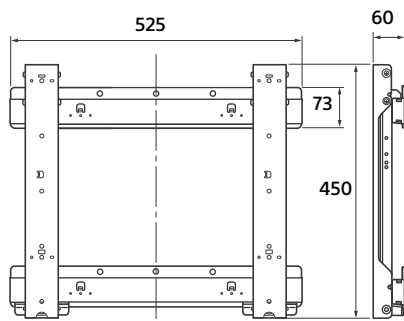

Rakennetta ja teknisiä tietoja saatetaan muuttaa siitä erikseen ilmoittamatta.

Näytön asennuksen mittataulukko

Alla olevassa taulukossa näkyvät tähän tuotteeseen asennetun näytön mitat. Käytä taulukkoa apuna asennuspaikkaa valitessasi.

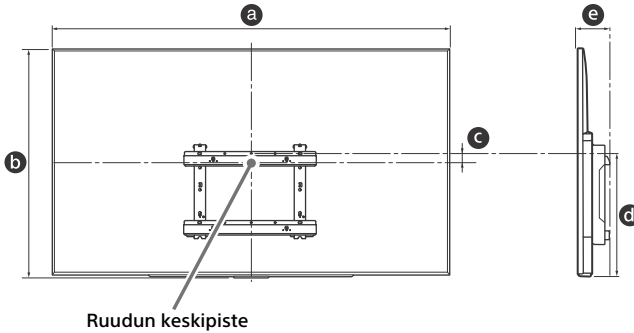

Yksikkö: mm

Mallinimi	Näytön mitat		Ruudun keskikohdan mitta	Asennuspituus	
	a	b		Kulma (0°)	
	a	b	c	d	e
FW-85BZ35F	1 911	1 098	131	683	133
FW-75BZ35F	1 673	963	27	515	114

Huomautus

- Vain 0° on käyttökelpoinen tälle TV mallille.
- Kaikki mallit eivät välttämättä ole saatavana tietyillä alueilla.
- Yllä olevan taulukon arvot voivat vaihdella hieman asennuksen mukaan.

VAROITUS

- Näytön asennusseinän on pystyttävä kantamaan vähintään neljä kertaa näytön paino. Katso näytön paino sen käyttöohjeesta.

Ruuvien ja koukkujen sijaintikaavio/taulukko

Mallinimi	Ruuvien sijainti	Koukun sijainti
FW-85BZ35F	d, j	a
FW-75BZ35F	d, g	a

Ruuvien sijainti

Kun asennetaan kiinnityskoukku näyttöön.

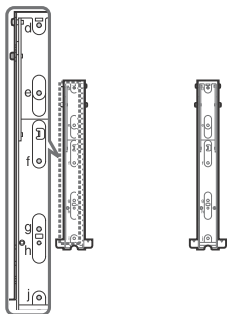

Koukun sijainti

Kun asennetaan näyttöä jalustan kiinnittimeen.

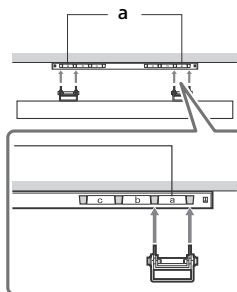

SU-WL450 (FW-65/55/49/ 43BZ35F)

Näytön asentaminen seinään

Asennusmenetelmä vaihtelee eri näytöillä. Käytä seinäasennuskiinnintä SU-WL450 näytön asentamiseksi seinälle.

Huomautus

- Pane irrotetut ruuvit talteen turvalliseen paikkaan pois lasten ulottuvilta.











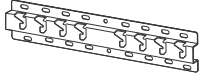



Asennuksen valmistelu

- Ota näytön viiteopas ja asetusopas esille ennen asennusta.
- Hanki ennen kokoonpanoa valmiiksi ruuveihin sopiva ristipääruuvitaltta.
- Tarkista näytön asennuskohta.
- Ota esille vähintään neljä halkaisijaltaan 8 mm:n ja yksi 5 mm:n ruuvi tai vastaava (ei sisälly toimitukseen). Valitse seinämateriaalille sopivat ruuvit.

Osien tarkistaminen

Toimitetaan SU-WL450:n mukana

- Tarkista, että kaikki osat on toimitettu.

A Jalusta (20) (1) 	B Hihnapyörä (2) 
C PSW 6x20 (4) 	D PSW 4x20 ja holkki (2) 
E Välike (20) (2) 	F Hihna (1) 
G Holkki (20) (M4) (2) 	H PSW 4x20 (2) 
I Jalustan sovitin (2) 	J PSW 4x10 (8) 
K Välike (60) (2) 	L PSW 6x50 (2) 
M Holkki (M4) (2) 	N PSW 4x50 (2) 

Asennuspaikan määrittäminen

1 Määritä asennuspaikka.

Varmista, että seinällä on riittävästi tilaa näytölle ja että se pystyy kannattamaan vähintään neljä kertaa näytön painon verran kuormaa.

Katso seuraavaa taulukkoa näytön asentamiseksi seinälle. Katso näytön paino sen viiteoppaasta.

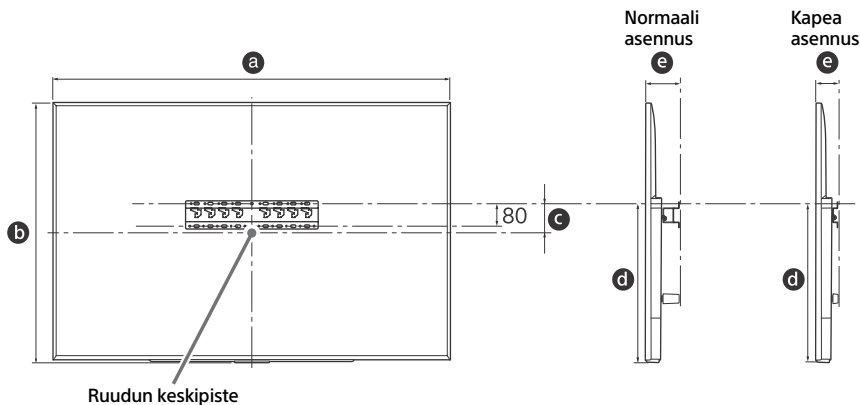

Yksikkö: mm

Mallinimi	Näytön mitat		Ruudun keskikohdan mitta	Asennuspituus		
	a	b	c	d	e	
FW-65BZ35F	1 450	836	99	523	115	73
FW-55BZ35F	1 231	713	106	468	115	73
FW-49BZ35F	1 098	644	15	315	120	78
FW-43BZ35F	965	569	23	315	120	78

Huomautus

- Taulukon arvot voivat vaihdella hieman asennuksen mukaan.

Jätä riittävä tila näytön ja katon sekä seinän ulkonemien välille alla olevan kaavion mukaisesti.

Yksikkö: mm

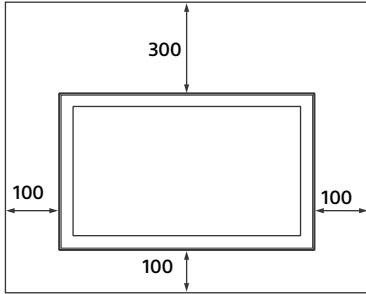

- Noudata seuraavia ohjeita varmistaaksesi asianmukaisen ilmanvaihdon ja estääksesi lian tai pölyn kerääntymisen:
 - Älä aseta näyttöä takaosan varaan tai asenna sitä ylösalaisin, takaperin tai sivuttain.
 - Älä sijoita näyttöä hyllyn, maton tai vuoteen päälle tai kaapin sisälle.
 - Älä peitä näyttöä millään tekstiilillä tai muilla vastaavilla, esimerkiksi verhoilla tai sanomalehdellä jne.
 - Älä asenna näyttöä alla olevien kuvien mukaisesti.

Ilmankierto estynyt.

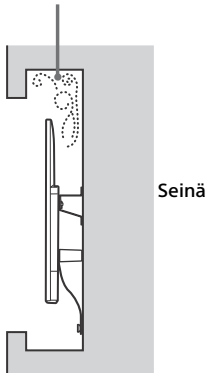

Huomautus

- Jos aiot viedä kaapelit seinän sisään, tee kaapeleita varten reikä seinään ennen kuin aloitat asennuksen. Estä kaapeleiden jääminen puristuksiin tekemällä seinään reikä jalustan (20) Ⓐ, jalustan sovittimen (1) ja välikkeen (20) Ⓔ, välikkeen (60) Ⓚ kehän ulkopuolelle.

2 Valitse seinäasennustapa. Etäisyys näytön takasivulta seinään voidaan valita seuraavasti.

2-a Vakiokiinnike

2-b Ohut kiinnike

Katso kohdan 1 taulukko.

VAROITUS

- Kun valitaan 2-b, pääsy takana oleviin liittimiin on rajoittainen.

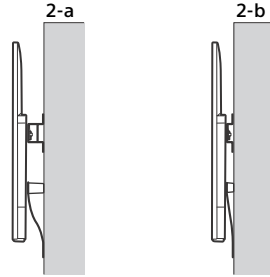

3 Katso jalustan sovittimen kiinnityspaikka alla olevasta taulukosta. Jos valitaan 2-b, ohita tämä vaihe.

Mallinimi	Koukun sijainti
FW-65BZ35F FW-55BZ35F	b
FW-49BZ35F	c
FW-43BZ35F	d

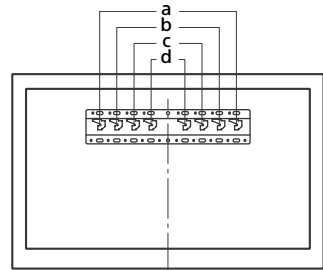

Asenna jalustan sovitin ① ruuvilla (PSW 4x10) ② jalusta (20) ③, kun valitaan 2-a.

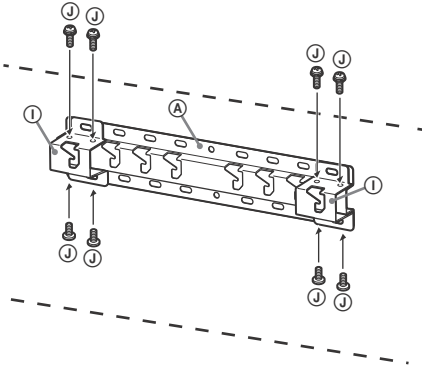

4 Määritä ruuvien paikat jalustan (20) ③ asentamiseksi.

Katso tiedot sivulta 25.

Kun valitaan 2-a, käytä reikien paikkoja jalustan sovittimessa ①.

VAROITUS

- Asennuseseinän on pystyttävä kantamaan vähintään neljä kertaa näytön paino (katso näytön paino sen viiteoppaasta).
- Selvitä näytön asennuspaikaksi valitun seinän kestävyys. Vahvista seinää tarvittaessa riittävästi.

Jalustan asentaminen seinään

- Ota esille vähintään neljä halkaisijaltaan 8 mm:n ruuvia tai vastaavaa (eivät sisälly toimitukseen).
- **Asenna neljä ruuvia jalustan sovittimeen ① ja jalusta (20) ③ (vain 2-a).**
- Asenna jalusta (20) ③ seinään vaakasuorassa.

2-a

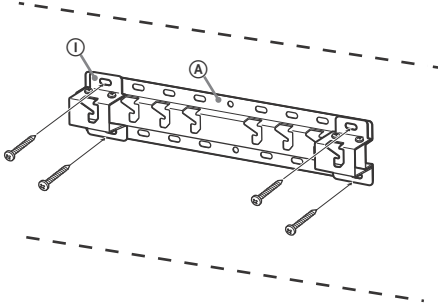

2-b

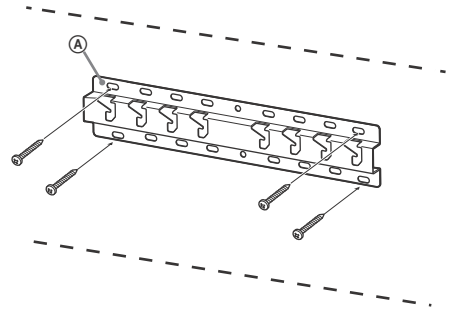

Näytön asennuksen valmistelu

Katso ohjeet jalustan asennukseen asetusoppaasta.

1 Irrota ruuvit näytön takaosasta. FW-65BZ35F, FW-55BZ35F

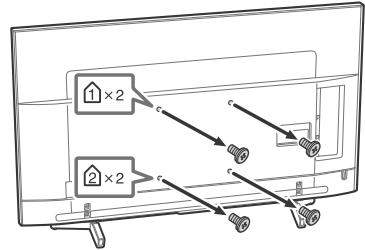

FW-49BZ35F, FW-43BZ35F

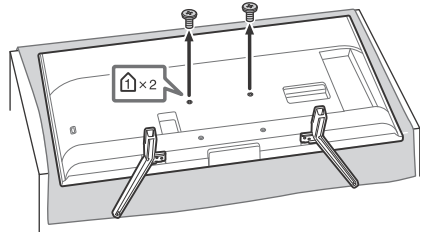

FI

Pöytäjalustan irrottaminen näytöstä (vain FW-49BZ35F, FW-43BZ35F).

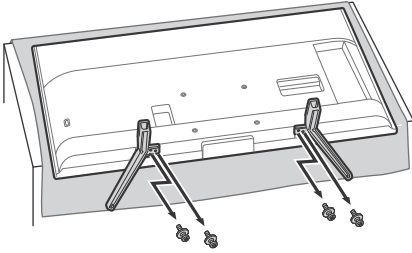

VAROITUS

- Varmista ennen virran kytkemistä näyttöön, että näyttö on pystysuorassa asennossa. Näyttöön ei saa kytkeä virtaa LCD-paneelin ollessa alaspäin, sillä se voi aiheuttaa kuvaan vääristymiä.
- Jos näytön pintaan kohdistuu painetta tai isku, se saattaa rikkoutua tai vahingoittua.
- Aseta näyttö kuvaruutu alaspäin tasaiselle ja tukevalle alustalle niin, että pöytäjalusta riippuu alustan reunan yli. Jos näytön kuvaruutu ja pöytäjalustan jalat ovat samalla tasolla, työskentelyolosuhteet ovat epävakaat ja näyttö voi vahingoittua.
- Kun irrotat pöytäjalustaa näytöstä, pidä pöytäjalustasta tukevasti kiinni molemmin käsin.

2 Kiinnitä seinäasennuskiinnittimen kiinnitysosat. Tarkista kiinnitysosat sivun 18 kappaleen "Osien tarkistaminen" kohdan "Toimitetaan SU-WL450:n mukana" mukaisesti.

Huomautus

- Kiinnitä kiinnitysosat tukevasti käyttämällä ruuveja.
- Jos käytät sähköistä ruuvitalttaa, aseta vääntömomentiksi noin 1,5 N·m (15 kgf·cm).
- Pane käyttämättömät osat talteen turvalliseen paikkaan tulevaa käyttötarvetta varten. Säilytä tämä käyttöohje tulevaa käyttöä varten.

Normaali asennus (2-a)

FW-65BZ35F, FW-55BZ35F

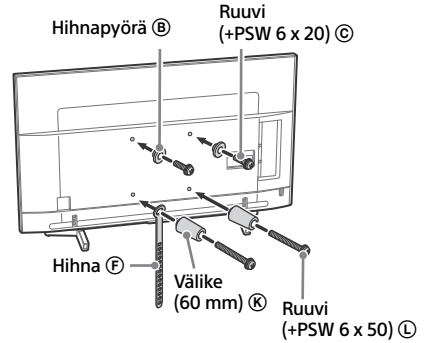

FW-49BZ35F, FW-43BZ35F

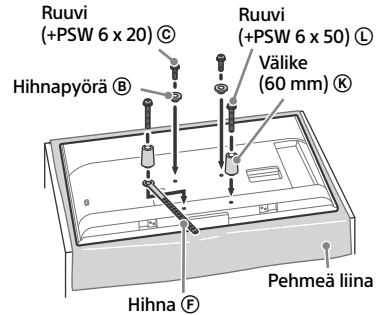

Kapea asennus (2-b)

Huomautus

- Joitakin näytön takana olevia liitäntöjä ei voida käyttää, kun käytetään tätä asennustapaa.

FW-65BZ35F, FW-55BZ35F

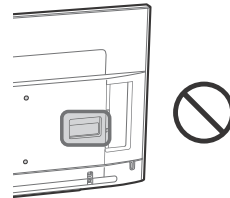

FW-49BZ35F, FW-43BZ35F

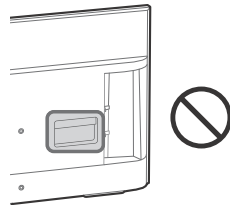

FW-65BZ35F, FW-55BZ35F

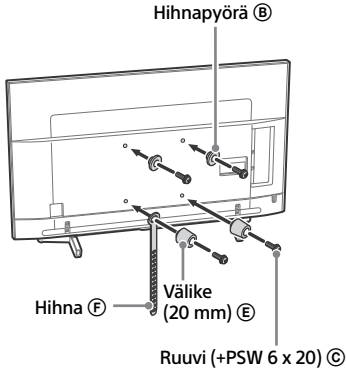

FW-49BZ35F, FW-43BZ35F

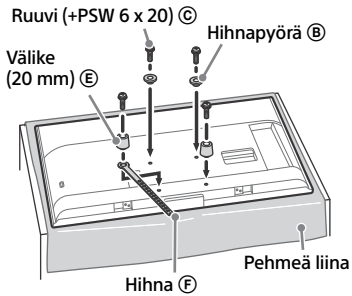

- 3** Liitä tarvittava(t) kaapeli(t) näyttöön. Muista liittää kaapelit ennen näytön asennusta seinään. Kaapeleita ei voi liittää sen jälkeen, kun näyttö on asennettu. Katso näytön mukana toimitettu viiteopas.

- 4** Irrota pöytäjalusta näytöstä (vain FW-65BZ35F, FW-55BZ35F).

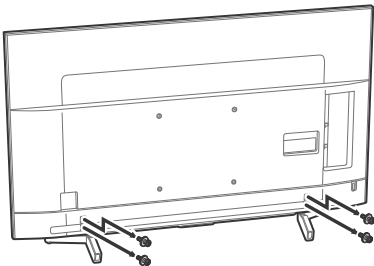

Näytön asentaminen seinään

- 1** Asenna näyttö jalustaan.
- Hihnapyörien (B) ripustuspaikka jalustassa, ks. vaiheen 3 taulukko "Asennuspaikan määrittäminen" sivulla 19.
 - Pidä näyttöstä tukevasti kiinni molemmilla käsillä ja ripusta näytön taakse kiinnitettyt hihnapyörät (B) jalustaan reikien muodon mukaisesti.
 - Kun näyttö on asennettu seinään, tarkista, että hihnapyörät (B) ovat kunnolla kiinni jalustassa tai jalustan sovittimissa.

2-a

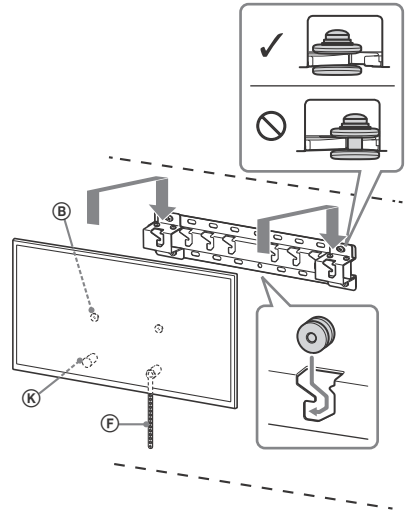

FI

2-b

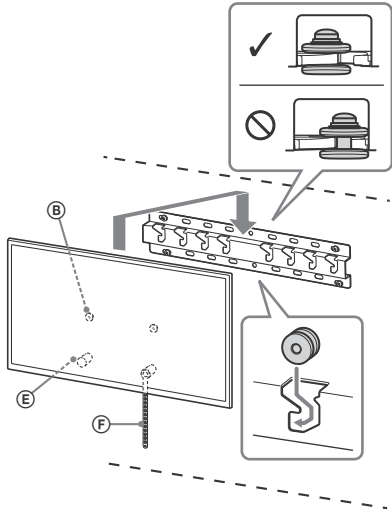

VAROITUS

- Varmista, että vähintään kaksi henkilöä pitää kiinni näytöstä sen kantamisen aikana.

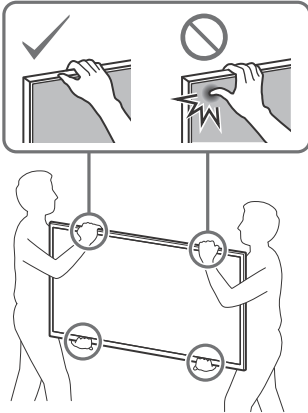

2 Näytön alaosan liikkumisen estäminen.

- Poista löysät hihnasta (E) ja kiinnitä se tukevasti seinään.

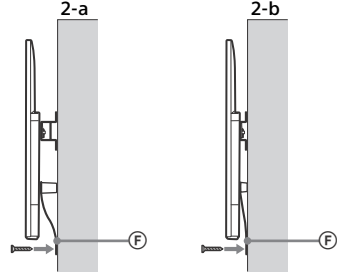

- Käytä halkaisijaltaan 5 mm:n ruuvia tai vastaavaa (ei sisälly toimitukseen).

Huomautus

- Varmista yrittämällä vetää näytön alaosa hieman itseäsi kohti, ettei se liiku eteenpäin. Jos liikettä havaitaan, sitä ei ole kiinnitetty oikein ja hihna (E) on kiinnitettävä tukevasti uudelleen.

Asennuksen tarkistaminen

Tarkista seuraavat kohdat.

- Hihnapyörät (B) on ripustettu kunnolla jalustaan tai jalustan sovitteeseen.
- Johto ja kaapeli eivät ole kierteellä tai puristuksissa.
- Hihna on tiukalla eikä siinä ole löysää.

VAROITUS

- Virtajohdon jne. virheellinen sijoitus saattaa aiheuttaa tulipalon tai sähköiskun oikosulun vuoksi. Varmista turvallisuuden vuoksi, että asennus on tehty loppuun saakka.

Muuta tietoa

Näyttö irrotetaan asennukseen nähden päinvastaisessa järjestyksessä.

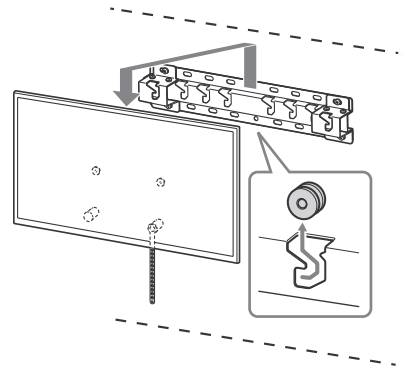

VAROITUS

- Varmista, että vähintään kaksi henkilöä pitää kiinni näytöstä sen irrotuksen aikana.

Tekniset tiedot

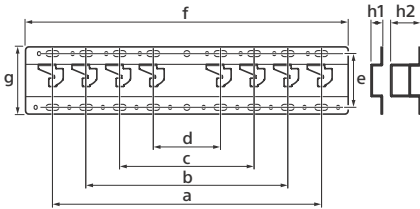

Mitat: (Noin) [mm]

- a : 400
- b : 300
- c : 200
- d : 100
- e : 80
- f : 480
- g : 100

h1 : 20 (tapaus 2-b)

h2 : 60 (tapaus 2-a)

Paino (vain jalusta): (Noin) [kg]

0,8

Rakennetta ja teknisiä tietoja saatetaan muuttaa siitä erikseen ilmoittamatta.

Asetukset

Pro-tila

[Pro-tila] sisältää on useita käteviä ammattikäyttöön sopivia toimintoja. Tässä esittelemme, miten [Pro-tila] valitaan ja miten [Pro-tila]-tilan tavallisimpia toimintoja käytetään.

Pro-tila

Normaali-tila: Tämä on oletustila. [Pro-tila]-toiminnot eivät ole käytettävissä tässä tilassa.

Pro-asetusten tila: Tässä tilassa voidaan asettaa useita [Pro-tila]-toimintojen asetuksia.

Pro-tila: Tämä on ammattikäyttötila, jossa [Pro-tila]-toiminnot ovat käytettävissä.

Tilan vaihtaminen



Kun näyttö on normaalitilassa tai Pro-asetusten tilassa

- Avaa [Home (valikko)] → [Sovellukset] → [Pro-tilan työkalu] ja valitse tila, johon haluat vaihtaa.

Kun näyttö on Pro-tilassa

- Paina alla lueteltuja aktiivointipainikkeita kaukosäätimessä yhden sekunnin väliajoin.

Kun näyttö käynnistetään uudelleen, tilaksi vaihtuu [Pro-asetusten tila].

Aktiivointipainikkeet:  (Näyttötiedot) /  (Vaimennus) /  +/- (Äänenvoimakkuus +) / (HOME)

* [Pro-tila] ei aluksi salli tilan vaihtoa [Pro-tilan työkalu] -kohdasta. Jos haluat pystyä vaihtamaan tilaa [Pro-tilan työkalu] -kohdasta, valitse [Pro-asetusten tila] -kohdassa [Pro-asetukset] → [Toimintojen rajoitukset] → [Sovellukset] ja muuta [Pro-tilan työkalu] -asetukseksi [Ota käyttöön].

Pro-tilan toimintojen esittely

[Pro-tila] tarjoaa useita käteviä toimintoja. Tavallisimmat [Pro-tila]-toiminnot esitellään alla.

– Näytön käynnistyksen jälkeisen toiminnan asettaminen

Voit määrittää asetuksilla, miten näyttö toimii, kun virtajohto irrotetaan ja kytketään uudelleen laitteeseen.

– PC-tulosignaalin optimoitu näyttö

Näyttö näyttää PC-tulosignaalin optimaalisessa koossa kuvamuodon mukaan.

– Virransyötön hallinta ja automaattinen tuloasetuksen vaihto HDMI-signaalin perusteella

Jos käynnistät näytön, kun HDMI-laite on liitettyä, voit vaihtaa liitettyyn HDMI-tulosignaaliin automaattisesti.

– HOME-painiketta painettaessa näytettävän valikon asetukset

Voit valita valikon, joka näytetään, kun kaukosäätimen **HOME**-painiketta painetaan.

– Aloituslähteen valinta näytön käynnistykseen

Voit määrittää lähteen, jota käytetään, kun näyttö käynnistetään.

– Pro-tilan lukitus

Voit suojata [Pro-tila]-asetukset PIN-koodilla.

– Aloitus-/enimmäisäänenvoimakkuuden asetus

Voit määrittää näytön aloitus- ja enimmäisäänenvoimakkuuden.

– Näytön toimintojen rajoittaminen kaukosäätimellä

Voit rajoittaa näytön kaukosäätimellä tehtäviä toimintoja.

– Ulkoisten lähteiden rajoittaminen

Voit rajoittaa ulkoisten lähteiden käyttöä.

– Sovellusten käytön rajoittaminen

Voit rajoittaa näytön sovellusten käyttöä.

Pro-tilan toimintojen määrittäminen

Siirry kohtaan [Home (valikko)] → [Pro-asetukset] tai [Home (valikko)] → [Asetukset] → [Pro-asetukset], kun näytön tilana on [Pro-asetusten tila].*

* Vaihtelee käyttöjärjestelmän version mukaan.

Suosittelut asetukset

Tässä osiossa esitellään suositellut asetukset näytön ammattikäyttöön.

ECO-ominaisuuksien asettaminen

- 1 Siirry kohtaan [Asetukset] → [Virta] → [Eko].
 - Aseta [Television valmiustila] -asetukseksi [Pois].

IP-ominaisuuksien asettaminen

- 2 Siirry kohtaan [Asetukset] → [Verkko] → [Kotiverkko] → [IP-ohjaus].
 - Aseta [Tunnistaminen]-asetukseksi [Normaali ja esijaettu avain].
 - Aseta [Yksinkertainen IP Ohjaus]-asetukseksi [Päällä].

Automaattinen ohjelmiston lataus

- 3 Siirry kohtaan [Asetukset] → [Tietoja] → [Järjestelmän ohjelmistopäivitys].
 - Aseta [Automaattinen ohjelmiston lataus]-asetukseksi [Pois].

Kuva-asetukset

- 4 Valitse [Syöttö]-valinta (esim. HDMI 1), jonka asetuksia haluat muuttaa, ja valitse sitten **OPTIONS** ja [Näyttö ja äänet] → [Kuva].
 - Aseta [Valotunnistin]-asetukseksi [Pois].
 - Valitse [Kuvatila] käyttötarpeen mukaan.

[Kirkas]: Kun näyttöä käytetään digitaalilyttinä

[Omat valinnat]: Kun näytetään alkuperäinen kuva sellaisenaan

[Grafiikka]: Kun näytetään tietokoneen ruutu

[Kuvatila] -asetusten arvot

Seuraavassa on jokaisen [Kuvatila] -asetuskohdan alkuperäinen arvo.

Kohdat	[Kuvatila]			
	[Kirkas]	[Vakio]	[Omat valinnat]*	[Grafiikka]*
[Kirkkaus]	Maks.(50)	30	35	35
[Värikylläisyys]	60	60	50	50
[Kontrasti]	Maks.(100)	Maks.(100)	90	90

* Näyttö toimii [Grafiikka]-tilassa nopeammin kuin [Omat valinnat]-tilassa, joten tietokonekäytössä näyttö pystyy [Grafiikka]-tilassa näyttämään hiiren liikkeen tasaisesti.

Huomautus

Kaikki asetusten arvot voivat muuttua ilman eri ilmoitusta.

Ohjaustoiminnot

RS-232C

Näyttöä voi ohjata ulkoisella palvelulla RS-232C-liitännän kautta. RS-232C-liitäntä esitellään lyhyesti täällä sivulla.

Käyttöliittymä

Muodosta RS-232C-yhteys näyttöön 3,5 mm:n ministereoliittimellä.

3,5 mm:n ministereoliitin

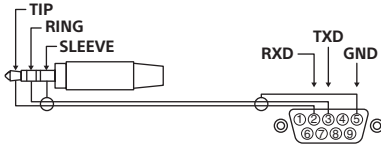

TIP: Näyttö → Ohjain
RING: Ohjain → Näyttö

Yhteysasetukset

Aseta yhteysasetukset seuraavasti muodostaessasi RS-232C-yhteyttä.

Baudinopeus	9 600 bps
Data	8 bittiä
Pariteetti	Ei mitään
Aloitusbitti	1 bittiä
Lopetusbitti	1 bittiä
Vuonohjaus	Ei mitään

Datamuoto

RS-232C-tiedonsiirron datamuoto esitellään alla.

(a) Pyynnöt ohjaimesta näyttöön

Nro	Kohta	Arvo
1	Otsikko	0x8C : Ohjaus
2	Luokka	0x00 (kiinteä)
3	Toiminto	0xXX
4	Pituus	0xXX (=Data X + 1 tavu)
5	Data 1	0xXX
:	:	0xXX
:	:	0xXX
X+4	Data X	0xXX
X+5	Tarkistussumma	0xXX

(b) Vastaukset näytöstä ohjaimiin

Nro	Kohta	Arvo	
1	Otsikko	0x70	Vastaus
2	Vastaus*	0x00	Valmis (normaali lopetus)
		0x01	: Raja ylitetty (Epänormaali lopetus – enimmäisarvo ylitetty)
		0x02	: Raja ylitetty (Epänormaali lopetus – vähimmäisarvo alitetty)
		0x03	: Komento peruutettu (epänormaali lopetus)
		0x04	: Jäsennysvirhe (datamuotovirhe)
3	Tarkistussumma	0xXX	

Komentoesimerkki

Alla on esimerkkejä RS-232C-tiedonsiirtokomennoista.

Ohjaus	Otsikko	Luokka	Toiminto	Pituus	Data 1	Data X	Tarkistussumma
Virta päällä/pois	0x8C	0x00	0x00	0x02	0x00 (pois)	-	0x8E
					0x01 (päällä)	-	0x8F
HDMI-tulon valinta	0x8C	0x00	0x02	0x03	0x04 (HDMI)	0x01 (#1)	0x96
						0x02(#2)	0x97
						0x03(#3)	0x98
						0x04(#4)	0x99

Lisätietoja RS-232C-yhteydestä on saatavana myyntiedustajalta.

FI

IP

Näyttöä voi ohjata IP-osoitteen avulla HTML5/Android-sovelluksesta joko näytön tai ulkoisen laitteen kautta. Voit hallita ja valvoa tuloliitännöitä ja virtatilaa koskevia tietoja, käynnistää ja sulkea sovelluksia, ohjata näyttöä (esim. vaihtaa kanavaa ja säätää äänenvoimakkuutta). Voit myös rajoittaa komentoja todennustoiminnon avulla.

Tuettu IP-protokolla

Protokollan nimi	Taso	Muoto	Todennus	Selitys
Web API	HTTP	JSON-RPC	Kyllä	Sovellusrajapinnat, joiden kautta ohjataan laitetta.
IRCCIP	HTTP	SOAP	Kyllä	Infrapuna-yhteensopiva ohjaus IP-yhteydellä. Teknologia ja muodot, joilla kauko-ohjauskomentoja lähetetään internetin kautta.
SSIP	TCP	Byte stream	Ei käytettävissä	Vain tavallisimpia komentoja tuetaan.

Näytön asetukset

IP-ohjausta käytettäessä näyttöön on ensin tehtävä seuraavat asetukset.

Siirry kohtaan [Asetukset] → [Verkko] → [Kotiverkko] → [IP-ohjaus].

- Aseta [Tunnistaminen]-asetukseksi [Normaali ja esijaettu avain].
- Aseta [Esijaettu avain].

Esimerkki Web API -sovellusliittymän HTTP-pyynnöstä ja -vastauksesta

Tässä on esimerkki pyynnöstä ja vastauksesta, joilla haetaan näytön virtatila (IP-osoite: 192.168.0.1 Salasana "1234").

URL

http://192.168.0.1/sony/system

Pyyntö

```
POST /sony/system HTTP/1.1
Host: 192.168.0.1
Content-Type: application/json; charset=UTF-8
Content-Length: 70
X-Auth-PSK: 1234

{"method": "getPowerStatus", "params": [], "id": 50, "version": "1.0"}
```

Vastaus

```
HTTP/1.1 200 OK
Content-Type: application/json; charset=UTF-8
Content-Length: 44

{"result": [{"status": "active"}], "id": 50}
```

Lisätietoja IP-ohjauksesta on saatavana myyntiedustajalta.

Lisäohjelmisto

Voit käyttää näyttöä kätevämmiin lisäohjelmiston avulla. Tällä sivulla on esimerkki lisäohjelmistosta. Lisätietoja on saatavana myyntiedustajalta.

Ohjelmisto toimistonäytöille

Tarjoaa käteviä toimintoja näytön käyttämiseen toimistonäyttönä esimerkiksi neuvotteluhuoneen tietokoneeseen kytkettynä.

Esimerkkejä toiminnoista:

- Virran hallinnan / virransyötön valvontatoiminnot.
- Valkotaulutoiminto.
- Järjestelmälinkki neuvotteluhuoneen varausjärjestelmään (tukee Microsoft Exchange Serverin Gsuite-varaustaulua).
- Esitysajastin.
- Tulovalinnan vaihtaminen tai virran kytkeminen tai katkaiseminen ilman kaukosäädintä.

Ohjelmisto digitaalikylyttikäyttöön

Kun näyttöä käytetään digitaalikylyttinä, ohjelmisto tarjoaa tähän käteviä toimintoja.

Esimerkkejä toiminnoista:

- Digitaalikylytverkoston hallintatoiminto useille verkkoon liitetyille näytöille.
- Helppo toistotoiminto USB-muistista.
- Sisällön ja toistolistan hallintatoiminto.
- Joustava aikataulun asetus ajan ja viikonpäivän mukaan.

Innhold

Oversikt	3
Introduksjon	3
Koblingsskjema	3
Bruke fjernkontrollen	5
Beskrivelse av fjernkontrollens deler	5
Installasjonsveiledning for bruk med Sony veggmonteringsbrakett	7
Om sikkerheten	7
FORSIKTIG	7
ADVARSEL	7
FORSIKTIG	8
Forholdsregler	8
Installere veggmonteringsbraketten (Til Sony-forhandlere)	9
SU-WL500 (FW-85/75BZ35F)	10
Klargjøring for installasjon av monitoren	10
Trinn 1: Kontroller av deler som er nødvendig for installasjonen	10
Trinn 2: Fastsettelse av installasjonssted	11
Trinn 3: Montering av basisbraketten på veggen	11
Trinn 4: Klargjøring for installasjon av monitoren	12
Trinn 5: Montering av monitoren på veggen	13
Bekreftede fullføring av installasjonen	14
Ved demontering av monitoren (Til Sony-forhandlere)	14
Spesifikasjoner	15
Dimensjonstabell for installasjon av monitor	16
Diagram/tabell for plasseringer av skruer og krok	17
SU-WL450 (FW-65/55/49/43BZ35F)	18
Montering av monitoren på veggen	18
Klargjøring for installasjon	18
Kontroll av delene	18
Fastsettelse av installasjonssted	19
Montering av basisen på veggen	21
Klargjøring for installasjon av monitoren	21
Montering av monitoren på veggen	23
Bekreftede fullføring av installasjonen	24
Spesifikasjoner	25
Innstillinger	26
Pro-modus	26
Anbefalte innstillinger	27
Kontrollfunksjoner	28
RS-232C	28
IP	29
Vedlegg	31
Utvidet programvare	31

Oversikt

Introduksjon

Takk for at du kjøpte dette produktet fra Sony. Denne LCD-skjerm er utformet for profesjonell bruk. Den har funksjoner som f.eks. [Pro-modus], [RS232C-kontroll]-funksjon, [IP-kontroll]-funksjon som kan brukes for profesjonell bruk. Ved å bruke alternativ programvare kan du også legge til passende funksjoner. Les gjennom denne håndboken grundig før du begynner å bruke LCD-skjerm.

Koblingsskjema

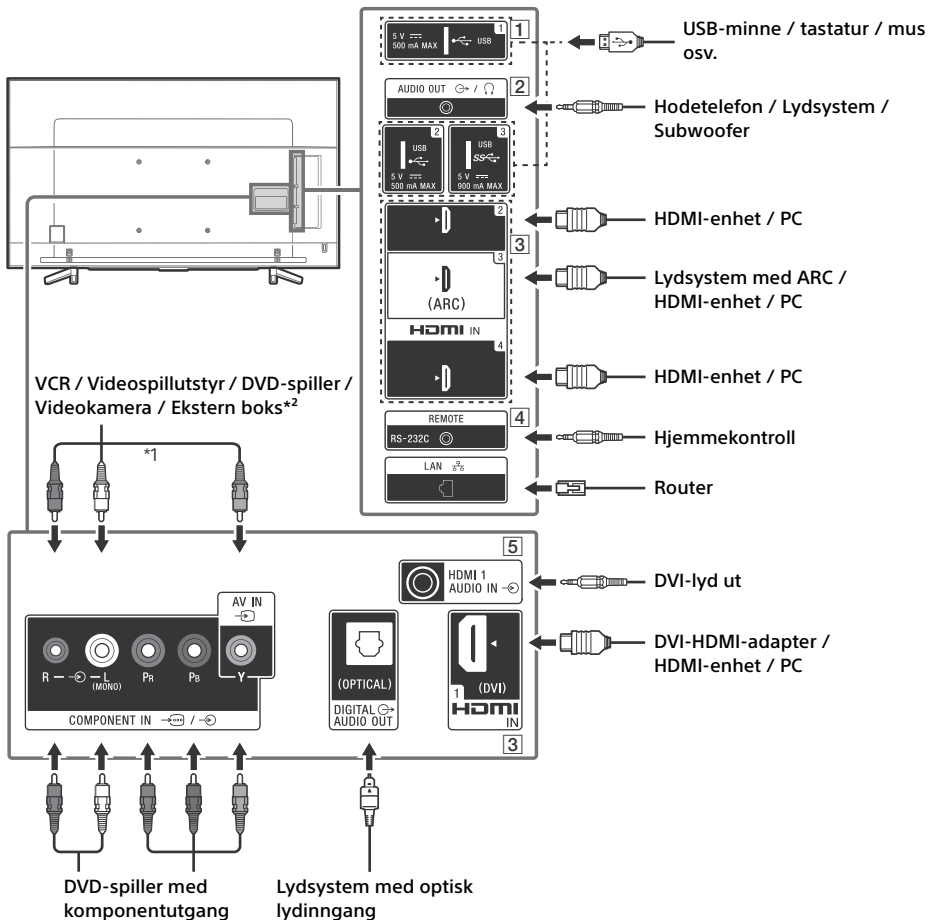

NO

1 **USB 1/2, SS USB 3**

- Tilkobling av en stor USB-enhet kan forstyrre andre tilkoblede enheter ved siden av den.
- Når du kobler til en stor USB-enhet, koble den til USB 1-kontakten.

2 **AUDIO OUT**

- Støtter bare 3-polet stereominijack.
- Trykk **HOME** for å høre på monitorens lyd gjennom tilkoblet utstyr. Velg [Innstillinger] → [Lyd] → [Hodetelefon / lyd ut] og velg deretter ønsket element.

3 **HDMI IN 1/2/3/4**

- HDMI-grensesnitt kan overføre digital video og lyd i en enkel kabel.

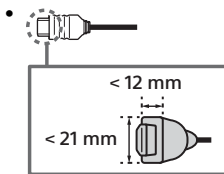

• **HDMI IN 2/3**

For å ha glede av høykvalitets 4K 50p/60p-innhold, kobles en Premium High Speed HDMI-kabel til HDMI IN 2/3 og angi [HDMI-signalformat] som [Forbedret format].

For informasjon om støttede formater, se "Spesifikasjoner" i Referanseveiledning (side 13-14).

• **HDMI IN 3 ARC (Audio Return Channel)**

Koble lydsystemet ditt til HDMI IN 3 for å tilføre monitorlyd til lydsystemet. Et lydsystem som støtter HDMI ARC, kan sende video til monitoren og motta lyd fra monitoren gjennom den samme HDMI-kabelen. Hvis lydsystemet ikke støtter HDMI ARC, er det nødvendig med en ekstra tilkobling til DIGITAL AUDIO OUT (OPTICAL).

4 **REMOTE RS-232C**

- Terminal for seriell kommunikasjon. For informasjon, se "RS-232C" i kontrollfunksjonene (side 28).

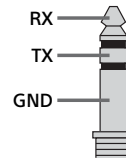

5 **HDMI 1 AUDIO IN**

- Hvis enheten har en DVI-kontakt, kobles denne til HDMI IN 1 gjennom et DVI - HDMI-adaptergrensesnitt (medfølger ikke), og enhetens audio ut-kontakt kobles til HDMI 1 AUDIO IN.

*1 Ved tilkobling av monoutstyr, koble til L (MONO)-lydkontakten.

*2 Bruk SCART-RCA-adapter og analog skjøtekabel for en eksternt enhet som kun har SCART AV OUT.

Bruke fjernkontrollen

Beskrivelse av fjernkontrollens deler

Utformingen av fjernkontrollen, plasseringen, tilgjengeligheten og funksjonen til knappene på fjernkontrollen kan variere avhengig av regionen/landet/monitor-modellen.

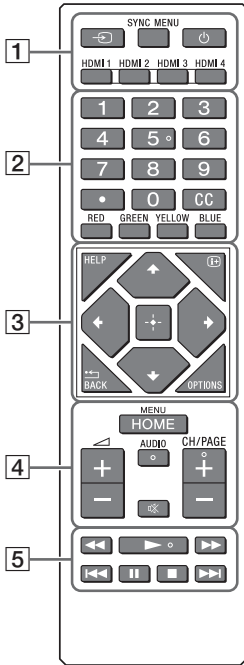

Skryv og åpne lokket på batterirommet, sett deretter inn to R03-batterier (størrelse AAA).

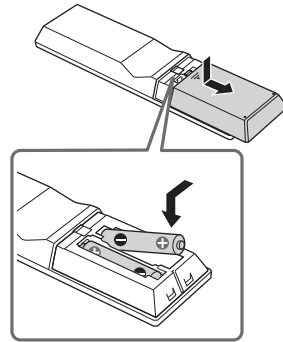

1 (Valg av innhold)

Vis og velg inngangskilden. Trykk flere ganger for å veksle inngangskilde.

SYNC MENU

Vis BRAVIA Sync-menyen.

(Monitor standby)

Slå på eller slå av monitoren (standbymodus).

HDMI 1/2/3/4

Veksle til HDMI-inngangen.

2 **Nummerknapper**



Bruk med 0-9-knappene for å velge digitale kanaler.

CC

Slår teksting på eller av (når denne funksjonen er tilgjengelig).

Fargeknapper

Utfør tilhørende funksjon på dette tidspunktet.

3 HELP

Vis Hjelp-menyen. Hjelpeveiledning kan nås herfra.

(Skjermdisplay)

Veksle for å vise/skjule informasjonen for inngangskilden, klokken osv.

/BACK

Gå tilbake til forrige skjerm.

OPTIONS

Viser en liste med funksjoner som kan brukes for øyeblikket.

(Navigasjon D-Pad)

Meny på skjermen for navigasjon og valg.

4 HOME

Vis monitorens Hjem-meny.

+/- (Volum)

Juster volumet.

AUDIO

Endre språket på programmet som du ser på nå.

(Demping)

Demp lyden. Trykk igjen for å gjenopprette lyden.

CH/PAGE +/-

Trykk for å endre en kanal eller en side.

5

Kontroller medieinnhold på monitoren og tilkoblet BRAVIA Sync-kompatibel enhet.

Installasjonsveiledning for bruk med Sony veggmonteringsbrakett

Støttede modeller:

FW-85BZ35F / 75BZ35F / 65BZ35F / 55BZ35F / 49BZ35F / 43BZ35F

Til kunder

Av hensyn til produktets beskyttelse og sikkerheten, anbefaler Sony sterkt at monitoren installeres av Sony-forhandlere eller lisensierte entreprenører. Ikke forsøk å installere den selv.

Til Sony-forhandlere og -leverandører
Legg spesielt merke til sikkerheten under installasjonen, periodisk vedlikehold og ved undersøkelse av dette produktet.

Tilstrekkelig ekspertise er nødvendig for å installere dette produktet, spesielt for å fastslå at vegg kan bære monitorens vekt. Overlat monteringen av dette produktet til Sony-forhandlere eller lisensierte entreprenører, og vær spesielt oppmerksom på sikkerheten under installasjon. Sony er ikke ansvarlig for eventuell skade eller personskade forårsaket av feil behandling eller installasjon.

Av sikkerhetsmessige årsaker og for korrekt installasjon må bruksanvisningene for veggmonteringsbraketten, innstillingsveiledningen og retningslinjene i denne håndboken følges.

Om sikkerheten

Takk for at du kjøpte dette produktet.

Til kunder

Tilstrekkelig ekspertise er nødvendig for å montere dette produktet. Overlat installasjonen til Sony-forhandlere eller lisensierte entreprenører, og vær spesielt oppmerksom på sikkerheten under installasjonen. Sony er ikke ansvarlige for skade eller personskade som oppstår som følge av feil håndtering eller installasjon, eller installasjon av annet enn det spesifiserte produktet. Din forbrukerrettigheter (hvis noen) påvirkes ikke.

Til Sony-forhandlere

Tilstrekkelig ekspertise er nødvendig for å montere dette produktet. Les nøye gjennom denne bruksanvisningen for å gjøre installasjonen på en trygg måte. Sony er ikke ansvarlige for skader eller personskader som oppstår som følge av feil håndtering eller installasjon. Gi denne håndboken til kunden etter installasjon.

Denne bruksanvisningen viser korrekt håndtering av produktet og viktige forholdsregler som er nødvendige for å forhindre uhell. Sørg for at du leser nøye gjennom denne håndboken og bruker produktet på riktig måte. Ha denne håndboken tilgjengelig for fremtidig referanse.

Sonys produkter er utviklet med fokus på sikkerheten. Hvis produktene brukes feil, kan det derimot føre til alvorlig personskade på grunn av brann, elektrisk støt, produktet velter eller faller ned. Overhold forholdsreglene for sikkerhet for å forhindre slike uhell.

FORSIKTIG

Spesifiserte produkter

Denne veggmonteringsbraketten er utviklet for bruk med de oppgitte monitor-produktene. For monitører, se referanseveiledningene til monitorene for å bekrefte at veggmonteringsbraketten kan brukes.

Til kunder

ADVARSEL

Hvis følgende forholdsregler ikke følges, kan alvorlig personskade eller dødsfall oppstå gjennom brann, elektrisk støt eller produktet kan falle ned.

Overlat installasjonen til lisensierte entreprenører og hold små barn unna under installasjonen.

Hvis veggmonteringsbraketten eller monitoren ikke installeres riktig, kan følgende uhell oppstå. Sørg for at lisensierte entreprenører utfører installasjonen.

- Monitoren kan falle ned og forårsake en alvorlig personskade som et blåmerke eller et brudd.

NO

- Hvis veggen som veggmonteringsbraketten installeres på er ustabil, ujevn eller ikke vinkelrett til gulvet, kan enheten falle ned og forårsake personskade eller skade på eiendom. Veggen skal kunne støtte en vekt på minst fire ganger monitorens vekt. (Se monitorens referanseveiledning for vekten til monitoren.)
- Hvis veggmonteringsbraketten ikke installeres solid nok på veggen, kan enheten falle ned og forårsake personskade eller skade på eiendom.

Overlat flytting eller demontering av monitoren til lisensierte entreprenører.

- Hvis en annen person enn lisensierte entreprenører transporterer eller demonterer monitoren, kan den falle ned og forårsake personskade eller skade på eiendom. Sørg for at to eller flere personer bærer eller demonterer monitoren.
- En stor skjerm må bæres av to eller flere personer (tre eller flere for FW-85BZ35F).

Ikke fjern skruer e.l. etter montering av monitoren.

Hvis du gjør dette, kan monitoren falle ned og forårsake personskade eller skade på eiendom.

Ikke gjør endringer på delene til veggmonteringsbraketten.

Hvis du gjør dette, kan veggmonteringsbraketten falle ned og forårsake personskade eller skade på eiendom.

Ikke monter noe annet utstyr enn det spesifiserte produktet.

Denne veggmonteringsbraketten er utviklet for bruk med det spesifiserte produktet. Hvis du monterer annet utstyr enn det som er spesifisert, kan det falle ned eller ødelegges, og forårsake personskade eller skade på eiendom.

Ikke påfør noen annen vekt enn den fra monitoren på veggmonteringsbraketten. Ikke rist monitoren til venstre/høyre eller opp/ned.

Hvis du gjør dette, kan monitoren falle ned og forårsake personskade eller skade på eiendom.

Ikke len deg på eller heng fra monitoren.

Ikke len deg på eller heng fra monitoren da den kan falle ned på deg og forårsake personskade.

Ikke søl noen form for væske på monitoren.

Hvis du lar monitoren bli våt, kan dette medføre brann eller elektrisk støt.

Ikke ta fra hverandre og ikke gjør endringer på delene til veggmonteringsbraketten.

Hvis du gjør dette, kan veggmonteringsbraketten falle ned og forårsake personskade eller skade på eiendom.



Ikke utsett monitoren for regn eller fuktighet.

Dette kan medføre brann eller elektrisk støt.

Plasser aldri monitoren på varme, fuktige eller ekstremt støvete steder, eller på steder hvor monitoren utsettes for mekaniske vibrasjoner.

Hvis du gjør dette, kan det medføre brann eller elektrisk støt.

Hold brennbare gjenstander eller åpne flammer (f.eks. stearinlys) unna monitoren.

For å hindre brann må brennbare gjenstander eller åpne flammer (f.eks. stearinlys) holdes unna monitoren.

Ikke dekk til ventilasjonshullene i monitoren.

Hvis du dekker til ventilasjonshullene (med en klut e.l.), kan det bygges opp varme på innsiden og dette kan medføre brann.

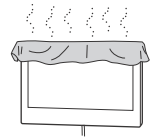

FORSIKTIG

Hvis følgende forholdsregler ikke følges, kan det oppstå alvorlig personskade eller skade på eiendom.

Ikke håndter produktet med overdreven kraft under rengjøring eller vedlikehold.

Ikke bruk overdreven kraft på den øvre delen av monitoren. Hvis du gjør dette, kan monitoren falle ned og forårsake personskade eller skade på eiendom.

Forholdsregler

- Hvis du bruker monitoren installert på veggmonteringsbraketten over lang tid, kan veggen bak, eller over monitoren bli misfarget, eller tapet kan løsne, avhengig av materialet i veggen.
- Hvis veggmonteringsbraketten fjernes etter å ha blitt installert på veggen, vil skruerhullene bli værende.
- Ikke bruk veggmonteringsbraketten på et sted hvor den utsettes for mekaniske vibrasjoner.

Installere veggmonteringsbraketten (Til Sony-forhandlere)

ADVARSEL

Følgende instruksjoner er bare for Sony-forhandlere. Les sikkerhetsforholdsreglene beskrevet under og legg spesielt merke til sikkerheten under installasjon, vedlikehold og kontroll av dette produktet.

Ikke installer veggmonteringsbraketten på veggflater hvor hjørnene eller sidene av monitoren går utenfor veggen.

Ikke monter veggmonteringsbraketten på veggoverflater som en søyle hvor hjørnene eller sidene av monitoren stikker frem fra veggoverflaten. Hvis en person eller en gjenstand treffer det utstikkende hjørnet eller siden på monitoren, kan det føre til personskade eller skade på eiendom.

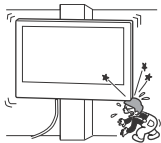

Ikke installer monitoren over eller under et klimaanlegg.

Hvis monitoren utsettes for vannlekkasjer eller luftstrøm fra et klimaanlegg over lang tid, kan dette forårsake brann, elektrisk støt eller en feilfunksjon på monitoren.

Sørg for at du monterer veggmonteringsbraketten sikkert på veggen etter anvisningene i denne bruksanvisningen.

Hvis noen av skruene er løse eller faller ut, kan veggmonteringsbraketten falle ned og forårsake personskade eller skade på eiendom. Sørg for at du bruker riktige skruer etter materialet i veggen og installer enheten sikkert med fire eller flere skruer av størrelsen 8 mm diameter (eller tilsvarende).

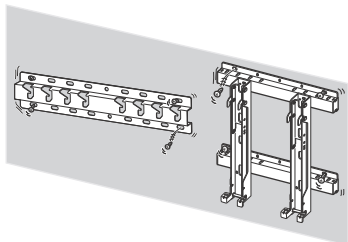

Sørg for at du bruker de inkluderte skruene og tilkoblingsdelene på riktig måte etter anvisningene som er gitt i denne bruksanvisningen. Dersom du bruker erstattede deler, kan monitoren falle ned og forårsake personskade eller skade på monitoren.

Sørg for å montere braketten godt, i henhold til instruert prosedyre, som er forklart i denne bruksanvisningen.

Dersom noen av skruene er løse eller faller ut, kan monitoren falle ned og forårsake personskade eller skade på monitoren.

Sørg for at du strammer skruene godt til i riktig posisjon.

Hvis du ikke vil gjøre dette, kan monitoren falle ned og forårsake personskade eller skade på monitoren.

Vær forsiktig så monitoren ikke utsettes for støt under installasjon.

Hvis monitoren utsettes for støt, kan den falle ned eller ødelegges. Dette kan forårsake personskade.

Sørg for at du installerer monitoren på en vegg som er både vinkelrett og flat.

Hvis du ikke gjør dette, kan monitoren falle ned og forårsake personskade.

Etter riktig installasjon av monitoren, må du feste kablene på riktig måte.

Hvis personer eller gjenstander blir viklet inn i kablene, kan dette føre til personskade eller skade på monitoren.

Ikke la strømledningen eller forbindelsesledningen komme i klem.

Hvis strømledningen eller forbindelsesledningen blir klemt mellom enheten og veggen, eller blir bøyd eller vridd med makt, kan de interne lederne bli eksponert og forårsake en kortslutning eller et elektrisk brudd. Dette kan forårsake brann eller elektrisk støt.

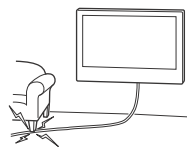

Skrueene som er nødvendige for å sikre veggmonteringsbraketten til veggen, følger ikke med.

Bruk skruer som passer for veggmaterialet og strukturen når du monterer veggmonteringsbraketten.

Pass på at du ikke skader hender eller fingre under installasjonen.

Pass på at du ikke skader hender eller fingre ved installasjon av veggmonteringsbraketten eller monitoren.

SU-WL500 (FW-85/75BZ35F)

Klargjøring for installasjon av monitoren

Se Innstillingsveiledningen for installasjon av stativet.

Trinn 1: Kontroller av deler som er nødvendig for installasjonen

- 1 Klargjør fire eller flere skruer med 8 mm diameter eller tilsvarende (medfølger ikke) og en skrutrekker. Velg passende skruer for materialet i veggen.
- 2 Pakk ut av esken og kontroller at alle følgende komponenter er inkludert.

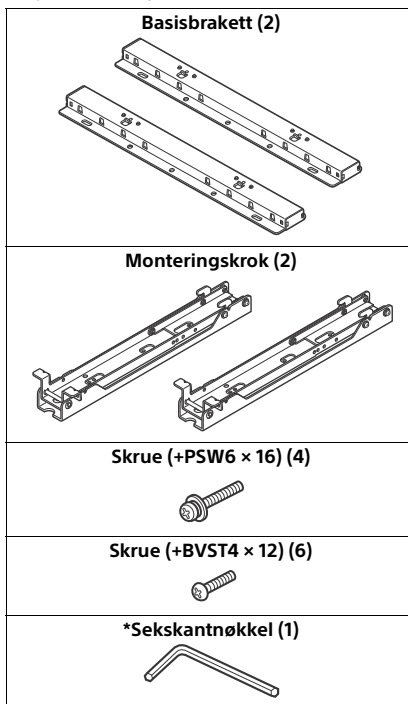

* Kun i begrenset region/land/monitormodell.

Trinn 2: Fastsettelse av installasjonssted

- 1 Bestem installasjonsstedet ved å se på dimensjonstabellen for installasjon av monitoren på side 16.

La det være en passende klaring mellom monitoren og taket og utstikkende deler på veggen, som vist nedenfor.

Enhet: mm

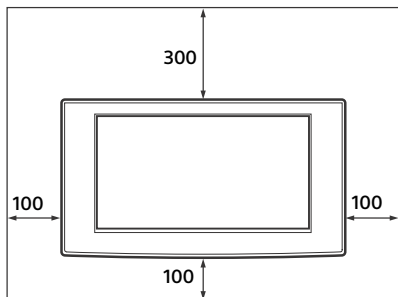

Installer aldri monitor-apparatet som vist nedenfor:

Blokkert luftsirkulasjon.

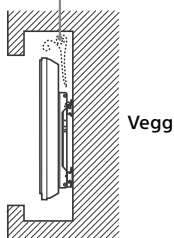

Merknad

- Hvis du har tenkt å føre kablene i veggen, må det lages et hull i veggen hvor kablene skal stikkes inn, før installasjonen påbegynnes.

- 2 Se dimensjonskjemaet for veggmontering på side 17, bestem skruenes plasseringer for installasjon av basisbraketten.

ADVARSEL

Veggen som monitoren skal monteres på, må være i stand til å tåle minst fire ganger monitorens vekt (se monitor-instruksjonene for å finne vekten).

Bestem veggens styrke der monitoren skal monteres. Forsterk veggens tilstrekkelig ved behov.

Trinn 3: Montering av basisbraketten på veggen

- 1 Fest basisbraketten til veggen med fire eller flere skruer med 8 mm diameter eller tilsvarende (medfølger ikke).

①

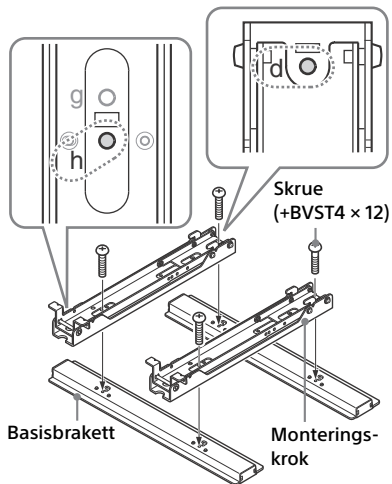

- 2 Fest basisbraketten og monteringskroken til veggen med fire eller flere skruer med 8 mm diameter eller tilsvarende (medfølger ikke). Velg fire skrueshull med ●-merket som vises i diagrammet nedenfor og stram skruene sikkert slik at de ikke løsner.

Tilpass enheten slik at den er i vater.

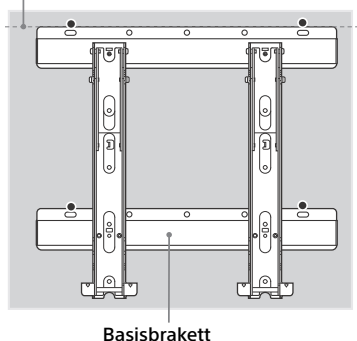

NO

- 3 Fjern skruene som ble festet i prosedyre 1 og løsne monteringskroken fra basisbraketten.

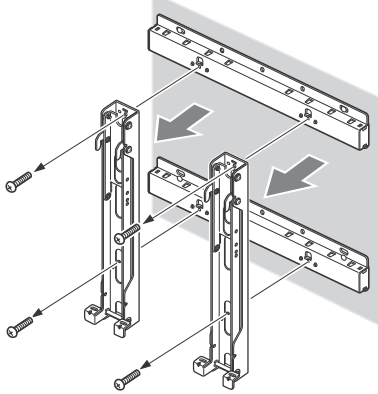

FORSIKTIG

Pass på at monteringskroken ikke faller ned når skruene fjernes fra monteringskroken.

ADVARSEL

- De nødvendige skruene for denne prosedyren er ikke med i leveransen. Velg passende skruer for materialet og strukturen i veggen.
- Hvis basisbraketten ikke kan festes sikkert nok, må det brukes ekstra skruer.
- Sørg for å bekrefte at basisbraketten er sikkert festet til veggen.

Trinn 4: Klargjøring for installasjon av monitoren

- 1 Fjern skruene fra baksiden av monitoren.

FW-85BZ35F

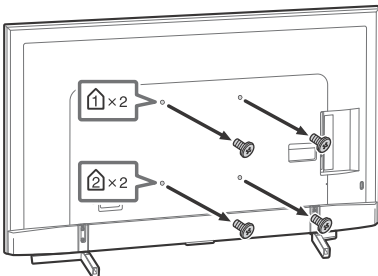

FW-75BZ35F

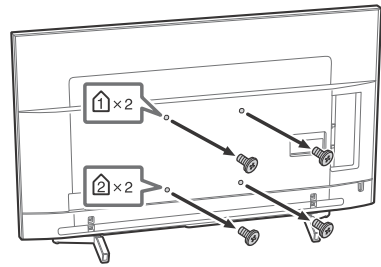

Merknad

- Sørg for at skruene du har fjernet blir oppbevart på en trygg plass, utenfor barns rekkevidde.

- 2 Se diagrammet/tabellen for plassering av skruer og krok på side 17, bestem skruenes posisjoner og fest monteringskroken på baksiden av monitoren.

FW-85BZ35F

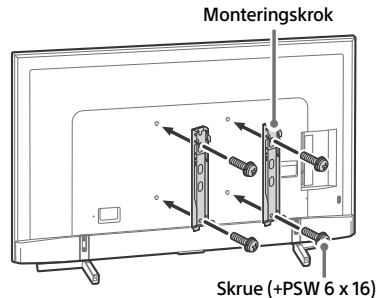

FW-75BZ35F

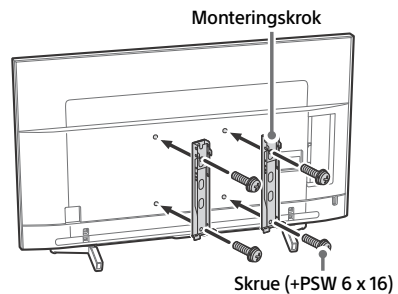

Merknad

- Still moment til ca. 1,5 N·m {15 kgf·cm} hvis det brukes en elektrisk skrutrekker.
- Sørg for at de ubrukte delene blir oppbevart på en trygg plass for fremtidig bruk. Behold denne håndboken for fremtidig referanse.

3 Løse bordstativet fra monitoren.

FW-85BZ35F

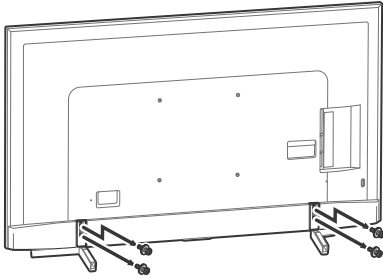

FW-75BZ35F

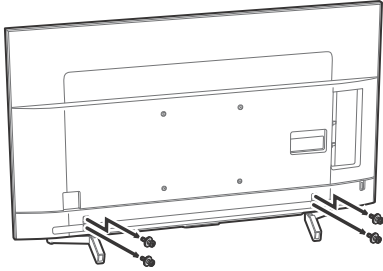

Trinn 5: Montering av monitoren på veggen

ADVARSEL

Sørg for å fullføre installasjonen før AC-strømledningen tilkobles i veggkontakten. Hvis du lar AC-strømledningen bli klemt under eller mellom deler av utstyret, kan dette medføre kortslutning eller elektrisk støt. Pass på at du ikke snubler i AC-strømledningen eller monitoren, da du kan skade deg selv.

1 Koble til AC-strømledningen og tilkoblingskabel(e) som leveres med monitoren, til monitoren.

Koble til AC-strømledningen og tilkoblingskabel(e) til kontaktene på baksiden av monitoren. For informasjon om tilkobling av AC-strømledningen og tilkoblingskabel(e), se bruksanvisningen for monitoren.

Merknad

- Kablene kan ikke tilkobles til monitoren etter at den er installert i basisbraketten.
- Overlat kabelføring inne i veggen til en lisensiert entreprenør.

2 Monter monitoren på basisbraketten.

- 1 Se diagrammet/tabellen for plassering av skruer og krok på side 17, bestem hullene på basisbraketten for feste av øvre kroker for monteringskroken.
- 2 Hold monitoren sikkert med begge hender og tilpass den forsiktig mot veggen.

ADVARSEL

En stor skjerm må bæres av to eller flere personer (tre eller flere for FW-85BZ35F).

FW-85BZ35F

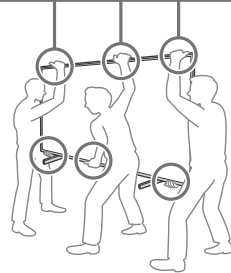

FW-75BZ35F

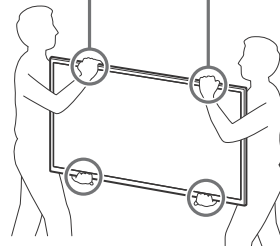
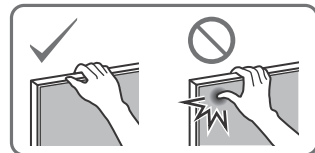

NO

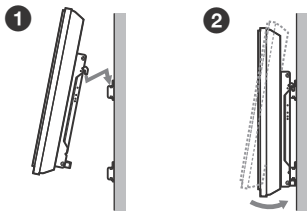

Monteringskrok

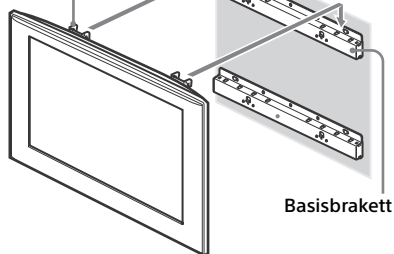

Basisbrakett

3 Fest monitoren og basisbraketten sikkert med de to medfølgende skruene (+BVST4×12).

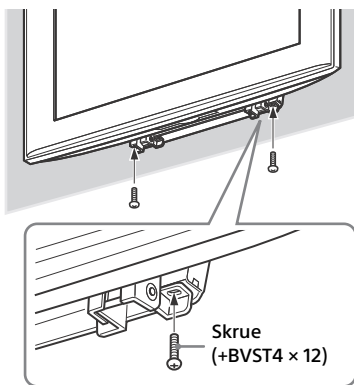

Skrue
(+BVST4 × 12)

Merknad

- Still moment til ca. 1,5 N·m (15 kgf·cm) hvis det brukes en elektrisk skrutrekker.

ADVARSEL

Sørg for å stramme både venstre og høyre låseskruer fast. Hvis du ikke gjør dette, kan monitoren falle ned når den skyves oppover og forårsake personskade.

Bekreft fullføring av installasjonen

Kontroller følgende punkter.

- Krokene på monteringskroken er fast låst i hullene på basisbraketten.
- Ledningen og kabelen er ikke vridd eller klem.
- De to skruene som fester monteringskroken og basisbraketten er sikkert strammet.

ADVARSEL

Vinkelen for monteringskroken må ikke justeres når monitoren er installert på veggen, sørg for at de er fullstendig montert. Dette kan medføre at produktet faller ned og kan medføre personskader og skade på produktet. Feil plassering av AC-strømledningen osv. kan også medføre brann eller elektrisk støt på grunn av kortslutning.

Pass på å bekrefte fullføring av installasjonen av sikkerhetsmessige årsaker.

Ved demontering av monitoren (Til Sony-forhandlere)

- 1 Trekk ut AC-strømledningen fra veggkontakten.
- 2 Fjern de to skruene som fester monitoren til basisbraketten. (Se 3 i trinn 5 på side 14 for skruerposisjonene.)
- 3 Sørg for å holde fast monitoren og skyv den oppover for å fjerne monitoren.

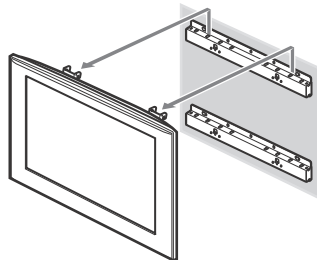

FORSIKTIG

- Pass på at ledningen og kablene ikke blir fanget opp når monitoren demonteres.
- Pass på at du ikke skader hender eller fingre når monitoren demonteres.

ADVARSEL

- En stor skjerm må bæres av to eller flere personer (tre eller flere for FW-85BZ35F).

Spesifikasjoner

Enhet: (Ca.) [mm]

Vekt: (Ca.) [kg]

4,7

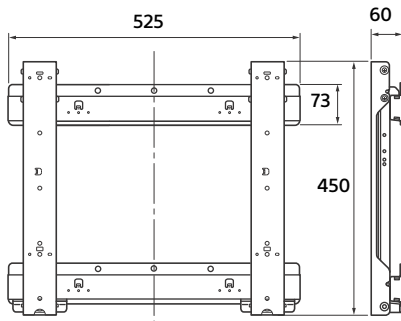

Design og spesifikasjoner kan endres uten varsel.

Dimensjonstabell for installasjon av monitor

Tabellen nedenfor viser dimensjonene for monitoren som er montert på dette produktet. Se denne tabellen for å bestemme installasjonsstedet.

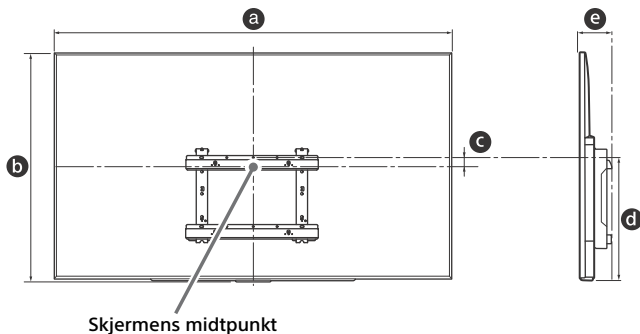

Enhet: mm

Modellnavn	Skjermens dimensjoner		Dimensjon for skjermens midtpunkt	Lengde for montering	
	a	b		Vinkel (0°)	
	a	b	c	d	e
FW-85BZ35F	1911	1098	131	683	133
FW-75BZ35F	1673	963	27	515	114

Merknad

- Gjelder kun for 0° for denne TV-modellen.
- Noen modeller er kanskje ikke tilgjengelig i bestemte regioner.
- Tallene i tabellen ovenfor kan avvike litt avhengig av installasjonen.

ADVARSEL

- Vegg som monitoren skal monteres på, må være i stand til å tåle minst fire ganger monitorens vekt. Se monitorens instruksjoner for å finne vekten.

Diagram/tabell for plasseringer av skruer og krok

Modellnavn	Skruel plassering	Krokplassering
FW-85BZ35F	d, j	a
FW-75BZ35F	d, g	

Skruel plassering

Ved montering av monteringskroken på monitoren.

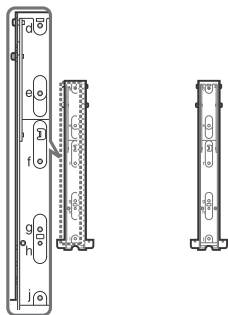

Krokplassering

Ved montering av monitoren på basisbraketten.

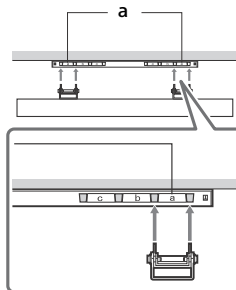

SU-WL450 (FW-65/55/49/ 43BZ35F)

Montering av monitoren på veggen

Installasjonsprosedyren avviker avhengig av din monitor.

Bruk veggmonteringsbrakett SU-WL450 for å installere monitoren på veggen.

Merknad

- Sørg for at skruene du har fjernet blir oppbevart på en trygg plass, utenfor barns rekkevidde.

Klargjøring for installasjon

- Sørg for å ha monitorens referanseveiledning og innstillingsveiledningen tilgjengelig før installasjonen.
- Sørg for å ha en stjerneskrutrekker som passer til skruene, før monteringen.
- Bekreft installasjonsposisjonen for monitoren.
- Klargjør fire eller flere skruer med 8 mm diameter og en skrue på 5 mm eller tilsvarende (medfølger ikke). Velg passende skruer for materialet i veggen.

Kontroll av delene

Leveres med SU-WL450

- Verifiser at alle delene er inkludert.

Ⓐ Basis (20) (1)	Ⓑ Skive (2)
Ⓒ PSW 6x20 (4)	Ⓓ PSW 4x20 med hylse (2)
Ⓔ Avstandsstykke (20) (2)	Ⓕ Belte (1)
Ⓖ Hylse (20) (M4) (2)	Ⓗ PSW 4x20 (2)
Ⓘ Basisadapter (2)	Ⓙ PSW 4x10 (8)
Ⓚ Avstandsstykke (60) (2)	Ⓛ PSW 6x50 (2)
Ⓜ Hylse (M4) (2)	Ⓝ PSW 4x50 (2)

Fastsettelse av installasjonssted

1 Bestem installasjonsstedet.

Sørg for at veggen har nok plass for monitoren og at den kan støtte en vekt på minst fireganger monitorens vekt.

Se følgende tabell for installasjon av monitoren på veggen. Se monitorens referanseveiledning for å finne vekten til monitoren.

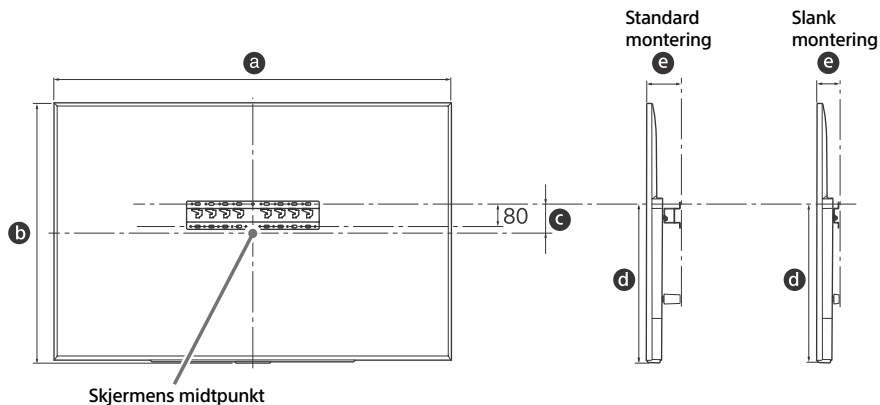

Enhet: mm

Modellnavn	Skjermens dimensjoner		Dimensjon for skjermens midtpunkt	Lengde for montering		
	a	b	c	d	Standard montering	Slank montering
FW-65BZ35F	1450	836	99	523	115	73
FW-55BZ35F	1231	713	106	468	115	73
FW-49BZ35F	1098	644	15	315	120	78
FW-43BZ35F	965	569	23	315	120	78

Merknad

- Tallene i tabellen kan avvike litt avhengig av installasjonen.

La det være en passende klaring mellom monitoren og taket og utstikkende deler på veggen, som vist nedenfor.

Enhet: mm

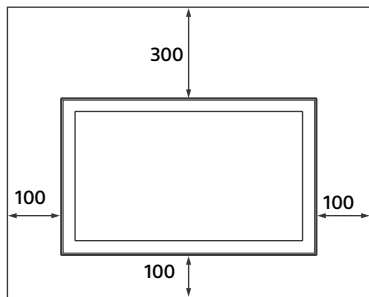

- For å sikre tilstrekkelig ventilasjon og forhindre at det samler seg støv eller smuss:
 - Ikke legg monitoren ned på ryggen, ikke installer den opp-ned, bak-frem eller sidelengs.
 - Ikke plasser monitoren på en hylle, et teppe, en seng eller i et skap.
 - Ikke dekk til monitoren med et klede, som for eksempel gardiner, eller andre ting som aviser osv.
 - Ikke installer monitoren som vist nedenfor.

Blokkert luft sirkulasjon.

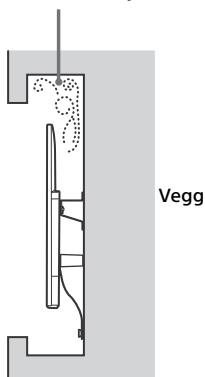

Merknad

- Hvis du har tenkt å føre kablene i veggen, må det lages et hull i veggen hvor kablene skal stikkes inn, før installasjonen påbegynnes. For å hindre klemming av kablene må det klargjøres et hull i veggen litt på utsiden av omkretsen til basisen (20) ④, basisadapteren ① og avstandsstykket (20) ⑥, avstandsstykket (60) ⑦.

2 Velg veggmonteringsstil. Dette kan velges som vist nedenfor.

2-a Standard montering

2-b Slank montering

Se tabellen i trinn 1.

ADVARSEL

- Når 2-b velges, vil tilgang til terminalens bakside være begrenset.

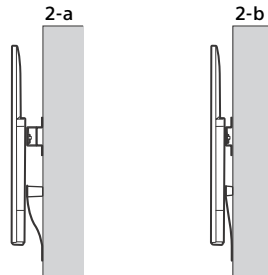

3 Se tabellen nedenfor om monteringsstedet for basisadapteren. Dersom 2-b velges, hoppes over dette trinnet.

Modellnavn	Krokplassing
FW-65BZ35F FW-55BZ35F	b
FW-49BZ35F	c
FW-43BZ35F	d

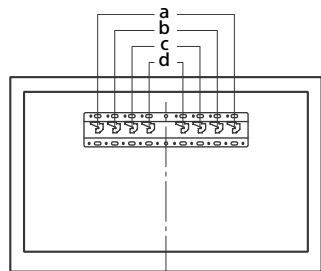

Fest basisadapter ① ved hjelp av skruer (PSW 4x10) ② til basis (20) ③ når 2-a velges.

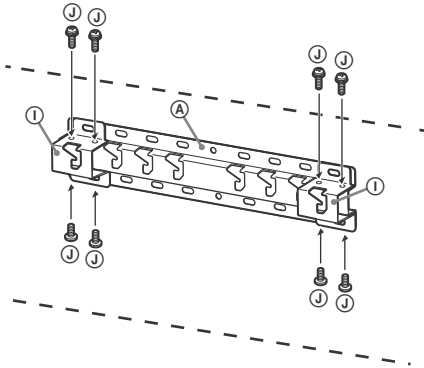

4 Bestem skruenes plasseringer for installasjon av basisen (20) ③.

Se spesifikasjonene på side 25.

Ved valg av 2-a brukes hullposisjonene for basisadapter ①.

ADVARSEL

- Veggen som monitoren skal monteres på, må være i stand til å tåle minst fire ganger monitorens vekt (se monitorens referanseveiledning for å finne vekten).
- Bestem veggens styrke der monitoren skal monteres. Forsterk veggens tilstrekkelig ved behov.

Montering av basisen på veggen

- Bruk fire eller flere skruer med 8 mm diameter eller tilsvarende (medfølger ikke).
- **Fest fire skruer til hullene i basisadapter ① med basis (20) ③ (kun 2-a).**
- Monter basisen (20) ③ horisontalt på veggen.

2-a

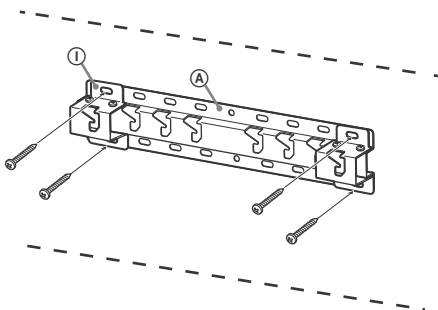

2-b

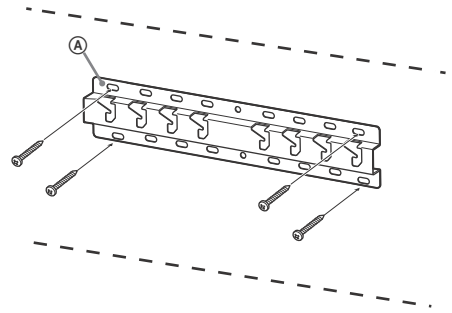

Klargjøring for installasjon av monitoren

Se Innstillingsveiledningen for installasjon av stativet.

1 Fjern skruene fra baksiden av monitoren.

FW-65BZ35F, FW-55BZ35F

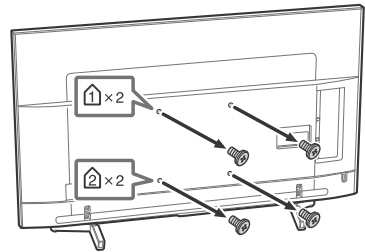

FW-49BZ35F, FW-43BZ35F

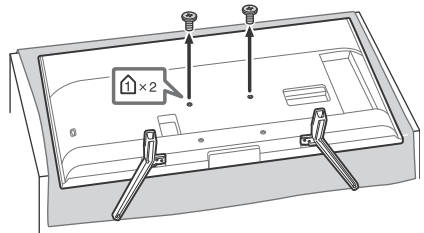

NO

**For å løsne bordstativet fra monitoren
(kun FW-49BZ35F, FW-43BZ35F).**

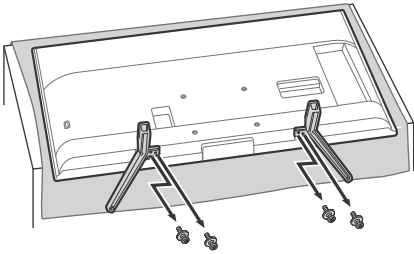

ADVARSEL

- Sørg for at monitoren er i vertikal posisjon før den slås på. Monitoren må ikke slås på mens LCD-panelet vender nedover for å unngå ujevn bildefordeling.
- Hvis det tilføres trykk eller støt på overflaten av monitoren, kan monitoren brykke eller bli skadet.
- Legg monitorens frontflate på et stabilt og flatt underlag med bordstativet hengende ut over kanten på overflaten. Dersom monitorens frontflate og bordstativets bunn ligger på den samme flate overflaten, vil det gi en ustabil arbeidsposisjon og dette kan skade monitoren.
- For å løsne bordstativet fra monitoren, holdes bordstativet fast med begge hender.

2 Fest festedelen for veggmonteringsbraketten. Kontroller festedelen ved å se på "Leveres med SU-WL450" i "Kontroll av delene" på side 18.

Merknad

- Fest festedelen sikkert med skruer.
- Still moment til ca. 1,5 N·m (15 kgf·cm) hvis det brukes en elektrisk skrutrekker.
- Sørg for at de ubrukte delene blir oppbevart på en trygg plass for framtidig bruk. Behold denne håndboken for fremtidig referanse.

**Standard montering (2-a)
FW-65BZ35F, FW-55BZ35F**

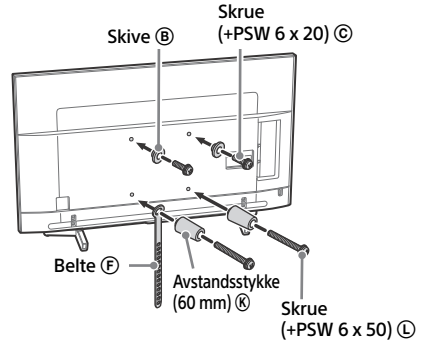

FW-49BZ35F, FW-43BZ35F

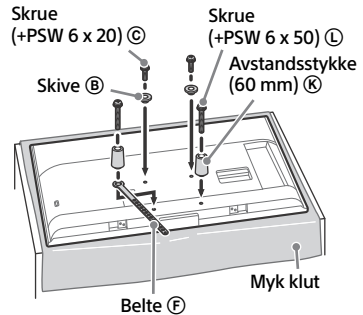

Slank montering (2-b)

Merknad

- Noen av terminalene på baksiden av monitoren kan ikke brukes når denne monteringsstilen benyttes.

FW-65BZ35F, FW-55BZ35F

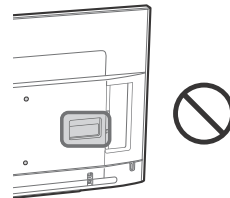

FW-49BZ35F, FW-43BZ35F

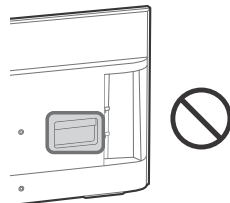

FW-65BZ35F, FW-55BZ35F

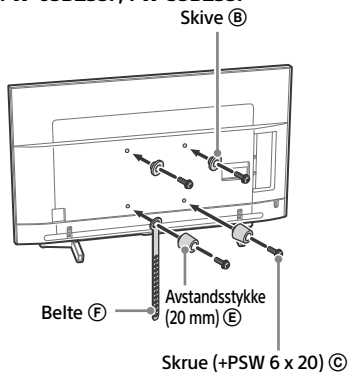

FW-49BZ35F, FW-43BZ35F

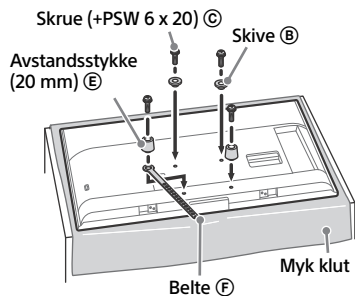

3 Koble den/de nødvendige kabel(e) til monitoren.

Sørg for at kablene tilkobles før monitoren monteres på veggen. Du vil ikke kunne koble til kablene når monitoren er montert. Se referanseveiledningen som fulgte med monitoren.

4 Løsne bordstativet fra monitoren (kun FW-65BZ35F, FW-55BZ35F).

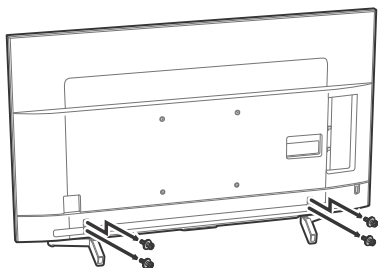

Montering av monitoren på veggen

1 Monter monitoren på basisen.

- Se tabellen i trinn 3 i "Fastsettelse av installasjonssted" på side 19 for plassering av skivene B i opphengen på basisen.
- Hold monitoren fast med begge hender og heng skivene B som er festet på baksiden av monitoren opp på basisen, sørg for å bekrefte formen på hullene.
- Etter montering av monitoren på veggen, bekreftes at skivene B er fastlåst i basisen eller basisadapteren.

2-a

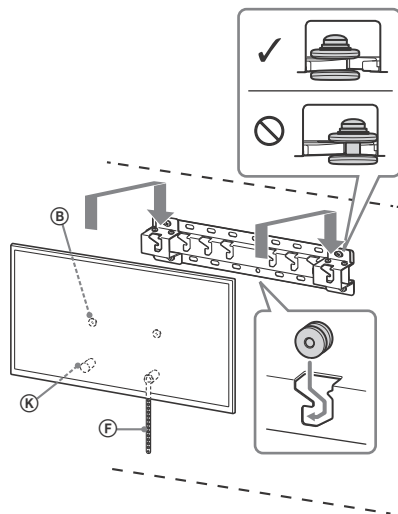

NO

2-b

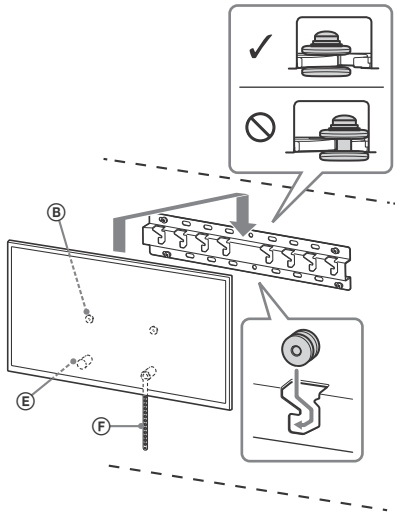

ADVARSEL

- Sørg for at to eller flere personer holder monitoren når den bæres.

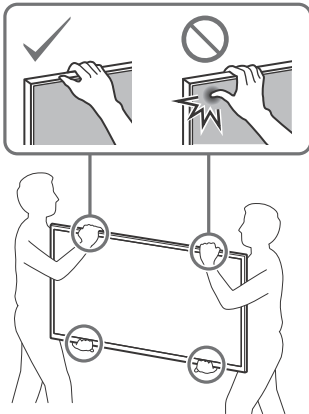

2 Sørg for at bunnen av monitoren ikke forskyver seg.

- Løft opp slakket i beltet (F) og fest det stramt til veggen.

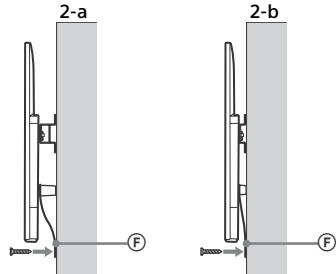

- Bruk en skrue med 5 mm diameter eller tilsvarende (medfølger ikke).

Merknad

- Prøv å trekke bunnen av monitoren litt mot deg selv og sørg for at den ikke beveger seg forover. Hvis det blir noen bevegelser, er den ikke korrekt festet, og beltet (F) må festes sikkert på nytt.

Bekreft fullføring av installasjonen

Kontroller følgende punkter.

- Skivene (B) er fast opphengt i basisen eller basisadapteren.
- Ledningen og kabelen er ikke vridd eller klemmt.
- Beltet (F) er stramt uten noe slakk.

ADVARSEL

- Feil plassering av strømledningen osv. kan medføre brann eller elektrisk støt på grunn av kortslutning. Pass på å bekrefte fullføring av installasjonen av sikkerhetsmessige årsaker.

Annen informasjon

Ved demontering av monitoren benyttes den tidligere monteringsprosedyren i omvendt rekkefølge.

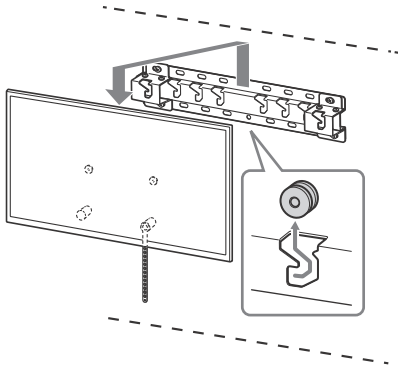

ADVARSEL

- Sørg for at to eller flere personer holder monitoren når den demonteres.

Spesifikasjoner

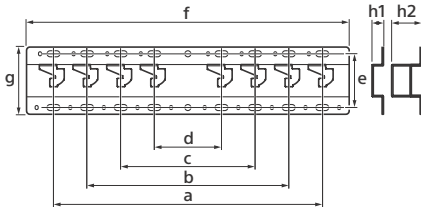

Dimensjoner: (Ca.) [mm]

- a : 400
- b : 300
- c : 200
- d : 100
- e : 80
- f : 480
- g : 100

h1 : 20 (tilfelle 2-b)

h2 : 60 (tilfelle 2-a)

Vekt (kun basis): (Ca.) [kg]

0,8

Design og spesifikasjoner kan endres uten varsel.

NO

Innstillinger

Pro-modus

I [Pro-modus] kan du bruke forskjellige passende funksjoner for profesjonell bruk. Her introduserer vi hvordan det kan endres til [Pro-modus] og typiske funksjoner for [Pro-modus].

Pro-modus

Normal modus: Dette er standardmodusen. [Pro-modus]-funksjoner er ikke tilgjengelige i denne modusen.

Pro-innstillingsmodus: Denne modusen lar deg velge forskjellige innstillinger for [Pro-modus]-funksjoner.

Pro-modus: Dette er operasjonsmodusen for profesjonell bruk der du kan bruke [Pro-modus]-funksjonene.

Slik endrer du modusen



Når LCD-skjerm er i Normal modus og Pro-innstillingsmodus

- Gå til [Hjem (meny)] → [Apper] → [Pro-modusverktøy], velg deretter modusen du ønsker å endre.

Når LCD-skjerm er i Pro-modus

- Trykk aktiveringsknappene på fjernkontrollen etter hverandre som beskrevet nedenfor i løpet av et intervall på ett sekund.

Etter å ha startet monitoren på nytt endres modusen til [Pro-innstillingsmodus].

Aktiveringsnøkkel:  (Skjermdisplay) /  (Lyddemping) /  +/- (Volum +) / (HOME)

* Ved oppstart kan du ikke endre modusen fra [Pro-modusverktøy] til [Pro-modus]. Hvis du ønsker å endre modusen fra [Pro-modusverktøy], går du til [Pro-innstillinger] → [Funksjonsrestriksjoner] → [Apper] og endrer [Pro-modusverktøy] til [Aktiver] i [Pro-innstillingsmodus].

Introduksjon til Pro-modus-funksjonene

I [Pro-modus] kan du bruke forskjellige passende funksjoner. Typiske [Pro-modus]-funksjoner presenteres nedenfor.

- **Innstilling av monitordrift når AC-strømmen slås på**
Du kan innstille driften av monitoren når AC-strømpluggen trekkes ut og settes inn igjen.
- **Optimalisert display for PC-ens inngangsskjerm**
Skjermen viser PC-ens inngangsskjerm med optimal størrelse i henhold til PC-ens format.
- **Strømtilførselkontroll og automatisk inngangsveksling med HDMI-signaldetektering**
Hvis du slår på monitoren mens HDMI-enheten er tilkoblet, kan du veksle automatisk til den tilkoblede HDMI-inngangen.
- **Innstillinger for visning av menyen når HOME-knappen trykkes**
Du kan velge den viste menyen ved å trykke HOME-knappen på fjernkontrollen.
- **Fastsettelse av innledende inngangskilde når monitoren startes**
Du kan bestemme den innledende inngangskilden når monitoren startes.
- **Pro-modus-lås**
Du kan beskytte innstillingene for [Pro-modus] ved å bruke en PIN-kode.
- **Innledende/maksimal voluminnstilling**
Du kan innstille innledende og maksimalt volum for monitoren.
- **Begrensning av monitordriften på fjernkontrollen**
Du kan begrense monitordriften med fjernkontrollen.

- **Begrensning av eksterne innganger**
Du kan begrense bruken av eksterne innganger.
- **Begrense bruken av applikasjoner**
Du kan begrense bruken av monitorapplikasjoner.

Slik innstiller du Pro-modus-funksjoner

Gå til [Hjem (meny)] → [Pro-innstillinger] eller gå til [Hjem (meny)] → [Innstillinger] → [Pro-innstillinger] når LCD-skjerm er i [Pro-innstillingsmodus].*

* Varierer avhengig av OS-versjonen.

Anbefalte innstillinger

Denne seksjonen presenterer anbefalte innstillinger ved bruk av LCD-skjerm for profesjonell bruk.

Innstilling av ECO-funksjoner

- 1 Gå til [Innstillinger] → [Strøm] → [Øko].
 - Innstill [Tidsavbrudd for standby] på [Av].

Innstilling av IP-funksjoner

- 2 Gå til [Innstillinger] → [Nettverk] → [Hjemmenettverk] → [IP-kontroll].
 - Innstill [Autentisering] på [Normal og forhåndsdelte nøkkel].
 - Innstill [Enkel IP-kontroll] på [På].

Auto. nedlasting av programvare

- 3 Gå til [Innstillinger] → [Info] → [Systemprogramvareoppdatering].
 - Innstill [Auto. nedlasting av programvare] på [Av].

Bildeinnstillinger

- 4 Velg [Inndata] (f.eks. HDMI 1) med innstillingene som du vil endre, trykk deretter **OPTIONS** og velg [Skjerm og lyd] → [Bilde].
 - Innstill [Lyssensor] på [Av].
 - Velg [Bildemodus] i forhold til bruken.

[Dynamisk]: Ved bruk av det digitale signaldisplayet

[Egendefinert]: Når det originale bildet vises som det er

[Grafikk]: Ved visning av PC-skjermen

Innstilling av verdier for [Bildemodus]

Nedenfor vises de opprinnelige verdiene for hvert element som innstilles i [Bildemodus].

Elementer	[Bildemodus]			
	[Dynamisk]	[Standard]	[Egendefinert]*	[Grafikk]*
[Lysstyrke]	Max.(50)	30	35	35
[Farge]	60	60	50	50
[Kontrast]	Max.(100)	Max.(100)	90	90

* Da monitoren reagerer raskere i [Grafikk]-modus enn den gjør i [Egendefinert] modus, kan monitoren vise musebevegelser jevnere når PC-skjermen brukes i [Grafikk]-modus.

Merknader

Alle innstillingsverdiene kan endres uten varsel.

Kontrollfunksjoner

RS-232C

Du kan styre LCD-skjerm fra en ekstern tjeneste via RS-232C. RS-232C-tilkoblingen forklares kort på denne siden.

Grensesnitt

Etabler RS-232C-forbindelsen med LCD-skjerm ved å bruke en 3,5 mm stereo-miniplugg.

3,5 mm stereo-miniplugg

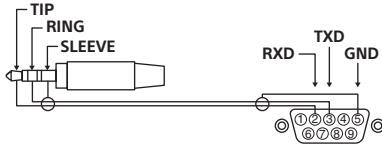

TIP: Monitor → Kontroller
RING: Kontroller → Monitor

Tilkoblingsinnstillinger

Ved etablering av RS-232C-forbindelsen velges tilkoblingsinnstillingene som vist nedenfor.

Baud-flyt	9600 bps
Data	8 bits
Paritet	Ingen
Start-bit	1 bit
Stopp-bit	1 bit
Flytkontroll	Ingen

Dataformat

Vi presenterer dataformatet for RS-232C-kommunikasjon nedenfor.

(a) Forespørsler fra kontrolleren til monitoren

Nr.	Element	Verdi
1	Overskrift	0x8C : Kontroll
2	Kategori	0x00 (fast)
3	Funksjon	0xXX
4	Lengde	0xXX (=Data X+1 byte)
5	Data 1	0xXX
:	:	0xXX
:	:	0xXX
X+4	Data X	0xXX
X+5	Kontrollsum	0xXX

(b) Responser fra monitoren til kontrolleren

Nr.	Element	Verdi	
1	Overskrift	0x70	Svar
2	Svar*	0x00	Fullført (normal avslutning)
		0x01	: Grense over (unormal avslutning - overskredet maksimal verdi)
		0x02	: Grense over (unormal avslutning - overskredet minste verdi)
		0x03	: Kommando annullert (unormal avslutning)
		0x04	: Analysefeil (dataformatfeil)
3	Kontrollsum	0xXX	

Kommando-eksempel

Eksempler på RS-232C-kommunikasjonskommando forklares nedenfor.

Kontroll	Overskrift	Kategori	Funksjon	Lengde	Data 1	Data X	Kontrollsum
Strøm på/av	0x8C	0x00	0x00	0x02	0x00 (av)	-	0x8E
					0x01 (på)	-	0x8F
HDMI-inngangsvalg	0x8C	0x00	0x02	0x03	0x04 (HDMI)	0x01 (#1)	0x96
						0x02(#2)	0x97
						0x03(#3)	0x98
						0x04(#4)	0x99

Ta kontakt med din salgsrepresentant for flere informasjonen om RS-232C.

IP

Du kan styre monitoren via IP fra en HTML5/Android-applikasjon på LCD-skjerm eller på den eksterne enheten. Du kan administrere og overvåke informasjon om inngang/strøm, starte og avslutte applikasjonene, styre displayet, som f.eks. endre kanaler og volum. Du kan også begrense kommandoer ved hjelp av autentiseringsfunksjonen.

Støttet IP-protokoll

Protokollnavn	Lag	Format	Autentisering	Forklaring
Web API	HTTP	JSON-RPC	Ja	API-er hvor formålet er enhetsstyring.
IRCCIP	HTTP	SOAP	Ja	Infrarød kompatibel kontroll over Internett-protokoll. Teknologien og formatene for å sende fjernkontroll-kommandoer via Internett.
SSIP	TCP	Byte stream	Ikke tilgjengelig	Kun typiske funksjoner støttes.

NO

Innstillinger for LCD-skjerm

Ved bruk av IP-kontroll innstilles LCD-skjerm først som vist nedenfor.

Gå til [Innstillinger] → [Nettverk] → [Hjemmenettverk] → [IP-kontroll].

- Innstill [Autentisering] på [Normal og forhåndsdelte nøkkel].
- Angi [Forhåndsdelte nøkkel].

Eksempel på HTTP-forespørsel og respons for Web API

Her er et eksempel på en forespørsel og svar for å innhente strømstatusen fra LCD-skjerm (IP-adresse: 192.168.0.1 Forhåndsdelte nøkkel "1234").

URL

<http://192.168.0.1/sony/system>

Forespørsel

```
POST /sony/system HTTP/1.1
```

```
Host: 192.168.0.1
```

```
Content-Type: application/json; charset=UTF-8
```

```
Content-Length: 70
```

```
X-Auth-PSK: 1234
```

```
{"method": "getPowerStatus", "params": [], "id": 50, "version": "1.0"}
```

Respons

```
HTTP/1.1 200 OK
```

```
Content-Type: application/json; charset=UTF-8
```

```
Content-Length: 44
```

```
{"result": [{"status": "active"}], "id": 50}
```

Ta kontakt med din salgsrepresentant for flere informasjonen om IP Kontroll.

Vedlegg

Utvidet programvare

Du kan bruke LCD-skjerm på en enklere måte ved å bruke utvidet programvare. Denne siden presenterer et eksempel på utvidet programvare.

Ta kontakt med din salgsrepresentant for flere informasjonen.

Programvare for kontormonitorer

Tilbyr enkle funksjoner for bruk av monitoren som en kontormonitor koblet til en PC i et konferanserom eller lignende.

Funksjonseksempler:

- Strømstyring / Overvåkingsfunksjoner for strømtilførsel.
- Whiteboard-funksjon.
- System koblet til konferanserommets reservasjonssystem (støtter reservasjonstabellen i Microsoft Exchange System, Gsuite).
- Tidsstyring for presentasjon.
- Du kan endre inngangene eller slå strømmen på/av uten fjernkontrollen.

Programvare for digitale signaler

Programvaren tilbyr enkle funksjoner ved bruk av monitoren som et digitalt signaldisplay.

Funksjonseksempler:

- Funksjon for styring av digital signalfordeling til flere monitorer via nettverket.
- Enkel avspillingsfunksjon for signaler med USB-minne.
- Styrefunksjon for innhold og spilleliste.
- Fleksibel innstilling av leveringsplan med tid og ukedag.

Spis treści

Podsumowanie	3
Wprowadzenie	3
Schemat podłączeń	3
Korzystanie z pilota	5
Opis pilota	5
Informacje dotyczące instalacji w celu korzystania z uchwytu ściennego firmy Sony	
Sony	7
Informacje dotyczące bezpieczeństwa	7
UWAGA	8
OSTRZEŻENIE	8
UWAGA	9
Środki ostrożności	9
Montaż uchwytu ściennego (Do dystrybutorów Sony)	9
SU-WL500 (FW-85/75BZ35F)	10
Przygotowanie do montażu monitora	10
Krok 1: Sprawdzenie elementów wymaganych do montażu	10
Krok 2: Wybór miejsca montażu	11
Krok 3: Montaż uchwytu podstawy do ściany	11
Krok 4: Przygotowanie do montażu monitora	12
Krok 5: Montaż monitora na ścianie	13
Potwierdzanie ukończenia montażu	14
Zdejmowanie monitora (Do dystrybutorów Sony)	14
Specyfikacja	15
Tabela wymiarów montażowych monitora	16
Diagram/tabela lokalizacji śrub i haków	17
SU-WL450 (FW-65/55/49/43BZ35F)	18
Montaż monitora na ścianie	18
Przygotowanie do montażu	18
Sprawdzenie elementów	18
Wybór miejsca montażu	19
Montaż podstawy do ściany	21
Przygotowanie do montażu monitora	21
Montaż monitora na ścianie	23
Potwierdzanie ukończenia montażu	24
Specyfikacja	25
Ustawienia	26
Tryb Pro	26
Ustawienia zalecane	27
Funkcje sterowania	29
RS-232C	29
IP	30
Załącznik	32
Rozszerzone oprogramowanie	32

Podsumowanie

Wprowadzenie

Dziękujemy, że zakupili Państwo produkt firmy Sony. Niniejszy Monitor jest przeznaczony do profesjonalnego użytku. Jego funkcje obejmują [Tryb Pro], funkcję [Sterowanie RS232C] i funkcję [Kontrola IP], które mogą służyć do profesjonalnego użytku. Ponadto korzystając z opcjonalnego oprogramowania, można dodać praktyczne funkcje. Przed rozpoczęciem użytkowania Monitora należy dokładnie przeczytać niniejszą instrukcję.

Schemat podłączeń

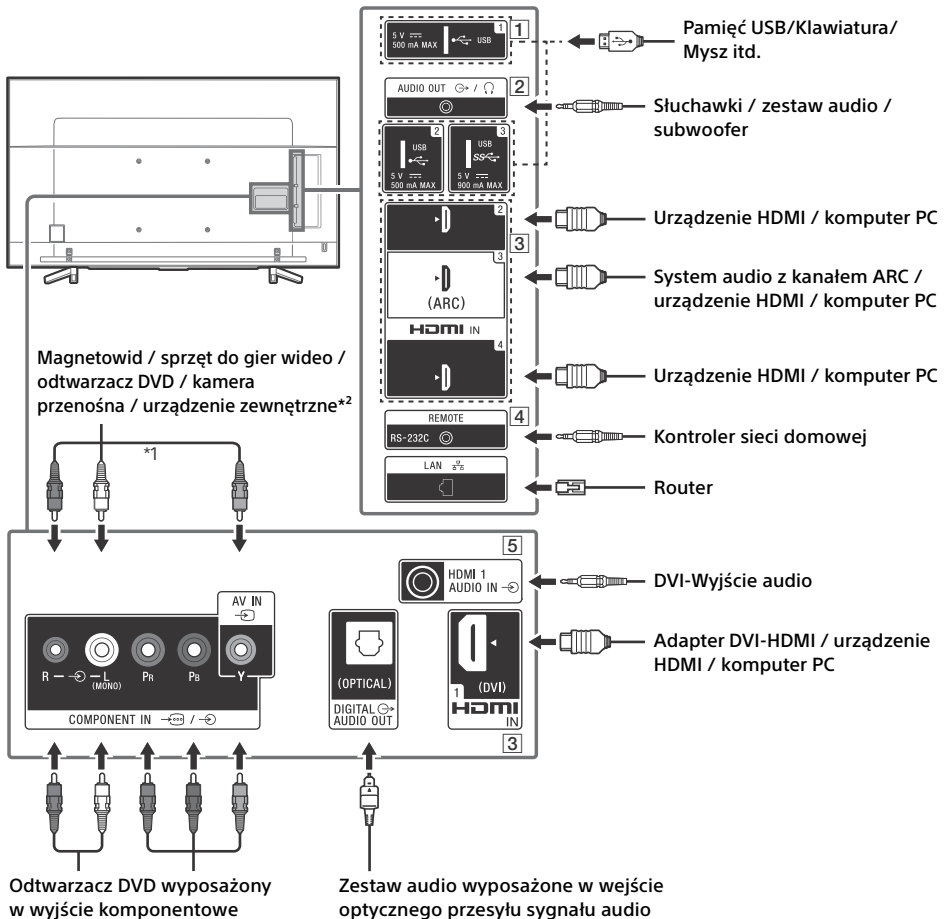

1 USB 1/2, SS USB 3

- Podłączenie dużego urządzenia USB może zakłócić pracę innych podłączonych urządzeń w pobliżu.
- Duże urządzenia USB należy podłączać do złącza USB 1.

2 AUDIO OUT

- Obsługuje wyłącznie 3-biegunowe miniaturowe wtyczki stereo typu minijack.
- Aby odtwarzać dźwięk monitora za pomocą podłączonego urządzenia, naciśnij przycisk **HOME**. Wybierz pozycję [Ustawienia] → [Dźwięk] → [Wyście słuchawkowe/audio] wskaż żądaną pozycję.

3 HDMI IN 1/2/3/4

- Interfejs HDMI pozwala na przesyłanie cyfrowego sygnału wideo i audio pojedynczym kablem.

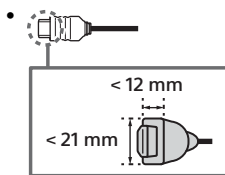

• HDMI IN 2/3

Aby odtwarzać wysokiej jakości treści 4K 50p/60p, podłącz kabel High Speed HDMI do gniazda HDMI IN 2/3 i ustaw opcję [Format sygnału HDMI] na wartość [Ulepszony format].

Szczegóły techniczne obsługiwanych formatów znajdują się w Przewodniku (sekcja „Dane techniczne”, str. 14-16).

• HDMI IN 3 ARC (kanał zwrotny audio)

Podłącz system audio do gniazda HDMI IN 3, aby przekierować do niego dźwięk monitora. Systemy obsługujące kanał ARC potrafią za pomocą tego samego kabla HDMI wysyłać obraz do monitora i odbierać od niego dźwięk. Jeśli zestaw audio nie obsługuje HDMI ARC, konieczne jest dodatkowe połączenie DIGITAL AUDIO OUT (OPTICAL).

4 REMOTE RS-232C

- Złącze do komunikacji szeregowej. Szczegółowe informacje dotyczące funkcji sterowania można znaleźć w sekcji „RS-232C” (strona 29).

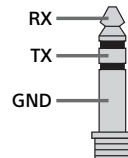

5 HDMI 1 AUDIO IN

- Jeśli urządzenie jest wyposażone w gniazdo DVI, podłącz je do wejścia HDMI IN 1 za pośrednictwem interfejsu adaptera DVI-HDMI (nie należy do wyposażenia), a następnie podłącz gniazdo wyjścia audio urządzenia do wejścia HDMI 1 AUDIO IN.

*1 Urządzenia monofoniczne należy podłączać do gniazda audio L (MONO).

*2 W przypadku urządzenia zewnętrznego mającego tylko wyjście SCART AV OUT użyj adaptera SCART-RCA i przedłużacza kabla analogowego.

Korzystanie z pilota

Opis pilota

Kształt, położenie, dostępność i zakres funkcji pilota mogą zależeć od kraju lub regionu sprzedaży, a także od modelu monitora.

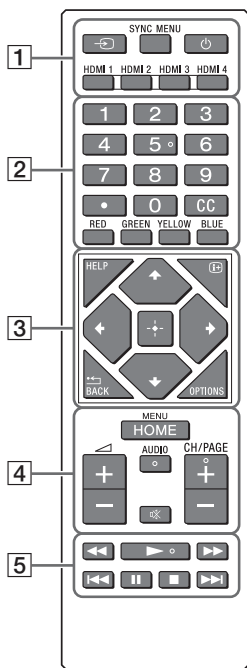

Prześnij i otwórz pokrywę komory baterii, a następnie włóż dwie baterie R03 (rozmiar AAA).

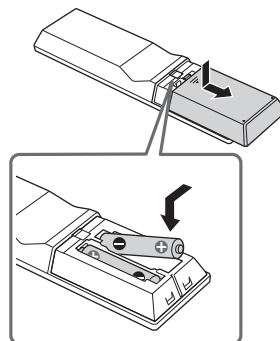

1 (Wybór wejścia)

Wyświetl i wybierz źródło sygnału wejściowego.
Naciskaj kilkukrotnie, aby przełączyć źródło sygnału.

SYNC MENU

Wyświetlanie menu BRAVIA Sync.

(Tryb czuwania monitora)

Włączanie lub wyłączenie monitora (tryb czuwania).

HDMI 1/2/3/4

Przełącz na wejście HDMI.

2 Przyciski numeryczne



Aby wybierać kanały cyfrowe, używaj przycisków 0-9.

CC

Włączanie/wyłączanie napisów (gdy funkcja jest dostępna).

Kolorowe przyciski

Wykonują daną funkcję w określonym czasie.

3 HELP

Wyświetlanie menu pomocy. Z tego poziomu można uzyskać dostęp do Przewodnika pomocniczego.

(Wyświetlacz ekranu)

Przełącz, aby wyświetlić/ukryć informacje dotyczące źródła sygnału, zegara itd.

/BACK

Powrót do poprzedniego ekranu.

OPTIONS

Wyświetlanie listy funkcji, które są w danym momencie dostępne do użytku.

/ / / (Panel nawigacyjny D-Pad)

Nawigacja w menu ekranowym i wybór opcji.

4 HOME

Wyświetlanie menu głównego monitora.

+/- (Głośność)

Regulacja głośności.

AUDIO

Zmiana języka aktualnie oglądanego programu.

(Wyciszenie)

Wyciszenie dźwięku. Ponownie naciśnięcie wyłącza wyciszenie.

CH/PAGE +/-

Naciśnij, aby zmienić kanał lub stronę.

5

Obsługa multimediiów na monitorze i podłączonym urządzeniu z funkcją Bravia Sync.

Informacje dotyczące instalacji w celu korzystania z uchwytu ściennego firmy Sony

Obsługiwane modele:

**FW-85BZ35F / 75BZ35F / 65BZ35F /
55BZ35F / 49BZ35F / 43BZ35F**

Do klientów

W celu zapewnienia ochrony produktu i bezpieczeństwa firma Sony zdecydowanie zaleca przeprowadzenie montażu monitora przez dystrybutorów Sony lub licencjonowanych wykonawców. Nie należy podejmować samodzielnych prób montażu.

Do dystrybutorów Sony i wykonawców
Podczas montażu, okresowej konserwacji i sprawdzania tego produktu należy przestrzegać wszystkich zasad bezpieczeństwa.

Do zamontowania tego produktu konieczne jest posiadanie odpowiedniego doświadczenia, co dotyczy szczególnie sprawdzania nośności ściany w celu podtrzymania ciężaru monitora. Montaż tego produktu do ściany należy powierzyć dystrybutorom Sony lub licencjonowanym wykonawcom, zwracając odpowiednią uwagę na kwestie bezpieczeństwa podczas montażu. Firma Sony nie ponosi odpowiedzialności za żadne szkody lub obrażenia wynikające z nieprawidłowego postępowania lub nieprawidłowego montażu.

W celu zapewnienia bezpiecznego i prawidłowego montażu należy stosować się do zaleceń przedstawionych w Instrukcji obsługi uchwytu ściennego, Przewodniku ustawień monitora oraz do wskazówek podanych w niniejszej instrukcji.

Informacje dotyczące bezpieczeństwa

Dziękujemy za zakup tego produktu.

Do klientów

Do zamontowania tego produktu konieczne jest posiadanie odpowiedniego doświadczenia. Należy zlecać montaż dystrybutorom Sony lub licencjonowanym wykonawcom i zwracać szczególną uwagę na bezpieczeństwo podczas montażu. Firma Sony nie ponosi odpowiedzialności za żadne szkody lub obrażenia wynikające z nieprawidłowego postępowania, nieprawidłowego montażu albo montowania jakichkolwiek innych produktów niż wymienione. To zastrzeżenie nie ogranicza praw ustawowych klientów (jeśli takie przysługują).

Do dystrybutorów Sony

Do zamontowania tego produktu konieczne jest posiadanie odpowiedniego doświadczenia. Należy dokładnie przeczytać tę instrukcję, aby zapewnić bezpieczny przebieg prac montażowych. Firma Sony nie ponosi odpowiedzialności za żadne szkody lub obrażenia wynikające z nieprawidłowego postępowania lub nieprawidłowego montażu. Po zakończeniu montażu należy przekazać tę instrukcję klientowi.

W tej instrukcji przedstawiono prawidłową obsługę produktu oraz ważne środki ostrożności, mające na celu zapobieżenie wypadkom. Należy dokładnie przeczytać tę instrukcję i w prawidłowy sposób korzystać z produktu. Należy zachować tę instrukcję w celu wykorzystania w przyszłości.

Produkty firmy Sony są projektowane z myślą o zapewnieniu bezpieczeństwa. Nieprawidłowe korzystanie z produktów może jednak spowodować poważne obrażenia na skutek pożaru, porażenia prądem elektrycznym, przewrócenia się produktu lub jego upadku. Należy przestrzegać środków ostrożności, aby uniknąć tego typu wypadków.

UWAGA

Określone produkty

Ten uchwyt ścienny został zaprojektowany z myślą o użyciu z określonymi modelami monitorów. W instrukcji monitora można sprawdzić, czy uchwytu ściennego można użyć z danym monitorem.

Do klientów

OSTRZEŻENIE

Nieprzestrzeganie poniższych środków ostrożności może spowodować poważne obrażenia lub śmierć na skutek pożaru, porażenia prądem elektrycznym lub upadku produktu.

Należy zlecać montaż licencjonowanym wykonawcom i zapewnić, aby podczas montażu nie znajdowały się w pobliżu małe dzieci.

Jeśli uchwyt ścienny lub monitor nie zostaną zamontowane prawidłowo, może to skutkować następującymi wypadkami. Należy zlecać montaż licencjonowanym wykonawcom.

- Monitor może spaść, powodując poważne obrażenia, takie jak stłuczenia czy złamania.
- Jeśli ściana, na której montowany jest monitor, jest niestabilna, nierówna albo nieprostopadła do podłogi, monitor może spaść, powodując obrażenia lub uszkodzenia mienia. Ściana musi być w stanie unieść ciężar co najmniej czterokrotnie większy od ciężaru monitora. (Ciężar monitora jest podany w jego instrukcji).
- Jeśli montaż uchwytu ściennego do ściany nie zostanie wykonany odpowiednio mocno, monitor może spaść, powodując obrażenia lub uszkodzenia mienia.

Należy zlecać przemieszczanie i demontaż monitora licencjonowanym wykonawcom.

- Jeśli przemieszczaniem lub demontażem monitora będą zajmować się osoby inne niż licencjonowani wykonawcy, monitor może spaść, powodując obrażenia lub uszkodzenia mienia. Do przenoszenia i demontażu monitora potrzebne są co najmniej dwie osoby.
- Do przenoszenia dużego monitora potrzeba dwóch lub więcej osób (trzech lub więcej w przypadku FW-85BZ35F).

Po zamontowaniu monitora nie wykręcać śrub itp.

Na skutek takiego działania monitor może spaść, powodując obrażenia lub uszkodzenia mienia.

Nie modyfikować elementów uchwytu ściennego.

Na skutek takiego działania uchwyt ścienny może spaść, powodując obrażenia lub uszkodzenia mienia.

Nie montować innych urządzeń niż określony produkt.

Ten uchwyt ścienny jest przewidziany do użytku wyłącznie z określonymi produktami. W przypadku zamontowania urządzenia innego niż określone, może ono spaść, powodując obrażenia lub uszkodzenia mienia.

Nie obciążać uchwytu ściennego obciążeniem innym niż monitor. Nie potrząsać monitorem na boki ani w górę/w dół.

Na skutek takiego działania monitor może spaść, powodując obrażenia lub uszkodzenia mienia.

Nie wieszac się ani nie opierać na monitorze.

Nie wieszac się ani nie opierać na monitorze, gdyż na skutek takiego działania monitor może spaść, powodując poważne obrażenia.

Nie wylewać żadnego rodzaju cieczy na monitor.

Jeśli dojdzie do zamoczenia monitora, może to spowodować pożar lub porażenie prądem.

Nie demontować ani nie modyfikować elementów uchwytu ściennego.

Na skutek takiego działania uchwyt ścienny może spaść, powodując obrażenia lub uszkodzenia mienia.

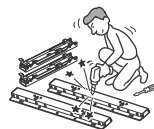

Nigdy nie narażać monitora na działanie deszczu lub wilgoci.

Może to doprowadzić do pożaru lub porażenia prądem.

Nigdy nie umieszczać monitora w ciepłych, wilgotnych i nadmiernie zapyłonych miejscach; w miejscach, w których może być narażony na działanie wibracji mechanicznych.

W przeciwnym razie może to doprowadzić do pożaru lub porażenia prądem elektrycznym.

Trzymać łatwopalne obiekty i otwarty płomień (np. świece) z dala od monitora.

Aby zapobiegać pożarom, należy trzymać łatwopalne obiekty i otwarty płomień (np. świece) z dala od monitora.

Nie zakrywać otworów wentylacyjnych monitora.

Zakrycie otworów wentylacyjnych (np. szmatką) prowadzi do wzrostu temperatury we wnętrzu urządzenia, co może spowodować pożar.

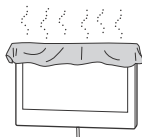

UWAGA

W przypadku niezastosowania następujących środków ostrożności może dojść do obrażeń ciała lub uszkodzenia mienia.

Nie stosować nadmiernej siły na produkt podczas czyszczenia lub konserwacji.

Nie stosować nadmiernej siły na górną część monitora. Na skutek takiego działania monitor może spaść, powodując obrażenia lub uszkodzenia mienia.

Środki ostrożności

- W przypadku długotrwałego użytkowania monitora zamontowanego na uchwyście ściennym ściana za lub ponad monitorem może ulec odbarwieniu albo tapeta może się odkleić, w zależności od rodzaju materiału, jakim pokryta jest ściana.
- Po zdemontowaniu zamontowanego wcześniej do ściany uchwyty ściennego otwory w ścianie pozostają.
- Nie używać uchwyty ściennego w miejscach narażonych na drgania mechaniczne.

Montaż uchwyty ściennego (Do dystrybutorów Sony)

OSTRZEŻENIE

Poniższe instrukcje są przeznaczone wyłącznie dla dystrybutorów Sony. Należy przeczytać powyższe środki ostrożności, zwracając szczególną uwagę na bezpieczeństwo podczas montażu, konserwacji i sprawdzania tego produktu.

Nie montować uchwyty ściennego na powierzchniach, w przypadku których narożniki lub boki monitora mogłyby wystawać poza powierzchnię.

Nie montować uchwyty ściennego na powierzchniach takich jak filary, w przypadku których narożniki lub boki monitora mogłyby wystawać poza powierzchnię. W razie uderzenia narożnika lub boku monitora przez osobę lub obiekt mogłoby to spowodować obrażenia lub uszkodzenia mienia.



Nie montować monitora nad lub pod klimatyzatorem.

W przypadku narażenia monitora przez dłuższy czas na wycieki wody albo strumień powietrza z klimatyzatora może dojść do porażenia prądem elektrycznym lub awarii monitora.

Uchwyt ścienny należy mocno zamocować do ściany, zgodnie ze wskazówkami podanymi w tej instrukcji.

Jeśli którakolwiek ze śrub poluzuje się lub wypadnie, uchwyt ścienny może spaść, powodując obrażenia lub uszkodzenia mienia. Należy używać śrub odpowiednich do materiału, z którego wykonana jest ściana i zamontować uchwyt za pomocą czterech lub więcej śrub o średnicy 8 mm (lub odpowiedników).

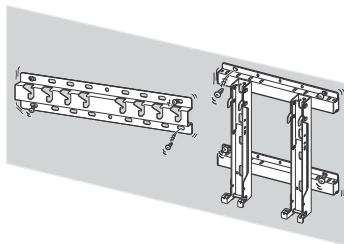

Należy używać dostarczonych śrub i elementów montażowych w prawidłowy sposób, zgodnie ze wskazówkami podanymi w tej instrukcji. W przypadku używania elementów zastępczych monitor może spaść, powodując obrażenia lub uszkodzenia.

Uchwyt należy zamontować w prawidłowy sposób, zgodnie ze wskazówkami podanymi w tej instrukcji.

Jeśli którakolwiek ze śrub poluzuje się lub wypadnie, monitor może spaść, powodując obrażenia lub uszkodzenia.

Śruby należy mocno wkręcać w wyznaczonych miejscach.

W innym przypadku monitor może spaść, powodując obrażenia lub uszkodzenia.

Nie narażać monitora na wstrząsy podczas montażu.

Na skutek wstrząsów monitor może spaść lub rozpaść się. Może to spowodować obrażenia.

Montować monitor na ścianie prostopadłej do podłogi i płaskiej.

W innym przypadku monitor może spaść, powodując obrażenia.

Po zamontowaniu monitora w prawidłowy sposób zamocować kable.

Zaplątanie się osób lub obiektów w kable może spowodować obrażenia lub uszkodzenia.

Nie dopuszczać do zaciśnięcia przewodu zasilającego lub kabli łączących.

W przypadku zaciśnięcia przewodu zasilającego lub kabli łączących pomiędzy urządzeniem a ścianą albo ich zginania lub skręcania na siłę może dojść do odsłonięcia wewnętrznych żył, a co za tym idzie do zwarcia lub przerwy w obwodzie. Może to spowodować pożar lub porażenie prądem elektrycznym.



Śruby potrzebne do zamontowania uchwyty ściennego do ściany nie są dostarczone.

Podczas montażu uchwyty ściennego należy używać śrub odpowiednich do materiału i struktury ściany.

Zachować ostrożność, aby nie zranić się w dłonie lub palce podczas montażu.

Zachować ostrożność, aby nie zranić się w dłonie lub palce podczas montażu uchwyty ściennego lub monitora.

SU-WL500 (FW-85/75BZ35F)

Przygotowanie do montażu monitora

Aby uzyskać szczegółowe informacje dotyczące montażu podstawy, zobacz Przewodnik ustawień.

Krok 1: Sprawdzenie elementów wymaganych do montażu

- 1 Przygotować cztery lub więcej śrub o średnicy 8 mm lub ich odpowiedniki (niedostarczone) oraz śrubokręt. Wybrać śruby dopasowane do materiału, z którego wykonana jest ściana.
- 2 Odpakować karton i sprawdzić, czy wszystkie następujące elementy zostały dołączone.

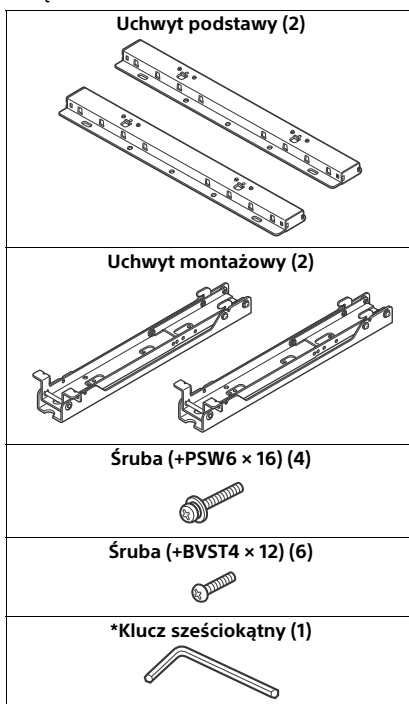

* Wyłącznie w przypadku niektórych regionów/ krajów/modeli monitora.

Krok 2: Wybór miejsca montażu

- 1 Korzystając z tabeli wymiarów montażowych monitora na stronie 16, wybrać miejsce montażu.

Zapewnić odpowiedni odstęp między monitorem i sufitem oraz wystającymi częściami ściany, jak pokazano poniżej.

Jednostka: mm

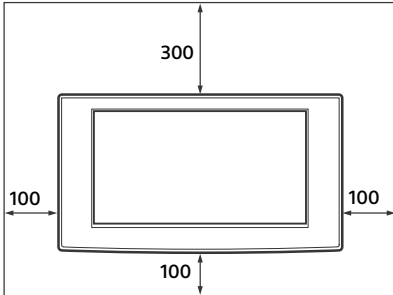

Nigdy nie instalować monitora tak, jak to pokazano na rysunkach poniżej:

Zablokowana cyrkulacja powietrza.

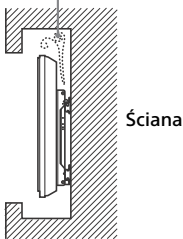

Uwaga

- W przypadku prowadzenia przewodów w ścianie należy wykonać w ścianie otwór na przewody przed rozpoczęciem montażu.

- 2 Korzystając z diagramu wymiarów montażowych ściany na stronie 17, określić położenie śrub w celu zamontowania uchwyty podstawy.

OSTRZEŻENIE

Ściana, na której ma zostać zamontowany monitor, musi być w stanie unieść ciężar co najmniej czterokrotnie większy od ciężaru monitora (Ciężar monitora jest podany w jego instrukcji).

Określić nośność ściany, na której zostanie zamontowany monitor. W razie potrzeby odpowiednio wzmocnić ścianę.

Krok 3: Montaż uchwyty podstawy do ściany

- 1 Zamocować uchwyt podstawy do ściany przy użyciu czterech lub więcej śrub o średnicy 8 mm lub ich odpowiedników (niedostarczone).

1

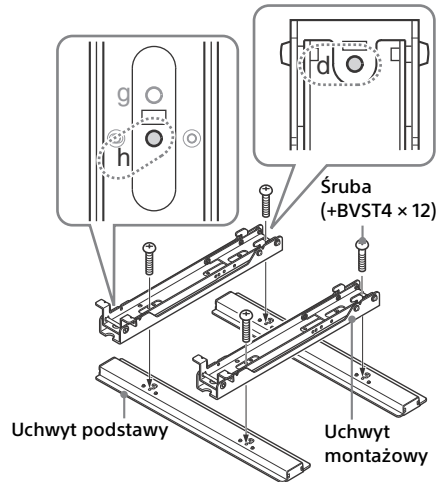

- 2 Zamocować uchwyt podstawy oraz uchwyt montażowy do ściany przy użyciu czterech lub więcej śrub o średnicy 8 mm lub ich odpowiedników (niedostarczone).

Wybrać cztery otwory na śruby z oznaczeniami ● przedstawione na poniższym diagramie i dokręcić mocno śruby, aby nie mogły się poluzować.

Wypoziomować urządzenie.

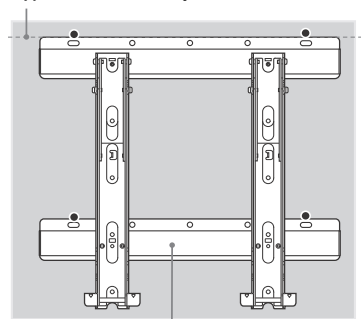

Uchwyt podstawy

- 3 Usunąć śruby montowane w procedurze 1 i zdemontować uchwyt montażowy z uchwyty podstawy.

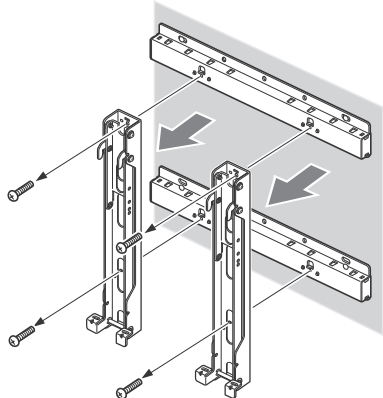

UWAGA

Zachować ostrożność, aby nie upuścić uchwyty montażowego podczas wyjmowania z niego śrub.

OSTRZEŻENIE

- Śruby wymagane w tej procedurze nie są dostarczone z produktem. Wybrać śruby dopasowane do materiału i struktury ściany.
- Jeśli uchwyty podstawy nie można zamocować wystarczająco mocno, użyć dodatkowych śrub.
- Upewnić się, że uchwyt podstawy jest bezpiecznie zamontowany do ściany.

Krok 4: Przygotowanie do montażu monitora

- 1 Odkręcić śruby z tylnego panelu monitora.

FW-85BZ35F

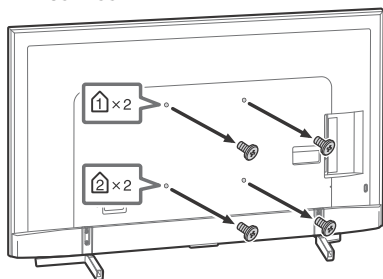

FW-75BZ35F

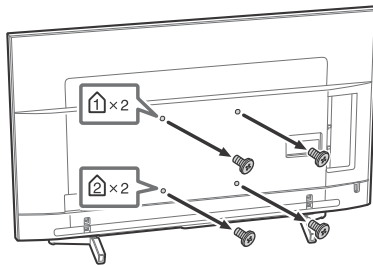

Uwaga

- Przechowywać wykręcone śruby w bezpiecznym miejscu, z dala od dzieci.

- 2 Korzystając z diagramu/tabeli lokalizacji śrub i haków na stronie 17, określić pozycje śrub i zamontować uchwyt montażowy z tyłu monitora.

FW-85BZ35F

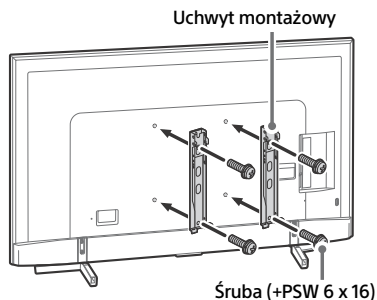

FW-75BZ35F

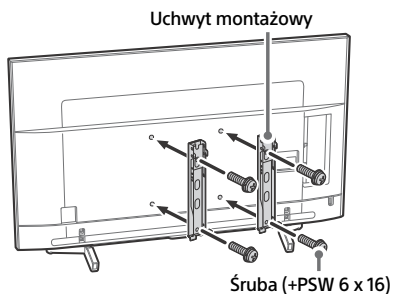

Uwaga

- W przypadku stosowania wkrętarki ustawić moment wkręcania na ok. 1,5 N·m {15 kgf·cm}.
- Przechować nieużyte elementy w bezpiecznym miejscu w celu ich użycia w przyszłości. Należy zachować tę instrukcję w celu wykorzystania w przyszłości.

3 Odłączyć podstawę od monitora.

FW-85BZ35F

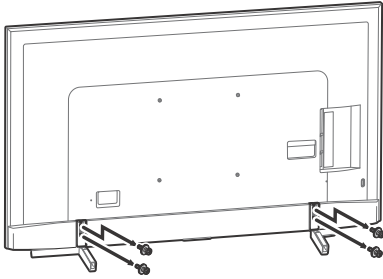

FW-75BZ35F

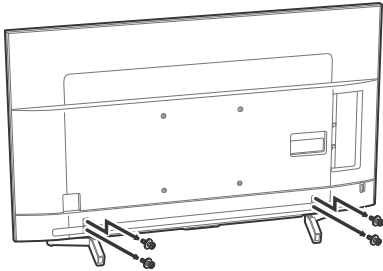

Krok 5: Montaż monitora na ścianie

OSTRZEŻENIE

Zakończyć montaż przed podłączeniem przewodu zasilającego do gniazdka. Zaciśnięcie przewodu zasilającego pod lub pomiędzy elementami produktu może doprowadzić do zwarcia lub porażenia prądem elektrycznym. Zachować ostrożność, aby nie potknąć się o przewód zasilający monitora. Może to doprowadzić do obrażeń.

1 Podłączyć przewód zasilający i przewody połączeniowe dostarczone z monitorem do monitora.

Podłączyć przewód zasilający i przewody połączeniowe do złącz z tyłu monitora. Aby uzyskać szczegółowe informacje dotyczące podłączania przewodu zasilającego i przewodów połączeniowych, należy sprawdzić instrukcję monitora.

Uwaga

- Po zamontowaniu monitora w uchwycie podstawy nie można podłączyć do niego przewodów.
- Prowadzenie przewodów w ścianie należy zlecić licencjonowanemu kontrahentowi.

2 Zamontować monitor w uchwycie podstawy.

- 1 Korzystając z diagramu/tabeli lokalizacji śrub i haków na stronie 17, określić otwory uchwytu podstawy do zaczepienia górnych haków uchwytu montażowego.
- 2 Przytrzymać monitor mocno obiema rękami i delikatnie wyrównać go ze ścianą.

OSTRZEŻENIE

Do przeniesienia dużego monitora potrzeba dwóch lub więcej osób (trzech lub więcej w przypadku FW-85BZ35F).

FW-85BZ35F

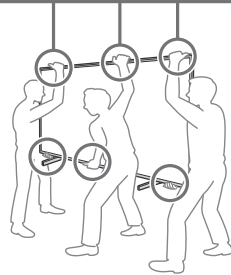
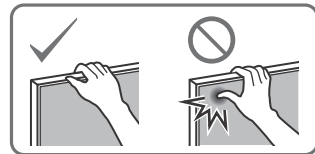

FW-75BZ35F

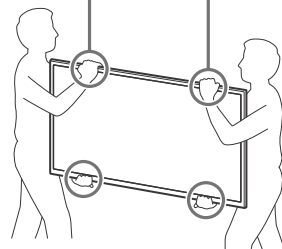
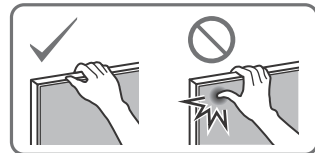

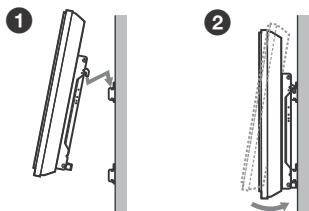

Uchwyt montażowy

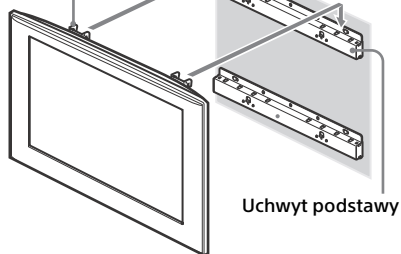

Uchwyt podstawy

3 Dokładnie zamocować monitor i uchwyt podstawy przy użyciu dwóch dołączonych śrub (+BVST4×12).

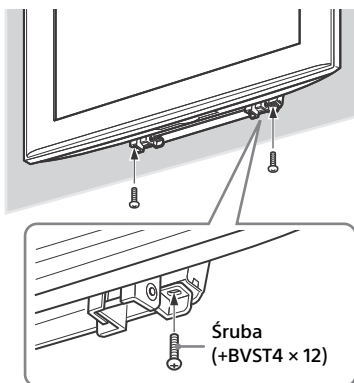

Śruba
(+BVST4 × 12)

Uwaga

- Jeśli używany jest śrubokręt elektryczny, należy ustawić moment obrotowy na ok. 1,5 N·m (15 kgf·cm)

OSTRZEŻENIE

Dokładnie dokręcić obie śruby zabezpieczające (po lewej i po prawej stronie). W innym przypadku monitor może spaść po popchnięciu w górę, powodując obrażenia.

Potwierdzenie ukończenia montażu

Sprawdzić następujące elementy.

- Haki uchwytu montażowego są dokładnie osadzone w otworach w uchwycie podstawy.
- Przewód zasilający i inne przewody nie są skręcone lub przygniecione.
- Dwie śruby zabezpieczające uchwyt montażowy i uchwyt podstawy są dokładnie dokręcone.

OSTRZEŻENIE

Nie regulować nachylenia uchwytu montażowego, gdy monitor jest zamocowany na ścianie. Upewnić się, że montaż został zakończony prawidłowo. W przeciwnym wypadku produkt może spaść i spowodować obrażenia lub uszkodzenia. Ponadto nieprawidłowe umieszczenie przewodu zasilającego itp. może spowodować pożar lub porażenie prądem elektrycznym na skutek zwarcia.

Aby zapewnić bezpieczeństwo, upewnić się, że montaż został zakończony.

Zdejmowanie monitora (Do dystrybutorów Sony)

- 1 Odłączyć przewód zasilający od gniazdkka.
- 2 Usunąć dwie śruby zabezpieczające monitor i uchwyt podstawy. (Patrz punkt 3 kroku 5 na stronie 14 zawierający położenia śrub).
- 3 Pewnie chwycić monitor i wysunąć go w górę, aby go zdjąć.

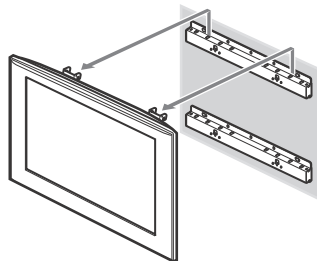

UWAGA

- Uważać, aby nie zahaczyć przewodu zasilającego i innych przewodów podczas zdejmowania monitora.
- Zachować ostrożność, aby nie zranić się w dłoń lub palce podczas zdejmowania monitora.

OSTRZEŻENIE

- Do przenoszenia dużego monitora potrzeba dwóch lub więcej osób (trzech lub więcej w przypadku FW-85BZ35F).

Specyfikacja

Jednostka: (około) [mm]

Waga: (około) [kg]

4,7

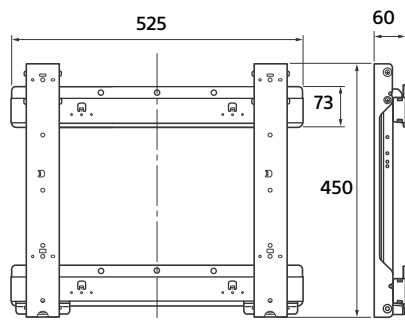

Projekt i dane techniczne mogą zostać zmienione bez powiadomienia.

Tabela wymiarów montażowych monitora

Poniższa tabela przedstawia wymiary monitora montowanego na tym produkcie. Należy skorzystać z tej tabeli, aby określić miejsce montażu.

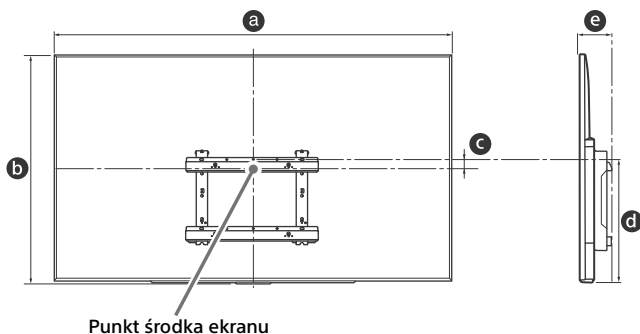

Jednostka: mm

Nazwa modelu	Wymiary wyświetlacza		Wymiary środku ekranu	Długość montażu	
	a	b		Kąt (0°)	
	a	b	c	d	e
FW-85BZ35F	1 911	1 098	131	683	133
FW-75BZ35F	1 673	963	27	515	114

Uwaga

- Dotyczy jedynie 0° w tym modelu TV.
- Niektóre modele mogą być niedostępne w niektórych regionach.
- Wartości podane w tabeli powyżej mogą się różnić minimalnie w zależności od instalacji.

OSTRZEŻENIE

- Ściana, na której ma zostać zamontowany monitor, musi być w stanie unieść ciężar co najmniej czterokrotnie większy od ciężaru monitora. Ciężar monitora jest podany w jego instrukcji.

Diagram/tabela lokalizacji śrub i haków

Nazwa modelu	Lokalizacja śruby	Lokalizacja haku
FW-85BZ35F	d, j	a
FW-75BZ35F	d, g	a

Lokalizacja śruby

W przypadku montażu uchwyty montażowego na monitorze.

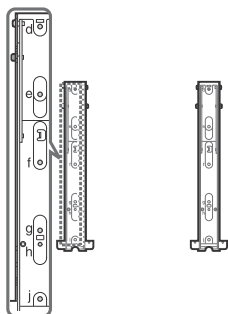

Lokalizacja haku

W przypadku montażu monitora w uchwycie podstawy.

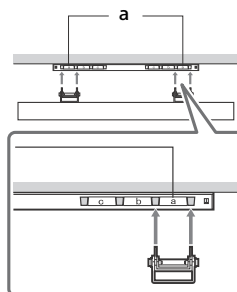

SU-WL450 (FW-65/55/49/ 43BZ35F)

Montaż monitora na ścianie

Procedura montażu różni się w zależności od modelu monitora.

Należy użyć uchwyty ściennego SU-WL450 w celu montażu monitora na ścianie.

Uwaga

- Przechowywać wykręcone śruby w bezpiecznym miejscu, z dala od dzieci.











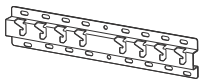



Przygotowanie do montażu

- W czasie instalacji należy mieć do dyspozycji Instrukcję monitora oraz Przewodnik ustawień.
- Przygotować przed montażem śrubokręt Phillips pasujący do śrub.
- Wybrać miejsce montażu monitora.
- Przygotować cztery lub więcej śruby o średnicy 8 mm oraz jedną śrubę o średnicy 5 mm lub odpowiedniki (niedostarczone). Wybrać śruby dopasowane do materiału, z którego wykonana jest ściana.

Sprawdzenie elementów

Dostarczone z uchwytem SU-WL450

- Sprawdzić, czy wszystkie elementy zostały dostarczone.

(A) Podstawa (20) (1)	(B) Kółko (2)
	
(C) PSW 6x20 (4)	(D) PSW 4x20 z tuleją (2)
	
(E) Podkładka dystansowa (20) (2)	(F) Pasek (1)
	
(G) Tuleja (20) (M4) (2)	(H) PSW 4x20 (2)
	
(I) Adapter podstawy (2)	(J) PSW 4x10 (8)
	
(K) Podkładka dystansowa (60) (2)	(L) PSW 6x50 (2)
	
(M) Tuleja (M4) (2)	(N) PSW 4x50 (2)
	

Wybór miejsca montażu

1 Wybrać miejsce montażu.

Upewnić się, że na ścianie jest wystarczająco dużo miejsca dla monitora, a także że ściana jest w stanie unieść ciężar co najmniej czterokrotnie większy od ciężaru monitora.

Zapoznać się z poniższą tabelą dotyczącą montażu monitora na ścianie. Ciężar monitora można sprawdzić w jego instrukcji.

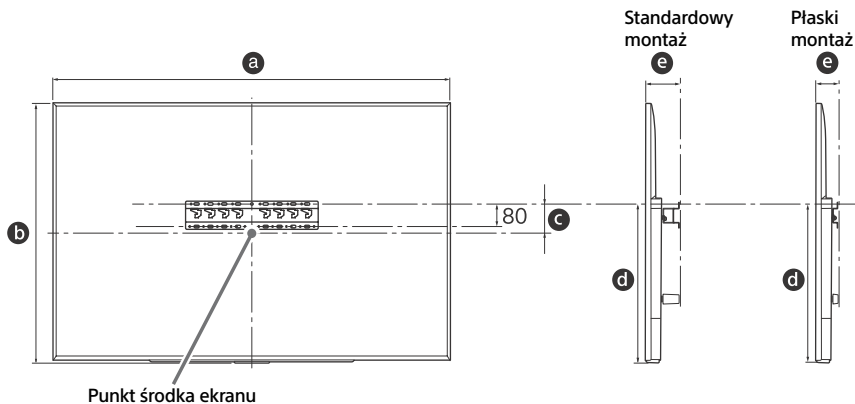

Jednostka: mm

Nazwa modelu	Wymiary wyświetlacza		Wymiary środka ekranu	Długość montażu		
	a	b	c	d	Standardowy montaż	Płaski montaż
FW-65BZ35F	1 450	836	99	523	115	73
FW-55BZ35F	1 231	713	106	468	115	73
FW-49BZ35F	1 098	644	15	315	120	78
FW-43BZ35F	965	569	23	315	120	78

Uwaga

- Wartości podane w tabeli mogą się różnić minimalnie w zależności od instalacji.

Zapewnić odpowiedni odstęp między monitorem i sufitem oraz wystającymi częściami ściany, jak pokazano poniżej.

Jednostka: mm

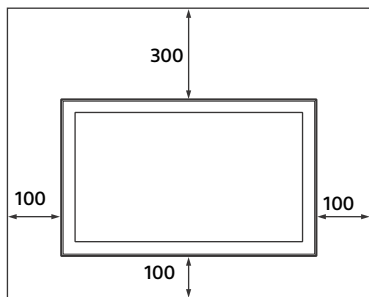

- Aby zapewnić prawidłową wentylację i zapobiec gromadzeniu się kurzu lub brudu:
 - Nie umieszczać monitora płasko ani nie montować spodem do tyłu, ekranem do ściany lub z boku.
 - Nie umieszczać monitora na półce, dywanie, łóżku lub w szafce.
 - Nie zakrywać monitora tkaninami, takimi jak zasłony, ani innymi przedmiotami, takimi jak gazety.
 - Nie montować monitora w poniższy sposób.

Zablokowana cyrkulacja powietrza.

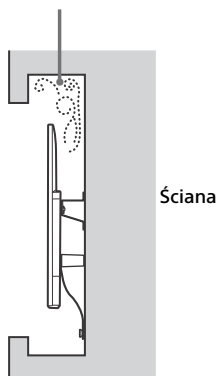

Uwaga

- W przypadku prowadzenia przewodów w ścianie należy wykonać w ścianie otwór na przewody przed rozpoczęciem montażu. Aby zapobiec zaciśnięciu kabli, otwór w ścianie powinien zostać wykonany poza zewnętrznym obwodem podstawy (20) (A), adapter podstawy (1) i podkładki dystansowej (20) (E), podkładki dystansowej (60) (K).

2 Wybierz sposób montażu na ścianie. Odległość tylnej części monitora do ściany można wybrać, jak pokazano poniżej.

2-a Standardowy montaż

2-b Płaski montaż

Patrz tabela w kroku 1.

OSTRZEŻENIE

- Gdy wybrany zostanie wariant 2-b, dostęp do panelu tylnego będzie ograniczony.

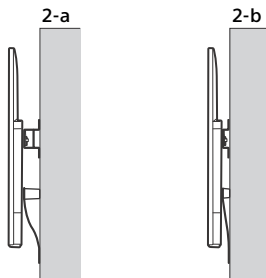

3 Zapoznaj się z poniższą tabelą w celu sprawdzenia położenia montażu adaptera podstawy. W przypadku wybrania wariantu 2-b należy pominąć ten krok.

Nazwa modelu	Lokalizacja haku
FW-65BZ35F FW-55BZ35F	b
FW-49BZ35F	c
FW-43BZ35F	d

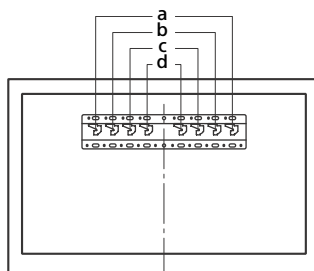

Zamocuj adapter podstawy ① za pomocą śruby (PSW 4x10) ② do podstawy (20) ③ w przypadku wybrania wariantu 2-a.

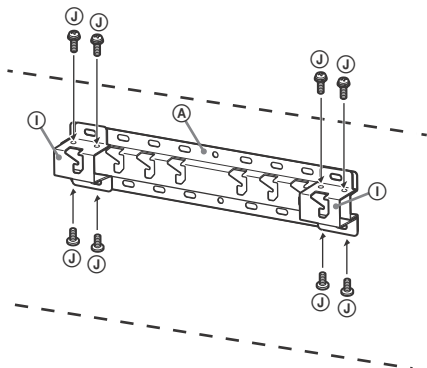

2-a

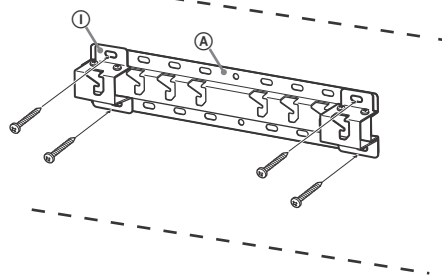

4 Określić położenia śrub do montażu podstawy (20) ③.

Patrz specyfikacja na stronie 25.

W przypadku wybrania wariantu 2-a należy użyć pozycji otworów dla adaptera podstawy ①.

OSTRZEŻENIE

- Ściana, na której ma zostać zamontowany monitor, musi być w stanie unieść ciężar co najmniej czterokrotnie większy od ciężaru monitora. (Ciężar monitora jest podany w jego instrukcji).
- Określić nośność ściany, na której zostanie zamontowany monitor. W razie potrzeby odpowiednio wzmocnić ścianę.

2-b

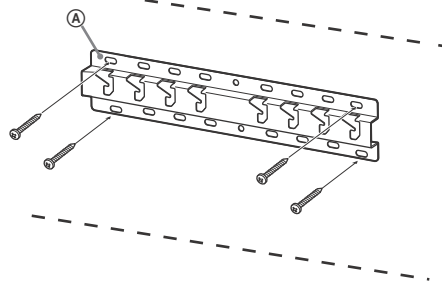

Montaż podstawy do ściany

- Użyć czterech lub więcej śrub o średnicy 8 mm lub odpowiedników (niedostarczone).
- **Wkręć cztery śruby w otwory adaptera podstawy ① z podstawą (20) ③ (tylko 2-a).**
- Zamontować podstawę (20) ③ poziomo na ścianie.

Przygotowanie do montażu monitora

Aby uzyskać szczegółowe informacje dotyczące montażu podstawy, zobacz Przewodnik ustawień.

1 Odkręcić śruby z tylnego panelu monitora.

FW-65BZ35F, FW-55BZ35F

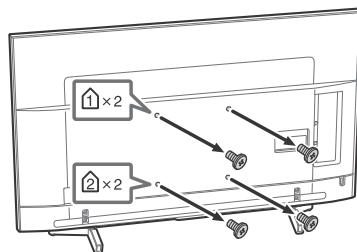

PL

FW-49BZ35F, FW-43BZ35F

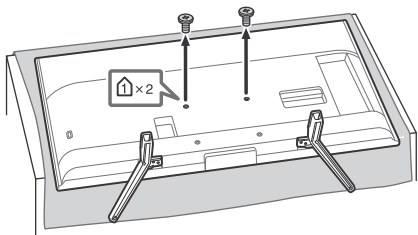

Aby odciąć podstawę od monitora (Tylko model FW-49BZ35F, FW-43BZ35F).

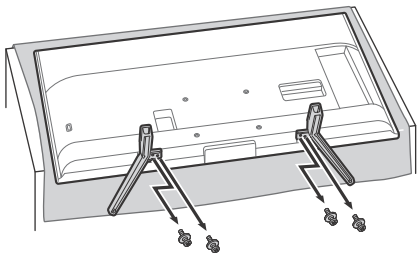

OSTRZEŻENIE

- Przed włączeniem monitora upewnij się, że znajduje się on w pozycji pionowej. Aby uniknąć problemów z nierównomierną jednorodnością obrazu, nie należy włączać monitora, kiedy panel LCD jest umieszczony ekranem w dół.
- Jeśli powierzchnia monitora zostanie narażona na nacisk lub wstrząsy, monitor może pęknąć lub ulec uszkodzeniu.
- Umieść monitor ekranem w dół na płaskiej i stabilnej powierzchni tak, aby podstawa wystawała poza krawędź powierzchni. Jeśli przednia część monitora i baza podstawy znajdują się na tej samej płaskiej powierzchni, może to być przyczyną braku stabilności i spowodować uszkodzenie monitora.
- Podczas odłączania podstawy od monitora należy mocno przytrzymać podstawę dwiema rękami.

2 Przymocuj elementy uchwytu dla uchwytu ściennego. Sprawdź elementy uchwytu zgodnie z sekcją „Dostarczone z uchwytem SU-WL450” w rozdziale „Sprawdzenie elementów” na stronie 18.

Uwaga

- Przymocuj prawidłowo elementy uchwytu za pomocą śrub.
- Jeśli używany jest śrubokręt elektryczny, należy ustawić moment obrotowy na ok. 1,5 N·m {15 kgf·cm}.
- Przechować nieużyte elementy w bezpiecznym miejscu w celu ich użycia w przyszłości. Należy zachować tę instrukcję w celu wykorzystania w przyszłości.

Standardowy montaż (2-a)

FW-65BZ35F, FW-55BZ35F

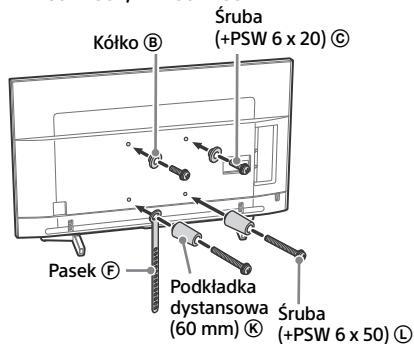

FW-49BZ35F, FW-43BZ35F

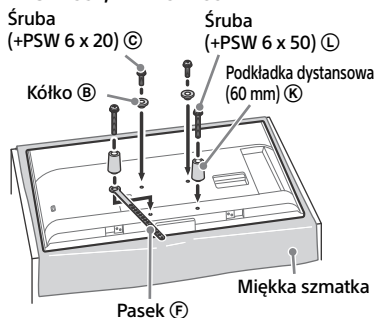

Płaski montaż (2-b)

Uwaga

- W przypadku tego typu montażu nie jest możliwe użycie niektórych złączy z tyłu monitora.

FW-65BZ35F, FW-55BZ35F

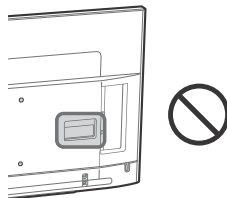

FW-49BZ35F, FW-43BZ35F

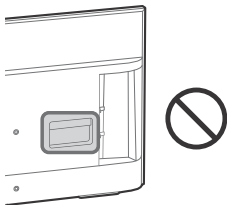

FW-65BZ35F, FW-55BZ35F

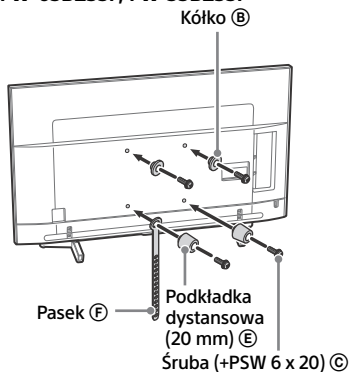

FW-49BZ35F, FW-43BZ35F

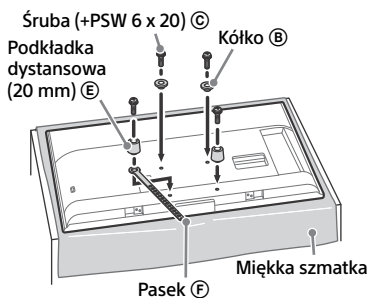

3 Podłączyć niezbędne kable do monitora.

Kable należy podłączyć przed zamontowaniem monitora na ścianie. Po zamontowaniu monitora podłączenie kabli będzie niemożliwe. Patrz instrukcja dołączona do monitora.

4 Odkręć podstawę od monitora (Tylko model FW-65BZ35F, FW-55BZ35F).

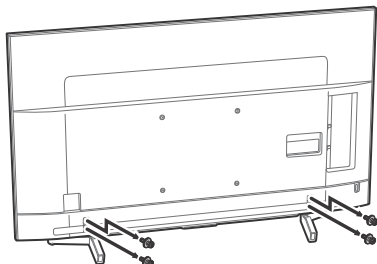

Montaż monitora na ścianie

1 Zamontować monitor na podstawie.

- Odnosnie do lokalizacji kółek (B) do zawieszania na podstawie patrz tabela dla kroku 3 w sekcji „Wybór miejsca montażu” na stronie 19.
- Przytrzymać mocno monitor dwiema rękami i delikatnie zawiesić kółka (B) zamocowane do tylnej części monitora na podstawie, zgodnie z kształtem otworów.
- Po zamontowaniu monitora na ścianie sprawdzić, czy kółka (B) są pewnie osadzone w podstawie lub adapterze podstawy.

2-a

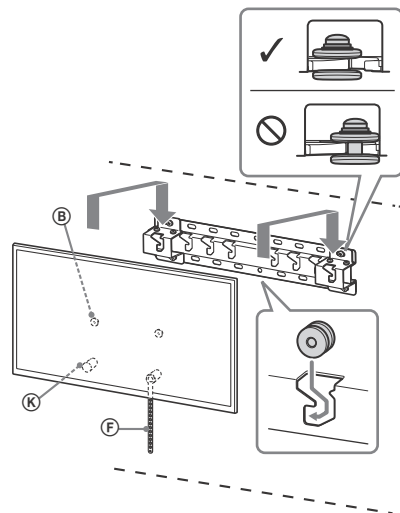

2-b

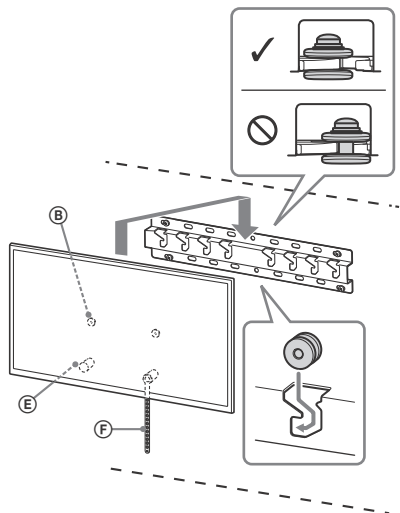

OSTRZEŻENIE

- Do podnoszenia monitora potrzebne są co najmniej dwie osoby.

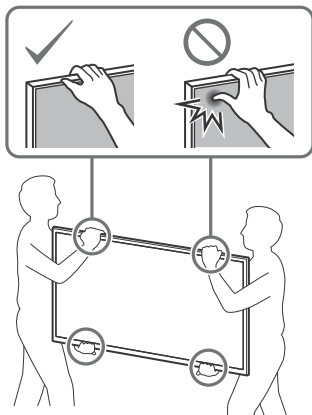

2 Zapobieganie odchyłaniu się dolnej części monitora.

- Naciągnąć pasek (F) i zamocować go mocno do ściany.

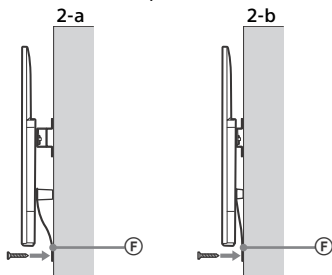

- Użyć śruby o średnicy 5 mm lub odpowiednika (nie dostarczona).

Uwaga

- Spróbować delikatnie pociągnąć monitor do siebie, aby sprawdzić, czy jest on dobrze zamontowany. Jeśli monitor poruszy się, oznacza to, że nie jest prawidłowo zamontowany i należy mocniej naciągnąć pasek (F).

Potwierdzenie ukończenia montażu

Sprawdzić następujące elementy.

- Czy kółka (B) są pewnie osadzone w podstawie lub adapterze podstawy.
- Przewód zasilający i inne przewody nie są skręcone lub przygniecione.
- Czy pasek (F) nie jest luźny.

OSTRZEŻENIE

- Nieprawidłowe umieszczenie przewodu zasilającego itp. może spowodować pożar lub porażenie prądem elektrycznym na skutek zwarcia. Aby zapewnić bezpieczeństwo, upewnić się, że montaż został zakończony.

Pozostałe informacje

W celu zdemontowania monitora należy wykonać procedurę montażu w odwrotnej kolejności.

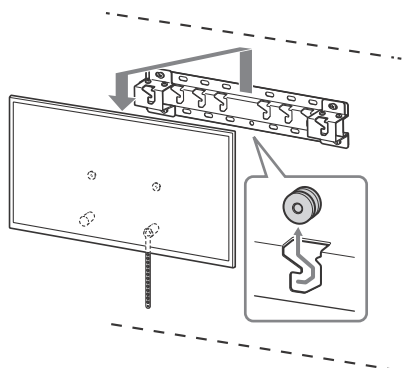

OSTRZEŻENIE

- Do demontażu monitora potrzebne są co najmniej dwie osoby.

Specyfikacja

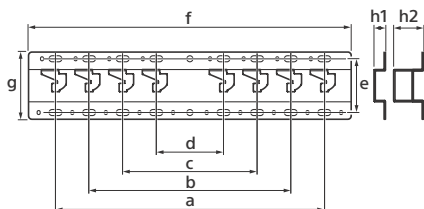

Wymiary: (około) [mm]

- a : 400
- b : 300
- c : 200
- d : 100
- e : 80
- f : 480
- g : 100

h1 : 20 (przypadek 2-b)

h2 : 60 (przypadek 2-a)

Ciężar (tylko podstawa): (około) [kg]

0,8

Projekt i dane techniczne mogą zostać zmienione bez powiadomienia.

Ustawienia

Tryb Pro

W [Trybie Pro] można korzystać z różnych praktycznych funkcji do użytku profesjonalnego. W niniejszym dokumencie opisano, jak zmienić na [Tryb Pro] oraz przedstawiono standardowe funkcje [Trybu Pro].

Tryb Pro

Tryb normalny: Jest to tryb domyślny. W tym trybie funkcje [Trybu Pro] nie są dostępne.

Tryb ustawień Pro: Tryb ten umożliwia konfigurację różnych ustawień funkcji [Trybu Pro].

Tryb Pro: Jest to tryb operacyjny lub do użytku profesjonalnego w sytuacji, kiedy nie można korzystać z funkcji [Trybu Pro].

Jak zmienić tryb



Kiedy Monitor jest ustawiony w Trybie normalnym lub Trybie ustawień Pro

- Przejdź do opcji [Główne (menu)] → [Aplikacje] → [Narzędzie trybu Pro], a następnie wybierz tryb, który chcesz zmienić.

Kiedy Monitor znajduje się w Trybie Pro

- Naciskaj kolejno, co sekundę, opisane poniżej klawisze aktywacji na pilocie.

Po ponownym uruchomieniu monitora tryb zostanie zmieniony na [Tryb ustawień Pro].

Klawisz aktywacji:  (Wyświetlacz ekranu) /  (Wyciszenie) /  +/- (Głośność +) / (HOME)

* Na początku nie można zmienić trybu z [Narzędzie trybu Pro] na [Tryb Pro]. Aby zmienić tryb z [Narzędzie trybu Pro], przejdź do [Pro Ustawienia] → [Funksjonsrestriksjoner] → [Aplikacje] i zmień [Narzędzie trybu Pro] na [Włącz] w opcji [Tryb ustawień Pro].

Wprowadzenie funkcji Trybu Pro

W [Trybie Pro] można korzystać z różnych praktycznych funkcji. Standardowe funkcje [Trybu Pro] zostały przedstawione poniżej.

– Ustawianie operacji Monitora podczas włączania zasilania

Operacje Monitora można ustawić po odłączeniu i ponownym podłączeniu wtyczki przewodu zasilającego.

– Zoptymalizowane wyświetlanie ekranu sygnału PC

Na ekranie wyświetlony zostanie ekran wejścia PC w optymalnym rozmiarze zgodnie z formatem PC.

– Sterowanie zasilaniem i automatyczne przełączanie wejścia poprzez wykrywanie sygnału HDMI

W przypadku włączenia monitora, kiedy urządzenie HDMI jest podłączone, można automatycznie zmienić podłączone wejście na HDMI.

– Ustawienia wyświetlanego menu po naciśnięciu przycisku HOME

Wyświetlane menu można wybrać, naciskając przycisk **HOME** na pilocie.

– Po uruchomieniu monitora wstępne wskazanie źródła sygnału

Po uruchomieniu monitora można wyznaczyć początkowe źródło sygnału.

– Blokada Trybu Pro

Aby zabezpieczyć ustawienia [Trybu Pro], można skorzystać z kodu PIN.

– Ustawienie początkowej/maksymalnej głośności

Można ustawić początkową i maksymalną głośność dla monitora.

– Ograniczanie funkcji monitora przy użyciu pilota

Przy użyciu pilota można ograniczyć obsługę monitora.

- **Ograniczenie wejść zewnętrznych**
Można ograniczyć korzystanie z wejść zewnętrznych.
- **Ograniczenie korzystania z aplikacji**
Można ograniczyć korzystanie z aplikacji monitora.

Jak ustawić funkcje Trybu Pro

Przejdź do opcji [Główne (menu)] → [Pro Ustawienia] lub do [Główne (menu)] → [Ustawienia] → [Pro Ustawienia], jeśli Monitor znajduje się w [Tryb ustawień Pro].*

* Różni się w zależności od wersji systemu operacyjnego.

Ustawienia zalecane

W niniejszej sekcji przedstawiono ustawienia zalecane podczas obsługi Monitora w celach profesjonalnych.

Ustawianie funkcji ECO

- 1 Przejdź do opcji [Ustawienia] → [Zasilanie] → [Eco].
 - Ustaw [Stan oczekiwania po okresie bezczynności] na [Wył.].

Ustawianie funkcji IP

- 2 Przejdź do [Ustawienia] → [Sieć] → [Sieć domowa] → [Kontrola IP].
 - Ustaw [Uwierzytelnienie] na [Klucz wstępny i normalny].
 - Ustaw [Prosta kontrola IP] na [Wł.].

Automat. pobieranie oprogram.

- 3 Przejdź do [Ustawienia] → [Informacje] → [Aktualizacja oprogramowania systemowego].
 - Ustaw [Automat. pobieranie oprogram.] na [Wył.].

Ustawienia obrazu

- 4 Wybierz [Wejście] (np. HDMI 1), którego ustawienia chcesz zmienić, a następnie naciśnij przycisk **OPTIONS** i wybierz [Obraz i dźwięk] → [Obraz].
 - Ustaw [Czujnik światła] na [Wył.].
 - Wybierz opcję [Tryb obrazu] zgodnie z zastosowaniem.

[Żywy]: Korzystanie z wyświetlania cyfrowego znakowania

[Własny]: Wyświetlanie oryginalnego obrazu w stanie takim jaki jest

[Grafika]: Wyświetlanie ekranu PC

Ustawianie wartości [Tryb obrazu]

Następująca wartość jest wartością początkową każdej pozycji ustawień [Tryb obrazu].

Pozycje	[Tryb obrazu]			
	[Żywy]	[Standardowy]	[Własny]*	[Grafika]*
[Jasność]	Maks. (50)	30	35	35
[Nasycenie]	60	60	50	50
[Kontrast]	Maks. (100)	Maks. (100)	90	90

* Ponieważ odpowiedzi monitora są szybsze w trybie [Grafika] niż w trybie [Własny], monitor może wyświetlić płynny ruch myszy w przypadku obsługi ekranu PC w trybie [Grafika].

Uwaga

Każda wartość ustawienia może ulec zmianie bez powiadomienia.

Funkcje sterowania

RS-232C

Monitorem można sterować za pośrednictwem zewnętrznej usługi przez RS-232C. Połączenie RS-232C zostało krótko opisane na tej stronie.

Interfejs

Nawiąż połączenie RS-232C z Monitorem, korzystając z miniwtyku stereo 3,5 mm.

Miniwtyk stereo 3,5 mm

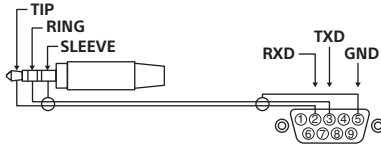

TIP: Monitor → Kontroler
RING: Kontroler → Monitor

Ustawienia połączeń

W przypadku nawiązywania połączenia RS-232C, skonfiguruj ustawienia połączenia w następujący sposób.

Prędkość transmisji	9600 b/s
Dane	8 bitów
Parzystość	Brak
Rozpocznij bit	1 bitów
Zatrzymaj bit	1 bitów
Sterowanie przepływem	Brak

Format danych

Przedstawiamy format danych dla komunikacji RS-232C poniżej.

(a) Żądania z kontrolera dla monitora

Nr	Pozycja	Wartość	
1	Nagłówek	0x8C	: Sterowanie
2	Kategoria	0x00	(naprawiono)
3	Funkcja	0xXX	
4	Długość	0xXX	(=Dane X+1 bit)
5	Dane 1	0xXX	
:	:	0xXX	
:	:	0xXX	
X+4	Dane X	0xXX	
X+5	Sprawdź wynik dodawania	0xXX	

(b) Odpowiedzi monitora dla kontrolera

Nr	Pozycja	Wartość	
1	Nagłówek	0x70	Odpowiedzi
2	Odpowiedzi*	0x00	Ukończono (zakończenie typowe)
		0x01	: Przekroczono limit (Zakończenie nietypowe-przekroczono maksymalną wartość)
		0x02	: Przekroczono limit (Zakończenie nietypowe-przekroczono minimalną wartość)
		0x03	: Polecenie anulowano (zakończenie nietypowe)
		0x04	: Błąd przetwarzania (Błąd formatowania danych)
3	Sprawdź wynik dodawania	0xXX	

Przykład polecenia

Poniżej opisano przykłady poleceń komunikacyjnych RS-232C.

Sterowanie	Nagłówek	Kategoria	Funkcja	Długość	Dane 1	Dane X	Sprawdź wynik dodawania
Wł./wył. zasilanie	0x8C	0x00	0x00	0x02	0x00 (wył.)	-	0x8E
					0x01 (wł.)	-	0x8F
Wybór wejścia HDMI	0x8C	0x00	0x02	0x03	0x04 (HDMI)	0x01 (#1)	0x96
						0x02(#2)	0x97
						0x03(#3)	0x98
						0x04(#4)	0x99

Aby uzyskać więcej informacji w zakresie RS-232C, należy się skontaktować z przedstawicielem handlowym.

IP

Monitorem można sterować za pośrednictwem IP z aplikacji HTML5/Androidu na Monitorze lub rozszerzonym urządzeniu. Można zarządzać informacjami dotyczącymi wejścia/zasilania i je monitorować, uruchamiać lub zamykać aplikację, sterować wyświetlaczem, poprzez np. zmianę kanałów i regulację głośności. Można także ograniczyć polecenia przy użyciu funkcji uwierzytelniania.

Obsługiwany protokół IP

Nazwa protokołu	Warstwa	Format	Uwierzytelnienie	Wyjaśnienie
Web API	HTTP	JSON-RPC	Tak	Interfejsy API, których celem jest sterowanie urządzeniem.
IRCCIP	HTTP	SOAP	Tak	Sterowanie z obsługą podczterwieni przez protokół internetowy. Technologia i formaty do przesyłania poleceń pilota przez Internet.
SSIP	TCP	Byte stream	Niedostępne	Obsługiwane są tylko standardowe funkcje.

Ustawienia Monitora

W przypadku korzystania z funkcji sterowania IP, należy najpierw skonfigurować Monitor w następujący sposób.

Przejdź do opcji [Ustawienia] → [Sieć] → [Sieć domowa] → [Kontrola IP].

- Ustaw [Uwierzytelnienie] na [Klucz wstępny i normalny].
- Ustaw opcję [Klucz wstępny].

Przykład żądania i odpowiedzi HTTP dla Web API

Poniżej przedstawiony jest przykład żądania i odpowiedzi w celu uzyskania stanu sieci Monitora (adres IP: 192.168.0.1 Wstępnie udostępniony klucz „1234”).

URL

<http://192.168.0.1/sony/system>

Żądanie

```
POST /sony/system HTTP/1.1
Host: 192.168.0.1
Content-Type: application/json; charset=UTF-8
Content-Length: 70
X-Auth-PSK: 1234

{"method": "getPowerStatus", "params": [], "id": 50, "version": "1.0"}
```

Odpowiedź

```
HTTP/1.1 200 OK
Content-Type: application/json; charset=UTF-8
Content-Length: 44

{"result": [{"status": "active"}], "id": 50}
```

Aby uzyskać więcej informacji w zakresie sterowania IP, należy się skontaktować z przedstawicielem handlowym.

Załącznik

Rozszerzone oprogramowanie

Aby korzystać z Monitora w bardziej wygodny sposób, można użyć rozszerzonego oprogramowania. Na tej stronie przedstawiony jest przykład rozszerzonego oprogramowania.

Aby uzyskać więcej informacji, należy się skontaktować z przedstawicielem handlowym.

Oprogramowanie do monitorów biurowych

Zapewnia praktyczne funkcje do używania monitora jako narzędzia biurowego podłączonego do komputera w sali konferencyjnej lub w podobnym pomieszczeniu.

Przykłady funkcji:

- Funkcja zarządzania zasilaniem/monitorowania zasilania.
- Funkcja białej tablicy.
- System połączony z systemem rezerwacji sal konferencyjnych (obsługa stolika rezerwacji Microsoft Exchange Server, Gsuite).
- Licznik czasu prezentacji.
- Zmieniać wejścia lub włączać/wyłączać zasilanie można bez użycia pilota.

Oprogramowanie do cyfrowego znakowania

W przypadku korzystania z monitora jako wyświetlacza do cyfrowego znakowania, oprogramowanie zapewnia praktyczne funkcje.

Przykłady funkcji:

- Funkcja zarządzania dystrybucją cyfrowego znakowania do wielu monitorów za pośrednictwem sieci.
- Funkcja odtwarzania z łatwym znakowaniem za pomocą pamięci USB.
- Funkcja zarządzania zawartością i listą odtwarzania.
- Ustawienie elastycznego harmonogramu dostaw na podstawie godziny i dnia tygodnia.

Περιεχόμενα

Επισκόπηση	3
Εισαγωγή	3
Διάγραμμα συνδέσεων	3
Χρήση του Τηλεχειριστηρίου	5
Περιγραφή μερών του τηλεχειριστηρίου	5
Πληροφορίες εγκατάστασης για τη χρήση της Επιτοίχιας βάσης της Sony	7
Σχετικά με την ασφάλεια	7
ΠΡΟΣΟΧΗ	8
ΠΡΟΕΙΔΟΠΟΙΗΣΗ	8
ΠΡΟΣΟΧΗ	9
Προφυλάξεις	9
Εγκατάσταση της Επιτοίχιας Βάσης (Προς τους αντιπροσώπους της Sony)	9
SU-WL500 (FW-85/75BZ35F)	11
Προετοιμασία για την τοποθέτηση της Οθόνης	11
Βήμα 1: Έλεγχος των εξαρτημάτων που απαιτούνται για την εγκατάσταση	11
Βήμα 2: Καθορισμός της θέσης τοποθέτησης	11
Βήμα 3: Εγκατάσταση του Βραχίονα βάσης στον τοίχο	12
Βήμα 4: Προετοιμασία για την τοποθέτηση της Οθόνης	13
Βήμα 5: Τοποθέτηση της Οθόνης στον τοίχο	14
Επαλήθευση της ολοκλήρωσης των εργασιών τοποθέτησης	16
Κατά την αφαίρεση της Οθόνης (Προς τους αντιπροσώπους της Sony)	16
Τεχνικά χαρακτηριστικά	16
Πίνακας διαστάσεων τοποθέτησης Οθόνης	17
Διάγραμμα/πίνακας θέσεων Βιδών και Αγκίστρων	18
SU-WL450 (FW-65/55/49/43BZ35F)	19
Τοποθέτηση της Οθόνης στον τοίχο	19
Προετοιμασία για την τοποθέτηση	19
Έλεγχος των εξαρτημάτων	19
Καθορισμός της θέσης τοποθέτησης	20
Εγκατάσταση της Βάσης στον τοίχο	22
Προετοιμασία για την τοποθέτηση της Οθόνης	23
Τοποθέτηση της Οθόνης στον τοίχο	25
Επαλήθευση της ολοκλήρωσης των εργασιών τοποθέτησης	26
Τεχνικά χαρακτηριστικά	26
Ρυθμίσεις	27
Λειτουργία Pro	27
Προτεινόμενες ρυθμίσεις	28
Λειτουργίες ελέγχου	30
RS-232C	30
IP	31
Παράρτημα	33
Εκτεταμένο λογισμικό	33

Επισκόπηση

Εισαγωγή

Σας ευχαριστούμε που αγοράσατε αυτό το προϊόν της Sony. Αυτή η Οθόνη είναι σχεδιασμένη για επαγγελματική χρήση. Διαθέτει λειτουργίες όπως [Λειτουργία Pro], λειτουργία [Έλεγχος RS232C], λειτουργία [Έλεγχος IP] που μπορούν να χρησιμοποιηθούν για επαγγελματική χρήση. Επιπλέον, με τη χρήση προαιρετικού λογισμικού μπορείτε να προσθέσετε εύχρηστες λειτουργίες. Προτού χρησιμοποιήσετε την Οθόνη, διαβάστε προσεκτικά αυτό το εγχειρίδιο οδηγιών.

Διάγραμμα συνδέσεων

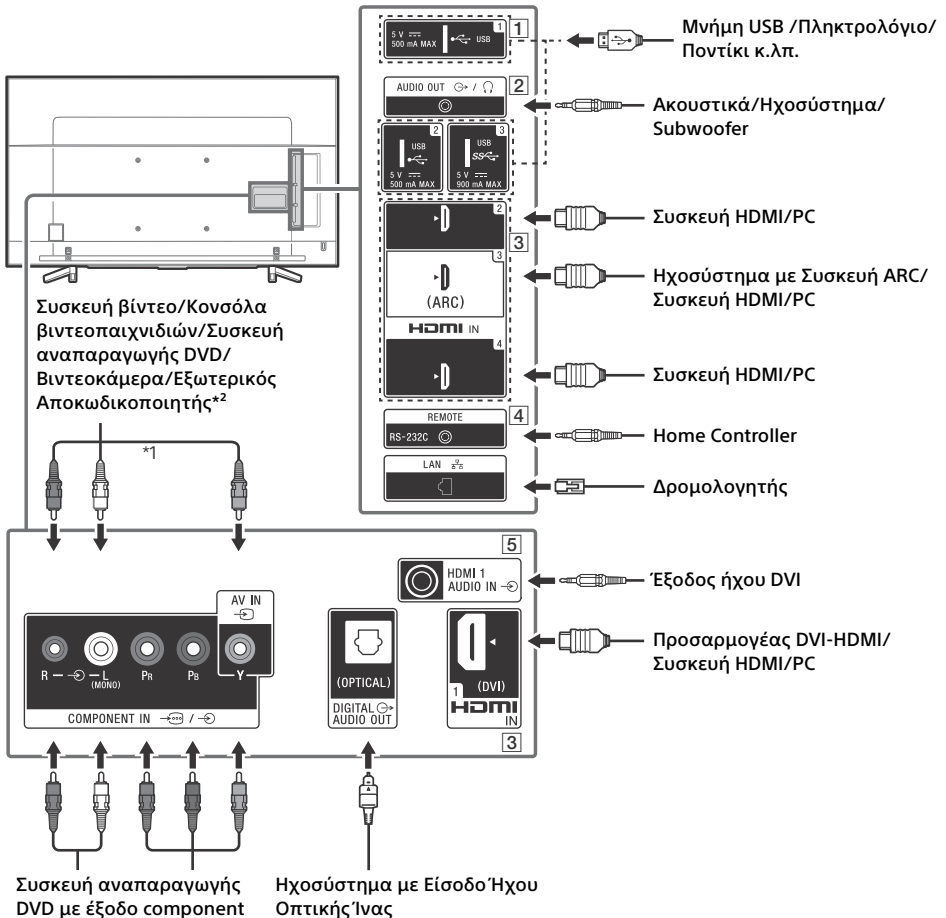

GR

1 USB 1/2, **SS** USB 3

- Η σύνδεση μιας μεγάλης συσκευής USB μπορεί να δημιουργήσει παρεμβολές σε άλλες κοντινές συνδεδεμένες συσκευές.
- Αν συνδέσετε μια μεγάλη συσκευή USB, συνδέστε την στην υποδοχή USB 1.

2 **AUDIO OUT**

- Υποστηρίζει μόνο μίνι στερεοφωνικό τριπολικό βύσμα.
- Για να ακούσετε τον ήχο της Οθόνης μέσω της συνδεδεμένης συσκευής, πιέστε το κουμπί **HOM**E. Επιλέξτε [Ρυθμίσεις] → [Ήχος] → [Ακουστικά/Έξοδος ήχου] και, στη συνέχεια, επιλέξτε το επιθυμητό στοιχείο.

3 **HDMI IN 1/2/3/4**

- Η διασύνδεση HDMI μπορεί να μεταφέρει ψηφιακό βίντεο και ήχο με ένα μόνο καλώδιο.

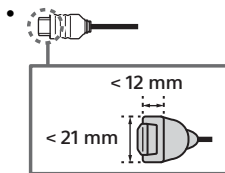

• **HDMI IN 2/3**

Για να απολαύσετε περιεχόμενο υψηλής ποιότητας 4K 50p/60p, συνδέστε ένα καλώδιο HDMI Premium High Speed στην είσοδο HDMI IN 2/3 και ορίστε την επιλογή [Μορφή σήματος HDMI] σε [Βελτισμένη μορφή].

Για λεπτομέρειες σχετικά με τις υποστηριζόμενες μορφές, ανατρέξτε στην ενότητα "Τεχνικά χαρακτηριστικά" στον Οδηγό αναφοράς (σελίδα 15-17).

• **HDMI IN 3 ARC (Audio Return Channel)**

Συνδέστε το ηχοσύστημά σας στο HDMI IN 3 για να δρομολογήσετε τον ήχο της Οθόνης στο ηχοσύστημά σας. Τα ηχοσύστηματα που υποστηρίζουν HDMI ARC μπορούν να στέλνουν βίντεο στην Οθόνη και να λαμβάνουν ήχο από την Οθόνη μέσω του ίδιου καλωδίου HDMI. Αν το ηχοσύστημα σας δεν υποστηρίζει HDMI ARC, απαιτείται πρόσθετη σύνδεση με DIGITAL AUDIO OUT (OPTICAL).

4 **REMOTE RS-232C**

- Ακροδέκτης για σειριακή επικοινωνία. Για λεπτομέρειες, ανατρέξτε στην ενότητα "RS-232C" στις λειτουργίες ελέγχου (σελίδα 30).

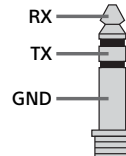

5 **HDMI 1 AUDIO IN**

- Αν η συσκευή διαθέτει υποδοχή DVI, συνδέστε την στο HDMI IN 1 μέσω ενός προσαρμογέα DVI - HDMI (δεν παρέχεται) και συνδέστε την υποδοχή εξόδου ήχου της συσκευής στο HDMI 1 AUDIO IN.

*1 Όταν συνδέετε μονοφωνικό εξοπλισμό, συνδέστε τον στην υποδοχή ήχου L (MONO).

*2 Για εξωτερική συσκευή που διαθέτει μόνο SCART AV OUT, χρησιμοποιήστε προσαρμογέα SCART-RCA και Καλώδιο επέκτασης αναλογικής εισόδου.

Χρήση του Τηλεχειριστηρίου

Περιγραφή μερών του τηλεχειριστηρίου

Το σχήμα, η θέση, η διαθεσιμότητα και η λειτουργία των κουμπιών του τηλεχειριστηρίου μπορεί να διαφέρουν ανάλογα με την περιοχή/τη χώρα/το μοντέλο της Οθόνης.

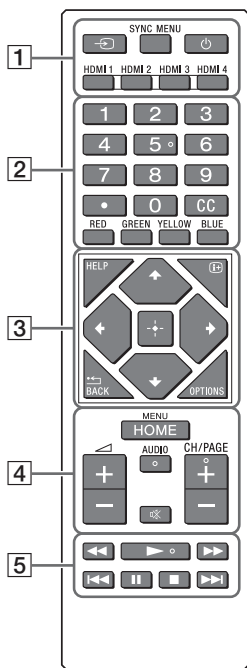

Σύρτε και ανοίξτε το κάλυμμα του θαλάμου μπαταριών και εισαγάγετε δύο μπαταρίες R03 (μέγεθος AAA).

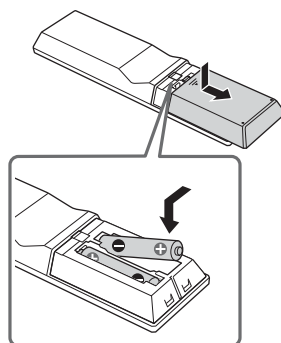

1 (Επιλογή εισόδου)

Εμφανίστε και επιλέξτε την πηγή εισόδου. Πιέστε επανειλημμένα για να αλλάξετε την πηγή εισόδου.

SYNC MENU

Εμφανίστε το Μενού του BRAVIA Sync.

(Αναμονή οθόνης)

Ενεργοποιήστε ή απενεργοποιήστε την Οθόνη (λειτουργία αναμονής).

HDMI 1/2/3/4

Αλλάξτε σε είσοδο HDMI.

2 Αριθμητικά κουμπιά



Χρησιμοποιήστε τα κουμπιά 0-9 για να επιλέξετε ψηφιακά κανάλια.

CC

Ενεργοποιήστε ή απενεργοποιήστε τους υπότιτλους (όταν η δυνατότητα είναι διαθέσιμη).

Χρωματιστά κουμπιά

Εκτελέστε την αντίστοιχη λειτουργία τη δεδομένη στιγμή.

3 HELP

Εμφανίστε το Μενού βοήθειας. Μπορείτε να αποκτήσετε πρόσβαση στον Οδηγό βοήθειας από εδώ.

(Προβολή στην οθόνη)

Πιέστε για να εμφανίσετε/αποκρύψετε τις πληροφορίες της πηγής εισόδου, του ρολογιού, κ.λπ.

/BACK

Επιστρέψτε στην προηγούμενη οθόνη.

OPTIONS

Εμφανίζει μια λίστα λειτουργιών που μπορούν να χρησιμοποιηθούν εκείνη τη στιγμή.

(Πλήκτρα κατεύθυνσης για πλοήγηση)

Πλοήγηση και επιλογή μενού στην οθόνη.

4 HOME

Εμφανίστε το Αρχικό Μενού της Οθόνης.

+/- (Ένταση)

Ρυθμίστε την ένταση.

AUDIO

Αλλάξτε τη γλώσσα για το πρόγραμμα που παρακολουθείτε τη δεδομένη στιγμή.

(Σίγαση)

Πραγματοποιήστε σίγαση του ήχου. Πιέστε το ξανά για επαναφορά του ήχου.

CH/PAGE +/-

Πιέστε για να αλλάξετε ένα κανάλι ή μια σελίδα.

5

Χειριστείτε περιεχόμενο πολυμέσων στην Οθόνη και τη συνδεδεμένη συσκευή που είναι συμβατή με BRAVIA Sync.

Πληροφορίες εγκατάστασης για τη χρήση της Επιτοίχιας Βάσης της Sony

Υποστηριζόμενα μοντέλα:

FW-85BZ35F / 75BZ35F / 65BZ35F / 55BZ35F / 49BZ35F / 43BZ35F

Προς τους πελάτες

Για λόγους προστασίας και ασφάλειας του προϊόντος, η Sony συνιστά ένθερμα η εγκατάσταση της Οθόνης σας να πραγματοποιείται από αντιπροσώπους της Sony ή εξουσιοδοτημένους τεχνικούς. Μην επιχειρήσετε να την εγκαταστήσετε μόνοι σας.

Προς τους αντιπροσώπους της Sony και τους τεχνικούς

Δώστε μεγάλη προσοχή στην ασφάλεια κατά την εγκατάσταση, την περιοδική συντήρηση και τον έλεγχο του προϊόντος αυτού.

Απαιτείται επαρκής εμπειρία για την εγκατάσταση του προϊόντος αυτού και ειδικότερα για να προσδιοριστεί η αντοχή του τοίχου που θα συγκρατεί το βάρος της Οθόνης. Αναθέστε την τοποθέτηση του προϊόντος αυτού στον τοίχο σε αντιπροσώπους της Sony ή σε εξουσιοδοτημένους τεχνικούς και δείξτε την απαραίτητη προσοχή στα θέματα ασφάλειας κατά την εγκατάσταση. Η Sony δεν αναλαμβάνει καμία ευθύνη για τυχόν ζημιά ή τραυματισμό που ενδέχεται να προκληθεί από λανθασμένους χειρισμούς ή ακατάλληλη εγκατάσταση.

Για ασφάλεια και σωστή εγκατάσταση, ακολουθήστε τις Οδηγίες λειτουργίας της Επιτοίχιας Βάσης τον Οδηγό εγκατάστασης της Οθόνης και τις οδηγίες σε αυτό το εγχειρίδιο.

Σχετικά με την ασφάλεια

Σας ευχαριστούμε που αγοράσατε αυτό το προϊόν.

Προς τους πελάτες

Για την εγκατάσταση αυτού του προϊόντος απαιτείται επαρκής τεχνική κατάρτιση. Αναθέστε την εγκατάσταση του προϊόντος σε αντιπροσώπους ή εξουσιοδοτημένους τεχνικούς της Sony και προσέξτε ιδιαίτερα τις προφυλάξεις ασφάλειας κατά τη διάρκεια της εγκατάστασης. Η Sony δεν φέρει ευθύνη για τυχόν ζημιές ή τραυματισμούς που προκλήθηκαν από τον κακό χειρισμό ή τη λανθασμένη εγκατάσταση, ή την εγκατάσταση προϊόντος άλλου από το καθορισμένο. Δεν επηρεάζονται τα νόμιμα δικαιώματά σας (εάν υπάρχουν).

Προς τους αντιπροσώπους της Sony

Για την εγκατάσταση αυτού του προϊόντος απαιτείται επαρκής τεχνική κατάρτιση. Διαβάστε προσεκτικά το παρόν εγχειρίδιο οδηγιών, έτσι ώστε να εκτελέσετε τις εργασίες εγκατάστασης με ασφάλεια. Η Sony δεν αναλαμβάνει καμία ευθύνη για τυχόν ζημιά ή τραυματισμό που ενδέχεται να προκληθεί από λανθασμένους χειρισμούς ή ακατάλληλη εγκατάσταση. Μετά την εγκατάσταση, παραδώστε αυτό το εγχειρίδιο στον πελάτη.

Στο παρόν εγχειρίδιο οδηγιών παρουσιάζεται ο σωστός τρόπος χειρισμού του προϊόντος, καθώς και σημαντικές προφυλάξεις, οι οποίες είναι απαραίτητες για την αποφυγή ατυχημάτων. Διαβάστε προσεκτικά το εγχειρίδιο και χρησιμοποιήστε σωστά το προϊόν. Φυλάξτε το παρόν εγχειρίδιο για μελλοντική χρήση.

Τα προϊόντα της Sony σχεδιάζονται με γνώμονα την ασφάλεια. Σε περίπτωση λανθασμένου χειρισμού ενδέχεται να προκληθεί σοβαρός τραυματισμός λόγω πυρκαγιάς, ηλεκτροπληξίας, ανατροπής ή πτώσης του προϊόντος. Για να αποφύγετε τέτοιου είδους ατυχήματα, βεβαιωθείτε ότι λαμβάνετε τις προφυλάξεις ασφάλειας.

ΠΡΟΣΟΧΗ

Συμβατά προϊόντα

Αυτή η Επιτοίχια βάση έχει σχεδιαστεί για χρήση με τα καθορισμένα μοντέλα Οθόνης. Για τις Οθόνες, ανατρέξτε στον Οδηγό αναφοράς τους, προκειμένου να επαληθεύσετε εάν μπορείτε να χρησιμοποιήσετε την Επιτοίχια βάση.

Προς τους πελάτες

ΠΡΟΕΙΔΟΠΟΙΗΣΗ

Εάν δεν ληφθούν οι ακόλουθες προφυλάξεις, ενδέχεται να προκληθεί σοβαρός τραυματισμός ή θάνατος λόγω πυρκαγιάς, ηλεκτροπληξίας, ανατροπής ή πτώσης του προϊόντος.

Φροντίστε να αναθέσετε την εγκατάσταση σε εξουσιοδοτημένους τεχνικούς και κρατήστε μακριά τα παιδιά κατά τη διάρκεια της εγκατάστασης.

Εάν η Επιτοίχια βάση ή η Οθόνη δεν εγκατασταθούν σωστά, ενδέχεται να προκληθούν τα ατυχήματα που αναφέρονται παρακάτω. Βεβαιωθείτε ότι η εγκατάσταση θα εκτελεστεί από εξουσιοδοτημένους τεχνικούς.

- Η Οθόνη ενδέχεται να πέσει και να προκαλέσει σοβαρούς τραυματισμούς, όπως μώλωπες ή κατάγματα.
- Εάν ο τοίχος στον οποίο θα εγκαταστήσετε την Επιτοίχια βάση είναι ασταθής, ανομοιόμορφος ή δεν είναι κατακόρυφος προς το δάπεδο, ενδέχεται να προκληθεί πτώση της μονάδας με συνέπεια τραυματισμούς ή υλικές ζημιές. Ο τοίχος θα πρέπει να αντέχει σε βάρος τουλάχιστον τέσσερις φορές το βάρος της Οθόνης. (Ανατρέξτε στον Οδηγό αναφοράς της Οθόνης σας σχετικά με το βάρος της.)
- Εάν η Επιτοίχια βάση δεν στερεωθεί σταθερά στον τοίχο, ενδέχεται να προκληθεί πτώση της μονάδας με συνέπεια τραυματισμούς ή υλικές ζημιές.

Αναθέστε τη μεταφορά ή την αφαίρεση της Οθόνης σε εξουσιοδοτημένους τεχνικούς.

- Εάν η μεταφορά ή η αφαίρεση της Οθόνης πραγματοποιηθεί από μη εξουσιοδοτημένο προσωπικό, ενδέχεται να προκληθεί πτώση με συνέπεια τραυματισμούς ή υλικές ζημιές. Βεβαιωθείτε ότι η μεταφορά ή η αφαίρεση της Οθόνης θα πραγματοποιηθεί από δύο ή περισσότερα άτομα.
- Για τη μεταφορά μιας μεγάλης οθόνης χρειάζονται δύο ή περισσότερα άτομα (τρία ή περισσότερα άτομα για την FW-85BZ35F).

Μην αφαιρείτε βίδες κ.λπ. μετά την τοποθέτηση της Οθόνης.

Σε διαφορετική περίπτωση, ενδέχεται να προκληθεί πτώση της Οθόνης με συνέπεια τραυματισμούς ή υλικές ζημιές.

Μην τροποποιείτε τα εξαρτήματα της Επιτοίχιας Βάσης.

Σε διαφορετική περίπτωση, ενδέχεται να προκληθεί πτώση της Επιτοίχιας Βάσης με συνέπεια τραυματισμούς ή υλικές ζημιές.

Μην τοποθετείτε συσκευές διαφορετικές από τις καθορισμένες.

Αυτή η Επιτοίχια βάση έχει σχεδιαστεί για χρήση μόνο με το καθορισμένο προϊόν. Εάν τοποθετήσετε συσκευή διαφορετική από αυτήν που καθορίζεται, ενδέχεται να προκληθεί πτώση ή θραύση της συσκευής με συνέπεια τραυματισμούς ή υλικές ζημιές.

Μην τοποθετείτε στην Επιτοίχια βάση άλλα φορτία εκτός από την Οθόνη. Μην κινείτε την Οθόνη προς τα αριστερά/δεξιά ή προς τα πάνω/κάτω.

Σε διαφορετική περίπτωση, ενδέχεται να προκληθεί πτώση της Οθόνης με συνέπεια τραυματισμούς ή υλικές ζημιές.

Μην στηρίζετε και μην κρέμεστε από την Οθόνη.

Μην στηρίζετε και μην κρέμεστε από την Οθόνη, καθώς ενδέχεται να προκληθεί πτώση της με συνέπεια σοβαρό τραυματισμό.

Μην χύνετε υγρά οποιουδήποτε είδους πάνω στην Οθόνη.

Εάν η Οθόνη βραχεί, μπορεί να προκληθεί πυρκαγιά ή ηλεκτροπληξία.

Μην αποσυναρμολογείτε ή τροποποιείτε τα εξαρτήματα της Επιτοίχιας Βάσης.

Σε διαφορετική περίπτωση, ενδέχεται να προκληθεί πτώση της Επιτοίχιας Βάσης με συνέπεια τραυματισμούς ή υλικές ζημιές.



Μην εκθέτετε την Οθόνη σε βροχή ή υγρασία.

Μπορεί να προκληθεί πυρκαγιά ή ηλεκτροπληξία.

Ποτέ μην τοποθετείτε την Οθόνη σε μέρη που είναι ζεστά, υγρά ή υπερβολικά σκοτισμένα ή σε μέρη όπου η Οθόνη εκτίθεται σε μηχανικές δονήσεις.

Διαφορετικά, μπορεί να προκληθεί πυρκαγιά ή ηλεκτροπληξία.

Κρατήστε τα εύφλεκτα αντικείμενα ή τις γυμνές φλόγες (π.χ. κεριά) μακριά από την Οθόνη.

Για την αποφυγή πυρκαγιάς, κρατήστε τα εύφλεκτα αντικείμενα ή τις γυμνές φλόγες (π.χ. κεριά) μακριά από την Οθόνη.

Μην καλύπτετε τις οπές εξαερισμού της Οθόνης.

Εάν καλύψετε τις οπές εξαερισμού (με ένα πανί, κ.λπ.), η θερμότητα θα συσσωρευθεί στο εσωτερικό και θα προκληθεί πυρκαγιά.

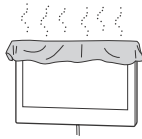

ΠΡΟΣΟΧΗ

Εάν δεν ληφθούν οι ακόλουθες προφυλάξεις, ενδέχεται να προκληθούν τραυματισμοί ή υλικές ζημιές.

Μην ασκείτε υπερβολική δύναμη στο προϊόν κατά τον καθαρισμό ή τις εργασίες συντήρησης.

Μην ασκείτε υπερβολική δύναμη στην επάνω πλευρά της Οθόνης. Σε διαφορετική περίπτωση, ενδέχεται να προκληθεί πτώση της Οθόνης με συνέπεια τραυματισμούς ή υλικές ζημιές.

Προφυλάξεις

- Εάν η Οθόνη παραμείνει συνδεδεμένη στην Επιτοίχια βάση για μεγάλο χρονικό διάστημα, η επιφάνεια του τοίχου πίσω ή επάνω από την Οθόνη ενδέχεται να ξεθωριάσει ή η ταπετσαρία ενδέχεται να ξεκολλήσει, ανάλογα με το υλικό κατασκευής του τοίχου.
- Εάν η Επιτοίχια βάση αφαιρεθεί αφού εγκατασταθεί στον τοίχο, θα παραμείνουν οι οπές των βιδιών.
- Μη χρησιμοποιείτε την Επιτοίχια βάση σε σημεία που υπόκεινται σε μηχανικούς κραδασμούς.

Εγκατάσταση της Επιτοίχιας Βάσης (Προς τους αντιπροσώπους της Sony)

ΠΡΟΕΙΔΟΠΟΙΗΣΗ

Οι ακόλουθες οδηγίες αφορούν μόνο τους αντιπροσώπους της Sony. Διαβάστε τις προφυλάξεις ασφάλειας που περιγράφονται παραπάνω και τηρήστε τα μέτρα ασφάλειας κατά τη διάρκεια της εγκατάστασης, της συντήρησης και του ελέγχου αυτού του προϊόντος.

Μην εγκαθιστάτε την Επιτοίχια βάση σε επιφάνειες τοίχου όπου οι γωνίες ή οι πλευρές της Οθόνης θα προεξέχουν από την επιφάνεια του τοίχου.

Μην εγκαθιστάτε την Επιτοίχια βάση σε επιφάνειες τοίχου, όπως κολόνες, όπου οι γωνίες ή οι πλευρές της Οθόνης θα προεξέχουν από την επιφάνεια του τοίχου. Εάν κάποιο άτομο ή κάποιο αντικείμενο προσκρούσει σε γωνία ή σε πλευρά της Οθόνης η οποία προεξέχει από την επιφάνεια του τοίχου, ενδέχεται να προκληθούν τραυματισμοί ή υλικές ζημιές.

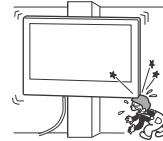

Μην τοποθετείτε την Οθόνη επάνω ή κάτω από συσκευές κλιματισμού.

Εάν η Οθόνη παραμείνει εκτεθειμένη σε διαρροή νερού ή ρεύμα αέρα από συσκευή κλιματισμού για μεγάλο χρονικό διάστημα, ενδέχεται να προκληθεί πυρκαγιά, ηλεκτροπληξία ή δυσλειτουργία της Οθόνης.

Εγκαταστήστε την Επιτοίχια βάση σταθερά στον τοίχο, ακολουθώντας τις οδηγίες που παρέχονται στο παρόν εγχειρίδιο οδηγιών.

Σε περίπτωση μερικής ή πλήρους χαλάρωσης των βιδών, ενδέχεται να προκληθεί πτώση της Επιτοίχιας Βάσης με συνέπεια τραυματισμούς ή υλικές ζημιές. Χρησιμοποιήστε κατάλληλες βίδες ανάλογα με το υλικό κατασκευής του τοίχου και εγκαταστήστε τη μονάδα με ασφάλεια χρησιμοποιώντας τέσσερις ή περισσότερες βίδες διαμέτρου 8 mm (ή ισοδύναμες).

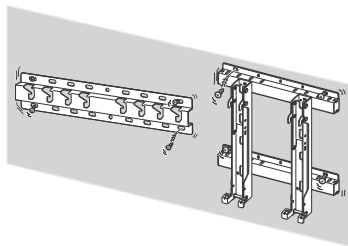

Χρησιμοποιήστε τις βίδες που παρέχονται στη συσκευασία, καθώς και τα συνδετικά εξαρτήματα σύμφωνα με τις οδηγίες που παρέχονται στο παρόν εγχειρίδιο οδηγιών. Εάν χρησιμοποιήσετε υποκατάστατα εξαρτήματα, ενδέχεται να προκληθεί πτώση της Οθόνης με συνέπεια τραυματισμούς ή υλικές ζημιές στην Οθόνη.

Συναρμολογήστε σωστά τα εξαρτήματα της βάσης, ακολουθώντας τη διαδικασία που περιγράφεται στο παρόν εγχειρίδιο οδηγιών.

Σε περίπτωση μερικής ή πλήρους χαλάρωσης της σύσφιξης σε κάποια από τις βίδες, ενδέχεται να προκληθεί πτώση της Οθόνης με συνέπεια τραυματισμούς ή ζημιά στην Οθόνη.

Σφίξτε τις βίδες γερά και βεβαιωθείτε ότι έχουν τοποθετηθεί στη σωστή θέση.

Σε αντίθετη περίπτωση, ενδέχεται να προκληθεί πτώση της Οθόνης με συνέπεια τραυματισμούς ή ζημιές στην Οθόνη.

Μην υποβάλετε την Οθόνη σε κραδασμούς κατά την τοποθέτησή της.

Σε διαφορετική περίπτωση, ενδέχεται να προκληθεί πτώση και θραύση της Οθόνης. Επίσης, υπάρχει πιθανότητα τραυματισμού.

Τοποθετήστε την Οθόνη σε τοίχο ο οποίος είναι κατακόρυφος προς το δάπεδο και επίπεδος.

Σε διαφορετική περίπτωση, ενδέχεται να προκληθεί πτώση της Οθόνης με συνέπεια τραυματισμούς.

Αφού τοποθετήσετε σωστά την Οθόνη, στερεώστε κατάλληλα τα καλώδια.

Εάν άτομα ή αντικείμενα μπερδευτούν στα καλώδια, ενδέχεται να προκληθούν τραυματισμοί ή ζημιές στην Οθόνη.

Αποφύγετε την άσκηση πιέσεων στο καλώδιο τροφοδοσίας ή στο καλώδιο σύνδεσης.

Εάν το καλώδιο τροφοδοσίας ή το καλώδιο σύνδεσης συμπιέζεται ανάμεσα στην συσκευή και στον τοίχο ή λυγίσει ή στρεβλωθεί λόγω άσκησης πίεσης, υπάρχει κίνδυνος έκθεσης των εσωτερικών αγωγών των καλωδίων με συνέπεια βραχυκύκλωμα ή διακοπή ηλεκτρικού ρεύματος. Αυτό ενδέχεται να προκαλέσει πυρκαγιά ή ηλεκτροπληξία.

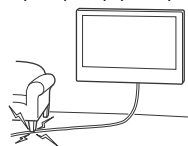

Οι βίδες που απαιτούνται για τη στερέωση της Επιτοίχιας Βάσης στον τοίχο δεν παρέχονται.

Κατά την τοποθέτηση της Επιτοίχιας βάσης, χρησιμοποιήστε βίδες οι οποίες είναι κατάλληλες για το υλικό κατασκευής και τη δομή του τοίχου.

Προσέξτε να μην τραυματίσετε τα χέρια ή τα δάχτυλά σας κατά την εγκατάσταση.

Προσέξτε να μην τραυματίσετε τα χέρια ή τα δάχτυλά σας κατά την εγκατάσταση της Επιτοίχιας Βάσης ή της Οθόνης.





SU-WL500 (FW-85/75BZ35F)

Προετοιμασία για την τοποθέτηση της Οθόνης

Ανατρέξτε στον Οδηγό εγκατάστασης για την εγκατάσταση της βάσης.

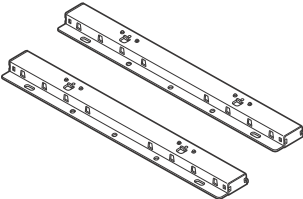
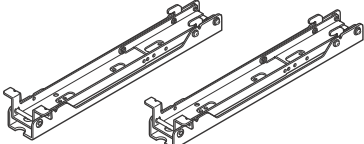
Βήμα 1: Έλεγχος των εξαρτημάτων που απαιτούνται για την εγκατάσταση

- 1 Ετοιμάστε τέσσερις ή περισσότερες βίδες διαμέτρου 8 mm ή ισοδύναμες (δεν παρέχονται) και ένα κατσαβίδι. Επιλέξτε βίδες που είναι κατάλληλες για το υλικό κατασκευής του τοίχου.
- 2 Αφαιρέστε τα πάντα από το χαρτόκουτο και ελέγξτε ότι περιλαμβάνονται όλα τα παρακάτω αντικείμενα.

Βραχίονας βάσης (2) 
Άγκιστρο Στερέωσης (2) 
Βίδα (+PSW6 x 16) (4) 
Βίδα (+BVST4 x 12) (6) 
*Εξάγωνο κλειδί (1) 

* Μόνο σε περιορισμένες περιοχές/χώρες/ μοντέλα Οθόνης.

Βήμα 2: Καθορισμός της θέσης τοποθέτησης

- 1 Ανατρέχοντας στον πίνακα διαστάσεων τοποθέτησης Οθόνης στη σελίδα 17, αποφασίστε για τη θέση τοποθέτησης.

Φροντίστε ώστε να υπάρχει επαρκής απόσταση μεταξύ της Οθόνης και της οροφής και των τμημάτων του τοίχου που προεξέχουν, όπως φαίνεται στο παρακάτω διάγραμμα.

Μονάδα: mm

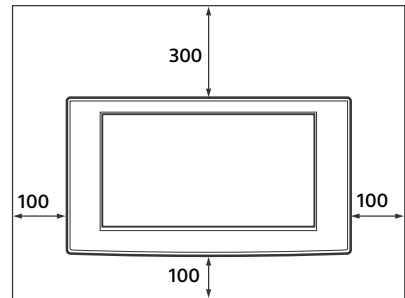

Μην τοποθετείτε ποτέ την Οθόνη όπως φαίνεται παρακάτω:

Εμποδίζεται η κυκλοφορία του αέρα.

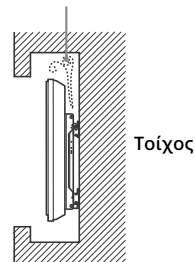

Σημείωση

- Εάν θέλετε να περάσετε τα καλώδια μέσα από τον τοίχο, ανοίξτε μια οπή στον τοίχο για να περάσετε τα καλώδια πριν ξεκινήσετε την τοποθέτηση.

- 2** Ανατρέχοντας στο διάγραμμα διαστάσεων Επιτοίχιας τοποθέτησης στη σελίδα 18, εντοπίστε τις θέσεις των βιδών για την εγκατάσταση του Βραχίονα βάσης.

ΠΡΟΕΙΔΟΠΟΙΗΣΗ

Ο τοίχος στον οποίο θα αναρτηθεί η Οθόνη θα πρέπει να αντέχει σε βάρος τουλάχιστον τέσσερις φορές το βάρος της Οθόνης (Ανατρέξτε στις οδηγίες της Οθόνης σας σχετικά με το βάρος της.).

Βεβαιωθείτε για την αντοχή του τοίχου όπου θα τοποθετηθεί η Οθόνη. Εάν είναι απαραίτητο, ενισχύστε κατάλληλα τον τοίχο.

Βήμα 3: Εγκατάσταση του Βραχίονα βάσης στον τοίχο

- 1** Στερεώστε τον Βραχίονα βάσης στον τοίχο χρησιμοποιώντας τέσσερις ή περισσότερες βίδες διαμέτρου 8 mm ή ισοδύναμες (δεν παρέχονται).

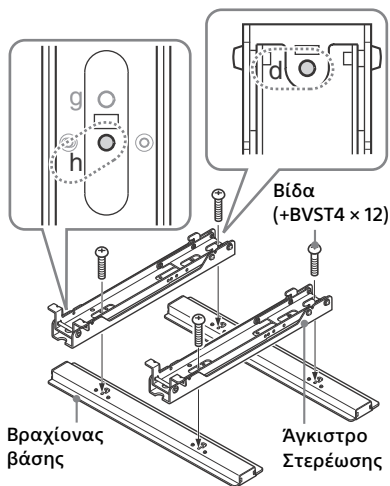

- 2** Στερεώστε τον Βραχίονα βάσης και το Άγκιστρο Στερέωσης στον τοίχο χρησιμοποιώντας τέσσερις ή περισσότερες βίδες διαμέτρου 8 mm ή ισοδύναμες (δεν παρέχονται). Επιλέξτε τις τέσσερις οπές βιδών με το σύμβολο ● στο παρακάτω διάγραμμα και σφίξτε τις βίδες γερά για να μη χαλαρώσουν.

Ευθυγραμμίστε τη μονάδα ώστε να είναι οριζοντιωμένη.

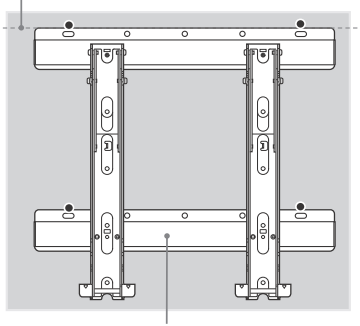

Βραχίονας βάσης

- 3** Αφαιρέστε τις βίδες που τοποθετήσατε στη διαδικασία **1** και αποσυνδέστε το Άγκιστρο Στερέωσης από τον Βραχίονα βάσης.

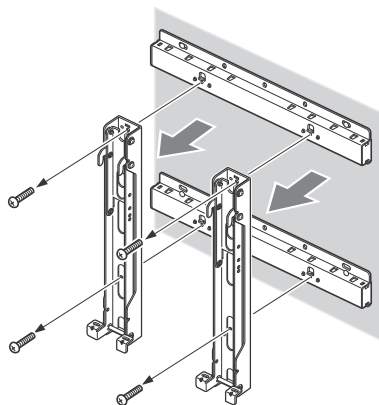

ΠΡΟΣΟΧΗ

Προσέξτε να μην σας πέσει το Άγκιστρο Στερέωσης κατά την αφαίρεση των βιδών από το Άγκιστρο Στερέωσης.

ΠΡΟΕΙΔΟΠΟΙΗΣΗ

- Οι βίδες που απαιτούνται για αυτή τη διαδικασία δεν παρέχονται. Επιλέξτε βίδες που είναι κατάλληλες για το υλικό κατασκευής και τη δομή του τοίχου.
- Εάν ο Βραχίονας βάσης δεν μπορεί να στερεωθεί με επαρκή ασφάλεια, χρησιμοποιήστε πρόσθετες βίδες.
- Φροντίστε να επιβεβαιώσετε ότι ο Βραχίονας βάσης είναι γερά στερεωμένος στον τοίχο.

Βήμα 4: Προετοιμασία για την τοποθέτηση της Οθόνης

- 1 Αφαιρέστε τις βίδες από το πίσω μέρος της Οθόνης.

FW-85BZ35F

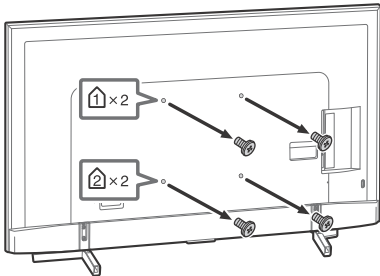

FW-75BZ35F

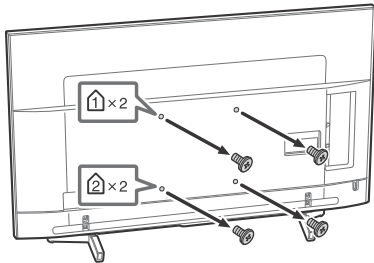

Σημείωση

- Αποθηκεύστε τις βίδες που αφαιρέσατε σε ένα ασφαλές μέρος και φυλάξτε τις μακριά από παιδιά.

- 2 Ανατρέχοντας στο διάγραμμα/πίνακα θέσεων Βιδών και Αγκιστρων στη σελίδα 18, εντοπίστε τις θέσεις των βιδών και στερεώστε το Αγκιστρο Στερέωσης στο πίσω μέρος της Οθόνης.

FW-85BZ35F

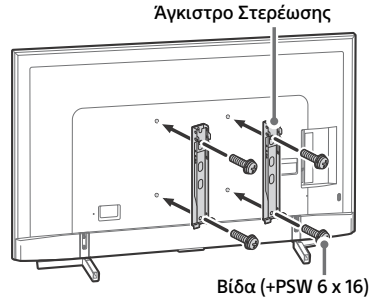

FW-75BZ35F

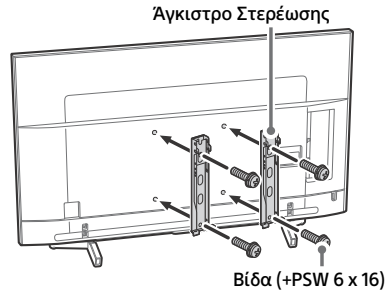

Σημείωση

- Αν χρησιμοποιείτε ηλεκτρικό καταβίδι, ρυθμίστε τη ροπή περίπου στο 1,5 N·m (15 kgf·cm).
- Φροντίστε να φυλάξετε τα εξαρτήματα που δεν χρησιμοποιήσατε σε ασφαλές μέρος για μελλοντική χρήση. Φυλάξτε αυτό το εγχειρίδιο οδηγιών για μελλοντική χρήση.

GR

3 Αφαιρέστε τη Βάση επιτραπέζιας τοποθέτησης από την Οθόνη.

FW-85BZ35F

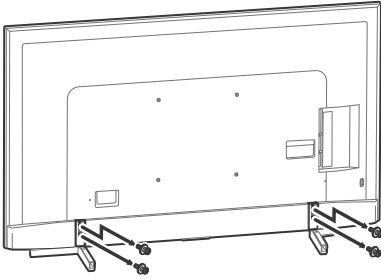

FW-75BZ35F

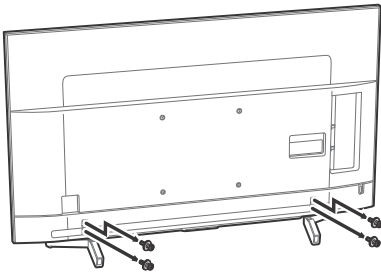

Βήμα 5: Τοποθέτηση της Οθόνης στον τοίχο

ΠΡΟΕΙΔΟΠΟΙΗΣΗ

Φροντίστε να ολοκληρώσετε την εγκατάσταση πριν συνδέσετε το καλώδιο τροφοδοσίας AC στην πρίζα. Προσέξτε το καλώδιο τροφοδοσίας AC να μη συμπιεστεί κάτω από ή ανάμεσα σε μονάδες εξοπλισμού, καθώς μπορεί να προκληθεί βραχυκύκλωμα ή ηλεκτροπληξία. Προσέξτε να μη σκοντάψετε στο καλώδιο τροφοδοσίας AC ή την Οθόνη, καθώς μπορεί να τραυματιστείτε.

1 Συνδέστε το καλώδιο τροφοδοσίας AC και τα καλώδια σύνδεσης που παρέχονται με την Οθόνη στην Οθόνη. Συνδέστε το καλώδιο τροφοδοσίας AC και τα καλώδια σύνδεσης στις υποδοχές στο πίσω μέρος της Οθόνης. Για λεπτομέρειες σχετικά με τη σύνδεση του καλωδίου τροφοδοσίας AC και των καλωδίων σύνδεσης, ανατρέξτε στο εγχειρίδιο οδηγιών της Οθόνης.

Σημείωση

- Δεν μπορείτε να συνδέσετε τα καλώδια στην Οθόνη, αφού την εγκαταστήσετε στον Βραχίονα βάσης.
- Αναθέστε τη δρομολόγηση των καλωδίων στον τοίχο σε εξουσιοδοτημένο τεχνικό.

2 Εγκαταστήστε την Οθόνη στον Βραχίονα βάσης.

- 1 Ανατρέχοντας στο διάγραμμα/στον πίνακα θέσεων Βιδών και Αγκίστρων στη σελίδα 18, εντοπίστε τις οπές του Βραχίονα βάσης για την ασφάλιση των άνω αγκίστρων στο Άγκιστρο Στερέωσης.
- 2 Κρατήστε την οθόνη γερά και με τα δύο χέρια και ευθυγραμμίστε την προσεκτικά με τον τοίχο.

ΠΡΟΕΙΔΟΠΟΙΗΣΗ

Για τη μεταφορά μιας μεγάλης οθόνης χρειάζονται δύο ή περισσότερα άτομα (τρία ή περισσότερα άτομα για την FW-85BZ35F).

FW-85BZ35F

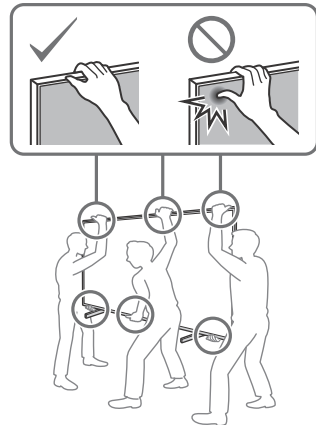

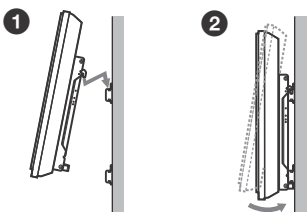
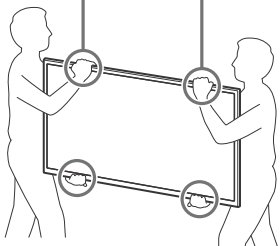

Αγκιστρο
Στερέωσης

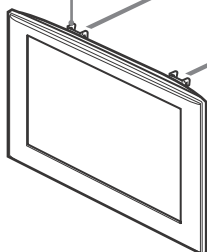

Βραχίονας
βάσης

- 3 Στερεώστε γερά την οθόνη και τον Βραχίονα βάσης χρησιμοποιώντας τις δύο παρεχόμενες βίδες (+BVST4×12).

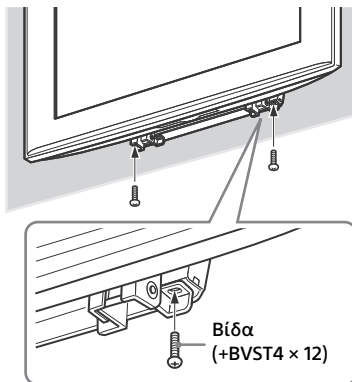

Βίδα
(+BVST4 × 12)

Σημείωση

- Εάν χρησιμοποιήσετε ηλεκτρικό κατσαβίδι, ρυθμίστε τη ροπή στρέψης περίπου στην τιμή 1,5 N·m {15 kgf·cm}

ΠΡΟΕΙΔΟΠΟΙΗΣΗ

Φροντίστε να σφίξετε γερά και την αριστερή και τη δεξιά βίδα ασφάλισης. Διαφορετικά, η Οθόνη μπορεί να πέσει εάν την σπρώξετε προς τα πάνω και να προκληθεί τραυματισμός.

Επαλήθευση της ολοκλήρωσης των εργασιών τοποθέτησης

Ελέγξτε τα παρακάτω σημεία.

- Τα άγκιστρα του Άγκιστρου Στερέωσης έχουν ασφαλίσει γερά στις οπές του Βραχίονα βάσης.
- Τα καλώδια δεν έχουν στρεβλωθεί ή συμπιεστεί.
- Οι δύο βίδες που στερεώνουν το Άγκιστρο Στερέωσης και τον Βραχίονα βάσης είναι καλά σφιγμένες.

ΠΡΟΕΙΔΟΠΟΙΗΣΗ

Μην προσαρμόσετε την κλίση του Άγκιστρου Στερέωσης όταν η οθόνη είναι τοποθετημένη στον τοίχο και φροντίστε να ολοκληρώσετε την τοποθέτηση. Διαφορετικά, το προϊόν μπορεί να πέσει και να προκληθεί τραυματισμός ή βλάβη του προϊόντος. Επίσης, η λανθασμένη τοποθέτηση του καλωδίου τροφοδοσίας AC κ.λπ. μπορεί να προκαλέσει πυρκαγιά ή ηλεκτροπληξία λόγω βραχυκυκλώματος. Για λόγους ασφαλείας, βεβαιωθείτε ότι έχουν ολοκληρωθεί οι εργασίες τοποθέτησης.

Κατά την αφαίρεση της Οθόνης (Προς τους αντιπροσώπους της Sony)

- 1 Αποσυνδέστε το καλώδιο τροφοδοσίας AC από την πρίζα.
- 2 Αφαιρέστε τις δύο βίδες που στερεώνουν την Οθόνη και τον Βραχίονα βάσης. (Ανατρέξτε στο σημείο 3 του βήματος 5 στη σελίδα 15 για τις θέσεις των βιδών.)

- 3 Φροντίστε να κρατάτε την Οθόνη και σύρετέ την προς τα επάνω για να αφαιρέσετε την Οθόνη.

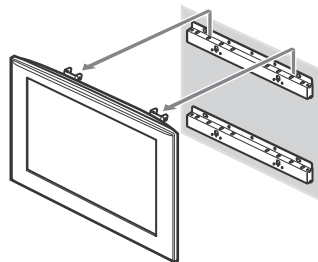

ΠΡΟΣΟΧΗ

- Προσέξτε να μην πιαστούν τα καλώδια κατά την αφαίρεση της Οθόνης.
- Προσέξτε να μην τραυματίσετε τα χέρια ή τα δάχτυλά σας κατά την αφαίρεση της Οθόνης.

ΠΡΟΕΙΔΟΠΟΙΗΣΗ

- Για τη μεταφορά μιας μεγάλης οθόνης χρειάζονται δύο ή περισσότερα άτομα (τρία ή περισσότερα άτομα για την FW-85BZ35F).

Τεχνικά χαρακτηριστικά

Μονάδα: (Περίπου) [mm]

Βάρος: (Περίπου) [kg]

4,7

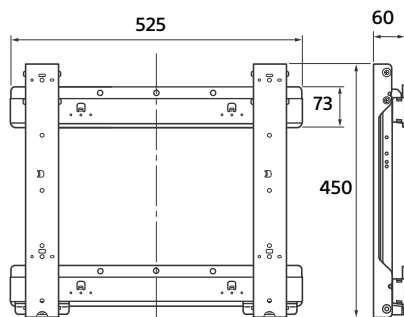

Ο σχεδιασμός και τα τεχνικά χαρακτηριστικά υπόκεινται σε αλλαγή χωρίς προειδοποίηση.

Πίνακας διαστάσεων τοποθέτησης Οθόνης

Ο παρακάτω πίνακας δείχνει τις διαστάσεις της Οθόνης που αναρτάται πάνω σε αυτό το προϊόν. Ανατρέξτε σε αυτόν τον πίνακα για να καθορίσετε τη θέση τοποθέτησης.

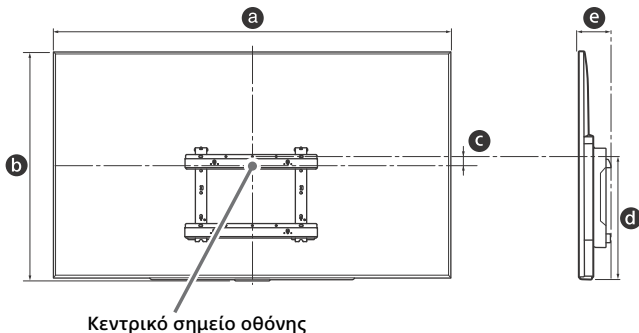

Μονάδα: mm

Όνομα μοντέλου	Διαστάσεις Οθόνης		Διάσταση κέντρου οθόνης	Μήκος για την τοποθέτηση	
	a	b		Κλίση (0°)	
	a	b	c	d	e
FW-85BZ35F	1.911	1.098	131	683	133
FW-75BZ35F	1.673	963	27	515	114

Σημείωση

- Διαθέσιμο μόνο για 0° μοντέλα Τηλεόρασης.
- Ορισμένα μοντέλα ενδέχεται να μην είναι διαθέσιμα σε ορισμένες περιοχές.
- Οι τιμές του παραπάνω πίνακα ενδέχεται να διαφέρουν ελαφρώς ανάλογα με την εγκατάσταση.

ΠΡΟΕΙΔΟΠΟΙΗΣΗ

- Ο τοίχος στον οποίο θα τοποθετηθεί η Οθόνη θα πρέπει να αντέχει σε βάρος τουλάχιστον τέσσερις φορές το βάρος της Οθόνης. Ανατρέξτε στις οδηγίες της Οθόνης σας σχετικά με το βάρος της.

Διάγραμμα/πίνακας θέσεων Βιδών και Αγκιστρων

Όνομα μοντέλου	Θέση βίδας	Θέση άγκιστρου
FW-85BZ35F	d, j	a
FW-75BZ35F	d, g	a

Θέση βίδας

Κατά την εγκατάσταση του Άγκιστρου Στερέωσης στην Οθόνη.

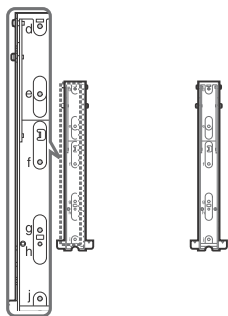

Θέση άγκιστρου

Κατά την εγκατάσταση της Οθόνης στον Βραχίονα βάσης.

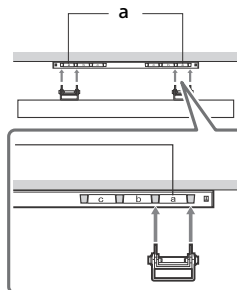

SU-WL450 (FW-65/55/49/ 43BZ35F)

Τοποθέτηση της Οθόνης στον τοίχο

Η διαδικασία τοποθέτησης διαφέρει, ανάλογα με την Οθόνη σας.

Χρησιμοποιήστε την Επιτοίχια Βάση SU-WL450 για να τοποθετήσετε την Οθόνη στον τοίχο.

Σημείωση

- Αποθηκεύστε τις βίδες που αφαιρέσατε σε ένα ασφαλές μέρος και φυλάξτε τις μακριά από παιδιά.

Προετοιμασία για την τοποθέτηση

- Φροντίστε να έχετε κοντά τον Οδηγό αναφοράς και τον Οδηγό εγκατάστασης της Οθόνης πριν από την τοποθέτηση.
- Πριν από την τοποθέτηση φροντίστε να έχετε ένα κατσαβίδι Phillips που να ταιριάζει στις βίδες.
- Επαληθεύστε τη θέση τοποθέτησης της Οθόνης.
- Ετοιμάστε τέσσερις ή περισσότερες βίδες διαμέτρου 8 mm και μία βίδα διαμέτρου 5 mm ή ισοδύναμη (δεν παρέχονται). Επιλέξτε βίδες που είναι κατάλληλες για το υλικό κατασκευής του τοίχου.

Έλεγχος των εξαρτημάτων

Παρέχονται με το μοντέλο SU-WL450

- Ελέγξτε ότι περιλαμβάνονται όλα τα εξαρτήματα.

Α Βάση (20) (1)	Β Τροχαλία (2)
Γ PSW 6x20 (4)	Δ PSW 4x20 με δακτύλιο (2)
Ε Διαχωριστικό (20) (2)	Φ Ιμάντας (1)
Ζ Δακτύλιος (20) (M4) (2)	Η PSW 4x20 (2)
Θ Προσαρμογέας βάσης (2)	Ι PSW 4x10 (8)
Κ Διαχωριστικό (60) (2)	Λ PSW 6x50 (2)
Μ Δακτύλιος (M4) (2)	Ν PSW 4x50 (2)

Καθορισμός της θέσης τοποθέτησης

1 Καθορίστε τη θέση τοποθέτησης.

Βεβαιωθείτε ότι στον τοίχο υπάρχει αρκετός χώρος για την Οθόνη και ότι ο τοίχος μπορεί να στηρίξει βάρος τουλάχιστον τέσσερις φορές μεγαλύτερο από αυτό της Οθόνης.

Συμβουλευτείτε στον παρακάτω πίνακα για την εγκατάσταση της Οθόνης στον τοίχο.

Ανατρέξτε στον Οδηγό αναφοράς της Οθόνης σας για πληροφορίες σχετικά με το βάρος της.

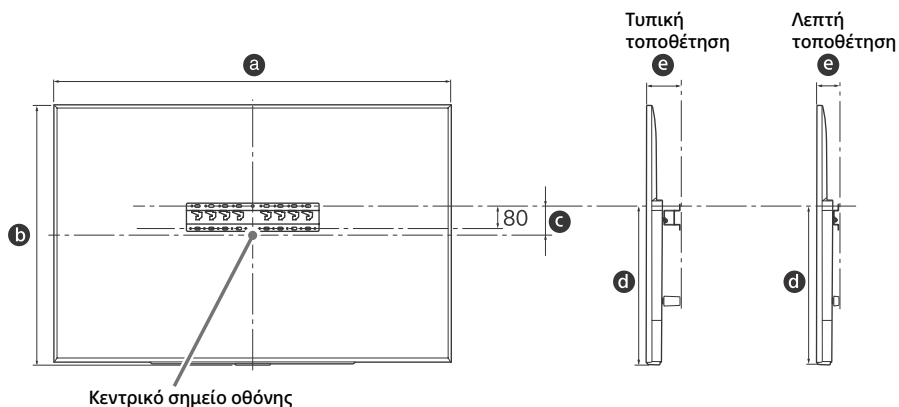

Μονάδα: mm

Όνομα μοντέλου	Διαστάσεις Οθόνης		Διάσταση κέντρου οθόνης	Μήκος για την τοποθέτηση		
	a	b	c	d	e	
					Τυπική τοποθέτηση	Λεπτή τοποθέτηση
FW-65BZ35F	1.450	836	99	523	115	73
FW-55BZ35F	1.231	713	106	468	115	73
FW-49BZ35F	1.098	644	15	315	120	78
FW-43BZ35F	965	569	23	315	120	78

Σημείωση

- Οι τιμές του πίνακα ενδέχεται να διαφέρουν ελαφρώς ανάλογα με την εγκατάσταση.

Φροντίστε ώστε να υπάρχει επαρκής απόσταση μεταξύ της Οθόνης και της οροφής και των τμημάτων του τοίχου που προεξέχουν, όπως φαίνεται στο παρακάτω διάγραμμα.

Μονάδα: mm

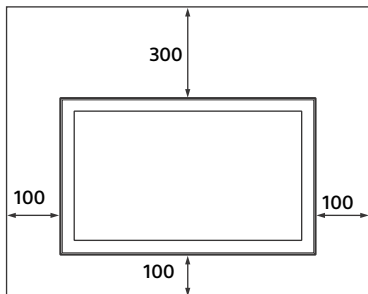

- Για να εξασφαλίσετε τον κατάλληλο εξαερισμό και για να αποφευχθεί η συσσώρευση ακαθαρσιών ή σκόνης:
 - Μην τοποθετείτε την Οθόνη σε οριζόντια θέση, μην την εγκαθιστάτε αναποδογυρισμένα ή στο πλάι.
 - Μην τοποθετείτε την Οθόνη πάνω σε ράφια, χαλιά, κρεβάτια ή μέσα σε ντουλάπες.
 - Μην καλύπτετε την Οθόνη με υφάσματα όπως κουρτίνες, ή αντικείμενα όπως εφημερίδες, κ.λπ.
 - Μην εγκαθιστάτε την Οθόνη όπως φαίνεται παρακάτω.

Εμποδίζεται η κυκλοφορία του αέρα.

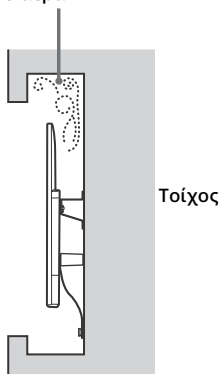

Σημείωση

- Εάν θέλετε να περάσετε τα καλώδια μέσα από τον τοίχο, ανοίξτε μια οπή στον τοίχο για να περάσετε τα καλώδια πριν ξεκινήσετε την τοποθέτηση. Για να αποφύγετε την άσκηση πιέσεων στα καλώδια, προετοιμάστε μια οπή στον τοίχο σε σημείο εκτός της περιμέτρου της Βάσης (20) Ⓐ, του Προσαρμογέα βάσης Ⓛ και του Διαχωριστικού (20) Ⓢ, του Διαχωριστικού (60) Ⓚ.

2 Επιλέξτε τη μέθοδο επιτοίχιας τοποθέτησης. Μπορείτε να την επιλέξετε σύμφωνα με τα παρακάτω στοιχεία.

2-a Τυπική τοποθέτηση

2-b Λεπτή τοποθέτηση

Ανατρέξτε στον πίνακα του βήματος 1.

ΠΡΟΕΙΔΟΠΟΙΗΣΗ

- Αν επιλέξετε τη μέθοδο 2-b, θα περιοριστεί η πρόσβαση στους πίσω ακροδέκτες.

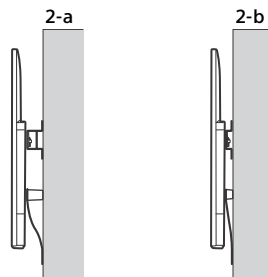

- 3** Ανατρέξτε στον παρακάτω πίνακα για πληροφορίες σχετικά με τη θέση τοποθέτησης του Προσαρμογέα βάσης. Αν επιλέξετε τη μέθοδο 2-b, παραλείψτε αυτό το βήμα.

Όνομα μοντέλου	Θέση άγκιστρου
FW-65BZ35F FW-55BZ35F	b
FW-49BZ35F	c
FW-43BZ35F	d

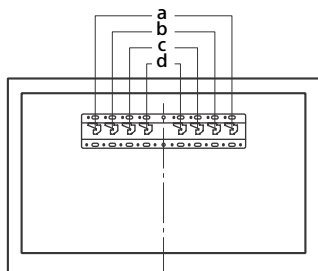

Αν επιλέξετε τη μέθοδο 2-a, τοποθετήστε τον Προσαρμογέα βάσης ① στη Βάση (20) ② χρησιμοποιώντας τη Βίδα (PSW 4x10) ③.

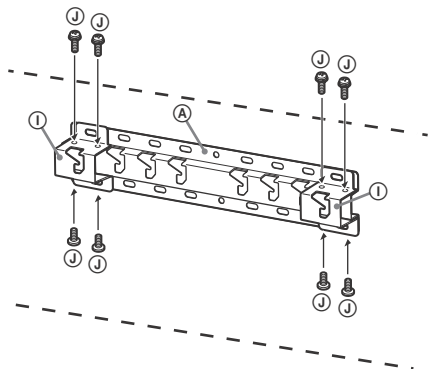

- 4** Καθορίστε τις θέσεις των βιδών για την εγκατάσταση της Βάσης (20) ②. Συμβουλευτείτε τα τεχνικά χαρακτηριστικά στη σελίδα 26. **Αν επιλέξετε τη μέθοδο 2-a, χρησιμοποιήστε τις θέσεις για τις οπές του Προσαρμογέα βάσης ①.**

ΠΡΟΕΙΔΟΠΟΙΗΣΗ

- Ο τοίχος στον οποίο θα αναρτηθεί η Οθόνη θα πρέπει να αντέχει σε βάρος τουλάχιστον τέσσερις φορές το βάρος της Οθόνης (Ανατρέξτε στον Οδηγό αναφοράς της Οθόνης σας σχετικά με το βάρος της.).
- Βεβαιωθείτε για την αντοχή του τοίχου όπου θα τοποθετηθεί η Οθόνη. Εάν είναι απαραίτητο, ενισχύστε κατάλληλα τον τοίχο.

Εγκατάσταση της Βάσης στον τοίχο

- Χρησιμοποιήστε τέσσερις ή περισσότερες βίδες διαμέτρου 8 mm ή ισοδύναμες (δεν παρέχονται).
- Τοποθετήστε τις τέσσερις βίδες στις οπές του Προσαρμογέα βάσης ① για να τον συνδέσετε με τη Βάση (20) ② (μόνο 2-a).
- Εγκαταστήστε τη Βάση (20) ② στον τοίχο οριζόντια.

2-a

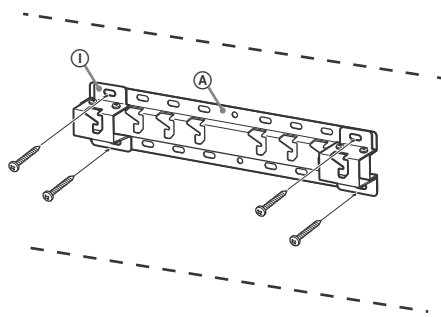

2-b

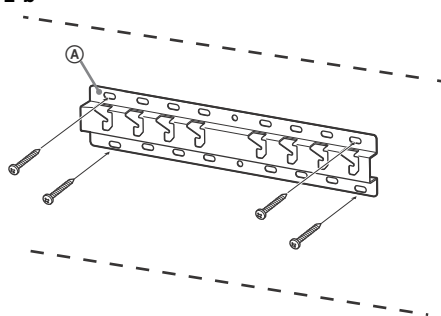

Προετοιμασία για την τοποθέτηση της Οθόνης

Ανατρέξτε στον Οδηγό εγκατάστασης για την εγκατάσταση της βάσης.

1 Αφαιρέστε τις βίδες από το πίσω μέρος της Οθόνης.

FW-65BZ35F, FW-55BZ35F

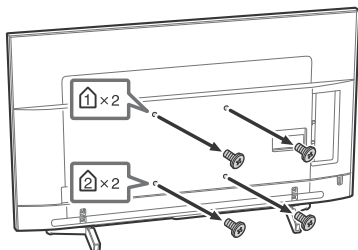

FW-49BZ35F, FW-43BZ35F

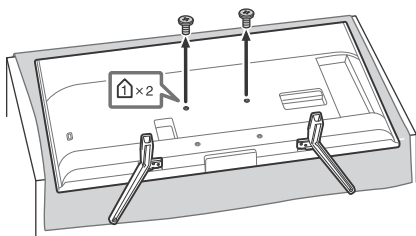

Για να αφαιρέσετε τη Βάση επιτραπέζιας τοποθέτησης από την Οθόνη (Μόνο για τα FW-49BZ35F, FW-43BZ35F).

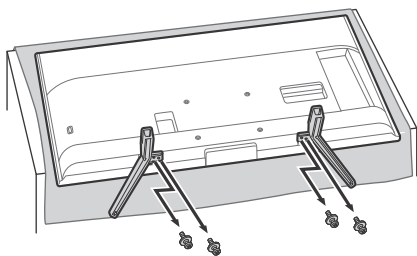

ΠΡΟΕΙΔΟΠΟΙΗΣΗ

- Βεβαιωθείτε ότι η Οθόνη είναι σε κατακόρυφη θέση πριν να την ενεργοποιήσετε. Η Οθόνη δεν πρέπει να ενεργοποιηθεί με την οθόνη LCD στραμμένη προς τα κάτω, για να αποφευχθούν φαινόμενα ανομοιομορφίας εικόνας.
- Αν ασκηθούν πιέσεις οι κραδασμοί στην επιφάνεια της Οθόνης, η Οθόνη μπορεί να σπάσει ή να υποστεί ζημιά.
- Τοποθετήστε την Οθόνη με την πρόσοψη στραμμένη προς τα κάτω σε μια στερεή και επίπεδη επιφάνεια με τη Βάση επιτραπέζιας τοποθέτησης να προεξέχει από την άκρη της επιφάνειας. Αν τοποθετήσετε την πρόσοψη της Οθόνης και το κάτω μέρος της Βάσης επιτραπέζιας τοποθέτησης πάνω στην ίδια επιφάνεια, θα δημιουργηθούν μη σταθερές συνθήκες εργασίας και μπορεί να προκληθεί ζημιά στην Οθόνη.
- Κατά την αφαίρεση της Βάσης επιτραπέζιας τοποθέτησης από την Οθόνη, κρατήστε τη Βάση επιτραπέζιας τοποθέτησης σταθερά και με τα δύο χέρια.

2 Προσαρτήστε τα εξαρτήματα προσάρτησης για την Επιτοίχια Βάση. Ελέγξτε τα εξαρτήματα προσάρτησης, ανατρέχοντας στην παράγραφο "Παρέχονται με το μοντέλο SU-WL450" της ενότητας "Έλεγχος των εξαρτημάτων" στη σελίδα 19.

Σημείωση

- Στερεώστε σταθερά τα εξαρτήματα προσάρτησης με βίδες.
- Εάν χρησιμοποιήσετε ηλεκτρικό κατσαβίδι, ρυθμίστε τη ροπή στρέψης περίπου στην τιμή 1,5 N·m {15 kgf·cm}.
- Φροντίστε να φυλάξετε τα εξαρτήματα που δεν χρησιμοποιήσατε σε ασφαλές μέρος για μελλοντική χρήση. Φυλάξτε αυτό το εγχειρίδιο οδηγιών για μελλοντική χρήση.

Τυπική τοποθέτηση (2-α)

FW-65BZ35F, FW-55BZ35F

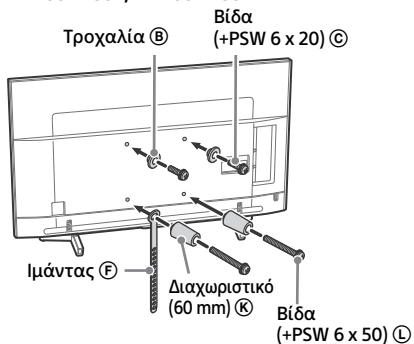

FW-65BZ35F, FW-55BZ35F

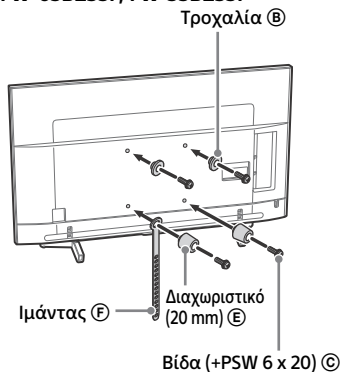

FW-49BZ35F, FW-43BZ35F

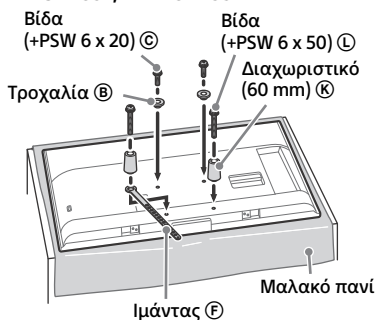

FW-49BZ35F, FW-43BZ35F

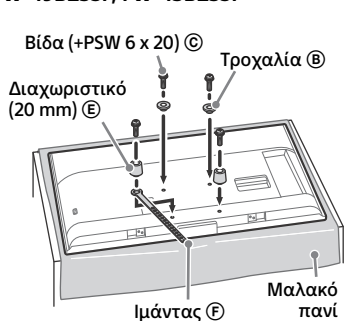

Λεπτή τοποθέτηση (2-β)

Σημείωση

- Δεν μπορείτε να χρησιμοποιήσετε ορισμένους από τους ακροδέκτες που βρίσκονται στην πίσω πλευρά της Οθόνης, όταν χρησιμοποιείτε αυτό το στυλ τοποθέτησης.

FW-65BZ35F, FW-55BZ35F

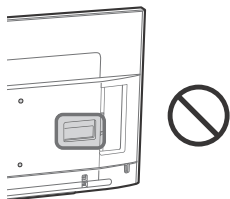

FW-49BZ35F, FW-43BZ35F

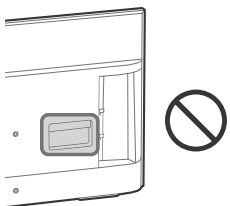

3 Συνδέστε τα απαραίτητα καλώδια στην Οθόνη.

Συνδέστε οπωσδήποτε τα καλώδια πριν από την τοποθέτηση της Οθόνης στον τοίχο. Δεν θα μπορείτε να συνδέσετε τα καλώδια ενώ έχει τοποθετηθεί η Οθόνη. Ανατρέξτε στον οδηγό αναφοράς που παρέχεται με την Οθόνη.

4 Αφαιρέστε τη Βάση επιτραπέζιας τοποθέτησης από την Οθόνη (Μόνο για τα FW-65BZ35F, FW-55BZ35F).

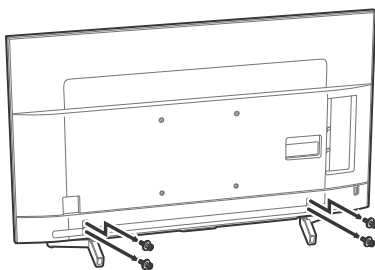

Τοποθέτηση της Οθόνης στον τοίχο

1 Τοποθετήστε την Οθόνη πάνω στη Βάση.

- Για τη θέση ανάρτησης των Τροχαλιών ② στη Βάση, συμβουλευτείτε τον πίνακα του βήματος 3 στην ενότητα "Καθορισμός της θέσης τοποθέτησης" στη σελίδα 20.
- Κρατήστε την Οθόνη σταθερά και με τα δύο χέρια και αναρτήστε τις Τροχαλίες ② που έχετε συνδέσει στο πίσω μέρος της Οθόνης στη Βάση, ελέγχοντας το σχήμα των οπών.
- Αφού τοποθετήσετε την Οθόνη στον τοίχο, βεβαιωθείτε ότι οι Τροχαλίες ② έχουν ασφαλίσει καλά στη Βάση ή στον Προσαρμογέα βάσης.

2-a

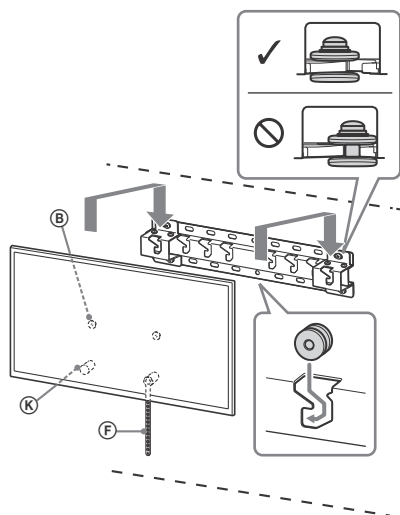

2-b

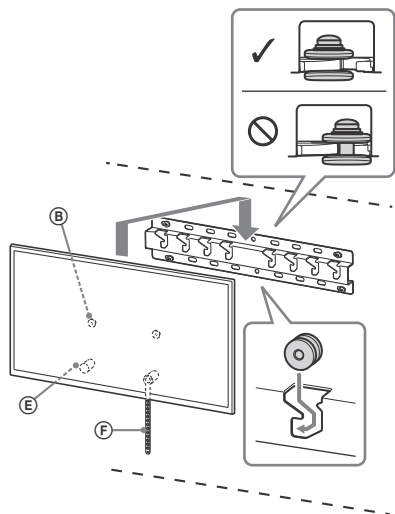

ΠΡΟΕΙΔΟΠΟΙΗΣΗ

- Βεβαιωθείτε ότι η μεταφορά της Οθόνης πραγματοποιείται από δύο ή περισσότερα άτομα.

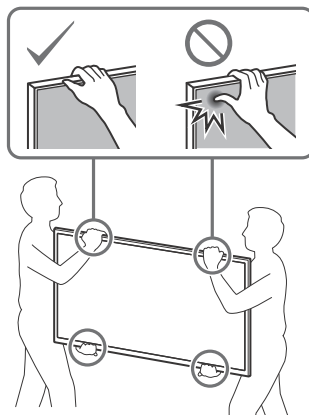

GR

2 Αποτρέψτε τη μετατόπιση του κάτω μέρους της Οθόνης.

- Τεντώστε τον Ιμάντα ⑥ και συνδέστε τον στον τοίχο σταθερά.

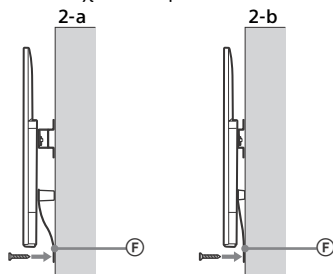

- Χρησιμοποιήστε μια βίδα διαμέτρου 5 mm ή ισοδύναμη (δεν παρέχεται).

Σημείωση

- Δοκιμάστε να τραβήξετε το κάτω μέρος της Οθόνης ελαφρά προς το μέρος σας, για να βεβαιωθείτε ότι δεν μετακινείται προς τα εμπρός. Αν παρατηρήσετε ότι κινείται, τότε δεν έχει στερεωθεί σωστά και πρέπει να συνδέσετε ξανά τον Ιμάντα ⑥ σταθερά.

Επαλήθευση της ολοκλήρωσης των εργασιών τοποθέτησης

Ελέγξτε τα παρακάτω σημεία.

- Οι Τροχαλίες ③ έχουν αναρτηθεί σταθερά στη Βάση ή στον Προσαρμογέα βάσης.
- Τα καλώδια δεν έχουν στρεβλωθεί ή συμπιεστεί.
- Ο Ιμάντας ⑥ είναι σφιχτός και δεν έχει λασκάρει.

ΠΡΟΕΙΔΟΠΟΙΗΣΗ

- Η λανθασμένη τοποθέτηση του καλωδίου τροφοδοσίας κ.λπ. μπορεί να προκαλέσει πυρκαγιά ή ηλεκτροπληξία λόγω βραχυκυκλώματος. Για λόγους ασφαλείας, βεβαιωθείτε ότι έχουν ολοκληρωθεί οι εργασίες τοποθέτησης.

Άλλες πληροφορίες

Κατά την αφαίρεση της Οθόνης, ακολουθήστε τα βήματα της διαδικασίας τοποθέτησης με την αντίστροφη σειρά.

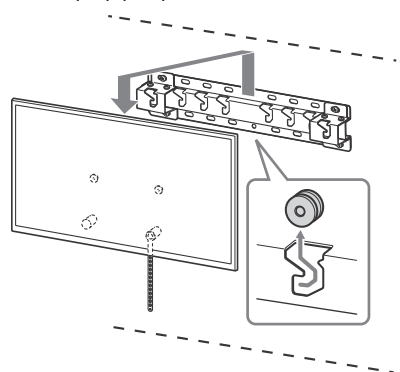

ΠΡΟΕΙΔΟΠΟΙΗΣΗ

- Βεβαιωθείτε ότι η αφαίρεση της Οθόνης πραγματοποιείται από δύο ή περισσότερα άτομα.

Τεχνικά χαρακτηριστικά

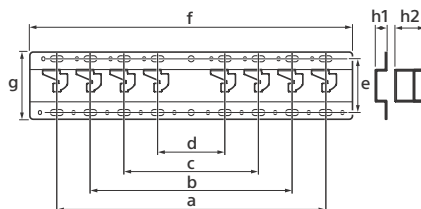

Διαστάσεις: (Περίπου) [mm]

- a : 400
- b : 300
- c : 200
- d : 100
- e : 80
- f : 480
- g : 100

h1 : 20 (περίπτωση 2-b)

h2 : 60 (περίπτωση 2-a)

Βάρος (μόνο για τη βάση): (Περίπου) [kg]

0,8

Ο σχεδιασμός και τα τεχνικά χαρακτηριστικά υπόκεινται σε αλλαγή χωρίς προειδοποίηση.

Ρυθμίσεις

Λειτουργία Pro

Στη [Λειτουργία Pro], μπορείτε να χρησιμοποιήσετε διάφορες εύχρηστες επιλογές για επαγγελματική χρήση. Εδώ, σας δείχνουμε πώς να αλλάξετε σε [Λειτουργία Pro] και τις τυπικές επιλογές του στοιχείου [Λειτουργία Pro].

Λειτουργία Pro

Κανονική Λειτουργία: Αυτή είναι η προεπιλεγμένη λειτουργία. Οι επιλογές του στοιχείου [Λειτουργία Pro] δεν είναι διαθέσιμες σε αυτή τη λειτουργία.

Λειτουργία ρυθμίσεων Pro: Αυτή η λειτουργία σας επιτρέπει να ορίσετε διάφορες ρυθμίσεις των επιλογών του στοιχείου [Λειτουργία Pro].

Λειτουργία Pro: Αυτή είναι η λειτουργία για επαγγελματική χρήση κατά την οποία μπορείτε να χρησιμοποιήσετε τις επιλογές του στοιχείου [Λειτουργία Pro].

Πώς να αλλάξετε τη λειτουργία



Όταν η Οθόνη βρίσκεται σε Κανονική Λειτουργία και σε Λειτουργία ρυθμίσεων Pro

- Μεταβείτε στο στοιχείο [Home (Μενού)] → [Εφαρμογές] → [Εργαλείο λειτουργίας Pro] και επιλέξτε τη λειτουργία που θέλετε να αλλάξετε.

Όταν η Οθόνη βρίσκεται σε Λειτουργία Pro

- Πιέστε τα πλήκτρα ενεργοποίησης που περιγράφονται παρακάτω στο τηλεχειριστήριο με τη σειρά εντός διαστήματος ενός δευτερολέπτου.

Αφού κάνει επανεκκίνηση η οθόνη, η λειτουργία αλλάζει σε [Λειτουργία ρυθμίσεων Pro].

Πλήκτρο ενεργοποίησης:  (Προβολή στην οθόνη) /  (Σίγαση) /  +/- (Ένταση +) / (HOME)

* Αρχικά δεν μπορείτε να αλλάξετε τη λειτουργία από [Εργαλείο λειτουργίας Pro] στη [Λειτουργία Pro]. Αν θέλετε να αλλάξετε τη λειτουργία από [Εργαλείο λειτουργίας Pro], μεταβείτε στο στοιχείο [Ρυθμίσεις Pro] → [Περιορισμοί λειτουργιών] → [Εφαρμογές] και αλλάξτε το στοιχείο [Εργαλείο λειτουργίας Pro] σε [Ενεργό] στην [Λειτουργία ρυθμίσεων Pro].

Εισαγωγή στις επιλογές της Λειτουργίας Pro

Στη [Λειτουργία Pro], μπορείτε να χρησιμοποιήσετε διάφορες εύχρηστες επιλογές. Οι τυπικές επιλογές του στοιχείου [Λειτουργία Pro] παρουσιάζονται παρακάτω.

- **Ρύθμιση της λειτουργίας οθόνης όταν ενεργοποιείται η παροχή ρεύματος AC**
Μπορείτε να ρυθμίσετε τη λειτουργία της Οθόνης όταν αποσυνδέετε και συνδέετε το καλώδιο ρεύματος AC.
- **Βελτιστοποιημένη προβολή της οθόνης της εισόδου PC**
Η οθόνη εμφανίζει την οθόνη εισόδου PC με το βέλτιστο μέγεθος σύμφωνα με το σχήμα του PC.
- **Έλεγχος παροχής ρεύματος και αυτόματη αλλαγή εισόδου από την ανίχνευση σήματος του HDMI**
Αν ενεργοποιήσετε την οθόνη όταν η συσκευή HDMI είναι συνδεδεμένη, μπορείτε να αλλάξετε αυτόματα στη συνδεδεμένη είσοδο HDMI.
- **Ρυθμίσεις του προβαλλόμενου μενού όταν πιέζετε το κουμπί HOME**
Μπορείτε να επιλέξετε το μενού που προβάλλεται όταν πιέζετε το κουμπί **HOME** στο τηλεχειριστήριο.
- **Ορισμός αρχικής πηγής εισόδου κατά την εκκίνηση της οθόνης**
Μπορείτε να ορίσετε την αρχική πηγή εισόδου όταν ξεκινάτε την οθόνη.

– Κλειδωμα Λειτουργίας Pro

Μπορείτε να προστατέψετε τις ρυθμίσεις του στοιχείου [Λειτουργία Pro] χρησιμοποιώντας ένα PIN.

– Αρχική/μέγιστη ρύθμιση έντασης ήχου

Μπορείτε να ρυθμίσετε την αρχική και τη μέγιστη ένταση ήχου της οθόνης.

– Περιορισμός της λειτουργίας της οθόνης στο τηλεχειριστήριο

Μπορείτε να περιορίσετε τη λειτουργία της οθόνης χρησιμοποιώντας το τηλεχειριστήριο.

– Περιορισμός των εξωτερικών εισόδων

Μπορείτε να περιορίσετε τη χρήση των εξωτερικών εισόδων.

– Περιορισμός της χρήσης εφαρμογών

Μπορείτε να περιορίσετε τη χρήση των εφαρμογών της οθόνης.

Πώς να ορίσετε τις επιλογές της Λειτουργίας Pro

Μεταβείτε στο στοιχείο [Home (Μενού)] → [Ρυθμίσεις Pro] ή μεταβείτε στο στοιχείο [Home (Μενού)] → [Ρυθμίσεις] → [Ρυθμίσεις Pro] όταν η Οθόνη βρίσκεται σε [Λειτουργία ρυθμίσεων Pro].*

* Εξαρτάται ανάλογα με τη έκδοση του λειτουργικού συστήματος.

Προτεινόμενες ρυθμίσεις

Αυτή η ενότητα παρουσιάζει τις προτεινόμενες ρυθμίσεις όταν χρησιμοποιείτε την Οθόνη για επαγγελματική χρήση.

Ρύθμιση χαρακτηριστικών ECO

1 Μεταβείτε στο στοιχείο [Ρυθμίσεις] → [Ισχύς] → [Eco].

- Ορίστε το [TV σε αναμονή λόγω αδράνειας] σε [Όχι].

Ρύθμιση χαρακτηριστικών IP

2 Μεταβείτε στο στοιχείο [Ρυθμίσεις] → [Δίκτυο] → [Οικιακό δίκτυο] → [Έλεγχος IP].

- Ορίστε το στοιχείο [Έλεγχος ταυτότητας] σε [Κανονικός και ήδη κοινόχρηστο κλειδί].
- Ορίστε το [Απλός Έλεγχος της IP] σε [Ναι].

Αυτόματη λήψη λογισμικού

3 Μεταβείτε στο στοιχείο [Ρυθμίσεις] → [Πληροφορίες] → [Ενημέρωση λογισμικού συστήματος].

- Ορίστε το [Αυτόματη λήψη λογισμικού] σε [Όχι].

Ρυθμίσεις εικόνας

4 Επιλέξτε το στοιχείο [Εισαγωγή] (π.χ. HDMI 1) του οποίου τις ρυθμίσεις θέλετε να αλλάξετε, κατόπιν πιέστε **OPTION**s και επιλέξτε [Οθόνη και ήχος] → [Εικόνα].

- Ορίστε το [Αισθ. Φωτός] σε [Όχι].
- Επιλέξτε [Λειτουργία Εικόνας] σύμφωνα με τη χρήση.

[Ζωήρη]: Όταν χρησιμοποιείτε την προβολή ψηφιακής σήμανσης

[Χρήστης]: Όταν προβάλλετε την αρχική εικόνα ως έχει

[Γραφικά]: Όταν προβάλλετε την οθόνη PC

Ορισμός των τιμών του στοιχείου [Λειτουργία Εικόνας]

Παρακάτω παρατίθεται η αρχική τιμή του κάθε στοιχείου ρύθμισης της επιλογής [Λειτουργία Εικόνας].

Στοιχεία	[Λειτουργία Εικόνας]			
	[Ζωηρή]	[Κανονικό]	[Χρήστης]*	[Γραφικά]*
[Φωτεινότητα]	Μέγ.(50)	30	35	35
[Χρώμα]	60	60	50	50
[Αντίθεση]	Μέγ.(100)	Μέγ.(100)	90	90

* Καθώς η οθόνη ανταποκρίνεται ταχύτερα στη λειτουργία [Γραφικά] από ό,τι στη λειτουργία [Χρήστης], η οθόνη μπορεί να προβάλλει την κίνηση του ποντικιού ομοιόμορφα όταν η οθόνη PC χρησιμοποιείται σε λειτουργία [Γραφικά].

Σημείωση

Η κάθε τιμή ρύθμισης υπόκειται σε αλλαγή χωρίς προειδοποίηση.

Λειτουργίες ελέγχου

RS-232C

Μπορείτε να ελέγχετε την Οθόνη από μια εξωτερική υπηρεσία μέσω του RS-232C. Η σύνδεση RS-232C εξηγείται επιγραμματικά σε αυτή τη σελίδα.

Διασύνδεση

Πραγματοποιήστε τη σύνδεση RS-232C στην Οθόνη χρησιμοποιώντας ένα μίνι στερεοφωνικό βύσμα 3,5 mm.

Μίνι στερεοφωνικό βύσμα 3,5 mm

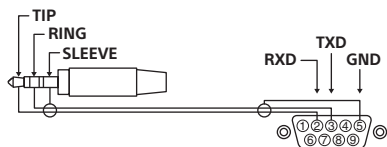

TIP: Οθόνη → Ελεγκτής
RING: Ελεγκτής → Οθόνη

Ρυθμίσεις σύνδεσης

Όταν πραγματοποιείτε τη σύνδεση RS-232C, κάντε τις παρακάτω ρυθμίσεις σύνδεσης.

Ταχύτητα baud	9.600 bps
Δεδομένα	8 bit
Ισοτιμία	Καμία
Bit έναρξης	1 bit
Bit διακοπής	1 bit
Έλεγχος ροής	Καμία

Μορφή δεδομένων

Παρακάτω παρατίθεται η μορφή δεδομένων για την επικοινωνία RS-232C.

(a) Αιτήσεις από τον ελεγκτή προς την οθόνη

Αρ.	Στοιχείο	Τιμή	
1	Επικεφαλίδα	0x8C	: Έλεγχος
2	Κατηγορία	0x00	(σταθερή)
3	Λειτουργία	0xXX	
4	Μήκος	0xXX	(=Δεδομένα X+1 byte)
5	Δεδομένα 1	0xXX	
:	:	0xXX	
:	:	0xXX	
X+4	Δεδομένα X	0xXX	
X+5	Άθροισμα ελέγχου	0xXX	

(b) Αποκρίσεις από την οθόνη προς τον ελεγκτή

Αρ.	Στοιχείο	Τιμή	
1	Επικεφαλίδα	0x70	Απόκριση
2	Απόκριση*	0x00	Ολοκληρωμένη (Κανονικό Τέλος)
		0x01	: Υπέρβαση Ορίου (Μη Κανονικό Τέλος-Υπέρβαση της μέγιστης τιμής)
		0x02	: Υπέρβαση Ορίου (Μη Κανονικό Τέλος-Υπέρβαση της ελάχιστης τιμής)
		0x03	: Ακύρωση Εντολής (Μη κανονικό τέλος)
		0x04	: Σφάλμα Ανάλυσης (Σφάλμα Μορφής Δεδομένων)
3	Άθροισμα ελέγχου	0xXX	

Παράδειγμα εντολής

Τα παραδείγματα των εντολών επικοινωνίας RS-232C επεξηγούνται παρακάτω.

Έλεγχος	Κεφαλίδα	Κατηγορία	Λειτουργία	Μήκος	Δεδομένα 1	Δεδομένα Χ	Άθροισμα ελέγχου
Ενεργοποίηση/ Απενεργοποίηση	0x8C	0x00	0x00	0x02	0x00 (απενεργοποίηση)	-	0x8E
					0x01 (ενεργοποίηση)	-	0x8F
Επιλογή εισόδου HDMI	0x8C	0x00	0x02	0x03	0x04 (HDMI)	0x01(#1)	0x96
						0x02(#2)	0x97
						0x03(#3)	0x98
						0x04(#4)	0x99

Για περισσότερες λεπτομέρειες σχετικά με το RS-232C, επικοινωνήστε με τον αντιπρόσωπο πωλήσεων.

GR

IP

Μπορείτε να ελέγξετε την οθόνη μέσω IP από μια εφαρμογή HTML5/Android στην Οθόνη ή στην εξωτερική συσκευή. Μπορείτε να διαχειριστείτε και να παρακολουθήσετε πληροφορίες εισόδου/ισχύος, να ξεκινήσετε και να διακόψετε εφαρμογές, να ελέγξετε την προβολή όπως την αλλαγή καναλιών και την ένταση του ήχου. Μπορείτε επίσης να περιορίσετε εντολές με τη λειτουργία ελέγχου ταυτότητας.

Υποστηριζόμενο πρωτόκολλο IP

Όνομα πρωτοκόλλου	Επίπεδο	Μορφή	Έλεγχος ταυτότητας	Επεξήγηση
Web API	HTTP	JSON-RPC	Ναι	Τα API ο σκοπός των οποίων είναι ο έλεγχος της συσκευής.
IRCCIP	HTTP	SOAP	Ναι	Πρωτόκολλο ελέγχου συμβατού με υπέρυθρες μέσω Internet. Η τεχνολογία και οι μορφές για τη μετάδοση εντολών απομακρυσμένου ελέγχου μέσω του Internet.
SSIP	TCP	Byte stream	Δ/Ι	Υποστηρίζονται μόνο οι τυπικές λειτουργίες.

Ρυθμίσεις Οθόνης

Όταν χρησιμοποιείτε έλεγχο IP, πρώτα ρυθμίστε την Οθόνη σύμφωνα με τα παρακάτω. Μεταβείτε στο στοιχείο [Ρυθμίσεις] → [Δίκτυο] → [Οικιακό δίκτυο] → [Έλεγχος IP].

- Ορίστε το στοιχείο [Έλεγχος ταυτότητας] σε [Κανονικός και ήδη κοινόχρηστο κλειδί].
- Επιλέξτε [Ήδη κοινόχρηστο κλειδί].

Παράδειγμα αίτησης και απόκρισης HTTP για το Web API

Ακολουθεί ένα παράδειγμα μιας αίτησης και μιας απόκρισης για τη λήψη της κατάστασης λειτουργίας της Οθόνης (Διεύθυνση IP: 192.168.0.1 Ήδη κοινόχρηστο κλειδί "1234").

URL

http://192.168.0.1/sony/system

Αίτηση

```
POST /sony/system HTTP/1.1
Host: 192.168.0.1
Content-Type: application/json; charset=UTF-8
Content-Length: 70
X-Auth-PSK: 1234

{"method": "getPowerStatus", "params": [], "id": 50, "version": "1.0"}
```

Απόκριση

```
HTTP/1.1 200 OK
Content-Type: application/json; charset=UTF-8
Content-Length: 44

{"result": [{"status": "active"}], "id": 50}
```

Για περισσότερες λεπτομέρειες σχετικά με τον έλεγχο IP, επικοινωνήστε με τον αντιπρόσωπο πωλήσεων.

Παράρτημα

Εκτεταμένο λογισμικό

Μπορείτε να χρησιμοποιήσετε την Οθόνη πιο εύκολα με τη χρήση εκτεταμένου λογισμικού. Αυτή η σελίδα παρουσιάζει ένα παράδειγμα εκτεταμένου λογισμικού.

Για περισσότερες λεπτομέρειες, επικοινωνήστε με τον αντιπρόσωπο πωλήσεων.

Λογισμικό για οθόνες γραφείου

Παρέχει εύχρηστες λειτουργίες για τη χρήση της οθόνης ως οθόνης γραφείου συνδεδεμένης σε ένα PC σε μια αίθουσα συσκέψεων, κ.λπ.

Παραδείγματα λειτουργίας:

- Λειτουργίες διαχείρισης ισχύος/παρακολούθησης τροφοδοσίας ισχύος.
- Λειτουργία λευκού πίνακα.
- Σύστημα συνδεδεμένο με το σύστημα κρατήσεων της αίθουσας συσκέψεων (Υποστηρίζει τον πίνακα κρατήσεων Microsoft Exchange Server, Gsuite).
- Μετρητής χρόνου παρουσίας.
- Μπορείτε να αλλάξετε εισόδους ή να ενεργοποιήσετε/απενεργοποιήσετε την οθόνη χωρίς το τηλεχειριστήριο.

Λογισμικό για ψηφιακή σήμανση

Όταν χρησιμοποιείτε την οθόνη για την προβολή ψηφιακής σήμανσης, το λογισμικό παρέχει εύχρηστες λειτουργίες.

Παραδείγματα λειτουργίας:

- Λειτουργία διαχείρισης διανομής ψηφιακής σήμανσης προς πολλαπλές οθόνες μέσω του δικτύου.
- Λειτουργία εύκολης αναπαραγωγής σήμανσης με μνήμη USB.
- Λειτουργία διαχείρισης λίστας αναπαραγωγής και περιεχομένων.
- Ευέλικτη ρύθμιση προγράμματος παράδοσης ανά ώρα και ημέρα της εβδομάδας.

İçindekiler

Genel bilgiler	3
Giriş	3
Bağlantı Şeması	3
Uzaktan kumandayı kullanma	5
Uzaktan Kumanda Bölümlerinin Tanımı	5
Sony Duvar Askı Aparatını Kullanma Hakkında Montaj Bilgileri	7
Güvenlik	7
DİKKAT	7
UYARI	7
DİKKAT	8
Tedbirler	8
Duvar Askı Aparatını Monte Etme (Sony Bayilerine)	9
SU-WL500 (FW-85/75BZ35F)	10
Monitörün montajı için hazırlanma	10
Adım 1: Montaj için gereken parçaları kontrol etme	10
Adım 2: Montaj konumuna karar verme	11
Adım 3: Taban Mesnedini duvara monte etme	11
Adım 4: Monitörün montajı için hazırlanma	12
Adım 5: Monitörü duvara monte etme	13
Montajın tamamlandığını doğrulama	15
Monitörü sökerken (Sony Satıcılarına)	15
Teknik özellikler	15
Monitör montajı boyutlar tablosu	16
Vida ve Kanca konumları şeması/tablosu	17
SU-WL450 (FW-65/55/49/43BZ35F)	18
Monitörü duvara monte etme	18
Montaj için hazırlanma	18
Parçaları kontrol etme	18
Montaj konumuna karar verme	19
Tabanı duvara monte etme	21
Monitörün montajı için hazırlanma	21
Monitörü duvara monte etme	23
Montajın tamamlandığını doğrulama	24
Teknik özellikler	25
Ayarlar	26
Pro Modu	26
Tavsiye edilen ayarlar	27
Kontrol işlevleri	28
RS-232C	28
IP	29
Ek	31
Genişletilmiş yazılım	31

Genel bilgiler

Giriş

Bu Sony ürününü satın aldığınız için teşekkür ederiz. Bu Monitör profesyonel kullanım için tasarlanmıştır. Profesyonel kullanım için [Pro Modu], [RS232C kontrolü] fonksiyonu, [IP kontrolü] fonksiyonu gibi işlevlere sahiptir. Dahası, opsiyonel yazılımı kullanarak, kullanışlı işlevler ekleyebilirsiniz. Monitörü çalıştırmadan önce lütfen bu kılavuzu iyice okuyun.

Bağlantı Şeması

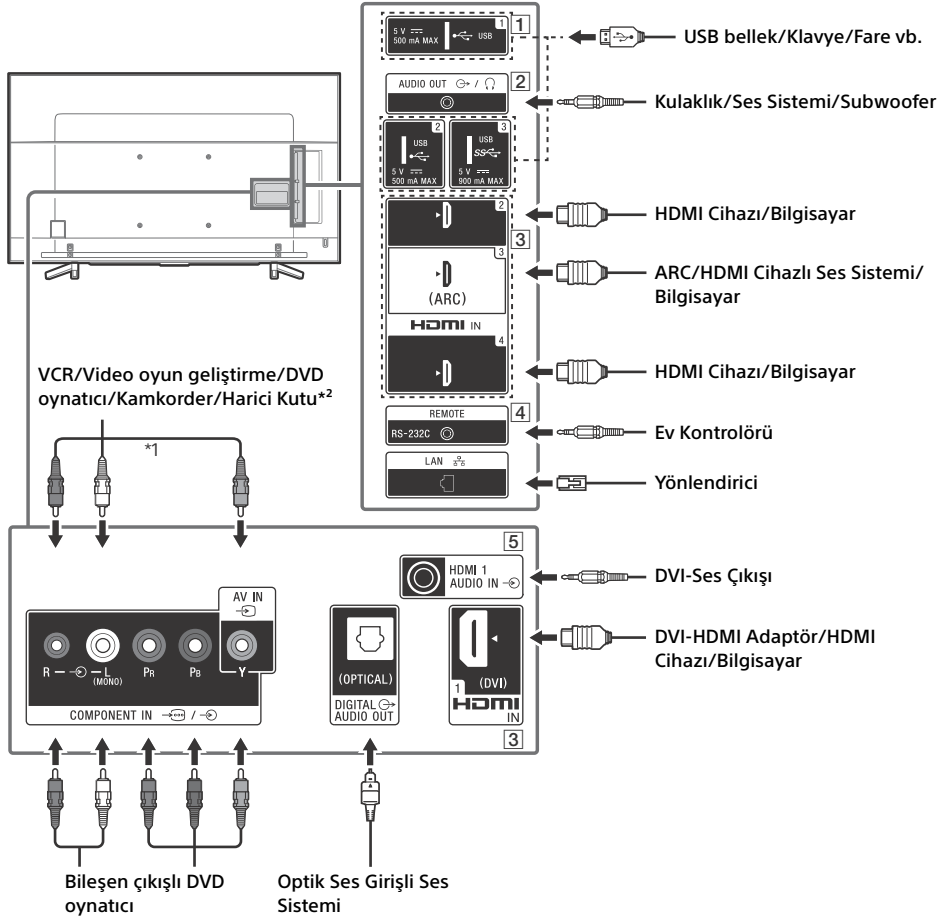

TR

1 USB 1/2, SS USB 3

- Büyük bir USB cihazının bağlanması, yanındaki cihazlarla etkileşmesine yol açabilir.
- Büyük USB cihazlarını USB 1 jakına bağlayın.

2 AUDIO OUT →/↻

- Yalnızca 3 kutuplu stereo mini jakı destekler.
- Monitörün sesini bağlı cihaz üzerinden dinlemek için **HOME** düğmesine basın. [Ayarlar] → [Ses] → [Kulaklık/Ses çıkış] ve istediğiniz öğelerini seçin.

3 HDMI IN 1/2/3/4

- HDMI arabirimi dijital video ve sesi tek bir kablo üzerinden aktarabilir.

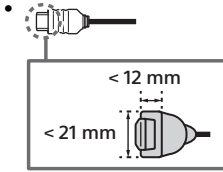

• HDMI IN 2/3

Yüksek kaliteli 4K 50p / 60p içeriklerin keyfini çıkarmak için HDMI IN 2/3'e bir Premium Yüksek Hızlı HDMI kablosu bağlayın ve [HDMI sinyal formatı]'nı [Gelişmiş format] olarak ayarlayın. Desteklenen formatların ayrıntıları için, Başvuru Kılavuzundaki "Spesifikasyonlar" bölümüne bakın (sayfa 13-14).

• HDMI IN 3 ARC (Ses Karıştırma Kanalı)

Ses sisteminize Monitörün sesini bağlamak için ses sisteminizi HDMI IN 3'e bağlayın. HDMI ARC'yi destekleyen bir ses sistemi, Monitöre video gönderebilir ve aynı HDMI kablosuyla Monitörden ses alabilir. Ses sisteminiz HDMI ARC'yi desteklemiyorsa, DIGITAL AUDIO OUT (OPTICAL) ile ek bir bağlantı gereklidir.

4 REMOTE RS-232C

- Seri haberleşme terminali. Ayrıntılar için bkz. kontrol işlemlerinde "RS-232C" (sayfa 28).

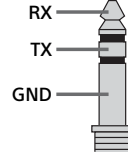

5 HDMI 1 AUDIO IN →↻

- Cihazda bir DVI jakı bulunuyorsa, bunu bir DVI - HDMI adaptör arayüzü (cihazla birlikte verilmez) aracılığıyla HDMI IN 1'e bağlayın ve cihazın ses çıkış jakını HDMI 1 AUDIO IN'ne bağlayın.

*1 Mono cihazları L (MONO) ses girişine bağlayın.

*2 Sadece SCART AV OUT bulunan bir harici cihazla bir SCART-RCA adaptörü ve Analog Uzatma Kablosu kullanın.

Uzaktan Kumandayı Kullanma

Uzaktan Kumanda Bölümlerinin Tanımı

Uzaktan kumandanın şekli, yeri, bulunabilirliği ve uzaktan kumanda düğmesinin çalışma şekli bölgeye/ülkeye/Monitör modeline göre değişir.

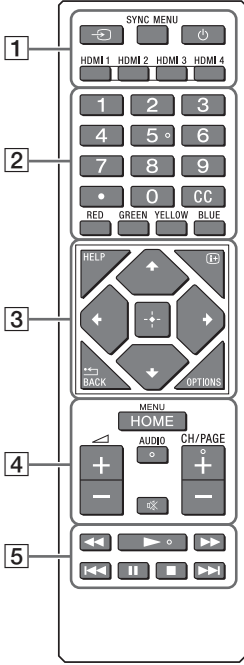

Pil bölmesinin kapağını kaydırın ve açın, ardından iki adet R03 (AAA boyutlu) pil takın.

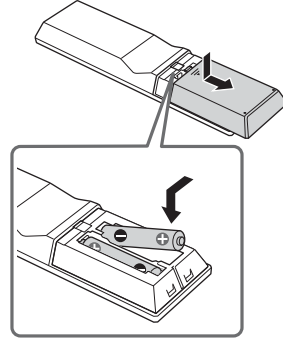

1. Giriş seçimi

Giriş kaynağını görüntüleyin ve seçin. Giriş kaynağını değiştirmek için art arda basın.

SYNC MENU

BRAVIA Sync Menüsünü görüntüler.

Monitör beklemede

Monitörü açın veya kapatın (bekleme modu).

HDMI 1/2/3/4

HDMI girişine geçin.

2. Rakam düğmeleri



Dijital kanalları seçmek için 0-9 düğmelerini kullanın.

CC

Altyazıyı açar veya kapatır (bu özellik mevcutsa).

Renkli tuşlar

O anki fonksiyonu gerçekleştirir.

3 HELP

Yardım menüsünü gösterir. Yardım Kılavuzu'na buradan erişilebilir.

(Ekran görüntüleme)

Giriş kaynağı, saat vb. bilgileri göstermek/gizlemek için basın.

/BACK

Önceki ekrana geri döner.

OPTIONS

İstedığınız zaman kullanabileceğiniz işlevlerin bir listesini görüntüler.

(Navigasyon D-Pedi)

Ekran üzeri menü navigasyonu ve seçimi.

4 HOME

Monitörün Home Menüsunü görüntüler.

 +/- (Ses)

Ses düzeyini ayarlar.

AUDIO

O an izlenmekte olan program için dili değiştirir.

 (Sessiz)

Sesi kapatır. Sesi eski düzeyine getirmek için tekrar basın.

CH/PAGE +/-

Bir kanal veya sayfayı değiştirmek için basın.

5

Monitördeki ve bağlı BRAVIA Sync uyumlu cihazdaki medya içeriklerini çalıştırır.

Sony Duvar Askı Aparatını Kullanma Hakkında Montaj Bilgileri

Desteklenen modeller:

FW-85BZ35F / 75BZ35F / 65BZ35F / 55BZ35F / 49BZ35F / 43BZ35F

Müşterilere

Ürünü koruma ve güvenlik nedenleriyle, Sony Monitörünüzün montajının Sony satıcıları veya lisanslı yükleniciler tarafından gerçekleştirilmesini önemle önerir. Kendiniz kurmaya çalışmayın.

Sony Satıcıları ve Yüklenicilerine Montaj, periyodik bakım ve bu ürünün incelenmesi sırasında güvenliğe son derece dikkat edin.

Özellikle duvarın Monitörün ağırlığına dayanacak kadar güçlü olup olmadığını belirlemek için bu ürünün montajı için yeterli derece uzmanlık gerekir. Bu ürünün duvara takılması konusunda Sony satıcılarına veya lisanslı yüklenicilere güvenin ve montaj sırasında güvenliğe yeterince dikkat edin. Sony, montajın yanlış yöntemle veya uygunsuz şekilde yapılmasından kaynaklanan hasar veya yaralanmalardan sorumlu değildir.

Güvenlik ve doğru kurulum için, Duvar Askı Aparatı Kullanım Talimatlarını, Monitör Kurulum Kılavuzunu ve bu kılavuzdaki talimatları izleyin.

Güvenlik

Bu ürünü satın aldığınız için teşekkür ederiz.

Müşterilere

Bu ürünü monte etmek için yeterli derecede uzmanlık gereklidir. Montajı mutlaka Sony Bayilerine veya lisanslı yüklenicilerine yaptırın ve montaj sırasında güvenliğe özellikle dikkat edin. Sony, montajın yanlış yöntemle veya uygunsuz şekilde yapılmasından veya belirtilen ürünün dışında bir ürünün montajından kaynaklanan hasar veya yaralanmalardan sorumlu değildir. Yasal Haklarınız (varsa) etkilenmez.

Sony Bayilerine

Bu ürünü monte etmek için yeterli derecede uzmanlık gereklidir. Montaj işinin güvenli bir şekilde yapılması için mutlaka bu kullanım kılavuzunun tamamını okuyun. Sony, montajın yanlış yöntemle veya uygunsuz şekilde yapılmasından kaynaklanan hasarlardan veya yaralanmalardan sorumlu değildir. Montajdan sonra lütfen bu kılavuzu müşteriye verin.

Bu kullanım kılavuzunda ürünün doğru kullanımı ve kazaları önlemek için alınması gereken önemli tedbirler açıklanmaktadır. Bu kılavuzun tamamını okuduğunuzdan ve ürünü doğru şekilde kullandığınızdan emin olun. Bu kılavuzu ileride başvurmak için saklayın.

Sony ürünleri güvenliğe önem verilerek tasarlanmıştır. Ürünlerin yanlış kullanılması yangın, elektrik çarpması, ürünün devrilmesi veya ürünün düşmesi sonucunda ciddi yaralanmaya neden olabilir. Bu gibi kazalar önlemek için güvenlik tedbirlerine mutlaka uyun.

DİKKAT

Belirtilen ürünler

Bu Duvar Askı Aparatı belirtilen Monitörlerle kullanılacak şekilde tasarlanmıştır. Monitörler için, Duvar Askı Aparatının kullanılabilirliğini doğrulamak için Monitörlerin Başvuru Kılavuzuna bakın.

Müşterilere

UYARI

Aşağıdaki tedbirler alınmaması, yangın, elektrik çarpması veya ürünün düşmesi sonucunda ciddi yaralanmaya veya ölüme neden olabilir.

Montajı mutlaka lisanslı yüklenicilere yaptırın ve montaj sırasında küçük çocukları uzak tutun.

Duvar Askı Aparatı veya Monitör doğru monte edilmezse, aşağıdaki kazalar meydana gelebilir. Montajı mutlaka lisanslı yüklenicilere yaptırın.

- Monitör düşebilir ve sıyrık veya kırık gibi ciddi bir yaralanmaya neden olabilir.

- Duvar Askı Aparatının monte edileceği duvar sabit değil, pürüzlü veya zemine dik değilse, ünite düşebilir ve yaralanmaya veya malın hasar görmesine neden olabilir. Duvar, Monitörün ağırlığının en az dört katını destekleyebilmelidir. (Monitörün ağırlığı için Başvuru Kılavuzuna bakın.)
- Duvar Askı Aparatının duvara montajının yeterli derecede sağlam yapılmaması, ünitenin düşmesine ve ciddi yaralanmaya veya malın hasar görmesine neden olabilir.

Monitörün montajını veya demontajını mutlaka lisanslı yüklenicilere yaptırın.

- Monitörü lisanslı yüklenicilerin dışındaki kişiler taşırsa veya demonte ederse, Monitör düşebilir ve ciddi yaralanmaya veya malın hasar görmesine neden olabilir. Monitörü mutlaka iki veya daha fazla kişi taşımalı veya demonte etmelidir.
- Büyük bir Monitörü taşımak için iki veya üç kişi (FW-85BZ35F için üç veya dört) gerekir.

Monitörü monte ettikten sonra vidaları, vb. çıkarmayın.

Çıkarırsanız, Monitör düşebilir ve ciddi yaralanmaya veya malın hasar görmesine neden olabilir.

Duvar Askı Aparatının parçalarında değişiklik yapmayın.

Değişiklik yaparsanız, Duvar Askı Aparatı düşebilir ve ciddi yaralanmaya veya malın hasar görmesine neden olabilir.

Belirtilen ürün dışındaki ekipmanları sökmeyin.

Bu Duvar Askı Aparatı yalnızca belirtilen ürünle kullanılacak şekilde tasarlanmıştır. Belirtilen ürünün dışında ekipman monte ederseniz, düşebilir veya kırılabilir ve ciddi yaralanmaya veya malın hasar görmesine neden olabilir.

Duvar Askı Aparatına Monitör dışında bir yük yüklemeyin. Monitörü sola/sağa, yukarı/aşağı sallamayın.

Çıkarırsanız, Monitör düşebilir ve ciddi yaralanmaya veya malın hasar görmesine neden olabilir.

Monitöre dayanmayın veya asılmayın.

Monitör üzerinize düşebileceğinden ve ciddi yaralanmaya neden olabileceğinden Monitöre dayanmayın veya asılmayın.

Monitörün üzerine herhangi bir sıvı dökmeyin.

Monitörün ıslanmasına izin vermeniz yangın veya elektrik çarpmasına yol açabilir.

Duvara Montaj Mesnedinin parçalarını sökmeyin veya üzerlerinde değişiklik yapmayın.

Değişiklik yaparsanız, Duvar Askı Aparatı düşebilir ve ciddi yaralanmaya veya malın hasar görmesine neden olabilir.



Monitörü yağmur veya neme maruz bırakmayın.

Yangın veya elektrik çarpmasına sebep olabilir.

Monitörü asla sıcak, nemli, aşırı tozlu veya mekanik titreşimlere maruz kalacağı yerlere yerleştirmeyin.

Aksi takdirde, yangın veya elektrik çarpmasına sebep olabilir.

Yanabilir nesnelere veya açık alevleri (örn. mumlar) Monitörden uzakta tutun.

Yangını önlemek üzere, yanabilir nesnelere veya açık alevleri (örn. mumlar) Monitörden uzakta tutun.

Monitörün havalandırma delikleri örtmeyin.

Havalandırma deliklerini örterseniz (bir kumaş vb. ile), içeride ısı birikebilir ve yangına yol açabilir.

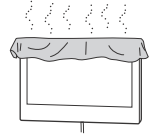

DİKKAT

Aşağıdaki önlemlere uyulmaması yaralanma veya maddi hasara yol açabilir.

Temizleme veya bakım sırasında ürüne aşırı güç uygulamayın.

Monitörün üst kenarına aşırı güç uygulamayın. Çıkarırsanız, Monitör düşebilir ve ciddi yaralanmaya veya malın hasar görmesine neden olabilir.

Tedbirler

- Monitörü Duvar Askı Aparatı takılı olarak uzun süre kullanırsanız, duvarın yapıldığı malzemeye bağlı olarak arkadaki duvarda veya Monitörün üstünde renk değişimi olabilir veya duvar kağıdı yerinden çıkabilir.
- Duvar Askı Aparatı duvara monte edildikten sonra çıkarılırsa, vida delikleri kalır.

- Duvar Askı Aparatını mekanik titreşimlere maruz kalan bir yerde kullanmayın.

Duvar Askı Aparatını Monte Etme (Sony Bayilerine)

UYARI

Aşağıdaki talimatlar yalnızca Sony bayileri içindir. Bu ürünün montajı, bakımı ve kontrolü sırasında, yukarıda belirtilen güvenlik tedbirlerini okuduğunuzdan ve güvenliğe özellikle önem verdiğinizden emin olun.

Duvar Askı Aparatını Monitörün köşelerinin veya kenarlarının duvar yüzeyinden çıkıntı yaptığı duvar yüzeylerine monte etmeyin. Duvar Askı Aparatını Monitörün köşelerinin veya kenarlarının duvar yüzeyinden çıkıntı yaptığı, kolon gibi duvar yüzeylerine monte etmeyin. Bir kişi veya nesne Monitörün çıkıntı yapan köşesine veya kenarına çarparsa, yaralanma veya mal hasarı ortaya çıkabilir.

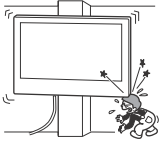

Monitörü klimanın üzerine veya altına monte etmeyin.

Monitör klimadan gelen su sızıntısı veya hava akımına uzun süre maruz kalırsa, yangın, elektrik çarpması veya Monitörde arıza meydana gelebilir.

Duvar askı aparatını duvara bu kullanım kılavuzundaki talimatlara göre sağlam bir şekilde monte ettiğinizden emin olun.

Vidalardan biri gevşerse veya çıkarsa, Duvar Askı Aparatı düşebilir ve ciddi yaralanmaya veya mal hasarına neden olabilir. Duvarın malzemesi için uygun vidaları kullandığınızdan ve üniteyi 8 mm (veya eşdeğeri) çapında dört veya daha fazla vida kullanarak sağlam bir şekilde monte ettiğinizden emin olun.

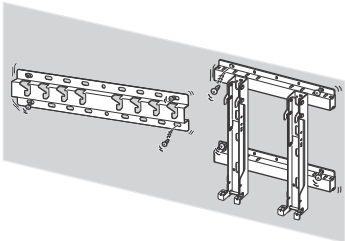

Birlikte verilen vidaları ve ek parçaları bu kullanım kılavuzundaki talimatlara göre doğru bir şekilde kullandığınızdan emin olun. Başka parçalar kullanırsanız, Monitör düşebilir ve bedensel yaralanmaya veya Monitörün hasar görmesine neden olabilir.

Aparatı bu kullanım kılavuzunda açıklanan prosedüre göre doğru bir şekilde monte ettiğinizden emin olun.

Vidalardan biri gevşer veya çıkarsa, Monitör düşebilir ve bedensel yaralanmaya veya Monitörün hasar görmesine neden olabilir.

Vidaları gösterilen konumda iyice sıkıştırdığınızdan emin olun.

Bu yapılmazsa, Monitör düşebilir ve bedensel yaralanmaya veya Monitörün hasar görmesine neden olabilir.

Montaj sırasında Monitörü darbeye maruz bırakmamaya dikkat edin.

Monitör darbeye maruz bırakılırsa, düşebilir veya parçalarına ayrılabilir. Bu, yaralanmaya neden olabilir.

Monitörü dik ve düz bir duvara monte ettiğinizden emin olun.

Bu yapılmazsa, Monitör düşebilir ve yaralanmaya neden olabilir.

Monitör doğru şekilde monte edildikten sonra, kabloları doğru şekilde sabitleyin.

Kişiler veya nesnelere kablolar takılırsa, yaralanma veya Monitörde hasar ortaya çıkabilir.

AC güç kablosunun veya bağlantı kablosunun sıkışmasına izin vermeyin.

AC güç kablosu veya bağlantı kablosu ünite ile duvar arasına sıkışırsa veya güç uygulanarak bükülür veya kıvrılırsa, iç iletkenler ortaya çıkabilir ve bu durum, kısa devreye veya elektrik kesilmesine neden olabilir. Bu durum, yangına veya elektrik çarpmasına neden olabilir.



Duvar Askı Aparatını duvara sabitlemek için gereken vidalar ürünle birlikte verilmez.

Duvar Askı Aparatını monte ederken duvar malzemesi ve yapısı için uygun vidaları kullanın.

Montaj sırasında ellerinizi ve parmaklarınızı yaralamamaya dikkat edin.

Duvara Montaj Mesnedini veya Monitörü monte ederken ellerinizi ve parmaklarınızı yaralamamaya dikkat edin.

SU-WL500 (FW-85/75BZ35F)

Monitörün montajı için hazırlanma

Stand kurulumu için Kurulum Kılavuzuna bakın.

Adım 1: Montaj için gereken parçaları kontrol etme

- 1 En az dört adet 8 mm çaplı veya eşdeğer vida (ürünle birlikte verilmez) ve bir tornavida hazırlayın. Duvar malzemesine uygun vidalar seçin.
- 2 Kutuyu açın ve aşağıdakilerin tümünün bulunduğundan emin olun.

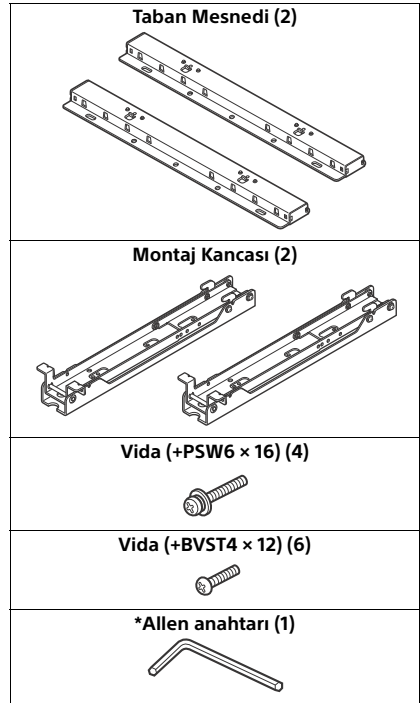

* Yalnızca limitli bölge/ülke/Monitör modelinde.

Adım 2: Montaj konumuna karar verme

- 1 Sayfa 16'teki Monitör montaj boyutları tablosuna bakarak montaj yerini belirleyin.

Monitör ile tavan ve duvarın taşan kısımları arasında aşağıdaki gibi uygun bir açıklık bırakın.

Birim: mm

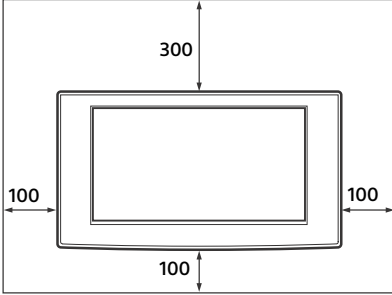

Monitörü kesinlikle aşağıda gösterilen şekilde monte etmeyin:

Hava sirkülasyonu engellenmiş.

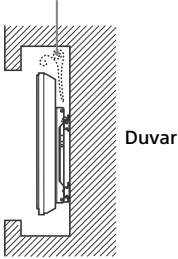

Not

- Kabloları duvardan geçirmek istiyorsanız, montaja başlamadan önce duvarda kabloların geçeceği bir delik açın.

- 2 Sayfa 17'teki Duvara montaj boyutları tablosuna bakarak, Taban Mesnedini takmaya yarayan vidaların yerlerini belirleyin.

UYARI

Monitörün monte edileceği duvar, Monitörün ağırlığından en az dört kat fazla ağırlığı taşıyabilmelidir (Ağırlığı için Monitörünüzün talimatlarına bakın.).

Monitörün monte edileceği duvarın kuvvetini belirleyin. Gerekliyse, duvarı yeterince güçlendirin.

Adım 3: Taban Mesnedini duvara monte etme

- 1 Taban Mesnedini en az dört adet 8 mm çaplı veya eşdeğer vidayla (ürünle birlikte verilmez) sabitleyin.

1

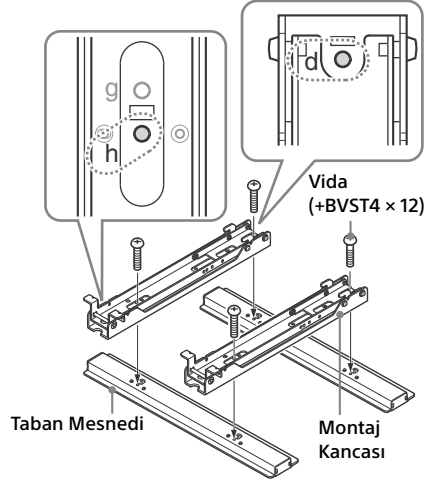

- 2 Taban Mesnedi ile Montaj Kancasını en az dört adet 8 mm çaplı veya eşdeğer vida (ürünle birlikte verilmez) kullanarak duvara sabitleyin.

Aşağıdaki şemada gösterilen ● işaretli dört vida deliğini seçin ve vidaları gevşemeyecek şekilde sıkıca sabitleyin.

Üniteyi dengede olacak şekilde hizalayın.

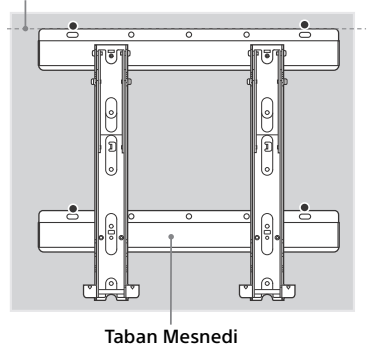

TR

- 3 1 işlemden çıkarılan vidaları çıkarın ve Montaj Kancasını Taban Mesnedinden sökün.

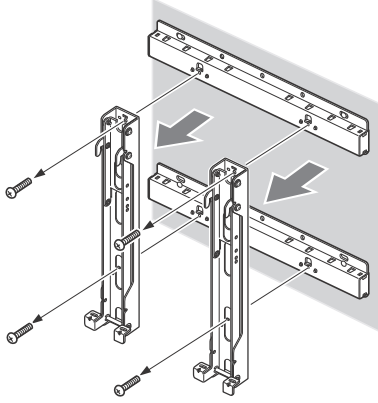

DİKKAT

Vidaları Montaj Kancasından çıkarırken Montaj Kancasını düşürmemeye dikkat edin.

UYARI

- Bu işlem için gereken vidalar ürünle birlikte verilmez. Duvarın malzemesine ve yapısına uygun vidalar seçin.
- Taban Mesnedi yeterince sıkı bağlanamazsa, ek vida kullanın.
- Taban Mesnedinin duvara sıkıca bağlı olduğunu doğrulayın.

Adım 4: Monitörün montajı için hazırlanma

- 1 Monitörün arkasındaki vidaları sökün.
FW-85BZ35F

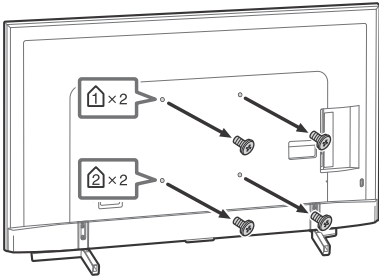

FW-75BZ35F

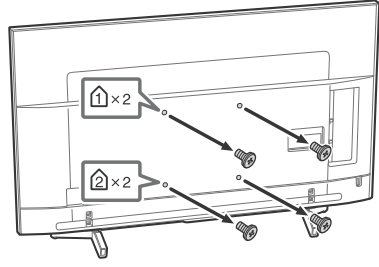

Not

- Çıkarılan vidaları çocuklardan uzak tutarak güvenli bir yerde depoladığınızdan emin olun.

- 2 Sayfa 17'teki Vida ve Kanca konumları şeması/tablosuna bakarak, vida yerlerini belirleyin ve Montaj Kancasını Monitörün arkasına sabitleyin.

FW-85BZ35F

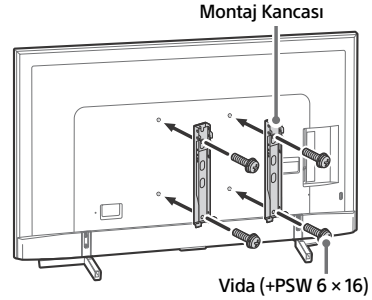

FW-75BZ35F

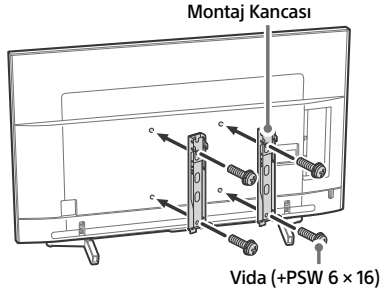

Not

- Elektrikli tornavida kullanıyorsanız, dönme momentini yaklaşık 1,5 N·m (15 kgf·cm) olarak ayarlayın.
- Kullanılmayan parçaları daha sonra kullanmak için güvenli bir yerde depolayın. Bu kılavuzu daha sonra başvurmak için saklayın.

3 Masa Üstü Sehpasını Monitörden çıkarma.

FW-85BZ35F

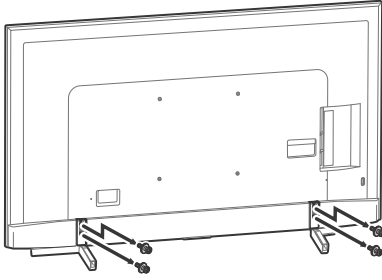

FW-75BZ35F

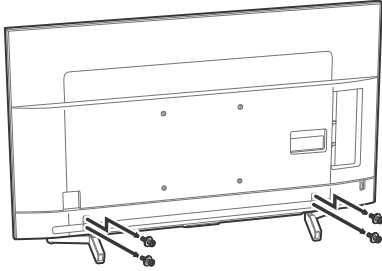

Adım 5: Monitörü duvara monte etme

UYARI

AC güç kablosunu prize takmadan önce montajı tamamladığınızdan emin olun. AC güç kablosunun ekipman parçaları altında veya arasında ezilmesi, kısa devreye veya elektrik çarpmasına neden olabilir. AC güç kablosuna veya Monitöre takılırsanız, kendinize zarar verebilirsiniz.

1 AC güç kablosunu ve Monitörle birlikte verilen bağlantı kablolarını Monitöre bağlayın.

AC güç kablosunu ve bağlantı kablolarını Monitörün arkasındaki bağlantı elemanlarına bağlayın. AC güç kablosunu ve bağlantı kablolarını bağlama ile ilgili bilgi için, Monitörün talimat kılavuzuna bakın.

Not

- Monitörü Taban Mesnedine monte ettikten sonra Monitöre kablo bağlayamazsınız.
- Duvardan kablo geçirme işini lisanslı bir taşeronla verin.

2 Monitörü Taban Mesnedine monte edin.

- 1 Sayfa 17'teki Vida ve Kanca konumları şeması/tablosuna bakarak, Montaj Kancasının üst kancalarının mandallanacağı Taban Mesnedi delikleri belirleyin.
- 2 Monitörü iki elinizle sıkıca tutun ve nazikçe duvara hizalayın.

UYARI

Büyük bir Monitörü taşımak için iki veya üç kişi (FW-85BZ35F için üç veya dört) gerekir.

FW-85BZ35F

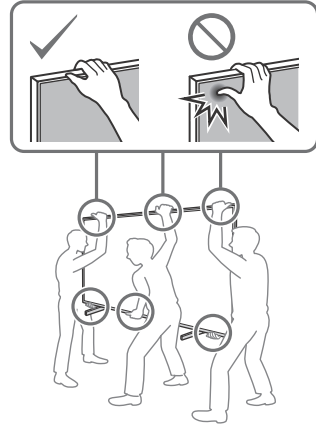

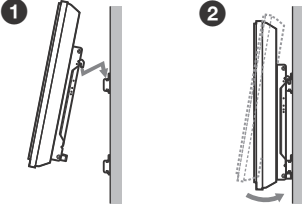
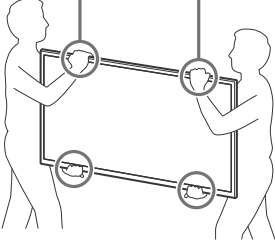
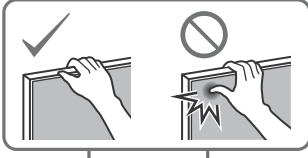

Montaj Kancası

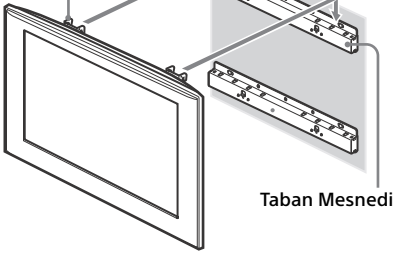

Taban Mesnedi

3 Monitörü ve Taban Mesnedini ürünle birlikte verilen iki vidayı (+BVST4×12) kullanarak sıkıca sabitleyin.

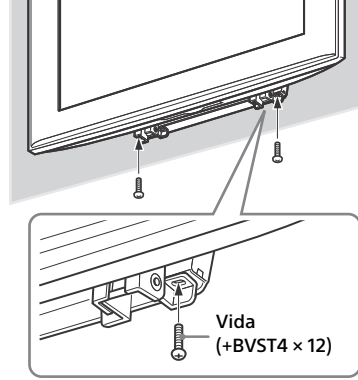

Not

- Elektrikli tornavida kullanırken, dönme momentini yaklaşık 1,5 N·m {15 kgf·cm} olarak ayarlayın

UYARI

Sol ve sağ tarafı sıkıca vidalayarak sabitleştirin. Aksi takdirde, Monitör yukarı doğru itildiğinde düşebilir ve yaralanmaya yol açabilir.

Montajın tamamlandığını doğrulama

Aşağıdakileri kontrol edin.

- Montaj Kancasının kancaları Taban Mesnedinin deliklerine sıkıca bağlanmış.
- Kablolar bükülmemiş veya ezilmemiş.
- Montaj Kancasını Taban Mesnedine bağlayan iki vida sıkıca sabitlenmiş.

UYARI

Monitör duvara monte edilirken Montaj Kancasının açısını ayarlamayın ve tamamen monte edildiğinden emin olun. Aksi takdirde, ürün düşebilir ve yaralanmaya ya da üründe hasara neden olabilir. Ayrıca, AC güç kablosunun vb. yanlış yerleştirilmesi kısa devre sonucunda yangına veya elektrik çarpmasına yol açabilir. Güvenlik için montajın tamamlandığını doğrulamayı unutmayın.

Birim: (Yakl.) [mm]

Ağırlık: (Yakl.) [kg]
4,7

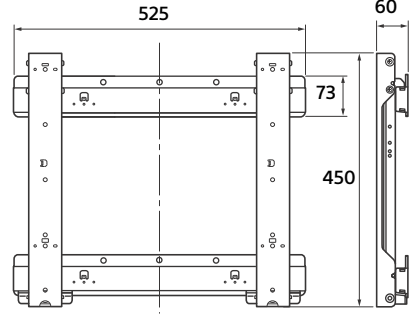

Tasarım ve teknik özellikler önceden haber verilmeksizin değiştirilebilir.

Monitörü sökerken (Sony Satıcılarına)

- 1 AC güç kablosunu elektrik prizinden çıkarın.
- 2 Monitör ile Taban Mesnedini sabitleyen iki vidayı sökün. (Vida konumları için sayfa 14'teki Adım 5 Madde 3'e bakın.)
- 3 Monitörü tutun ve çıkarmak için yukarı doğru kaydırın.

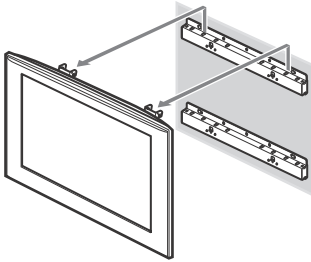

DİKKAT

- Monitörü çıkarırken kabloların sıkışmamasına dikkat edin.
- Monitörü çıkarırken ellerinizi ve parmaklarınızı yaralamamaya dikkat edin.

UYARI

- Büyük bir Monitörü taşımak için iki veya üç kişi (FW-85BZ35F için üç veya dört) gerekir.

Teknik özellikler

Monitör montajı boyutlar tablosu

Aşağıdaki tabloda, bu ürüne monte edilen Monitörün boyutları gösterilmektedir. Montaj yerine karar verirken bu tabloya bakın.

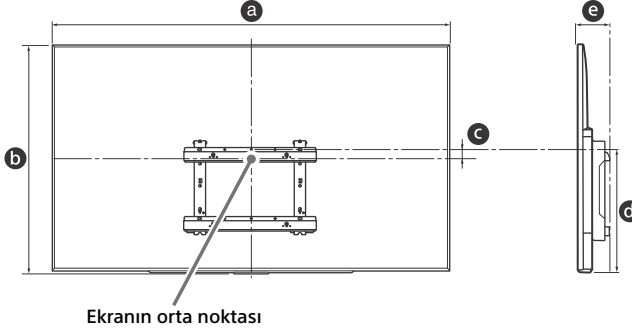

Birim: mm

Modelin Adı	Ekran boyutları		Ekran ortasının boyutları	Her montaj açısı için uzunluk (0°)	
	a	b		d	e
FW-85BZ35F	1.911	1.098	131	683	133
FW-75BZ35F	1.673	963	27	515	114

Not

- Sadece bu 0° TV modeli için uygulanabilir.
- Bazı modeller belirli bölgelerde bulunmayabilir.
- Yukarıdaki tablodaki rakamlar montaja bağlı olarak biraz değişiklik gösterebilir.

UYARI

- Monitörün monte edileceği duvar Monitör ağırlığının dört katı bir ağırlığı taşıyabilecek kapasitede olmalıdır. Ağırlığı için Monitörün kullanım kılavuzuna bakın.

Vida ve Kanca konumları şeması/tablosu

Modelin Adı	Vida konumu	Kanca konumu
FW-85BZ35F	d, j	a
FW-75BZ35F	d, g	a

Vida konumu

Montaj Kancasını Monitöre takarken.

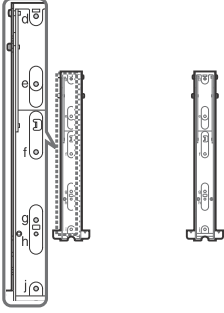

Kanca konumu

Monitörü Taban Mesnedine takarken.

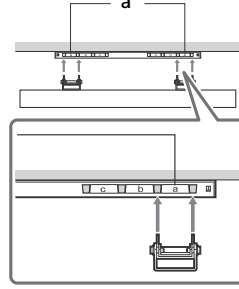

SU-WL450 (FW-65/55/49/ 43BZ35F)

Monitörü duvara monte etme

Montaj prosedürü Monitörünüze bağlı olarak farklılık gösterir.

Monitörü duvara monte etmek için Duvar Askı Aparatı'nı SU-WL450 kullanın.

Not

- Çıkarılan vidaları çocuklardan uzak tutarak güvenli bir yerde depoladığınızdan emin olun.











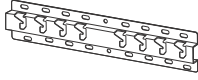



Montaj için hazırlanma

- Kurulumdan önce Monitörün Başvuru Kılavuzunu ve Kurulum Kılavuzunu hazır bulundurun.
- Montajdan önce vidalara uygun yıldız tornavida bulundurmayı unutmayın.
- Monitörünüzün montaj konumunu onaylayın.
- 8 mm çapında dört veya daha fazla vida ve 5 mm çapında veya eşdeğer bir vida hazırlayın (birlikte verilmez). Duvar malzemesine uygun vidalar seçin.

Parçaları kontrol etme

SU-WL450 ile birlikte verilir

- Tüm parçaların bulunduğundan emin olun.

Ⓐ Taban (20) (1)	Ⓑ Makara (2)
	
Ⓒ PSW 6x20 (4)	Ⓓ PSW 4x20, burç ile (2)
	
Ⓔ Ara Parçası (20) (2)	Ⓕ Kayış (1)
	
Ⓖ Rakor (20) (M4) (2)	Ⓗ PSW 4x20 (2)
	
Ⓘ Taban Adaptörü (2)	Ⓙ PSW 4x10 (8)
	
Ⓚ Ara Parçası (60) (2)	Ⓛ PSW 6x50 (2)
	
Ⓜ Rakor (M4) (2)	Ⓝ PSW 4x50 (2)
	

Montaj konumuna karar verme

1 Montaj konumuna karar verin.

Duvarda Monitör için yeterince alan olduğundan ve duvarın Monitörün ağırlığının en az dört katı ağırlık taşıyabileceğinden emin olun.

Monitörü duvara monte etmek hakkında aşağıdaki tabloya bakın. Monitörün ağırlığı için Monitörünüzün Başvuru Kılavuzuna bakın.

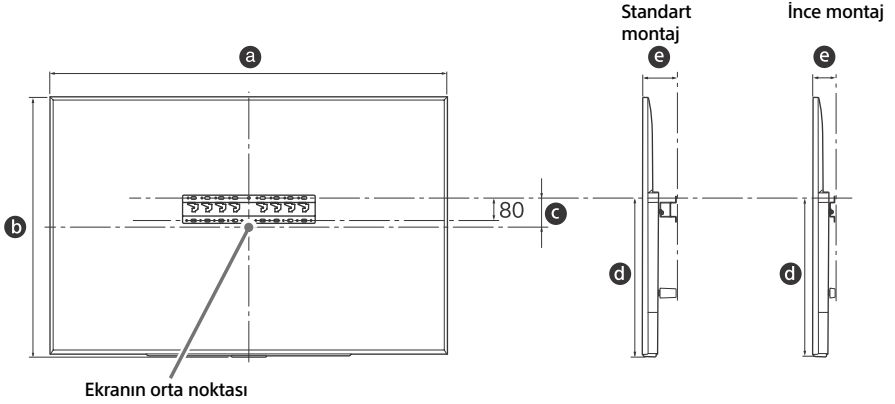

Birim: mm

Modelin Adı	Ekran boyutları		Ekran ortasının boyutları	Her montaj açısı için		
	a	b	c	d	e	
					Standart montaj	İnce montaj
FW-65BZ35F	1.450	836	99	523	115	73
FW-55BZ35F	1.231	713	106	468	115	73
FW-49BZ35F	1.098	644	15	315	120	78
FW-43BZ35F	965	569	23	315	120	78

Not

- Tablodaki şekiller montaja bağlı olarak biraz değişebilir.

Monitör ile tavan ve duvarın taşan kısımları arasında aşağıdaki gibi uygun bir açıklık bırakın.

Birim: mm

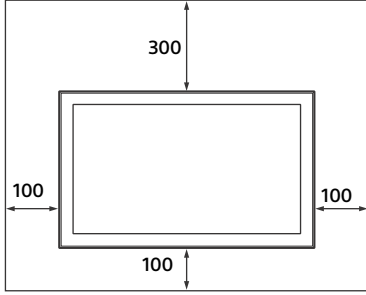

- Uygun havalandırma sağlamak ve toz veya kirin birikmesini önlemek için:
 - Monitörü düz yatırmayın, ters, geriye doğru veya yan monte etmeyin.
 - Monitörü raf, kilim, yatak üzerinde veya kabin içine yerleştirmeyin.
 - Monitörü perde gibi bir bezle veya gazete kağıdı vb. ile kapatmayın.
 - Monitörü aşağıda gösterilen şekilde monte etmeyin.

Hava sirkülasyonu engellenmiş.

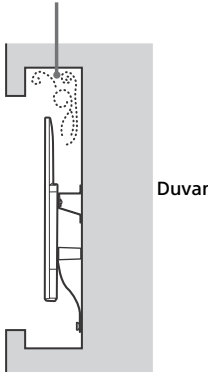

Not

- Kabloları duvardan geçirmek istiyorsanız, montaja başlamadan önce duvarda kabloların geçeceği bir delik açın. Kabloların sıkışmasını önlemek için, Tabanın (20) ④, Taban Adaptörü (1) ve Ara Parçasının (20) ⑤, Ara Parçasının (60) ⑥ çevre uzunluğu dışında bir yerde duvarda delik açın.

2 Duvara montaj tipi seçin. Monitörün arkasına olan mesafe aşağıda gösterildiği gibi seçilebilir.

2-a Standart montaj elemanı

2-b İnce montaj elemanı

Adım 1'deki tabloya bakın.

UYARI

- 2-b seçildiğinde, Arka terminale erişim sınırlıdır.

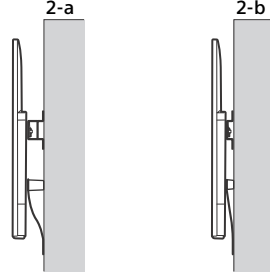

3 Taban Adaptörü montaj konumu hakkındaki aşağıdaki tabloya bakın. 2-b seçildiğinde bu adımı atlayın.

Modelin Adı	Kanca konumu
FW-65BZ35F	b
FW-55BZ35F	b
FW-49BZ35F	c
FW-43BZ35F	d

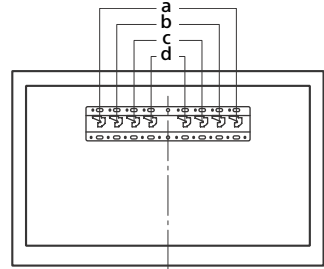

2-a seçildiğinde, vidayı (PSW 4x10) ④ kullanarak taban adaptörünü ① taban (20) ⑤'a takın.

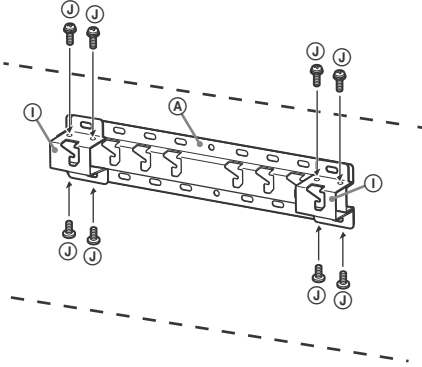

4 Tabanı (20) ⑤ kurmak için vidaların konumuna karar verin.

Sayfa 25'teki teknik özelliklere bakın.

2-a seçildiğinde Taban Adaptörünün ① delik pozisyonlarını kullanın.

UYARI

- Monitörün monte edildiği duvar, Monitörün en az dört katı ağırlığı destekleyebilmelidir (Monitörün ağırlığı için Başvuru Kılavuzuna bakın.).
- Monitörün monte edileceği duvarın kuvvetini belirleyin. Gerekirse, duvarı yeterince sağlamlaştırın.

Tabanı duvara monte etme

- 8 mm çapında veya eşdeğer dört veya daha fazla vida kullanın (birlikte verilmaz).
- Dört vidayı taban (20) ⑤ ile Taban Adaptörünün ① deliklerine takın (yalnızca 2-a).
- Tabanı (20) ⑤ duvara yatay olarak monte edin.

2-a

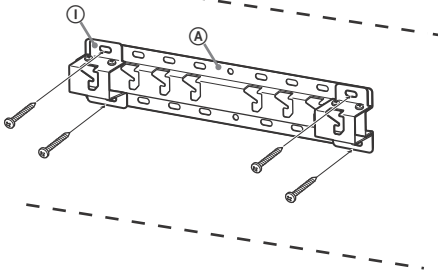

2-b

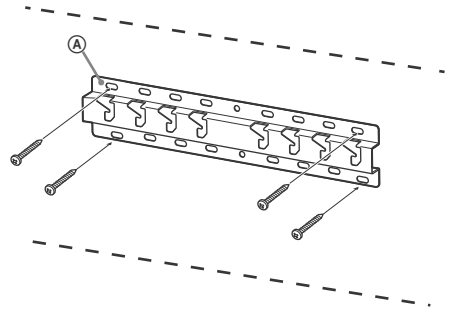

Monitörün montajı için hazırlanma

Stand kurulumu için Kurulum Kılavuzuna bakın.

1 Monitörün arkasındaki vidaları sökün. FW-65BZ35F, FW-55BZ35F

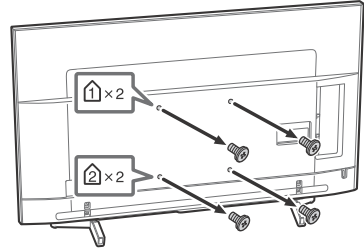

FW-49BZ35F, FW-43BZ35F

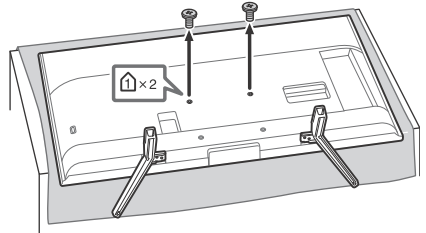

TR

Masa Üstü Sehpasını Monitörden çıkarmak için (sadece FW-49BZ35F, FW-43BZ35F).

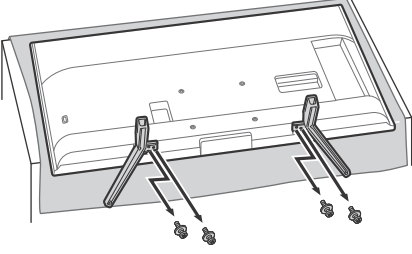

UYARI

- Açmadan önce Monitörün dikey konumda olduğundan emin olun. Resim dağılımının eşit olmamasını önlemek için Monitör LCD panel aşağı bakarken açılmamalıdır.
- Monitörün yüzeyine baskı veya darbe uygulanırsa, Monitör kırılabilir veya hasar görebilir.
- Monitörü yüzü aşağı bakacak ve Masa Üstü Sehpa yüzeyin kenarından sarkacak şekilde sabit ve düz bir yüzeye yatırın. Monitörün yüzü ve Masa Üstü Sehpa'nın tabanı aynı seviyede tutulursa, çalışma durumunun dengesi bozulur ve Monitör hasar görebilir.
- Masa Üstü Sehpa'sını Monitörden sökerken, Masa Üstü Sehpa'sını her iki elinizle sıkı bir şekilde tutun.

2 Duvar Askı Aparatı için olan ek parçaları takın. Sayfa 18'da "Parçaları kontrol etme" bölümünde "SU-WL450 ile birlikte verilir" başlığına bakarak ek parçaları kontrol edin.

Not

- Ek parçaları vidaları kullanarak sıkı bir şekilde sabitleyin.
- Elektrikli tornavida kullanırken, torku yaklaşık 1,5 N·m {15 kgf·cm} olarak ayarlayın.
- Kullanılmayan parçaları daha sonra kullanmak için güvenli bir yerde depolayın. Bu kılavuzu daha sonra başvurmak için saklayın.

Standart montaj (2-a)

FW-65BZ35F, FW-55BZ35F

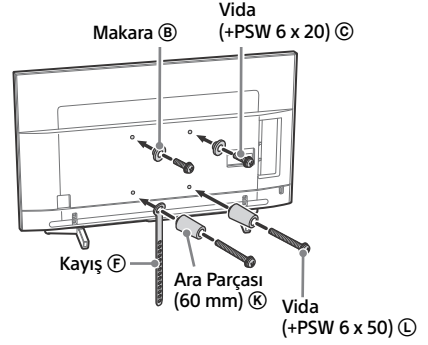

FW-49BZ35F, FW-43BZ35F

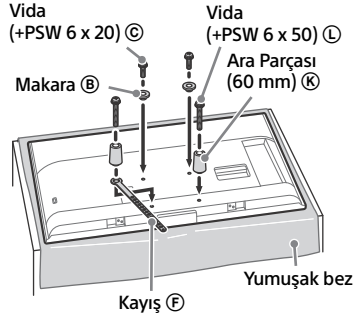

İnce montaj (2-b)

Not

- Bu montaj stilini kullanırken Monitörün arkasındaki terminallerden bazılarını kullanamazsınız.

FW-65BZ35F, FW-55BZ35F

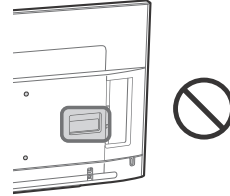

FW-49BZ35F, FW-43BZ35F

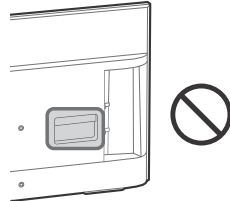

FW-65BZ35F, FW-55BZ35F

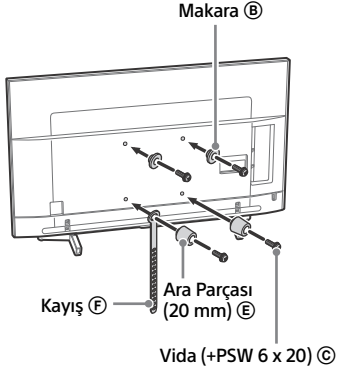

FW-49BZ35F, FW-43BZ35F

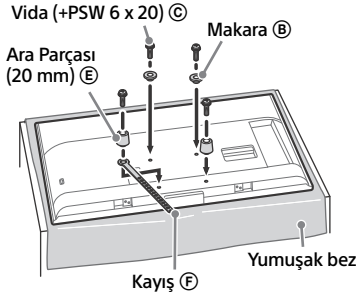

3 Gerekli kabloyu(kablolari) Monitöre bağlayın.

Monitörü duvara monte etmeden önce kabloları bağladığınızdan emin olun. Monitör monte edildiğinde kabloları bağlayamayacaksınız. Monitörünüzle birlikte verilen Başvuru Kılavuzuna bakın.

4 Masa Üstü Sehpasını Monitörden sökün (sadece FW-65BZ35F, FW-55BZ35F).

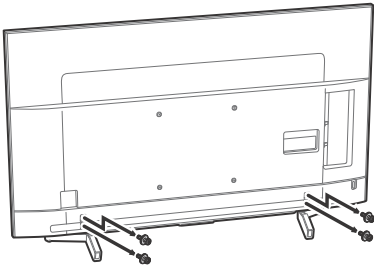

Monitörü duvara monte etme

1 Monitörü duvara monte etme.

- Makaraların (B) Tabandaki askıya konumu için, sayfa Sayfa 19'de bulunan "Montaj konumuna karar verme" bölümünde adım 3'teki tabloya bakın.
- Monitörü iki elinizde sıkıca tutun ve Monitörün arkasına takılı Makaraları (B) deliklerin şekline uyduklarından emin olarak Tabana hafifçe asın.
- Monitörü duvara monte ettikten sonra, Makaraların (B) Tabana veya Taban Adaptörüne sıkı bir şekilde kilitlendiğinden emin olun.

2-a

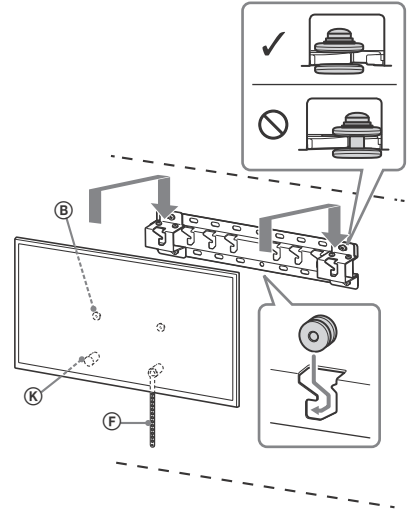

2-b

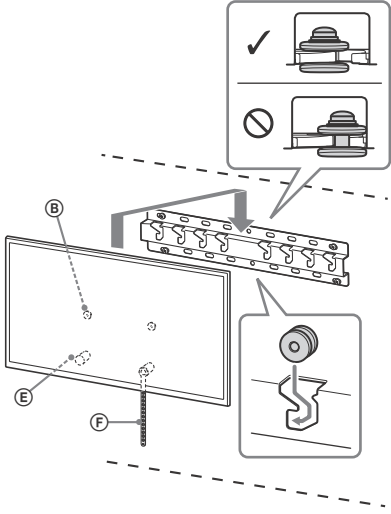

UYARI

- Monitörü taşıırken en az iki kişinin tutmasına dikkat edin.

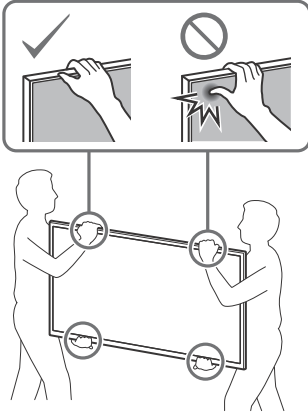

2 Monitörün altının kaymasını önleme.

- Kayışın ⑥ gevşek tarafını tutun ve duvara sıkıca takın.

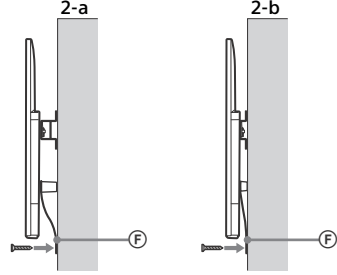

- 5 mm çapında veya eşdeğer vida kullanın (birlikte verilmez).

Not

- Monitörün altını hafifçe kendinize doğru çekmeyi deneyerek ileri doğru oynamadığından emin olun. Herhangi bir oynama varsa, doğru sabitlenmemiştir ve Kayış ⑥ tekrar sıkıca sabitlenmelidir.

Montajın tamamlandığını doğrulama

Aşağıdakileri kontrol edin.

- Makaraların ⑧ Tabana veya Taban Adaptörüne sıkı bir şekilde asıldığından emin olun.
- Kabloların bükülmemiş veya ezilmemiş.
- Kayış ⑥ sıkı olmalı, gevşek olmamalıdır.

UYARI

- AC güç kablosu vb.'nin yanlış yerleştirilmesi, kısa devreye ve dolayısıyla yangına veya elektrik çarpmasına neden olabilir. Güvenlik için montajın tamamlandığını doğrulamayı unutmayın.

Diğer bilgiler

Monitörü çıkarırken, önceki kurulum prosedürünü ters yönde izleyin.

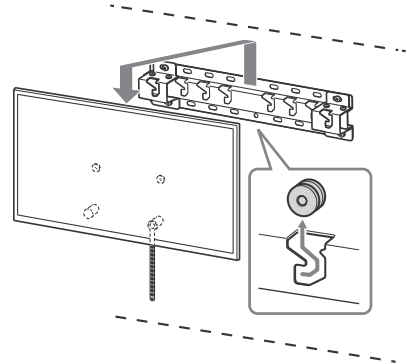

UYARI

- Monitörü çıkarırken mutlaka iki veya daha fazla kişi tutmalıdır.

Teknik özellikler

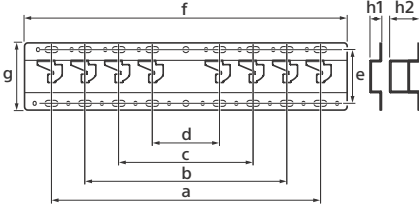

Boyutlar: (Yakl.) [mm]

- a : 400
- b : 300
- c : 200
- d : 100
- e : 80
- f : 480
- g : 100

h1 : 20 (2-b durumunda)

h2 : 60 (2-a durumunda)

Ağırlık (yalnızca taban): (Yakl.) [kg]

0,8

Tasarım ve teknik özellikler önceden haber verilmeksizin değiştirilebilir.

Ayarlar

Pro Modu

[Pro Modu]'nda, profesyonel kullanım için çeşitli kullanışlı işlevlerden faydalanabilirsiniz. Burada [Pro Modu] ve [Pro Modu]'nun tipik işlevlerini nasıl değiştireceğinizi göstereceğiz.

Pro Modu

Normal mod: Bu, varsayılan moddur. [Pro Modu] işlevleri bu modda kullanılmaz.

Pro ayarlar modu: Bu mod, [Pro Modu] işlevlerinin çeşitli ayarlarını yapmanıza izin verir.

Pro Modu: Bu, [Pro Modu] işlevlerini kullanabileceğiniz profesyonel kullanım modudur.

Nasıl mod değiştirilir

Monitörü Normal Modda ve Pro ayarlar modu olduğunda

- [Home (Menü)] → [Uygulamalar] → [Pro modu aracı] seçeneğine gidin ve ardından değiştirmek istediğiniz modu seçin.

Monitörü Pro Modunda olduğunda

- Uzaktan kumanda üzerinde aşağıda açıklanan etkinleştirme tuşlarına bir saniyelik aralıklarla basın. Monitör yeniden başlatıldıktan sonra mod [Pro ayarlar modu] olarak değişir.

Etkinleştirme tuşu: Ⓢ (Ekran görüntüleme) / Ⓢ (Sessiz) / Ⓢ +/- (Ses +) / (HOME)

* [Pro modu] içinde modu [Pro modu aracı] ile değiştiremezsiniz. Modu [Pro modu aracı] ile değiştirmek istiyorsanız [Pro ayarları] → [İşlev sınırlamaları] → [Uygulamalar] seçeneğine gidin ve [Pro ayarlar modu] [Pro modu aracı]'u [Etkinleştir] olarak değiştirin.

Pro Modu işlevlerinin tanıtımı

[Pro Modu]'nda, çeşitli kullanışlı işlevleri kullanabilirsiniz. Tipik [Pro Modu] işlevleri aşağıda açıklanmıştır.

- **AC gücünü açarken Monitör kullanımını ayarlamak**
AC güç fişini çekerken ve yeniden takarken Monitörün çalışmasını ayarlayabilirsiniz.
- **PC giriş ekranının optimum boyutta görüntülenmesi**
Ekran, bilgisayar formatına bağlı olarak bilgisayar giriş ekranını optimum boyutta görüntüler.
- **HDMI sinyali algılama ile güç kaynağı kontrolü ve otomatik giriş değiştirme**
Monitörü HDMI cihazı bağlıyken açarsanız, bağlı HDMI girişine otomatik olarak geçebilirsiniz.
- **HOME düğmesine basıldığında görüntülenen menünün ayarları**
Uzaktan kumandada HOME düğmesine basarak görüntülenen menüyü seçebilirsiniz.
- **Monitörü başlatırken başlangıç giriş kaynağı atama**
Monitörü başlatırken başlangıç giriş kaynağını atayabilirsiniz.
- **Pro Modu kilidi**
Bir PIN kullanarak [Pro Modu] ayarlarını koruyabilirsiniz.
- **Başlangıç/maksimum ses ayarı**
Monitörün başlangıç ve maksimum ses seviyesini ayarlayabilirsiniz.
- **Uzaktan kumanda üzerinde monitör kullanımının kısıtlanması**
Uzaktan kumandayı kullanarak monitör kullanımını kısıtlayabilirsiniz.
- **Harici girişlerin kısıtlanması**
Harici girişlerin kullanımını kısıtlayabilirsiniz.
- **Uygulama kullanımının kısıtlanması**
Monitör uygulamalarının kullanımını kısıtlayabilirsiniz.

Pro Modu işlevleri nasıl ayarlanır

Monitör [Pro ayarlar modu] olduğunda [Home (Menü)] → [Pro ayarları] veya [Home (Menü)] → [Ayarlar] → [Pro ayarları] seçeneğine gidin.*

* OS sürümüne bağlı olarak değişir.

Tavsiye edilen ayarlar

Bu bölümde, Monitörün profesyonel kullanımı için önerilen ayarlar tanıtılmıştır.

ECO özelliklerini ayarlama

- 1 [Ayarlar] → [Güç] → [Eko] seçeneğine gidin.
 - [TV boşta bekleme] seçeneğini [Kapalı] olarak ayarlayın.

IP özelliklerini ayarlama

- 2 [Ayarlar] → [Ağ] → [Ev Ağı] → [IP kontrolü] seçeneğine gidin.
 - [Kimlik doğrulama]'ı [Normal ve Önceden Paylaşılan Anahtar] olarak ayarlayın.
 - [Basit IP kontrolü] seçeneğini [Açık] olarak ayarlayın.

Otomatik Yazılım İndirme

- 3 [Ayarlar] → [Hakkında] → [Sistem Yazılım Güncellemesi] seçeneğine gidin.
 - [Otomatik Yazılım İndirme] seçeneğini [Kapalı] olarak ayarlayın.

Görüntü ayarları

- 4 Ayarlarını değiştirmek istediğiniz [Girdi]'u (örn. HDMI 1) seçin ve ardından **OPTIONS'**e basın ve [Görüntü ve Ses] → [Resim] seçeneğini seçin.
 - [Işık algılayıcı] seçeneğini [Kapalı] olarak ayarlayın.
 - Kullanıma uygun [Resim Modu]'u seçin.

[Canlı]: Dijital tabela ekranını kullanırken

[Kişisel]: Orijinal görüntüyü olduğu gibi görüntülerken

[Grafik]: Bilgisayar ekranını görüntülerken

[Resim Modu] ayar değerleri

Aşağıdakiler her bir [Resim Modu] ayar öğesinin başlangıç değeridir.

Öğeler	[Resim Modu]			
	[Canlı]	[Standart]	[Kişisel]*	[Grafik]*
[Parlaklık]	Max.(50)	30	35	35
[Renk]	60	60	50	50
[Kontrast]	Max.(100)	Max.(100)	90	90

* Monitör [Grafik] modunda [Kişisel] modundakinden daha hızlı tepki verdiği için, bilgisayar ekranını [Grafik] modunda çalıştırırken fare hareketini sorunsuz şekilde gösterebilir.

Not

Her ayar değeri önceden bilgi verilmeden değiştirilebilir.

Kontrol işlevleri

RS-232C

Monitörünü RS-232C aracılığıyla harici bir servisten de kontrol edebilirsiniz. RS-232C bağlantısı bu sayfada kısaca açıklanmıştır.

Arayüz

3,5 mm stereo mini fiş kullanarak RS-232C ile Monitörün bağlantısını kurun.

3,5 mm Stereo mini fiş

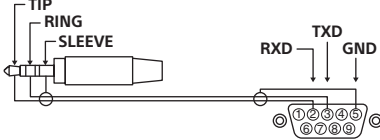

TIP: Monitör → Kontrolör
RING: Kontrolör → Monitör

Bağlantı ayarları

RS-232C bağlantısını oluştururken, bağlantı ayarlarını aşağıda gösterildiği şekilde yapın.

Baud hızı	9.600 bps
Veri	8 bit
Parite	Hiçbiri
Başlangıç biti	1 bit
Durdurma biti	1 bit
Akış kontrolü	Hiçbiri

Veri formatı

RS-232C haberleşmesi için veri formatı aşağıda açıklanmıştır.

(a) Kontrolörden monitöre talepler

No.	Öğe	Değer
1	Başlık	0x8C : Kontrol
2	Kategori	0x00 (sabit)
3	İşlev	0xXX
4	Uzunluk	0xXX (=Veri X+1 bayt)
5	Veri 1	0xXX
:	:	0xXX
:	:	0xXX
X+4	Veri X	0xXX
X+5	Sağlama	0xXX

(b) Monitörden kontrolöre yanıtlar

No.	Öğe	Değer	
1	Başlık	0x70	Yanıt
2	Yanıt*	0x00	Tamamlandı (Normal Bitiş)
		0x01	: Limit Aşma (Anormal Bitiş Aşma maksimum değeri)
		0x02	: Limit Aşma (Anormal Bitiş Aşma minimum değeri)
		0x03	: Komut İptal Edildi (Anormal bitiş)
		0x04	: Çözümleme Hatası (Veri Formatı Hatası)
3	Sağlama	0xXX	

Komut örneği

RS-232C haberleşme komutunun örnekleri aşağıda açıklanmıştır.

Kontrol	Başlık	Kategori	İşlev	Uzunluk	Veri 1	Veri X	Sağlama
Güç açma/ kapatma	0x8C	0x00	0x00	0x02	0x00 (kapalı)	-	0x8E
					0x01 (açık)	-	0x8F
HDMI giriş seçimi	0x8C	0x00	0x02	0x03	0x04 (HDMI)	0x01 (#1)	0x96
						0x02 (#2)	0x97
						0x03 (#3)	0x98
						0x04 (#4)	0x99

RS-232C ile ilgili daha ayrıntılı bilgi edinmek için lütfen satış temsilcinizle görüşün.

IP

Monitörü, Monitör veya harici cihazdaki bir HTML5/Android uygulamasından IP aracılığıyla kontrol edebilirsiniz. Giriş/güç bilgilerini yönetebilir ve izleyebilir, uygulamaları başlatabilir ve sonlandırabilir, kanalları ve ses seviyesini değiştirerek ekranı kontrol edebilirsiniz. Ayrıca kimlik denetimi işleviyle komutları da sınırlayabilirsiniz.

Desteklenen IP protokolü

Protokol adı	Katman	Format	Kimlik denetimi	Açıklama
Web API	HTTP	JSON-RPC	Evet	Cihaz kontrol amaçlı API'lar.
IRCCIP	HTTP	SOAP	Evet	İnternet Protokolü üzerinden Kızılötesi Uyumlu Kontrol. Uzaktan kumanda komutlarını İnternet üzerinden ileten teknoloji ve formatlar.
SSIP	TCP	Byte stream	Yok	Sadece tipik işlevler desteklenir.

TR

Monitör ayarları

IP kontrolü kullanırken, öncelikle Monitörü aşağıda gösterildiği şekilde ayarlayın.
[Ayarlar] → [Ağ] → [Ev Ağı] → [IP kontrolü] seçeneğine gidin.

- [Kimlik doğrulama]'ı [Normal ve Önceden Paylaşılan Anahtar] olarak ayarlayın.
- [Önceden paylaşılan anahtar] seçeneğini ayarlayın.

Web API için HTTP talebi örneği ve yanıtı

Aşağıda Monitörün güç durumunu öğrenme talebi ve yanıtı örneği verilmiştir (IP adresi: 192.168.0.1 Önceden Paylaşılan Anahtar "1234").

URL

http://192.168.0.1/sony/system

Talep

```
POST /sony/system HTTP/1.1
Host: 192.168.0.1
Content-Type: application/json; charset=UTF-8
Content-Length: 70
X-Auth-PSK: 1234

{"method": "getPowerStatus", "params": [], "id": 50, "version": "1.0"}
```

Yanıt

```
HTTP/1.1 200 OK
Content-Type: application/json; charset=UTF-8
Content-Length: 44

{"result": [{"status": "active"}], "id": 50}
```

IP Kontrolüyle ilgili daha ayrıntılı bilgi edinmek için lütfen satış temsilcinizle görüşün.

Geniřletilmiř yazılım

Geniřletilmiř yazılımlarla Monitörü daha kolay kullanabilirsiniz. Bu sayfada geniřletilmiř yazılımlara bir örneđ verilmiřtir.

Daha ayrıntılı bilgi edinmek için lütfen satıř temsilcinizle görüřün.

Ofis monitörleri yazılımı

Monitörü bir konferans odasında veya bilgisayara bađlı bir ofis monitörü olarak kullanmak için uygun iřlevler sađlar.

İřlev örnekleri:

- Güç yönetimi/Güç besleme izleme iřlevleri.
- Beyaz tahta iřlevi.
- Sistem, konferans odası rezervasyon sistemiyle bađlantılıdır (Microsoft Exchange Server rezervasyon masası Gsuite'i destekler).
- Sunum zamanlayıcı.
- Uzaktan kumanda olmadan giriřleri deđiřtirebilir veya gücü açabilir/kapatabilirsiniz.

Dijital tabela yazılımı

Monitörü dijital tabela ekranı olarak kullanırken yazılım, uygun iřlevler sađlar.

İřlev örnekleri:

- Ađ üzerinden birden fazla monitör için dijital tabela dađıtım yönetimi iřlevi.
- USB bellek ile kolay tabela oynatma iřlevi.
- İçerik ve oynatma listesi yönetim iřlevi.
- Haftanın günü ve saat ile esnek teslimat planı ayarları.

Содержание

Обзор	3
Введение	3
Схема подключения	3
Использование пульта дистанционного управления	5
Описание частей пульта дистанционного управления	5
Сведения об использовании кронштейна для настенной установки Sony	7
Безопасность	7
ВНИМАНИЕ	8
ПРЕДУПРЕЖДЕНИЕ	8
ВНИМАНИЕ	9
Меры предосторожности	9
Порядок установки кронштейна для настенной установки (Для дилеров Sony)	9
SU-WL500 (FW-85/75BZ35F)	11
Подготовка к установке монитора	11
Шаг 1: Проверка деталей, необходимых для установки	11
Шаг 2: Определение местоположения для установки	11
Шаг 3: Установка кронштейна основания на стену	12
Шаг 4: Подготовка к установке монитора	13
Шаг 5: Установка монитора на стену	14
Подтверждение завершения установки	16
При снятии монитора (Для дилеров Sony)	16
Технические характеристики	16
Таблица монтажных размеров монитора	17
Таблица мест расположения винтов и фиксаторов	18
SU-WL450 (FW-65/55/49/43BZ35F)	19
Установка монитора на стену	19
Подготовка к установке	19
Проверка комплектации	19
Определение местоположения для установки	20
Установка основания на стену	22
Подготовка к установке монитора	22
Установка монитора на стену	24
Подтверждение завершения установки	26
Технические характеристики	26
Установки	27
Режим Pro	27
Рекомендуемые настройки	28
Функции управления	30
RS-232C	30
IP	31
Приложение	33
Расширенное программное обеспечение	33

Реализацию осуществлять в соответствии с действующими требованиями законодательства. Отслужившее изделие утилизировать в соответствии с действующими требованиями законодательства.

Обзор

Введение

Благодарим Вас за приобретение данного изделия Sony. Данный Монитор предназначен для решения профессиональных задач. Он оснащен такими профессиональными функциями, как [Режим Pro], функция [Управление RS232C] и функция [Управление IP]. Кроме того, при помощи дополнительного программного обеспечения можно добавить другие полезные функции. Перед эксплуатацией Монитора внимательно ознакомьтесь с данным руководством.

Схема подключения

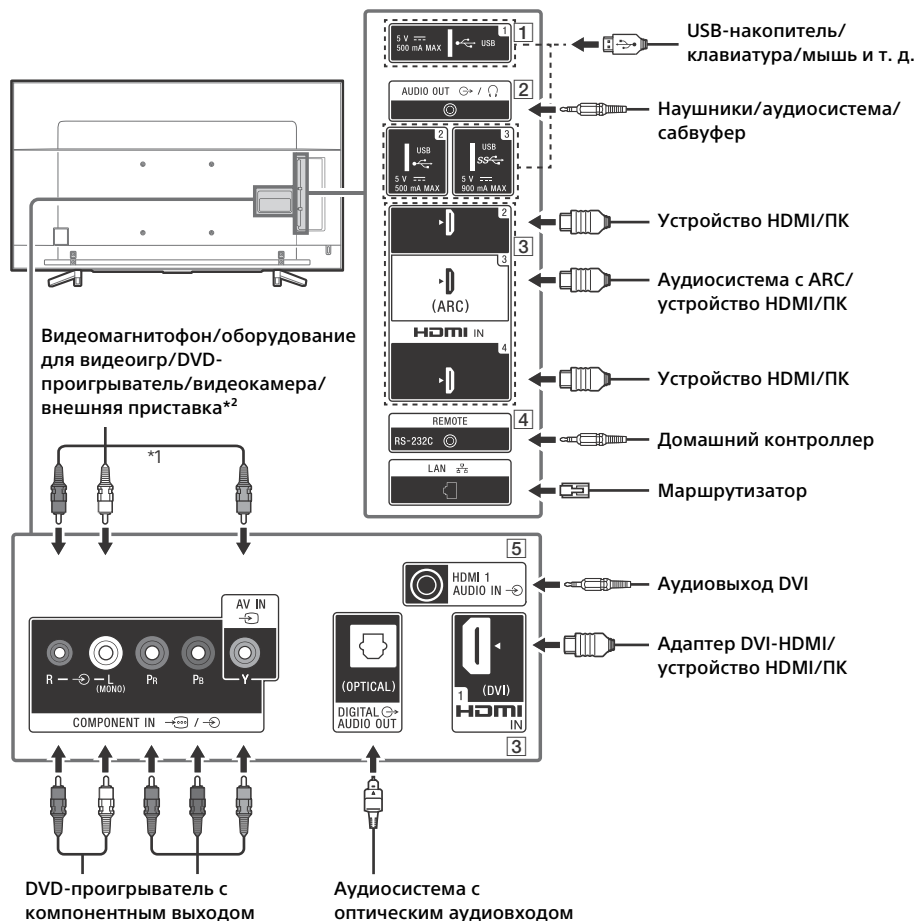

1 USB 1/2, SS USB 3

- Подключение крупного устройства USB может привести к помехам для других подключенных устройств, расположенных рядом с ним.
- При подключении крупного устройства USB подключайте его к порту USB 1.

2 AUDIO OUT

- Поддержка только 3-полюсного стерео мини-гнезда.
- Для прослушивания звука монитора через подключенное оборудование нажмите **HOME**. Выберите [Настройки] → [Звук] → [Наушники/линейный аудиовыход], а затем выберите требуемый пункт.

3 HDMI IN 1/2/3/4

- Интерфейс HDMI может осуществлять передачу цифрового видео- и аудиосигнала по одному кабелю.

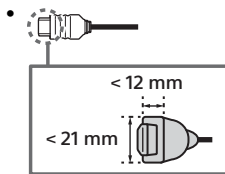

• HDMI IN 2/3

Для просмотра контента высокого качества формата 4K 50p/60p подключите высокоскоростной кабель HDMI премиум-класса ко входу HDMI IN 2/3 и установите [Формат сигнала HDMI] на [Расширенный формат]. Более подробную информацию о поддерживаемых форматах смотрите в разделе "Технические характеристики" Справочника (страница 13-15).

• HDMI IN 3 ARC (Реверсивный звуковой канал)

Подключите аудиосистему ко входу HDMI IN 3 для перенаправления звука монитора в аудиосистему. Аудиосистема, поддерживающая формат HDMI ARC, может передавать видео на монитор и получать аудиосигнал от монитора через один кабель HDMI. Если ваша аудиосистема не поддерживает HDMI ARC, необходимо установить дополнительное подключение к DIGITAL AUDIO OUT (OPTICAL).

4 REMOTE RS-232C

- Разъем для последовательной связи. Для получения дополнительных сведений см. параграф "RS-232C" раздела функций управления (стр. 30).

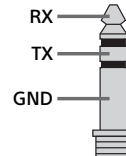

5 HDMI 1 AUDIO IN

- Если устройство оснащено гнездом DVI, подключите его ко входу HDMI IN 1 при помощи интерфейса адаптера DVI — HDMI (не входит в комплект), затем подключите аудиовыход устройства ко входу HDMI 1 AUDIO IN.

*1 При использовании монофонического оборудования подключайте его к аудиогнезду L (MONO).

*2 Для внешних устройств, которые оснащены только SCART AV OUT, используйте адаптер SCART-RCA и аналоговый кабель-удлинитель.

Использование пульта дистанционного управления

Описание частей пульта дистанционного управления

Форма, расположение, наличие и функции кнопок пульта дистанционного управления могут варьироваться в зависимости от вашего региона/страны/модели монитора.

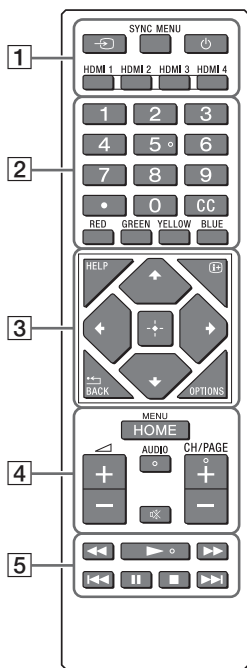

Сдвиньте и откройте крышку отсека для батареек, затем вставьте две батарейки R03 (размер AAA).

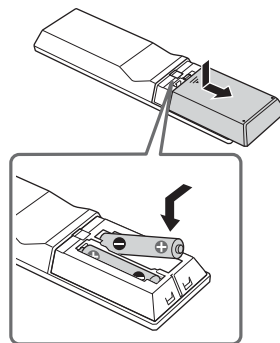

1 (Выбор источника входного сигнала)

Служит для отображения и выбора источника входного сигнала. Несколько раз нажмите кнопку для переключения источника входа.

SYNC MENU

Отображение меню BRAVIA Sync.

(Режим ожидания монитора)

Включение или выключение монитора (режим ожидания).

HDMI 1/2/3/4

Переключение на вход HDMI.

2 Цифровые кнопки



Используйте одновременно с кнопками 0–9 для переключения цифровых каналов.

CC

Включение или выключение субтитров (если эта функция доступна).

Цветные кнопки

Выполнение соответствующей функции в момент нажатия.

3 HELP

Отображение меню справки. Со справочным руководством можно ознакомиться здесь.

(Отображение экрана)

Переключите, чтобы отобразить/скрыть сведения источника входа, часов и т. д.

/BACK

Возврат к предыдущему экрану.

OPTIONS

Служит для отображения списка доступных для использования функций.

(Навигационная клавиша-переключатель направлений)

Навигация и выбор пунктов экранного меню.

4 HOME

Отображение главного меню монитора.

+/- (Громкость)

Регулировка громкости.

AUDIO

Изменение языка просматриваемой в данный момент программы.

(Отключение звука)

Приглушение звука. При повторном нажатии звук включается.

CH/PAGE +/-

Нажмите для переключения канала или страницы.

5

Просматривайте медиаконтент на мониторе и подключенном устройстве, совместимом с BRAVIA Sync.

Сведения об использовании кронштейна для настенной установки Sony

Поддерживаемые модели:

FW-85BZ35F / 75BZ35F / 65BZ35F / 55BZ35F / 49BZ35F / 43BZ35F

К сведению покупателей

Для обеспечения сохранности изделия и из соображений безопасности компания Sony настоятельно рекомендует привлекать для установки монитора только дилеров или лицензированных подрядчиков Sony. Не пытайтесь выполнить установку самостоятельно.

К сведению дилеров и подрядчиков Sony
Уделяйте повышенное внимание безопасности во время установки, периодическому обслуживанию и осмотру данного изделия.

Для правильной установки данного изделия необходим достаточный опыт, в особенности при определении того, в состоянии ли стена выдержать вес монитора. Обязательно привлечите для установки этого изделия на стену дилеров или лицензированных подрядчиков Sony и строго соблюдайте технику безопасности при выполнении работ по установке. Компания Sony не несет ответственности за любые поломки или травмы, вызванные неправильным обращением с изделием или его неправильной установкой.

Для безопасной и надлежащей установки см. инструкции по эксплуатации кронштейна для настенной установки, руководство по установке монитора и указания данного руководства.

Безопасность

Благодарим за покупку этого изделия.

К сведению покупателей

Для установки данного изделия требуется достаточный опыт. Обязательно обратитесь к дилеру или лицензированному подрядчику Sony, а также соблюдайте необходимые меры предосторожности во время установки изделия. Компания Sony не несет ответственности при нанесении любого ущерба или вреда, вызванного неправильным обращением или установкой либо установкой не предназначенного для этого изделия. Это не влияет на ваши законные права (если таковые имеются).

Для дилеров Sony

Для установки данного изделия требуется достаточный опыт. Для безопасной установки устройства обязательно внимательно прочтите настоящее руководство. Sony не несет ответственности в случае повреждения или получения травм в результате неправильного обращения или ненадлежащей установки. По окончании установки передайте это руководство покупателю.

В этом руководстве по установке приведены важные меры предосторожности и информация по обеспечению надлежащего обращения с изделием, которые необходимы для предотвращения несчастных случаев. Обязательно внимательно прочтите настоящее руководство и используйте изделие по назначению. Сохраните настоящее руководство для использования в будущем.

Изделия Sony разработаны с учетом требований по безопасности. Однако неправильное использование изделий может стать причиной получения серьезных травм вследствие поражения электрическим током, возгорания, опрокидывания или падения изделия. Во избежание возникновения таких несчастных случаев обязательно соблюдайте соответствующие меры предосторожности.

ВНИМАНИЕ

Указанные изделия

Данный кронштейн для настенного крепления предназначен для отдельных моделей мониторов. См. Справочное руководство к мониторам для проверки возможности использования кронштейна для настенной установки.

К сведению покупателей

ПРЕДУПРЕЖДЕНИЕ

Несоблюдение приведенных ниже мер предосторожности может стать причиной смерти или получения серьезных травм вследствие поражения электрическим током, возгорания, опрокидывания или падения изделия.

Обязательно обратитесь к лицензированному подрядчику, а также не допускайте того, чтобы дети находились вблизи места установки изделия.

Неправильная установка кронштейна для настенной установки или монитора может стать причиной перечисленных ниже несчастных случаев. Для выполнения установки обязательно обратитесь к лицензированным подрядчикам.

- Монитор может упасть и стать причиной получения серьезных травм, например ушибов или переломов.
- Если стена, на которой выполняется установка кронштейна для настенной установки, неустойчивая, неровная или не вертикальная, изделие может упасть и получить повреждения или стать причиной травм или повреждения имущества. Стена должна выдерживать вес, по крайней мере, в четыре раза превышающий вес монитора.
(Чтобы узнать вес монитора, см. Справочное руководство.)
- Если установка кронштейна для настенной установки выполняется на недостаточно прочной стене, изделие может упасть и получить повреждения или стать причиной травм или повреждения имущества.

Для перемещения или демонтажа монитора обязательно обратитесь к лицензированным подрядчикам.

- Если транспортировка или демонтаж монитора выполняется нелицензированными подрядчиками, он может упасть и стать причиной травм или повреждения имущества. Перенос или демонтаж монитора должны выполняться двумя или более лицами.
- Для переноски монитора больших размеров требуются два или более человек (три или более человек для переноски FW-85BZ35F).

После монтажа монитора не вынимайте винты и т.д.

В противном случае монитор может упасть и стать причиной травм или повреждения имущества.

Не разбирайте и не меняйте детали кронштейна для настенной установки.

В противном случае кронштейн для настенной установки может упасть и стать причиной травм или повреждения имущества.

Не устанавливайте на кронштейн какое-либо другое оборудование, кроме указанного.

Этот кронштейн для настенной установки предназначен для использования только с указанными изделиями. Если на данном монтажном кронштейне крепится оборудование, не предназначенное для такой установки, оно может упасть или получить повреждения, а также может стать причиной травм или повреждения имущества.

Во избежание перегрузки кронштейна для настенной установки не устанавливайте на нем ничего, кроме монитора. Не трясите монитор влево/вправо, вверх/вниз.

В противном случае монитор может упасть и стать причиной травм или повреждения имущества.

Не опирайтесь на монитор и не держитесь за него.

Не опирайтесь на монитор и не держитесь за него, так как он может упасть и стать причиной получения серьезных травм.

Не проливайте жидкость на монитор.

Если вы прольете жидкость на монитор, это может привести к возгоранию или поражению электрическим током.

Не разбирайте и не вносите изменения в детали кронштейна для настенной установки.

В противном случае кронштейн для настенной установки может упасть и стать причиной травм или повреждения имущества.

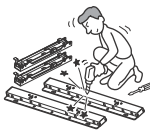

Не подвергайте монитор воздействию дождя или влаги.

Это может привести к возгоранию или поражению электрическим током.

Никогда не помещайте монитор в места с повышенной температурой, уровнем влажности, высоким уровнем запыленности или в места, где монитор подвергается механическим вибрациям.

Если вы это сделаете, это может стать причиной возгорания или поражения электрическим током.

Храните легковоспламеняющиеся предметы или предметы с открытым пламенем (например, свечи) вдали от монитора.

Чтобы предотвратить возгорание, храните легковоспламеняющиеся предметы или предметы с открытым пламенем (например, свечи) вдали от монитора.

Не закрывайте вентиляционные отверстия монитора.

Если вы закрываете вентиляционные отверстия (тканью и т.д.), тепло может накапливаться внутри и стать причиной возгорания.

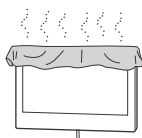

ВНИМАНИЕ

Если не соблюдаются следующие меры предосторожности, это может стать причиной получения травм или повреждения имущества.

Не прилагайте чрезмерных усилий во время очистки или технического обслуживания изделия.

Не применяйте чрезмерную силу, нажимая на верхнюю поверхность монитора. В противном случае монитор может упасть и стать причиной травм или повреждения имущества.

Меры предосторожности

- Если монитор, установленный на кронштейне для настенной установки, используется в течение длительного периода времени, то в зависимости от материала стены позади него или над ним могут выцвести, или могут отклеиться обои.
- После демонтажа кронштейна для настенной установки в стене останутся отверстия.
- Не используйте кронштейн для настенной установки в местах с механическими вибрациями.

Порядок установки кронштейна для настенной установки (Для дилеров Sony)

ПРЕДУПРЕЖДЕНИЕ

Следующие инструкции предназначены только для дилеров Sony. Обязательно прочтите правила техники безопасности и соблюдайте особые меры предосторожности во время установки, обслуживания и проверки данного изделия.

Не устанавливайте кронштейн для настенной установки на таких стенах, где края монитора будут выступать за края стены.

Не устанавливайте кронштейн для настенной установки на таких поверхностях стен (например, на колоннах), где края монитора будут выступать за края поверхности стены. Задев за выступающие края, можно получить травму или повредить имущество.



Не устанавливайте монитор под кондиционером или над ним.

Если в течение продолжительного промежутка времени монитор подвержен воздействию конденсата или потока воздуха из кондиционера, это может стать причиной возгорания монитора, поражения электрическим током или неисправности монитора.

Обязательно надежно прикрепите кронштейн для настенной установки к стене, следуя инструкциям, приведенным в настоящем руководстве.

Если какой-либо из винтов ослаблен или выпал, кронштейн для настенной установки может упасть и стать причиной травм или повреждения имущества. При выполнении монтажа обязательно используйте винты, которые соответствуют материалу стены, и надежно установите устройство, используя не менее четырех винтов 8 мм (или аналогичных).

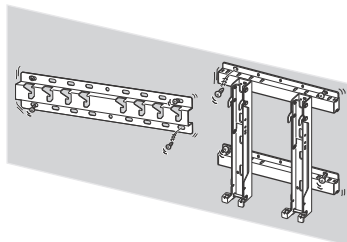

Обязательно используйте входящие в комплект винты и детали для крепления и строго следуйте инструкциям, приведенным в данном руководстве по установке. Если при установке были использованы иные крепежные материалы, монитор может упасть и получить повреждения или стать причиной травм.

Обязательно выполняйте сборку кронштейна, точно следуя инструкциям, изложенным в настоящем руководстве по установке.

Если какой-либо из винтов ослаблен или выпал, монитор может упасть и получить повреждения или стать причиной получения травм.

Надежно затяните винты в предназначенных для них крепежных отверстиях.

В противном случае, монитор может упасть и получить повреждения или стать причиной травм.

Следите за тем, чтобы во время установки монитор не подвергался воздействию толчков.

Толчки могут вызвать падение и порчу монитора. Это может привести к травме.

Устанавливайте монитор на стене только в том случае, если она плоская и расположена под прямым углом к полу. В противном случае монитор может упасть и стать причиной травм.

После надлежащей установки монитора обеспечьте безопасное расположение кабелей.

Кабели, представляющие препятствия для людей и объектов, могут стать причиной получения серьезных травм или повреждения монитора.

Не допускайте защемления кабеля питания и соединительных кабелей.

Если кабель питания или соединительный кабель будет зажат между устройством и стеной или с силой изогнут или перекручен, то изоляция внутренних проводов может быть нарушена, что может стать причиной короткого замыкания или обрыва. Это может вызвать возгорание или привести к поражению электрическим током.

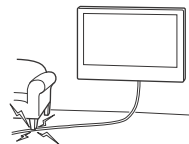

Винты, крепящие кронштейны для настенной установки к стене, в комплект поставки не входят.

При монтаже кронштейна для настенной установки используйте винты, соответствующие материалу и структуре стены.

Будьте осторожны, чтобы не повредить руки или пальцы во время установки.

Будьте осторожны, чтобы не повредить руки или пальцы при установке кронштейна для настенной установки или монитора.

SU-WL500 (FW-85/75BZ35F)

Подготовка к установке монитора

См. руководство по установке для установки подставки.

Шаг 1: Проверка деталей, необходимых для установки

- 1 Подготовьте четыре или более винтов диаметром 8 мм или аналогичных им (не входят в комплект поставки) и отвертку. Выберите винты, подходящие для материала стены.
- 2 Распакуйте упаковку и проверьте, имеются ли в наличии все следующие элементы.

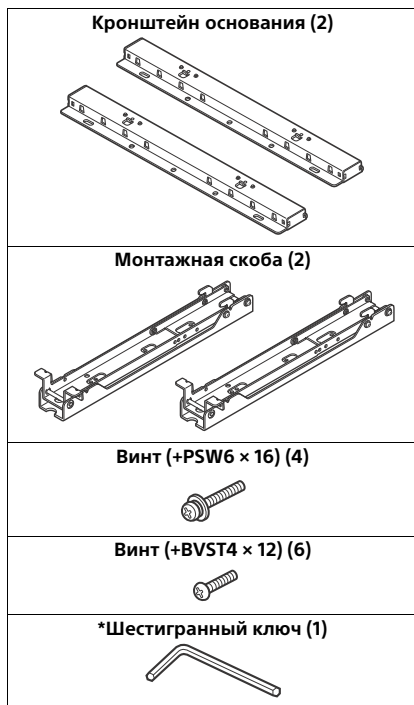

* Только для ограниченных по регионам/странам/моделям мониторов.

Шаг 2: Определение местоположения для установки

- 1 В соответствии с таблицей монтажных размеров монитора на стр. 17 определите место его установки. Обеспечьте соответствующий зазор между монитором, потолком и выступающими частями стены, как показано ниже.

Единица измерения: мм

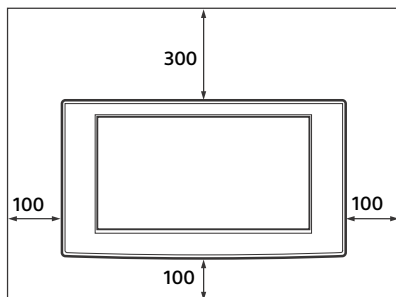

Никогда не устанавливайте монитор, как показано ниже:

Циркуляция воздуха заблокирована.

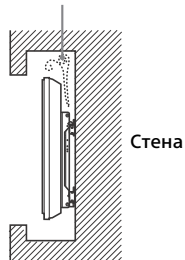

Примечание

- Если вы собираетесь прокладывать кабели в стене, сделайте отверстие в стене, чтобы вставить кабели перед началом установки.

- 2 В соответствии с таблицей монтажных размеров для настенного крепления на стр. 18 определите положение винтов для установки кронштейна основания.

RU

ПРЕДУПРЕЖДЕНИЕ

Стена, на которой будет установлен монитор, должна выдерживать вес, превышающий вес монитора, по крайней мере, в четыре раза (чтобы узнать вес монитора, см. инструкции для вашего монитора).

Определите прочность стены, на которой будет установлен монитор. При необходимости вам нужно усилить стену до необходимого уровня прочности.

Шаг 3: Установка кронштейна основания на стену

- 1 Закрепите кронштейн основания на стене четырьмя или более винтами диаметром 8 мм или аналогичными им (не входят в комплект поставки).

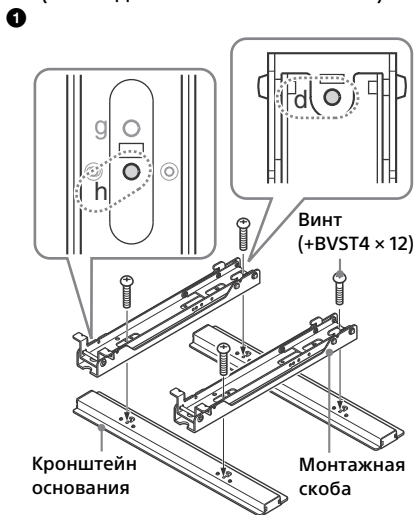

- 2 Закрепите кронштейн основания и монтажную скобу на стене четырьмя или более винтами диаметром 8 мм или аналогичными им (не входят в комплект).

Выберите четыре отверстия для винтов со знаком ●, показанным на рисунке ниже, и надежно затяните винты, чтобы они не открутились.

Выровняйте устройство так, чтобы оно располагалось горизонтально.

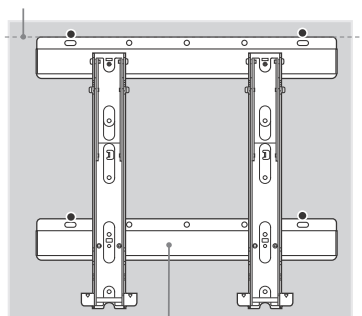

Кронштейн основания

- 3 Выкрутите винты, которые были вкручены на этапе 1, и отсоедините монтажную скобу от кронштейна основания.

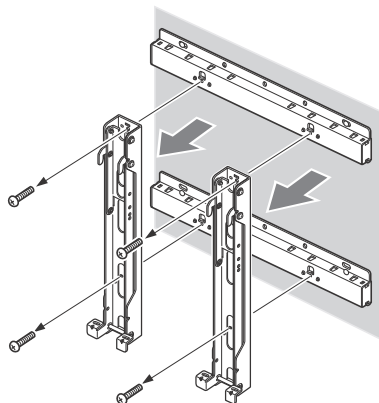

ВНИМАНИЕ

Будьте осторожны, чтобы не уронить монтажную скобу при откручивании винтов из нее.

ПРЕДУПРЕЖДЕНИЕ

- Винты, необходимые для этой операции, не входят в комплект поставки. Выберите винты, подходящие для материала и структуры стены.
- Если кронштейн основания нельзя достаточно надежно закрепить, используйте дополнительные винты.
- Обязательно убедитесь, что кронштейн основания надежно прикреплен к стене.

Шаг 4: Подготовка к установке монитора

- 1 Выкрутите винты с тыльной стороны монитора.

FW-85BZ35F

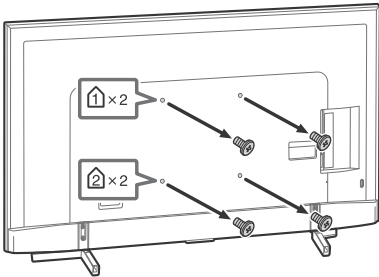

FW-75BZ35F

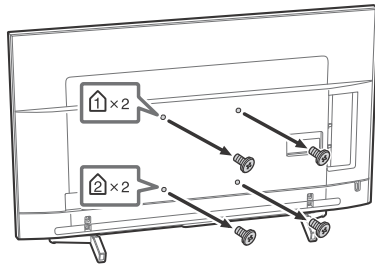

Примечание

- Обязательно храните открученные винты в надежном месте подальше от детей.

- 2 В соответствии с таблицей расположения винтов и монтажных скоб на стр. 18 определите места расположения винтов и прикрепите монтажную скобу к задней части монитора.

FW-85BZ35F

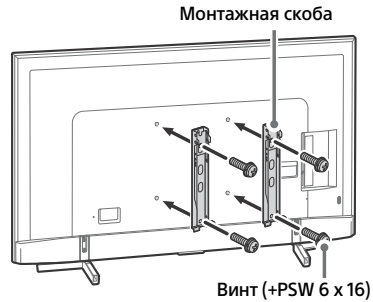

FW-75BZ35F

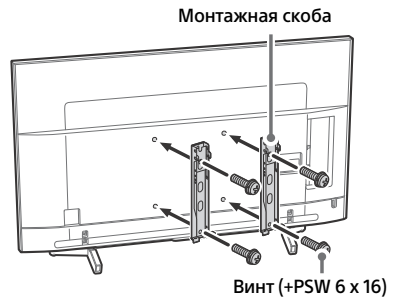

Примечание

- При использовании электрической отвертки установите крутящий момент примерно 1,5 Н·м (15 кгс·см).
- Обязательно сохраните неиспользуемые детали в надежном месте для использования в будущем. Сохраните это руководство по установке для использования в будущем.

3 Отсоедините настольную подставку от монитора.

FW-85BZ35F

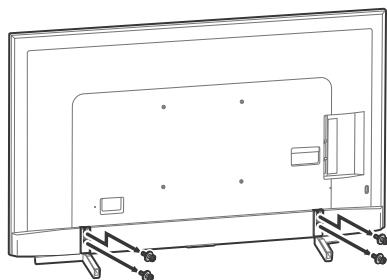

FW-75BZ35F

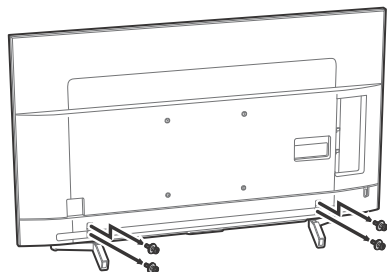

Шаг 5: Установка монитора на стену

ПРЕДУПРЕЖДЕНИЕ

Перед подключением шнура питания переменного тока к розетке обязательно завершите установку. Если вы допустите зажатие шнура питания переменного тока под или между частями оборудования, это может привести к короткому замыканию или поражению электрическим током.

Будьте осторожны, чтобы не зацепиться ногами за шнур питания переменного тока или монитор, так как это может стать причиной травмы.

1 Подключите к монитору шнур питания переменного тока и соединительный кабель (кабели), которые входят в комплект поставки монитора.

Подключите кабель питания переменного тока и соединительный кабель (-и) к разъемам на задней панели монитора. Подробнее о подключении шнура питания переменного тока и соединительного кабеля (-ей) см. в руководстве по установке монитора.

Примечание

- Вы не сможете подключить кабели к монитору после установки его на кронштейн основания.
- Для прокладки кабеля в стене наймите лицензированного подрядчика.

2 Установка монитора на кронштейн основания.

- 1 В соответствии с таблицей расположения винтов и монтажных скоб на стр. 18 определите места расположения отверстий кронштейна основания для фиксации верхних фиксаторов монтажной скобы.
- 2 Держите монитор надежно обеими руками и аккуратно выровняйте его на стене.

ПРЕДУПРЕЖДЕНИЕ

Для переноски монитора больших размеров требуются два или более человек (три или более человек для переноски FW-85BZ35F).

FW-85BZ35F

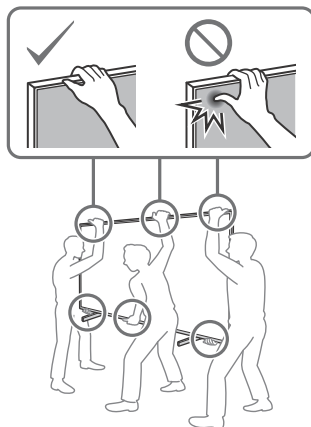

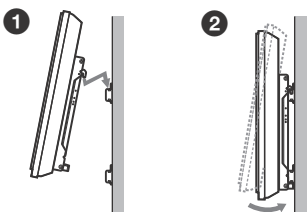
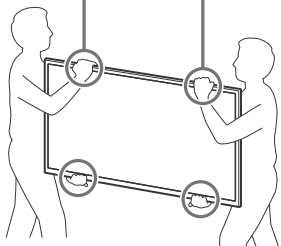

Монтажная скоба

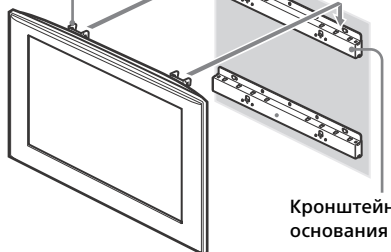

Кронштейн основания

3 Надежно закрепите монитор и кронштейн основания с помощью двух винтов (+BVST4 × 12), которые входят в комплект.

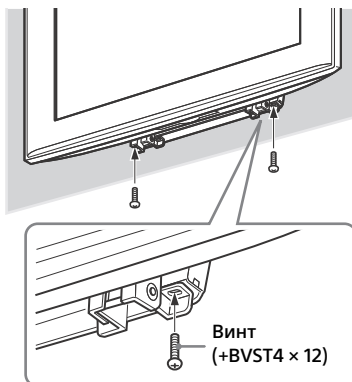

Винт (+BVST4 × 12)

Примечание

- При использовании электрической отвертки установите крутящий момент примерно 1,5 Н·м {15 кгс·см}.

ПРЕДУПРЕЖДЕНИЕ

Обязательно надежно затяните левый и правый крепежные винты. Если вы этого не сделаете, монитор может упасть, когда вы его выдвините вверх, и стать причиной травмы.

Подтверждение завершения установки

Проверьте следующие моменты.

- Фиксаторы монтажной скобы надежно защелкиваются в отверстиях кронштейна основания.
- Шнур и кабель не скручены или не защемлены.
- Два винта, которые крепят монтажную скобу и кронштейн основания, должны быть надежно затянуты.

ПРЕДУПРЕЖДЕНИЕ

Не настраивайте угол монтажной скобы, когда монитор установлен на стене, и убедитесь, что вы полностью завершили установку. Это может привести к падению изделия и стать причиной травмы или повреждения изделия. Кроме того, неправильное размещение шнура питания переменного тока и т.д. может привести к возгоранию или поражению электрическим током при возникновении короткого замыкания.

Обязательно подтвердите завершение установки для обеспечения безопасности.

При снятии монитора (Для дилеров Sony)

- 1 Отсоедините шнур питания переменного тока от настенной розетки.
- 2 Выкрутите два винта, которыми крепится монитор и кронштейн основания. (См. места расположения винта в п. 3 шага 5 на стр. 15.)

- 3 Обязательно удерживайте монитор и сдвиньте его вверх, чтобы снять монитор.

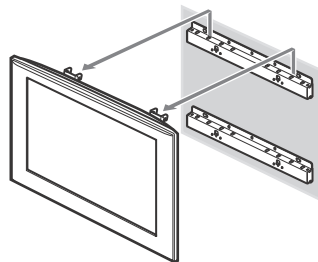

ВНИМАНИЕ

- Будьте осторожны, чтобы шнур и кабели не зацепились за что-либо при снятии монитора.
- Будьте осторожны, чтобы не повредить руки или пальцы при снятии монитора.

ПРЕДУПРЕЖДЕНИЕ

- Для переноски монитора больших размеров требуются два или более человек (три или более человек для переноски FW-85BZ35F).

Технические характеристики

Ед. изм: (Прибл.) [мм]

Вес: (Прибл.) [кг]

4,7

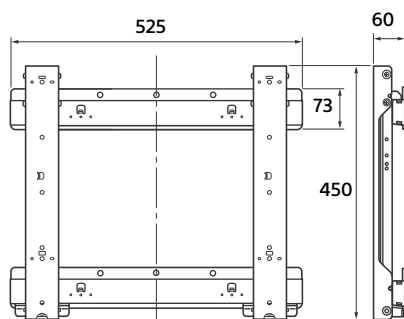

Дизайн и технические характеристики могут быть изменены без предварительного уведомления.

Таблица монтажных размеров монитора

В приведенной ниже таблице показаны размеры монитора, установленного на этом устройстве. Просмотрите значения в этой таблице, чтобы определить место установки.

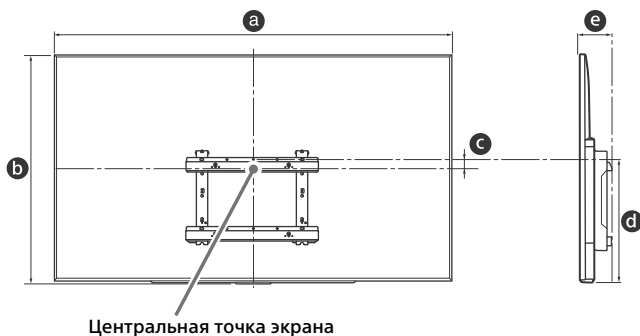

Единица измерения: мм

Название модели	Размеры дисплея		Размер центральной части экрана	Длина для монтажа	
				Угол (0°)	
	a	b	c	d	e
FW-85BZ35F	1911	1098	131	683	133
FW-75BZ35F	1673	963	27	515	114

Примечание

- Для этой модели ТВ применимо только для 0°.
- Некоторые модели могут быть недоступны в определенных регионах.
- Значения в приведенной выше таблице могут немного отличаться в зависимости от типа установки.

ПРЕДУПРЕЖДЕНИЕ

- Стена, на которой будет установлен монитор, должна поддерживать вес, по меньшей мере, в четыре раза больший, чем вес монитора. См. информацию о весе монитора в инструкции для вашего монитора.

Таблица мест расположения винтов и фиксаторов

Название модели	Расположение винта	Расположение фиксатора
FW-85BZ35F	d, j	a
FW-75BZ35F	d, g	a

Расположение винта

При установке монтажной скобы на монитор.

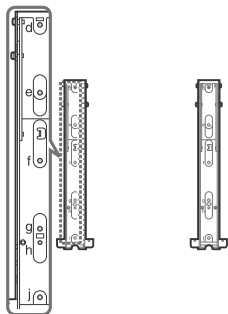

Расположение фиксатора

При установке монитора на кронштейн основания.

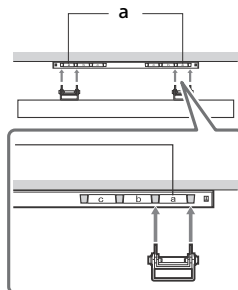

SU-WL450 (FW-65/55/49/ 43BZ35F)

Установка монитора на стену

Порядок установки отличается в зависимости от вашего монитора. Для установки монитора на стену используйте кронштейн для настенной установки SU-WL450.

Примечание

- Обязательно храните открученные винты в надежном месте подальше от детей.

Подготовка к установке

- Во время установки справочное руководство и руководство по установке монитора всегда должны быть под рукой.
- В процессе установки используйте отвертку Philips, соответствующую используемым винтам.
- Выберите место установки монитора.
- Подготовьте четыре или более винтов диаметром 8 мм и один винт диаметром 5 мм или его эквивалент (не входит в комплект поставки). Выберите винты, подходящие для материала стены.

Проверка комплектации

Прилагается к SU-WL450

- Проверьте комплектность товара.

А Основание (20) (1)	В Шкив (2)
	
С PSW 6x20 (4)	Д PSW 4x20 со втулкой (2)
	
Е Проставка (20) (2)	Ф Лента (1)
	
Г Втулка (20) (M4) (2)	Н PSW 4x20 (2)
	
И Адаптер основания (2)	Ж PSW 4x10 (8)
	
К Прокладка (60) (2)	Л PSW 6x50 (2)
	
М Втулка (M4) (2)	Н PSW 4x50 (2)
	

Определение местоположения для установки

1 Определите местоположение для установки.

Убедитесь, что стена, на которую будет устанавливаться монитор, имеет достаточно места и способна выдержать вес, по крайней мере в четыре раза превышающий вес устанавливаемого монитора.

См. следующую таблицу по установке монитора на стену. См. Справочное руководство монитора для просмотра сведений о весе монитора.

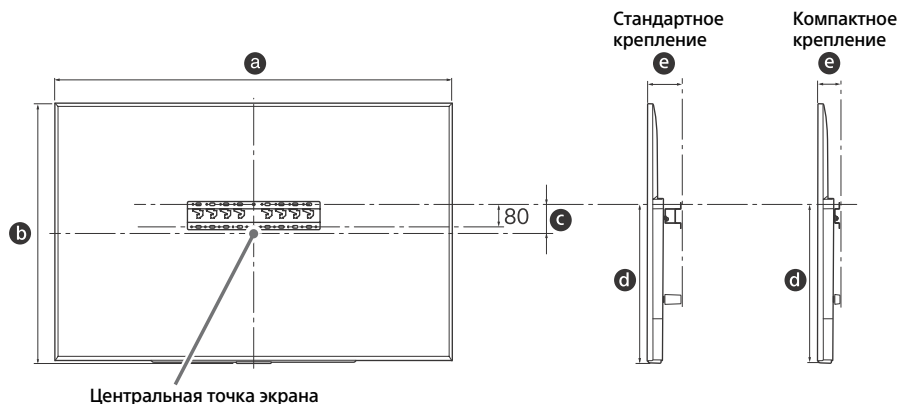

Единица измерения: мм

Название модели	Размеры дисплея		Размер центральной части экрана	Длина для монтажа		
	a	b	c	d	e	
					Стандартное крепление	Компактное крепление
FW-65BZ35F	1450	836	99	523	115	73
FW-55BZ35F	1231	713	106	468	115	73
FW-49BZ35F	1098	644	15	315	120	78
FW-43BZ35F	965	569	23	315	120	78

Примечание

- Значения в таблице могут немного отличаться в зависимости от установки.

Обеспечьте соответствующий зазор между монитором, потолком и выступающими частями стены, как показано ниже.

Единица измерения: мм

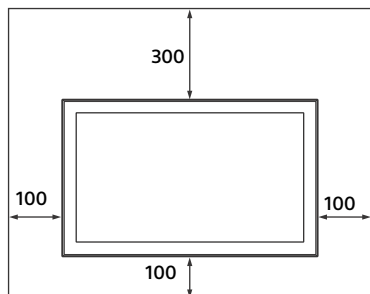

- Для обеспечения надлежащей вентиляции и предотвращения скопления грязи и пыли:
 - Не кладите монитор экраном вниз; не устанавливайте монитор перевернутым нижней стороной вверх, задом наперед или набок.
 - Не устанавливайте монитор на полке, ковре, кровати или в шкафу.
 - Не накрывайте монитор тканью, например занавесками, а также газетами и т. п.
 - Не устанавливайте монитор так, как показано на рисунке ниже.

Циркуляция воздуха заблокирована.

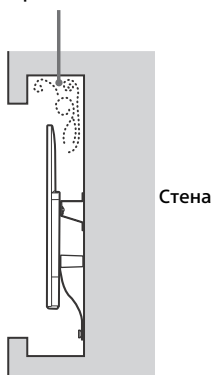

Примечание

- Если вы собираетесь прокладывать кабели в стене, сделайте отверстие в стене, чтобы вставить кабели перед началом установки. Для предотвращения защемления кабелей подготовьте отверстие в стене в области за пределами периметра основания (20) Ⓐ, адаптера основания (1) Ⓐ, прокладки (20) Ⓔ и прокладки (60) Ⓒ.

2 Выберите способ настенной установки. Расстояние от задней панели монитора до стены можно выбрать, как показано ниже.

2-а Стандартное крепление

2-б Компактное крепление

См. шаг 1 в таблице.

ПРЕДУПРЕЖДЕНИЕ

- При выборе пункта 2-б ограничен доступ к задним разъемам.

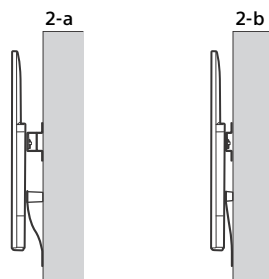

3 Расположения креплений адаптера основания см. в таблице ниже. При выборе пункта 2-б пропустите этот шаг.

Название модели	Расположение фиксатора
FW-65BZ35F FW-55BZ35F	b
FW-49BZ35F	c
FW-43BZ35F	d

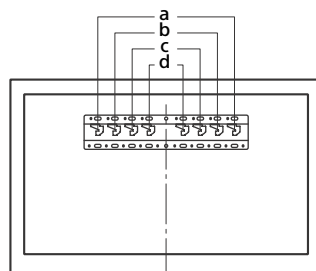

RU

Прикрепите адаптер основания ① с помощью винта (PSW 4x10) ② к основанию (20) ③ при выборе пункта 2-а.

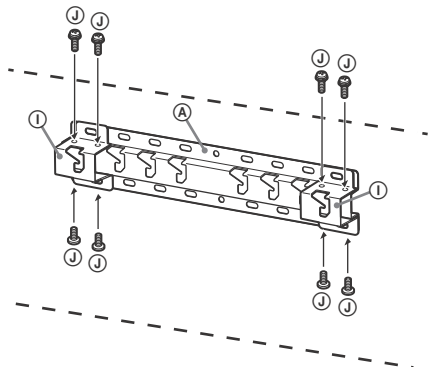

2-а

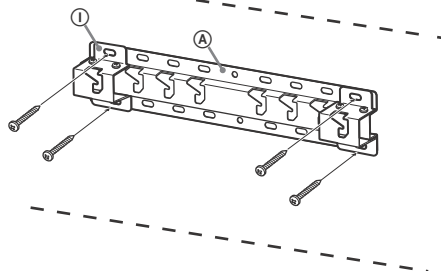

4 Определите местоположение винтов для установки основания (20) ③.

См. спецификации на стр. 26.

При выборе пункта 2-а используйте положения отверстий адаптера основания ①.

ПРЕДУПРЕЖДЕНИЕ

- Стена, на которой будет установлен монитор, должна выдерживать вес, превышающий вес монитора, по крайней мере, в четыре раза (чтобы узнать вес монитора, см. Справочное руководство).
- Определите прочность стены, на которой будет установлен монитор. При необходимости вам нужно усилить стену до необходимого уровня прочности.

2-б

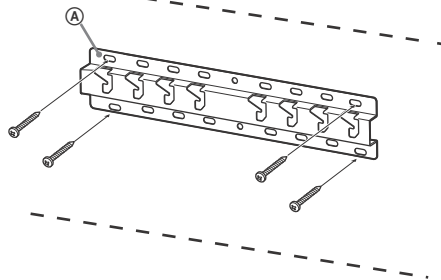

Установка основания на стену

- Используйте четыре или более винтов диаметром 8 мм или аналогичных им (в комплект поставки не входят).
- Вставив четыре винта в отверстия адаптера основания ①, прикрепите его к основанию (20) ③ (только 2-а).
- Установите основание (20) ③ горизонтально на стену.

Подготовка к установке монитора

См. руководство по установке для установки подставки.

1 Выкрутите винты с тыльной стороны монитора.

FW-65BZ35F, FW-55BZ35F

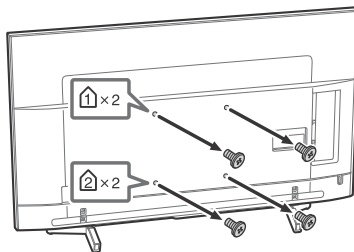

FW-49BZ35F, FW-43BZ35F

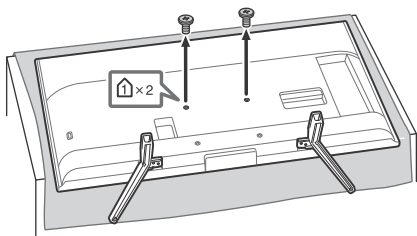

Открепление настольной подставки от монитора (только модели FW-49BZ35F, FW-43BZ35F).

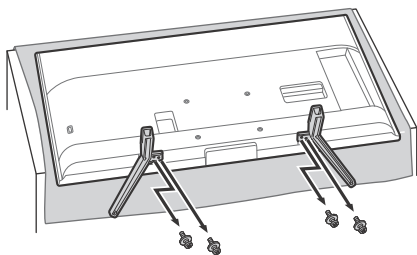

ПРЕДУПРЕЖДЕНИЕ

- Перед включением убедитесь, что монитор находится в вертикальном положении. Запрещено включать монитор, если он располагается ЖК-экраном вниз во избежание неравномерности изображения.
- Воздействие на монитор давления или механической силы может привести к поломке или повреждению монитора.
- Положите монитор экраном вниз на устойчивую ровную поверхность таким образом, чтобы настольная подставка выходила за край поверхности. Расположение экрана монитора и основания настольной подставки на одном уровне может привести к созданию неустойчивых рабочих условий и может повредить монитор.
- При отсоединении настольной подставки от монитора удерживайте настольную подставку обеими руками.

- 2 Прикрепите крепежные детали кронштейна для настенной установки. Выполните проверку крепежных деталей согласно пункту “Прилагается к SU-WL450” в разделе “Проверка комплектации” на стр. 19.

Примечание

- Плотно закрепите крепежные детали с помощью винтов.
- При использовании электрической отвертки задайте момент затяжки, равный приблизительно 1,5 Н·м {15 кгс·см}.
- Обязательно сохраните неиспользуемые детали в надежном месте для использования в будущем. Сохраните это руководство по установке для использования в будущем.

Стандартное крепление (2-а)

FW-65BZ35F, FW-55BZ35F

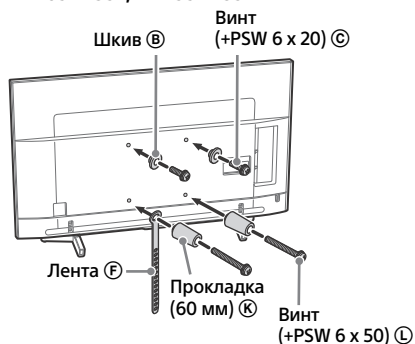

FW-49BZ35F, FW-43BZ35F

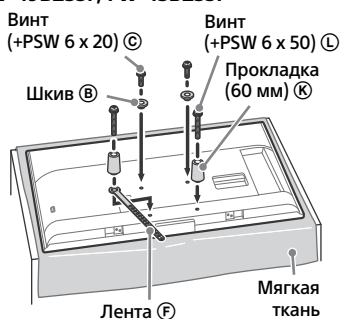

Компактное крепление (2-b)

Примечание

- Вы не сможете использовать некоторые разъемы на задней панели монитора при данном типе установки.

FW-65BZ35F, FW-55BZ35F

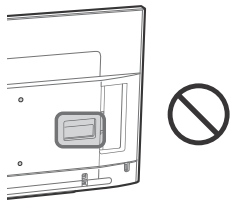

FW-49BZ35F, FW-43BZ35F

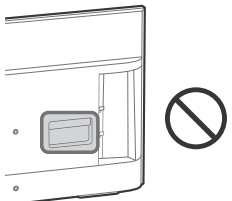

FW-65BZ35F, FW-55BZ35F

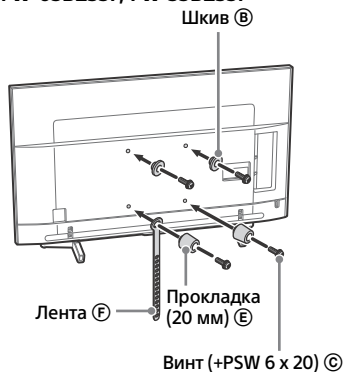

FW-49BZ35F, FW-43BZ35F

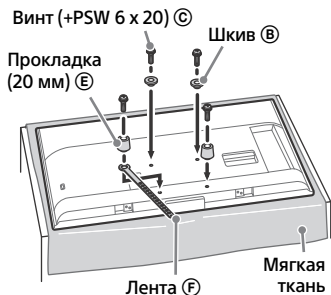

3 Подключите необходимые кабели к монитору.

Перед установкой монитора на стену обязательно подключите кабели. После установки монитора подключение кабелей станет невозможным. См. Справочное руководство, прилагаемое к монитору.

4 Отсоедините настольную подставку от монитора (только модели FW-65BZ35F, FW-55BZ35F).

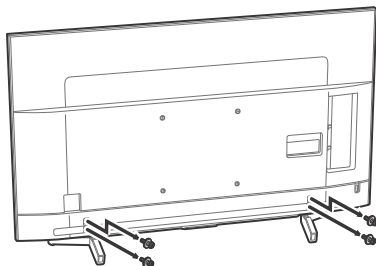

Установка монитора на стену

1 Установите монитор на основание.

- Расположение шкивов (B) для крепления основания см. в таблице шага 3 в разделе “Определение местоположения для установки” на стр. 20.
- Крепко держа монитор двумя руками, навесьте шкивы (B), установленные на основании, соблюдая форму отверстий.
- После установки монитора на стену убедитесь в том, что шкивы (B) надежно зафиксированы в основании или в адаптере основания.

2-a

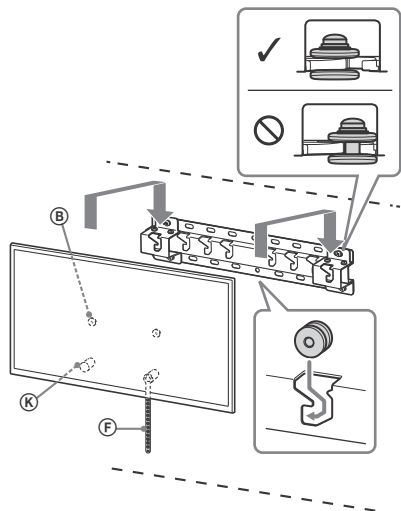

2-b

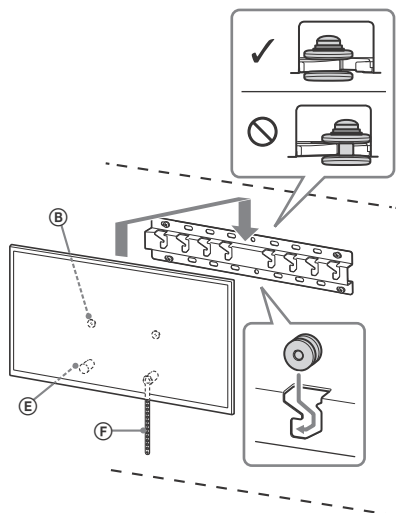

ПРЕДУПРЕЖДЕНИЕ

- Удостоверьтесь, что два или более человека удерживают монитор при его переноске.

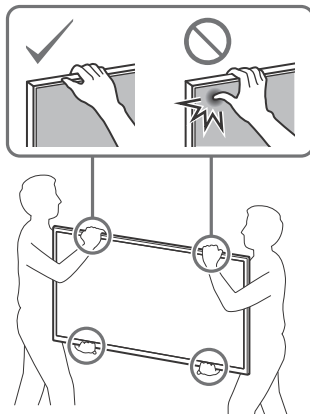

2 Предотвращение смещения нижней части монитора.

- Устраните слаbinу ленты (F) и надежно прикрепите ее к стене.

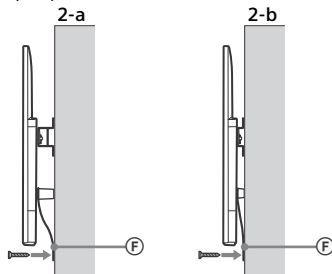



- Используйте винт диаметром 5 мм или его эквивалент (не прилагается).

Примечание

- Слегка потяните нижнюю часть монитора на себя, чтобы убедиться, что она не движется вперед. Если есть небольшой люфт, то монитор не закреплен надлежащим образом, а ленту (F) следует закрепить надежнее.

Подтверждение завершения установки

Проверьте следующие моменты.

- Шкивы  надежно навешены на основание или адаптер основания.
- Шнур и кабель не скручены или не защемлены.
- Лента  надежно прикреплена без слабину.

ПРЕДУПРЕЖДЕНИЕ

- Неправильное расположение шнура и т.д. может привести к возгоранию или поражению электрическим током в результате короткого замыкания. Обязательно подтвердите завершение установки для обеспечения безопасности.

Прочая информация

При снятии монитора выполните описанную выше процедуру в обратной последовательности.

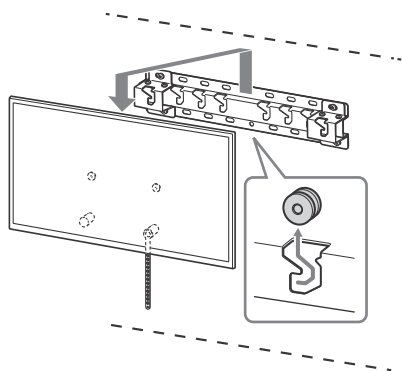

ПРЕДУПРЕЖДЕНИЕ

- Снимайте монитор силами двух человек.

Технические характеристики

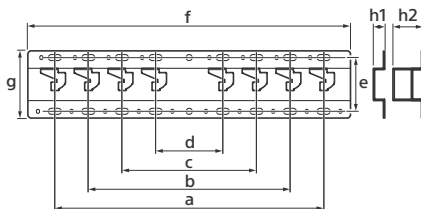

Размеры: (Прибл.) [мм]

- a : 400
- b : 300
- c : 200
- d : 100
- e : 80
- f : 480
- g : 100

h1 : 20 (вариант 2-b)

h2 : 60 (вариант 2-a)

Вес (только основание): (Прибл.) [кг]
0,8

Дизайн и технические характеристики могут быть изменены без предварительного уведомления.

Установки

Режим Pro

В [Режим Pro] доступны различные полезные функции, предназначенные для решения профессиональных задач. Ниже описаны порядок переключения в [Режим Pro] и стандартные функции [Режим Pro].

Режим Pro

Обычный режим: Это режим по умолчанию. Функции [Режим Pro] недоступны в данном режиме.

Параметры режима Pro: В данном режиме можно изменять значения настроек функций [Режим Pro].

Режим Pro: Данный режим предназначен для решения профессиональных задач. В этом режиме можно получить доступ к функциям [Режим Pro].

Изменение режима



Если Монитор находится в Обычном режиме или Параметры режима Pro

- Перейдите в расположение [Дом (Меню)] → [Приложения] → [Работа в режиме Pro] и выберите режим, который необходимо изменить.

Если Монитор находится в Режиме Pro

- Нажмите клавиши активации на пульте дистанционного управления в описанном ниже порядке с интервалом в одну секунду.

После перезапуска монитора будет включен режим [Параметры режима Pro].

Клавиши активации:  (Отображение экрана) /  (Отключение звука) /  +/- (Громкость +/-) / (HOMЕ)

* По умолчанию выход из режима [Работа в режиме Pro] в режиме [Режим Pro] не поддерживается. Чтобы выйти из режима [Работа в режиме Pro], перейдите в расположение [Параметры режима Pro] → [Ограничения функций] → [Приложения] и для [Работа в режиме Pro] выберите значение [Включить] в режиме [Параметры режима Pro].

Краткое описание функций Режимы Pro

В [Режим Pro] доступны различные полезные функции. Ниже описаны стандартные функции [Режим Pro].

- **Настройка работы монитора при включении питания переменного тока**
Можно настроить работу монитора при отсоединении и повторном подключении вилки кабеля питания.
- **Оптимизированное отображение экрана ввода ПК**
Размер отображаемого экрана ввода ПК оптимизируется в соответствии с форматом ПК.
- **Управление источником питания и автоматическое переключение входов при помощи функции обнаружения сигнала HDMI**
При включении монитора с подключенным устройством HDMI переключение на вход подключенного устройства HDMI происходит автоматически.
- **Настройки отображения меню при нажатии кнопки HOME**
Можно выбрать меню для отображения при нажатии кнопки **HOMЕ** на пульте дистанционного управления.
- **Назначение начального источника входа при включении монитора**
Можно назначить начальный источник входа при включении монитора.
- **Блокировка Режимы Pro**
Можно обеспечить безопасность настроек [Режим Pro] при помощи PIN-кода.

- **Начальное/максимальное значение настройки громкости**
Можно настроить начальное и максимальные значения громкости для монитора.
- **Ограничение управления монитором при помощи пульта дистанционного управления**
Доступ к управлению монитором можно ограничить при помощи пульта дистанционного управления.
- **Запрет внешнего ввода**
Можно запретить использование внешнего ввода.
- **Ограничение использования приложений**
Можно ограничить использование приложений монитора.

Настройка функций Режима Pro

Перейдите в расположение [Дом (Меню)] → [Параметры режима Pro] или в расположение [Дом (Меню)] → [Установки] → [Параметры режима Pro]. Монитор должен находиться в [Параметры режима Pro].*

* Различается в зависимости от версии ОС.

Рекомендуемые настройки

В данном разделе представлены рекомендуемые настройки для эксплуатации Монитора в профессиональных целях.

Настройка функций ЭКО

- 1 Перейдите в расположение [Установки] → [Мощность] → [Эко].
 - Для [Отключение неиспользуемого ТВ] установите значение [Выкл.].

Настройка функций IP

- 2 Перейдите в расположение [Установки] → [Сеть] → [Домашняя сеть] → [Управление IP].
 - Для [Аутентификация] установите значение [Обычное и общий ключ].
 - Для [Простое управление IP] установите значение [Вкл.].

Автоматическая загрузка ПО

- 3 Перейдите в расположение [Установки] → [Об устройстве] → [Обновление системы].
 - Для [Автоматическая загрузка ПО] установите значение [Выкл.].

Настройки изображения

- 4 Выберите [Ввод] (например HDMI 1), настройки которого необходимо изменить, нажмите **OPTIONS** и выберите [Изображение и звук] → [Изображение].
 - Для [Световой сенсор] установите значение [Выкл.].
 - Выберите [Режим изображ.] в соответствии с назначением.

[Яркий]: При использовании функции отображения цифровых вывесок

[Индивидуальный]: При отображении исходного изображения в неизменном виде

[Графика]: При отображении экрана ПК

Настройка значений [Режим изображ.]

Ниже приведены начальные значения каждого элемента настроек [Режим изображ.].

Элементы	[Режим изображ.]			
	[Яркий]	[Стандартный]	[Индивидуальный]*	[Графика]*
[Яркость]	Макс.(50)	30	35	35
[Цветность]	60	60	50	50
[Контраст]	Макс.(100)	Макс.(100)	90	90

* Так как в режиме [Графика] монитор реагирует быстрее, чем в режиме [Индивидуальный], движения мыши на экране ПК в режиме [Графика] отображаются более плавно.

Примечание

Значение каждой настройки может быть изменено без предварительного уведомления.

Функции управления

RS-232C

Для управления Монитором при помощи внешнего устройства используется подключение RS-232C. На данной странице приведено краткое описание подключения RS-232C.

Интерфейс

Установите подключение RS-232C к Монитору при помощи стерео миништекера 3,5 мм.

Стерео миништекер 3,5 мм

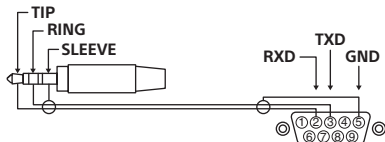

TIP: Монитор → Контроллер
RING: Контроллер → Монитор

Настройки подключения

В ходе установки подключения RS-232C задайте следующие настройки подключения.

Скорость (бит/с)	9600 бит/с
Данные	8 бит
Четность	Нет
Начальный бит	1 бит
Стоп-бит	1 бит
Управление потоком	Нет

Формат данных

Ниже представлен формат данных подключения RS-232C.

(a) Запросы от контроллера к монитору

№	Элемент	Значение	
1	Заголовок	0x8C	: Управление
2	Категория	0x00	(фиксировано)
3	Функция	0xXX	
4	Размер	0xXX	(=данные X+1 байт)
5	Данные 1	0xXX	
:	:	0xXX	
:	:	0xXX	
X+4	Данные X	0xXX	
X+5	Контрольная сумма	0xXX	

(b) Ответы монитора контроллеру

№	Элемент	Значение	
1	Заголовок	0x70	Ответ
2	Ответ*	0x00	Завершено (нормальное завершение)
		0x01	: Предел превышен (Преждевременное завершение-максимальное значение превышено)
		0x02	: Предел превышен (Преждевременное завершение-минимальное значение превышено)
		0x03	: Команда отменена (преждевременное завершение)
		0x04	: Ошибка интерпретации параметров (ошибка формата данных)
3	Контрольная сумма	0xXX	

Пример команды

Ниже приведены примеры команд подключения RS-232C.

Управление	Головной элемент	Категория	Функция	Размер	Данные 1	Данные X	Контрольная сумма
Включение/ выключение питания	0x8C	0x00	0x00	0x02	0x00 (выкл)	-	0x8E
					0x01 (вкл)	-	0x8F
Выбор входа HDMI	0x8C	0x00	0x02	0x03	0x04 (HDMI)	0x01(#1)	0x96
						0x02(#2)	0x97
						0x03(#3)	0x98
						0x04(#4)	0x99

Для получения дополнительных сведений о подключении RS-232C свяжитесь с торговым представителем.

IP

Монитором можно управлять по IP при помощи приложения HTML5/Android, установленного на Мониторе или внешнем устройстве. Поддерживаются такие функции, как мониторинг сведений о входах/питании и управление ими, запуск и завершение работы приложений, управление отображением, например переключение каналов и регулировка громкости. Кроме того, при помощи функции проверки подлинности можно ограничить доступ к командному режиму.

RU

Поддерживаемый IP-протокол

Название протокола	Уровень	Формат	Проверка подлинности	Описание
Web API	HTTP	JSON-RPC	Да	API-интерфейсы, предназначенные для управления устройством.
IRCCIP	HTTP	SOAP	Да	Протокол управления совместимыми ИК-устройствами по Интернету. Технология и форматы передачи команд дистанционного управления при помощи Интернета.
SSIP	TCP	Byte stream	Н/Д	Поддерживаются только стандартные функции.

Настройки Монитора

Для управления по IP предварительно выполните настройку Монитора в следующем порядке. Перейдите в расположение [Установки] → [Сеть] → [Домашняя сеть] → [Управление IP].

- Для [Аутентификация] установите значение [Обычное и общий ключ].
- Установите настройку [Общий ключ].

Пример запроса и ответа HTTP для Web API

Ниже приведен пример запроса состояния питания Монитора и ответа на запрос (IP-адрес: 192.168.0.1, общий ключ "1234").

URL-адрес

<http://192.168.0.1/sony/system>

Запрос

```
POST /sony/system HTTP/1.1
Host: 192.168.0.1
Content-Type: application/json; charset=UTF-8
Content-Length: 70
X-Auth-PSK: 1234

{"method": "getPowerStatus", "params": [], "id": 50, "version": "1.0"}
```

Ответ

```
HTTP/1.1 200 OK
Content-Type: application/json; charset=UTF-8
Content-Length: 44

{"result": [{"status": "active"}], "id": 50}
```

Для получения дополнительных сведений об управлении по IP свяжитесь с торговым представителем.

Приложение

Расширенное программное обеспечение

Для удобства эксплуатации Монитора используйте расширенное программное обеспечение. На данной странице приведен пример расширенного программного обеспечения. Для получения дополнительных сведений свяжитесь с торговым представителем.

Программное обеспечение для офисных мониторов

Предоставляет функции для решения различных задач, к примеру, возникающих в процессе эксплуатации офисного монитора, подключенного к ПК в конференц-зале.

Примеры функций:

- Функции управления питанием/мониторинга питания.
- Функция белой доски.
- Система, связанная с системой резервирования конференц-зала (поддерживает таблицу резервирования Microsoft Exchange Server, Gsuite).
- Таймер презентации.
- Можно изменить значения либо включить/выключить питание без использования пульта дистанционного управления.

Программное обеспечение для цифровых вывесок

Программное обеспечение служит для доступа к различным функциям в ходе использования монитора для отображения цифровых вывесок.

Примеры функций:

- Функция распределенного управления цифровыми вывесками на нескольких мониторах по сети.
- Функция удобного воспроизведения вывески при помощи USB-накопителя.
- Функция управления содержимым и списком воспроизведения.
- Гибкая настройка графика отображения в зависимости от времени и дня недели.

תכנה מורחבת

באפשרותך להשתמש בצג בנוחות יתרה על ידי שימוש בתכנה מורחבת. בעמוד זה מפורטת דוגמה לתכנה מורחבת. לפרטים נוספים, צור קשר עם נציג המכירות.

HE

תכנה עבור צגים משרדיים

מספקת פונקציות נוחות לשימוש בצג כצג משרדי המחובר למחשב בחדר ישיבות וכדומה. פונקציות לדוגמה:

- פונקציות ניטור ניהול מתח/אספקת מתח.
- פונקציית לוח לבן.
- מערכת המקושרת למערכת הזמנת חדר ישיבות (תומכת בטבלת הזמנות של שרת Microsoft Exchange, Gsuite).
- טיימר מצגת.
- באפשרותך לשנות קלטים או להפעיל/לכבות את המתח ללא השלט.

תכנה עבור מערכת שילוט דיגיטלית

בעת השימוש בצג כמערכת שילוט דיגיטלית, התכנה מספקת פונקציות נוחות. פונקציות לדוגמה:

- פונקציית ניהול חלוקת שילוט דיגיטלי למספר רב של מסכים דרך הרשת.
- פונקציית הפעלת שילוט קלה באמצעות זיכרון USB.
- פונקציית תכנים וניהול רשימת הפעלה.
- הגדרת לוח זמנים גמיש לשליחה באמצעות הגדרת שעה וביום בשבוע.

הגדרות צג

- בעת השימוש בבקרת IP, הגדר את צג כמפורט.
גש אל [הגדרות] ← [רשת] ← [רשת ביתית] ← [בקרת IP]
- הגדר את [אימות] ל-[רגיל ומפתח ששותף מראש].
 - הגדר [מפתח ששותף מראש].

דוגמה לדרישה ותגובה HTTP עבור Web API

הנה דוגמה לדרישה ותגובה להשגת מצב המתח אל צג (כתובת IP: "1234" Pre-shared Key 192.168.0.1).

URL

<http://192.168.0.1/sony/system>

בקשה

```
POST /sony/system HTTP/1.1
Host: 192.168.0.1
Content-Type: application/json; charset=UTF-8
Content-Length: 70
X-Auth-PSK: 1234

{"method": "getPowerStatus", "params": [], "id": 50, "version": "1.0"}
```

תגובה

```
HTTP/1.1 200 OK
Content-Type: application/json; charset=UTF-8
Content-Length: 44

{"result": [{"status": "active"}], "id": 50}
```

לפרטים נוספים אודות בקרת IP, צור קשר עם נציג המכירות.

מספר	פריט	ערך	
1	כותרת עליונה	0x70	מענה
2	מענה*	0x00	הושלם (סיום רגיל)
		0x01	: חריגת מגבלה (סיום חריג-חריגה מערך מירבי)
		0x02	: חריגת מגבלה (סיום חריג-חריגה מערך מינימלי)
		0x03	: פקודה בוטלה (סיום חריג)
		0x04	: שגיאת פענוח (שגיאת פורמט נתונים)
3	סיכום ביקורת	0xXX	

דוגמאות לפקודה

להלן דוגמאות לפקודת תקשורת RS-232C.

סיכום ביקורת	נתונים X	נתונים 1	אורך	פונקציה	קטגוריה	כותרת עליונה	בקרה
0x8E	-	0x00 (כבוי)	0x02	0x00	0x00	0x8C	הפעלה/ כיבוי
0x8F	-	0x00 (מופעל)					
0x96	0x01 (#1)	0x04 (HDMI)	0x03	0x02	0x00	0x8C	בחירת קלט HDMI
0x97	0x02(#2)						
0x98	0x03(#3)						
0x99	0x04(#4)						

לפרטים נוספים אודות RS-232C, צור קשר עם נציג המכירות.

IP

באפשרותך לשלוט בצג דרך IP באמצעות יישום Android/HTML5 בצג או באמצעות התקן חיצוני. באפשרותך לנהל ולנטר אחר מידע של קלט/הפעלה, להפעיל ולסגור יישומים, לשלוט בתצוגה כמו למשל מעבר בין ערוצים ושינוי העוצמה. באפשרותך גם להגביל פקודות על ידי פונקציית האימות.

פרוטוקול IP נתמך

שם פרוטוקול	שכבה	פורמט	אימות	הסבר
Web API	HTTP	JSON-RPC	כן	ה-API שמטרתו היא בקרת התקן.
IRCCIP	HTTP	SOAP	כן	בקרת אינפרה-אדום תואמת באמצעות פרוטוקול אינטרנט. הטכנולוגיה והפורמטים לשידור פקודות השלט דרך האינטרנט.
SSIP	TCP	Byte stream	לא רלוונטי	רק פונקציות אופייניות נתמכות.

פונקציות בקרה

RS-232C

באפשרותך לשלוט בצג באמצעות שירות חיצוני דרך RS-232C. חיבור RS-232C מפורט בקצרה בעמוד זה.

ממשק

בסס את חיבור RS-232C אל צג באמצעות מיני תקע סטראו 3.5 מ"מ.

מיני תקע סטראו 3.5 מ"מ

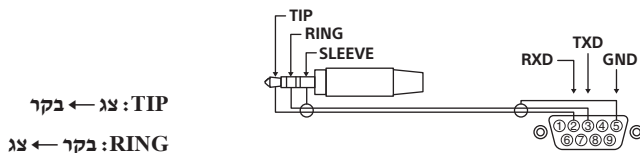

הגדרות חיבור

בעת ביסוס חיבור RS-232C, בצע את הגדרות החיבור כמפורט להלן.

קצב באוד	9,600 bps
נתונים	8 bit
זוגיות	ללא
ביט התחלה	1 bit
ביט סיום	1 bit
בקרת זרימה	ללא

פורמט נתונים

להלן פורמט הנתונים של תקשורת RS-232C.
(a) דרישות הבקר מהצג

מספר	פריט	ערך
1	כותרת עליונה	0x8C : בקרה
2	קטגוריה	0x00 (קבועה)
3	פונקציה	0xXX
4	אורך	0xXX (=נתונים 1 + byte)
5	נתונים 1	0xXX
:	:	0xXX
:	:	0xXX
X+4	נתונים X	0xXX
X+5	סיכום ביקורת	0xXX

— הגבלת שימוש ביישומים
באפשרותך להגביל את השימוש ביישומי הצג.

הגדרת פונקציות מצב Pro

גש אל [בית (תפריט)] ← [הגדרות] ← [הגדרות Pro] או אל [בית (תפריט)] ← [הגדרות] ← [הגדרות Pro] כאשר צג נמצא ב [הגדרת מצב Pro].
* משתנה בהתאם לגרסת OS.

HE

הגדרות מומלצות

בסעיף זה מוצגות הגדרות מומלצות בעת שימוש מקצועי בצג.

הגדרת תכונות ECO

- 1 גש אל [הגדרות] ← [הפעלה] ← [Eco].
- הגדר את [טלוויזיה בהמתנה] ל-[כבוי].

הגדרת תכונות IP

- 2 גש אל [הגדרות] ← [רשת] ← [רשת ביתית] ← [בקרת IP].
- הגדר את [אימות] ל-[רגיל ומפתח ששותף מראש].
 - הגדר את [בקרת IP פשוטה] ל-[מופעל].

הורדה תוכנה אוטומטית

- 3 גש אל [הגדרות] ← [אודות] ← [עדכון תוכנה].
- הגדר את [הורדה תוכנה אוטומטית] ל-[כבוי].

הגדרות תמונה

- 4 בחר את ה-[קלט] (למשל HDMI 1) שאת הגדרותיו תרצה לשנות, לאחר מכן לחץ על **OPTIONS** ובחר [תצוגה וקול] ← [תמונה].
- הגדר את [חיישן תאורה] ל-[כבוי].
 - בחר [סגנון תמונה] לפי השימוש הרצוי.

[תמונה עשירה]: בעת שימוש בתצוגת מערכת השילוט הדיגיטלית
[מותאם אישית]: בעת הצגת התמונה המקורית כפי שהיא
[גרפיקה]: בעת הצגת מסך ה-PC

הגדרת ערכי [סגנון תמונה]

הערכים הבאים הם הערכים הראשוניים בכל הגדרות [סגנון תמונה].

[סגנון תמונה]				פריטים
[גרפיקה]	[מותאם אישית]	[רגיל]	[תמונה עשירה]	
35	35	30	(50) מקסי'	[בהירות]
50	50	60	60	[צבע]
90	90	מקסי' (100)	(100) מקסי'	[ניגודיות]

* מאחר והצג מגיב מהר יותר במצב [גרפיקה] מאשר מצב [מותאם אישית], הצג יוכל להציג את תנועת העכבר בצורה חלקה יותר בעת הפעלת מסך ה-PC במצב [גרפיקה].

הערה

כל הגדרת ערך עשויה להשתנות ללא הודעה מוקדמת.

ב[מצב Pro], באפשרותך להשתמש במגוון פונקציות נוחות לשימוש מקצועי. כאן, תלמד כיצד לעבור אל [מצב Pro] ועל פונקציות אופייניות של [מצב Pro].

מצב Pro

מצב רגיל: זהו מצב ברירת מחדל. פונקציות [מצב Pro] אינן זמינות עבור מצב זה.
הגדרות מצב Pro: מצב זה מאפשר לך להגדיר מגוון הגדרות של פונקציות [מצב Pro].
מצב Pro: זהו מצב הפעלה המיועד לשימוש מקצועי שבו ניתן להשתמש בפונקציות [מצב Pro].

כיצד לעבור בין המצבים

כאשר צג נמצא במצב רגיל ובמצב הגדרת Pro

- גש אל [בית (תפריט)] ← [אפליקציות] ← [כלי מצב Pro], לאחר מכן בחר את המצב שברצונך לעבור אליו.

כאשר צג נמצא במצב Pro

- לח. על לחצני ההפעלה בשלט המתוארים להלן לפי הסדר ובמרווחים של שנייה אחת.
לאחר אתחול הצג, המצב יהיה [הגדרות מצב Pro].
- לחצן ההפעלה: Ⓢ (תצוגת המסך) / Ⓢ (השתקה) / ⏪ / ⏩ (עוצמה +) / (HOME)
- * אינך יכול לעבור בין המצבים מ-[כלי מצב Pro] במצב [מצב Pro]. אם ברצונך לעבור מצב דרך [כלי מצב Pro], גש אל [הגדרות Pro] ← [הגבלות של אפשרויות] ← [אפליקציות] ושנה את [כלי מצב Pro] ל-[הפעל] במצב [הגדרות מצב Pro].

הכרת פונקציות מצב Pro

ב[מצב Pro], באפשרותך להשתמש במגוון פונקציות נוחות. להלן פונקציות אופייניות של [מצב Pro].

- **הגדרת תפעול הצג בעת הפעלת מתח החילופין**
באפשרותך להגדיר את תפעול הצג בעת ניתוק וחיבור מחדש של תקע מתח החילופין.
- **תצוגה אופטימלית של מסך קלט ה-PC**
המסך מציג את מסך קלט ה-PC בגודל אופטימלי על פי פורמט ה-PC.
- **בקרת אספקת המתח ומעבר אוטומטי אל קלט על ידי זיהוי אות HDMI**
אם תפעיל את הצג כשהתקן HDMI מחובר, באפשרותך לעבור אל קלט ה-HDMI המחובר באופן אוטומטי.
- **הגדרות התפריט שיוצג בעת לחיצה על לחצן HOME**
באפשרותך לבחור את התפריט שיוצג בעת לחיצה על לחצן HOME בשלט.
- **הקצאת מקור קלט ראשוני בעת הפעלת הצג**
באפשרותך להקצות מקור קלט ראשוני בעת הפעלת הצג.
- **נעילת מצב Pro**
באפשרותך להגן על הגדרות [מצב Pro] על ידי שימוש בקוד PIN.
- **הגדרת עוצמה ראשונית/מירבית**
באפשרותך להגדיר את העוצמה הראשונית והמירבית של הצג.
- **הגבלת הפעלת הצג באמצעות השלט**
באפשרותך להגביל את הפעלת הצג באמצעות השלט.
- **הגבלת קלטים חיצוניים**
באפשרותך להגביל את השימוש בקלטים חיצוניים.

מפרטים

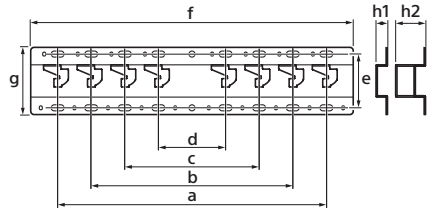

מידות: (בערך) [מ"מ]

400 : a

300 : b

200 : c

100 : d

80 : e

480 : f

100 : g

20 : h1 (מקרה ב-2)

60 : h2 (מקרה א-2)

משקל (בסיס בלבד): (בערך) [ק"ג]

0.8

העיצוב והמפרטים כפופים לשינוי ללא הודעה.

אישור השלמת ההתקנה

- בדוק את הנקודות הבאות.
- הגלגלות (B) תלויות היטב על הבסיס או על מתאם הבסיס.
- הכבל לא מסובב או צבוט.
- הרצועה (F) מהודקת ללא חופש.

אזהרה

- מיקום לא נכון של כבל המתח וכו', עלול לגרום לשריפה או להתחשמלות כתוצאה מקצר. הקפד להשלים את ההתקנה למען הבטיחות.

מידע אחר

- בעת הסרת הצג, בצע את תהליך ההתקנה במהופך.

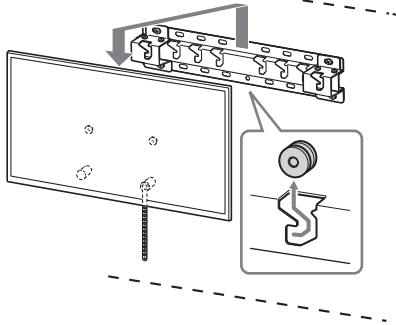

אזהרה

- הקפד על נשיאת הצג על-ידי שני אנשים בעת הסרתו.

אזהרה

- הקפד על נשיאת הצג על-ידי שני אנשים.

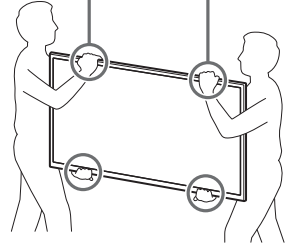

2 מניעת תזוזה של תחתית הצג.

- הרם את יתרת הרצועה (E) וחבר אותו לקיר בחוזקה.

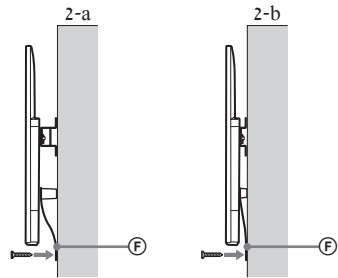

- השתמש בבורג בקוטר 5 מ"מ או שווה ערך (לא מסופק).

הערה

- נסה למשוך קלות את תחתית הצג אליך על-מנת לוודא שהוא לא נע קדימה. אם ישנה תנועה כלשהי, אז הוא אינו מורכב נכון, ויש לחזק שוב את הרצועה (E).

התקנת הצג על-גבי הקיר

1 התקן את הצג על הבסיס.

- לקבלת פרטים אודות מיקום הגלגלות (B) שיש לתלות על הבסיס, ראה טבלה בסעיף 3 "החלטה על מיקום ההתקנה" ב-עמוד 19.
- אחוז היטב את הצג בשתי ידיים ותלה בעדינות את הגלגלות (B) המחוברות לגב הצג על הבסיס, תוך הקפדה על בדיקת צורת החורים.
- אחרי התקנת הצג על הקיר, ודא שהגלגלות (B) מחוברות היטב לבסיס או למתאם הבסיס.

2-a

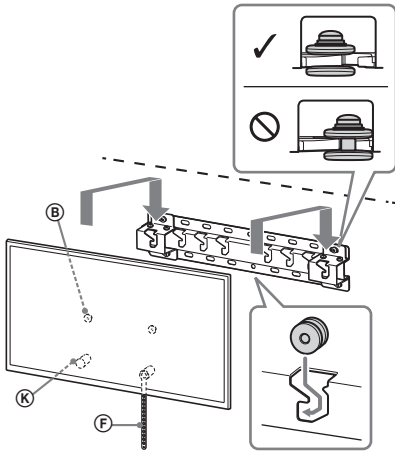

2-b

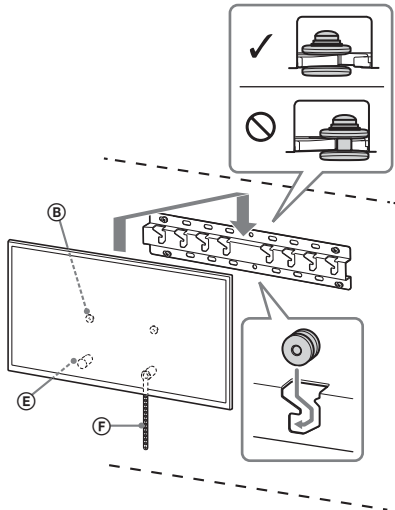

FW-55BZ35F, FW-65BZ35F

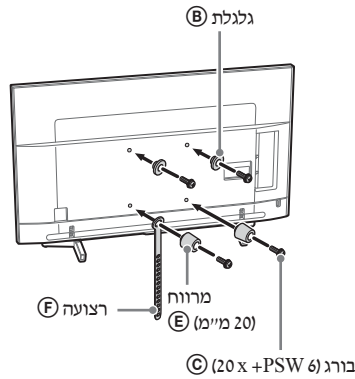

FW-43BZ35F, FW-49BZ35F

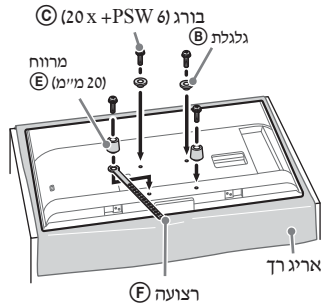

3 חבר את הכבלים הנחוצים לצג.

הקפד לחבר את הכבלים לפני התקנת הצג על-גבי הקיר. לא תוכל לנתק את הכבלים כאשר הצג מותקן. עיין במדריך העיון שסופק עם הצג.

4 נתק את המעמד השולחני מהצג.

(בלבד FW-55BZ35F, FW-65BZ35F).

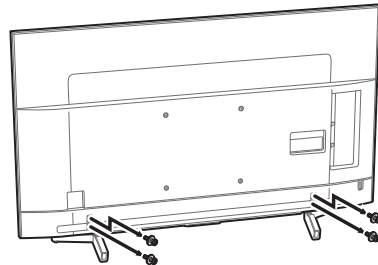

FW-43BZ35F, FW-49BZ35F

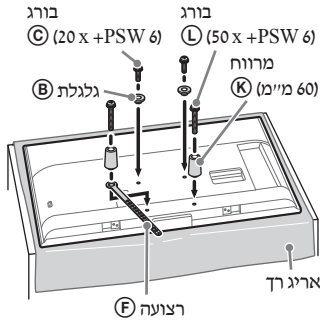

תלייה צרה (2-b)

הערה

- לא ניתן להשתמש בחלק מהמסופים שבגב הצג בעת תלייתו באופן זה.

FW-55BZ35F, FW-65BZ35F

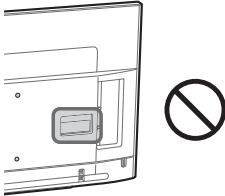

FW-43BZ35F, FW-49BZ35F

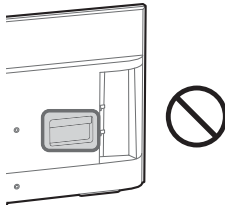

על מנת לנתק את המעמד השולחני מהצג (FW-43BZ35F, FW-49BZ35F בלבד).

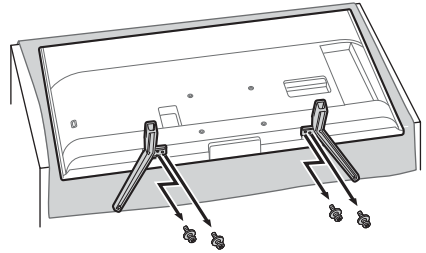

אזהרה

- לפני ההפעלה, ודא הצג במצב אנכי. אין להפעיל את המכשיר כאשר פנל ה-LCD פונה מטה, כדי למנוע חוסר אחידות בתמונה.
- אם הצג כפוף ללחץ או חבטות, הוא עלול להישבר או להתקלקל.
- השכב את הצג כשהוא פונה כלפי מטה על-גבי משטח יציב וישר כשהמעמד השולחני מתנוסס מעל לקצה הצג. מיקום החזית של הצג ובסיס המעמד השולחני על-גבי אותו משטח ישר ייצור סביבת עבודה לא יציבה ועלול לגרום נזק לצג.
- בעת ניתוק המעמד השולחני מן הצג, אחוז במעמד השולחני בשתי ידיך באופן מאובטח.

2

חבר את רכיבי החיבור של מתלה הקיר. בדוק את רכיבי החיבור על-ידי עיון בסעיף "פריטים המסופקים עם דגם SU-WL450" בפרק "בדיקת החלקים" ב-עמוד 18.

הערה

- קבע את הרכיבים המוצמדים באופן מאובטח באמצעות ברגים.
- בעת שימוש במברג חשמלי, כוון את הגדרת המומנט לבערך 1.5 ניוטון מטר (15 קג"כ ס"מ).
- הקפד לאחסן את החלקים שלא נעשה בהם שימוש במקום בטוח, לשימוש עתידי. שמור על מדריך זה לעיון בעתיד.

תלייה רגילה (2-a)

FW-55BZ35F, FW-65BZ35F

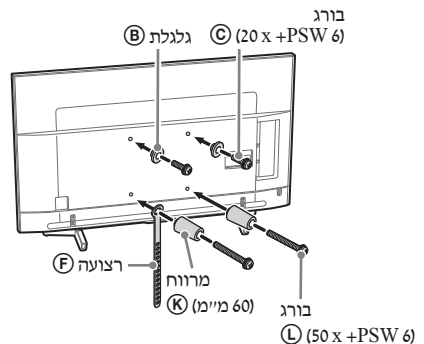

2-b

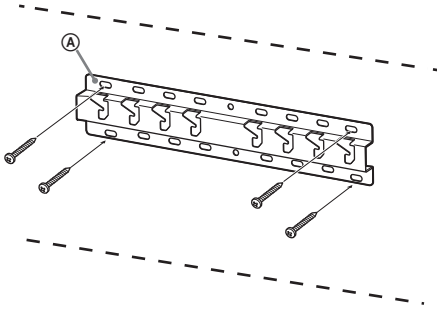

הכנה להתקנת הצג

עייין במדריך ההתקנה להתקנה עצמאית.
1 הסר את הברגים מהחלק האחורי של הצג.

FW-55BZ35F, FW-65BZ35F

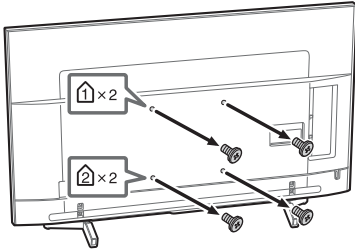

FW-43BZ35F, FW-49BZ35F

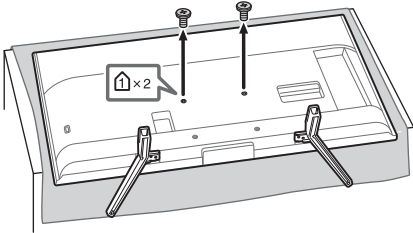

בעת בחירת 2-a, התקן את מתאם הבסיס (I) באמצעות הבורג (J) (PSW 4x10) אל הבסיס (20).

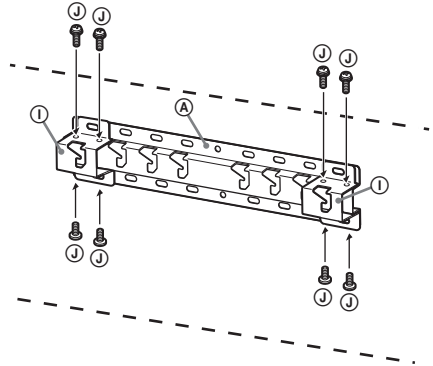

4 החלט על מיקום הברגים להתקנת הבסיס (20).
 (A)

עייין במפרטים שב-עמוד 25.
 בעת בחירת 2-a, השתמש במיקומי החורים של מתאם הבסיס (I).

אזהרה

- הקיר שעליו יותקן הצג חייב להיות מסוגל לשאת משקל הגדול לפחות פי ארבעה מזה של הצג (עייין במדריך העיון של הצג כדי לדעת מה משקלו).
- קבע את חוזק הקיר שעליו יותקן הצג. במקרה הצורך, חזק את הקיר.

התקנת הבסיס על-גבי הקיר

- השתמש בארבעה ברגים או יותר בקוטר 8 מ"מ או שווה ערך (לא מסופקים).
- הברג את ארבעת הברגים לחורים שבמתאם הבסיס (I) אל בסיס (20) (2-a בלבד).
- התקן את הבסיס (20) (A) על הקיר באופן אופקי.

2-a

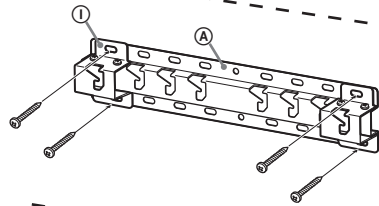

2 בחר סגנון תלייה על הקיר. ניתן לבחור מהמוצג למטה.

2-a תלייה רגילה

2-b תלייה צרה

עייני בטבלה שבשלב 1.

אזהרה

- כאשר בחרים ב-2, הגישה לשקעים האחוריים תהיה מוגבלת.

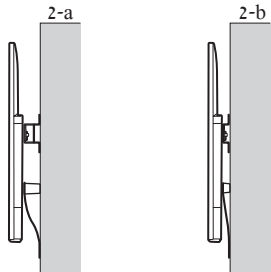

3 עייני בטבלה שלהלן שעוסקת במיקום להתקנת מתאם הבסיס. אם בחרת ב-2, דלג על שלב זה.

מיקום וו	שם הדגם
b	FW-65BZ35F FW-55BZ35F
c	FW-49BZ35F
d	FW-43BZ35F

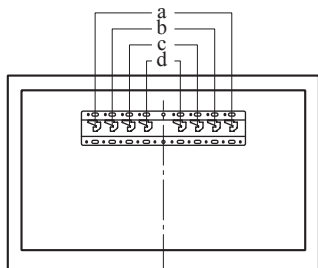

אפשר מרווח מתאים בין הצג לבין התקרה והחלקים הבולטים של הקיר כפי שמתואר למטה.

יחידה: מ"מ

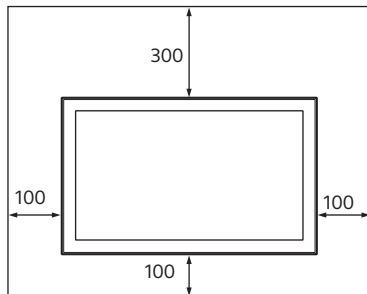

- כדי להבטיח אוורור נאות ולמנוע הצטברות לכלוך או אבק:
 - אל תניח את הצג על גבו, אל תתקין אותו הפוך או באלכסון.
 - אל תניח את הצג על מדף, שטיח, מיטה או ארון.
 - אל תכסה את הצג בעזרת בד, כגון וילונות או פריטים אחרים כגון עיתונים וכו'.
 - אל תתקין את הצג כמתואר להלן.

האוורור חסום

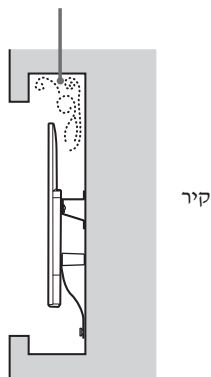

הערה

- אם אתה מתכוון להעביר את הכבלים בקיר, הכן חור בקיר להכנסת הכבלים לפני התחלת ההתקנה. כדי למנוע צביטה של הכבלים, הכן חור בקיר מחוץ להיקף הבסיס (20) A, מתאם בסיס (20) E, מרווח (60) K.

החלטה על מיקום ההתקנה

1 החלט על מיקום ההתקנה.

ודא שיש על הקיר מספיק מקום לאכלוס הצג ושבאפשרותו לתמוך במשקל של לפחות פי ארבעה מזה של הצג. עיין בטבלה הבאה שעוסקת בהרכבת הצג על הקיר. עיין במדריך העיון של הצג כדי לדעת מה משקלו.

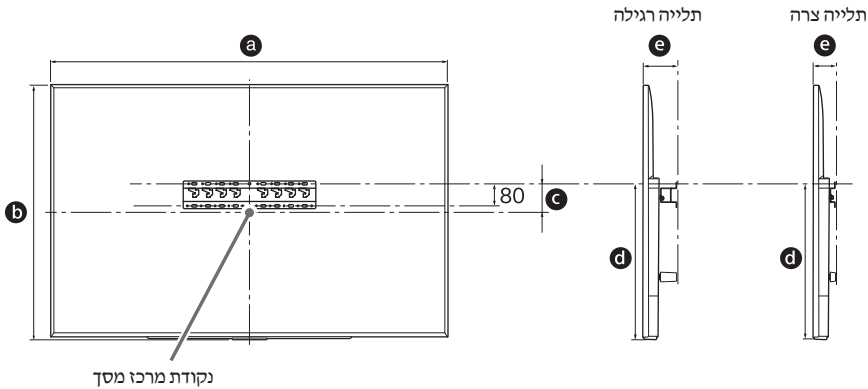

HE

יחידה: מ"מ











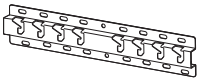

אורך לתלייה		מידת מרכז מסך		מידות התצוגה		שם הדגם
e	d	c	b	a		
תלייה צרה	תלייה רגילה					
73	115	523	99	836	1,450	FW-65BZ35F
73	115	468	106	713	1,231	FW-55BZ35F
78	120	315	15	644	1,098	FW-49BZ35F
78	120	315	23	569	965	FW-43BZ35F

הערה

- הנתונים בטבלה עשויים להשתנות במקצת בהתאם להתקנה.

בדיקת החלקים

מסופקים עם SU-WL450
 • ודא שכל החלקים נמצאים.

(2) גלגלת (B)	(1) בסיס (20) (A)
	
עם PSW 4x20 (D) תותב (2)	(4) PSW 6x20 (C)
	
(1) רצועה (F)	(2) מרווח (20) (E)
	
(2) PSW 4x20 (H)	(2) תותב (M4) (20) (G)
	
(8) PSW 4x10 (J)	(2) מתאם בסיס (I)
	
(2) PSW 6x50 (L)	(2) מרווח (60) (K)
	
(2) PSW 4x50 (N)	(2) תותב (M4) (M)
	

SU-WL450 (FW-65/55/49/43BZ35F)

התקנת הצג על-גבי הקיר

הליך ההתקנה משתנה, בהתאם לצג שברשותך.
 השתמש במתלה קיר מסוג SU-WL450 כדי להתקין את הצג על הקיר.

הערה

- הקפד לאחסן את הברגים שהוסרו במקום בטוח, הרחק מהישג ידם של ילדים.

הכנה להתקנה

- לפני ההתקנה, וודא שיש לידך את מדרוך העיון של הצג ואת חוברת ההדרכה להתקנת הצג.
- הקפד להכין מברג פיליפס שמתאים לברגים לפני התלייה.
- ודא את מיקום ההתקנה של הצג שלך.
- הכן ארבעה ברגים או יותר בקוטר 8 מ"מ ובורג אחד בקוטר 5 מ"מ או שווה ערך (לא מסופקים).
- חבר ברגים המתאימים לחומר שממנו עשוי הקיר.

מיקום וו	מיקום בורג	שם הדגם
a	j, d	FW-85BZ35F
	g, d	FW-75BZ35F

מיקום וו

בעת התקנת הצג על הבסיס.

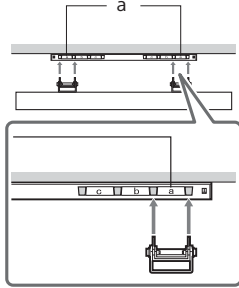

מיקום בורג

בעת התקנת וו תלייה על הצג.

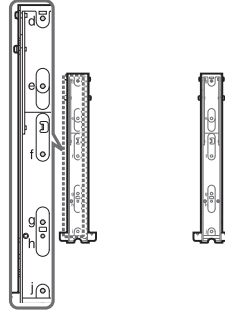

טבלת מידות להתקנת הצג

הטבלה להלן מציגה את המידות של הצג שמורכב במוצר זה. עיין בטבלה כדי להחליט על מיקום ההתקנה.

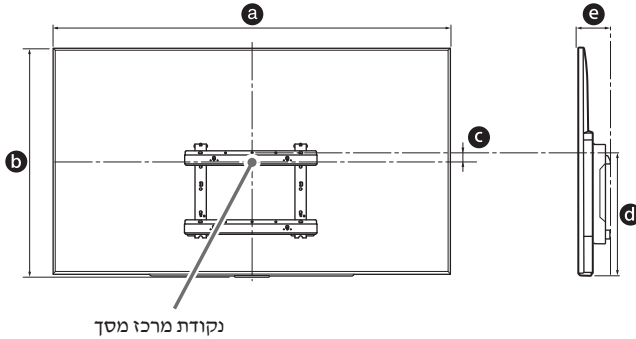

יחידה: מ"מ

אורך לתלייה זווית (0°)		מידת מרכז מסך	מידות התצוגה		שם הדגם
e	d	c	b	a	
133	683	131	1,098	1,911	FW-85BZ35F
114	515	27	963	1,673	FW-75BZ35F

זהירות

- חל רק על 0 מעלות עבור דגם טלוויזיה זה.
- ייתכן שחלק מהדגמים לא יהיו זמינים באזורים מסוימים.
- הנתונים בטבלה לעיל עשויים להשתנות במקצת בהתאם להתקנה.

אזהרה

- הקיר שעליו יותקן הצג חייב להיות מסוגל לשאת משקל הגדול לפחות פי ארבעה מזה של הצג. עיין במדריך ההוראות של הצג כדי לדעת מה משקלו.

מפרטים

יחידה : (בערך) [מ"מ]
משקל : (בערך) [ק"ג]
4.7

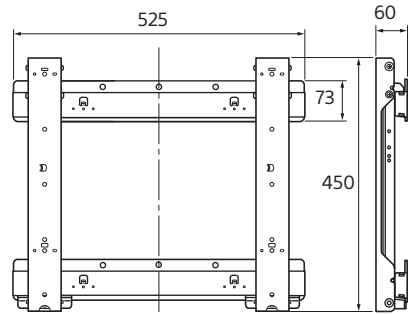

העיצוב והמפרטים כפופים לשינוי ללא הודעה.

3 הדק היטב את הצג ואת הבסיס באמצעות שני הברגים המסופקים (12 × +BVST4).

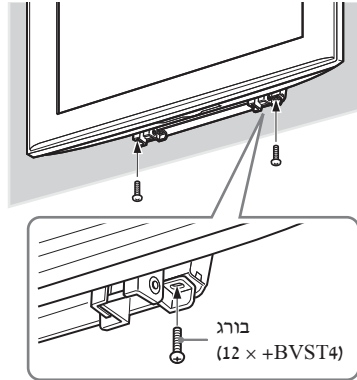

הערה

- בעת שימוש במברג חשמלי, כוון את הגדרת המומנט לבערך 1.5 ניוטון מטר (15 קג"כ ס"מ)

אזהרה

הקפד להדק היטב גם את בורגי האבטחה משמאל ומימין. אם לא תעשה כן, הצג עלול ליפול כשהוא נדחף כלפי מעלה ולגרום לפציעה.

אישור השלמת ההתקנה

בדוק את הנקודות הבאות.

- הגלגלות של וו התלייה תלויות היטב על החורים של הבסיס.
- הכבל לא מסובב או צבוט.
- שני הברגים שמאבטחים את וו התלייה ואת הבסיס מהודקים היטב.

אזהרה

אל תתאים את זווית וו התלייה בזמן שהצג מותקן על הקיר והקפד להשלים את ההתקנה באופן מלא. הפעולה עלולה לגרום למוצר ליפול ולגרום לפציעה או נזק למוצר. בנוסף, מיקום לא נכון של כבל המתח וכו' עלול לגרום לשריפה או להתחשמלות כתוצאה מקצר. הקפד להשלים את ההתקנה למען הבטיחות.

בעת הסרת הצג (לספקים של Sony)

1 נתק את כבל המתח מהשקע בקיר.

2 שחרר את שני הברגים שמהדקים את הצג ואת הבסיס. (עיין ב-3 משלב 5 ב-עמוד 14 למיקומי הברגים.)

3 הקפד לאחוז בצג ולהחליק אותו כלפי מעלה כדי להסיר את הצג.

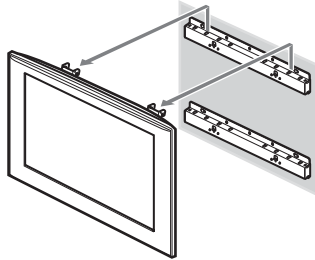

זהירות

- היזהר שהכבלים לא יתקעו בעת הסרת הצג.
- היזהר שלא לפגוע בדיק או באצבעותיך במהלך הסרת הצג.

אזהרה

- יש צורך בשני אנשים או יותר (שלושה אנשים או יותר עבור F'W-85BZ35F) כדי להוביל מסך גדול.

FW-75BZ35F

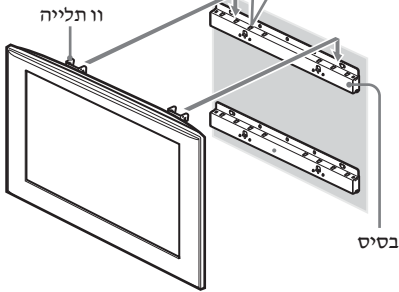
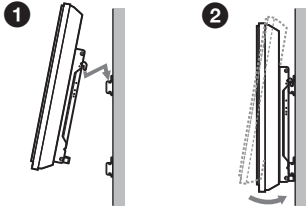
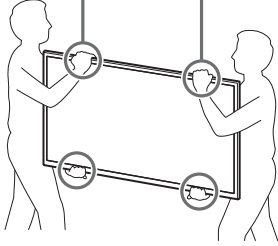
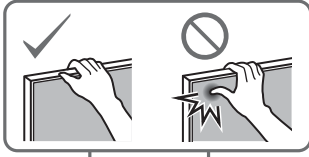

2

התקן את הצג על הבסיס.

- 1 תוך עיון בתרשים/טבלת המיקומים של הברגים והווים ב-עמוד 17, קבע היכן להציב את החורים של הבסיס לנעילת הווים העליונים של וו התלייה.
- 2 אחוז היטב את הצג בשתי ידיים ויישר אותו בעדינות על הקיר.

אזהרה

יש צורך בשני אנשים או יותר (שלושה אנשים או יותר עבור FW-85BZ35F) כדי להוביל מסך גדול.

FW-85BZ35F

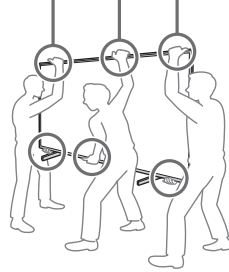
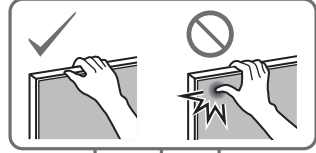

3 נתק את המעמד השולחני מהצג.

FW-85BZ35F

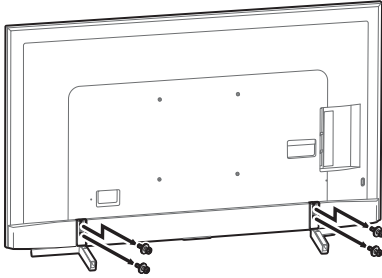

FW-75BZ35F

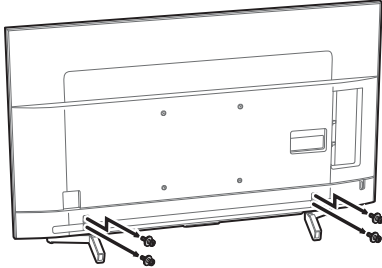

שלב 5: התקנת הצג על-גבי הקיר

אזהרה

ודא שאתה משלים את ההתקנה לפני חיבור כבל החשמל לשקע בקיר. אם כבל החשמל ייצבט מתחת או בין חלקי הציוד, הדבר עלול לגרום לקצר חשמלי או להתחשמלות. היזהר שלא ליפול בשל כבל החשמל או הצג, מאחר שאתה עלול לפגוע בעצמך.

1 חבר את כבל החשמל ואת הכבלים (המחבריים) שסופקו עם הצג לצג.

חבר את כבל החשמל ואת הכבלים (המחבריים) למחברים שבחלק האחורי של הצג. לקבלת פרטים על אופן חיבור כבל החשמל והכבלים (המחבריים), עיין במדריך ההוראות של הצג.

הערה

- לא ניתן לחבר את הכבלים לצג לאחר התקנתו על הבסיס.
- הקפד שניתוב הכבלים בקיר יתבצע על-ידי קבלנים מורשים.

FW-75BZ35F

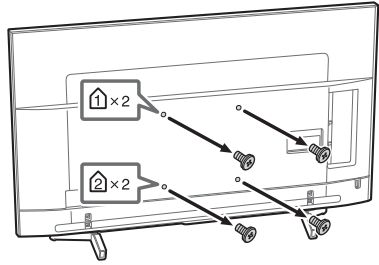

הערה

- הקפד לאחסן את הברגים שהוסרו במקום בטוח, הרחק מהישג ידם של ילדים.

2 תוך עיון בתרשים/טבלת המיקומים של הברגים והווים ב-עמוד 17, קבע את מיקומי הברגים והדק את וו התלייה היטב לחלק האחורי של הצג.

FW-85BZ35F

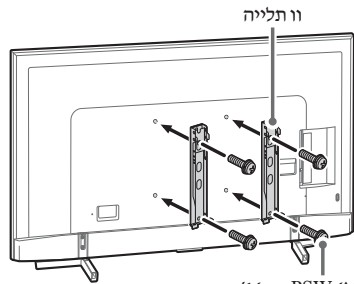

בורג (6 +PSW x 16)

FW-75BZ35F

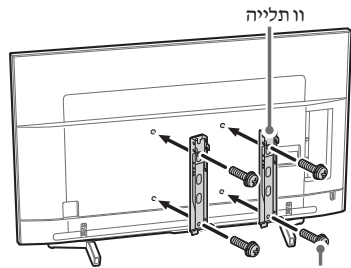

בורג (6 +PSW x 16)

הערה

- אם נעשה שימוש במברג חשמלי, כוון את המומנט בערך 1.5 ניוטון מטר (15 קג"כ ס"מ).
- הקפד לאחסן את החלקים שלא נעשה בהם שימוש במקום בטוח, לשימוש עתידי. שמור על מדריך זה לעיון בעתיד.

שלב 3: התקנת הבסיס על-גבי הקיר

1 הקפד להדק את הבסיס באמצעות ארבעה ברגים או יותר בקוטר 8 מ"מ או שווה ערך (לא מסופקים).

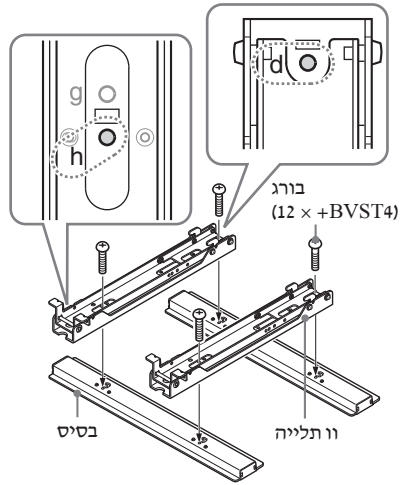

2 השתמש בארבעה ברגים או יותר בקוטר 8 מ"מ או שווה ערך (לא מסופקים) כדי לחזק את הבסיס ואת וו התלייה על הקיר. בחר ארבעה חורי ברגים עם הסימן ● מוצג בתרשים שלהלן והדק היטב את הברגים כך שהם לא ישתחררו.

יישר את היחידה כך שתהיה ישרה.

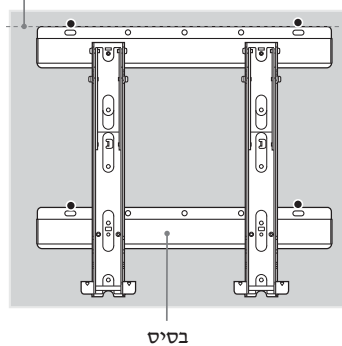

3 סר את הברגים שחוברו בשלב 1 ונתק את וו התלייה מהבסיס.

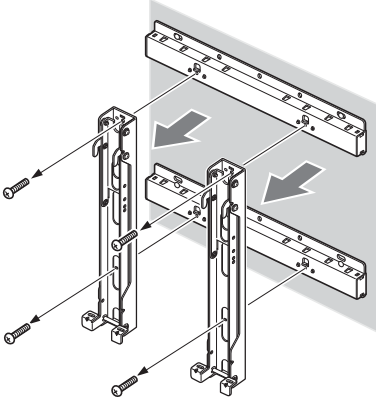

זהירות

היזהר שלא להפיל את וו התלייה בעת הסרת הברגים ממנו.

אזהרה

- הברגים הדרושים להליך זה אינם מסופקים. בחר ברגים המתאימים לחומר ולמבנה של הקיר.
- אם לא ניתן לחבר היטב את הבסיס, השתמש בברגים נוספים.
- ודא שהבסיס מחובר היטב לקיר.

שלב 4: הכנה להתקנת הצג

1 סר את הברגים מהחלק האחורי של הצג.

FW-85BZ35F

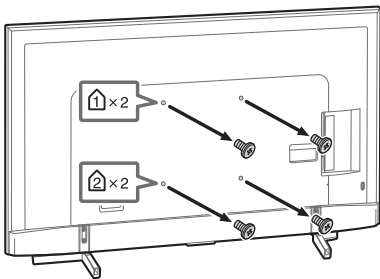

שלב 2: החלטה על מיקום ההתקנה

- 1 תוך עיון בטבלת המידות להתקנת הצג ב-עמוד 16, החלט על מיקום ההתקנה. אפשר מרווח מתאים בין הצג לבין התקרה והחלקים הבולטים של הקיר כפי שמתואר למטה.
יחידה: מ"מ

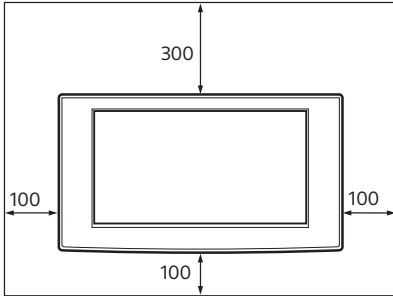

אין להתקין את הצג כמוצג להלן.
האורור חסום.

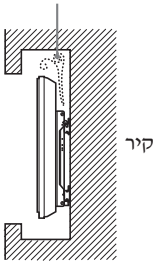

- הערה
- אם אתה מתכוון להעביר את הכבלים בקיר, הכן חור בקיר להכנסת הכבלים לפני התחלת ההתקנה.

- 2 תוך עיון בתרשים המידות של מתלה הקיר ב-עמוד 17, קבע את המיקומים של הברגים להתקנת הבסיס.

הרהזא

תאשל לגוסמ תויהל בייח גצה וקתוי וילעש ריקה וייע) גצה לש הזמ העברא יפ תוחפל לודגה לקשמ (ולקשמ המ תעדל ידכ גצה לש תוארוהב הרקמב. גצה וקתוי וילעש ריקה קזוח תא עבק ריקה תא קזוח, דרוצה

(FW-85/75BZ35F) SU-WL500

גצה תנקתהלה הנכה

עיין במדריך ההתקנה להתקנה עצמאית.

שלב 1: בדיקת החלקים הדרושים להתקנה

- 1 הכן ארבעה ברגים או יותר בקוטר 8 מ"מ או שווה ערך (לא מסופקים) ומברג. בחר ברגים המתאימים לחומר שממנו עשוי הקיר.
- 2 פתח את הקרטון ובדוק שהפריטים הבאים כלולים.

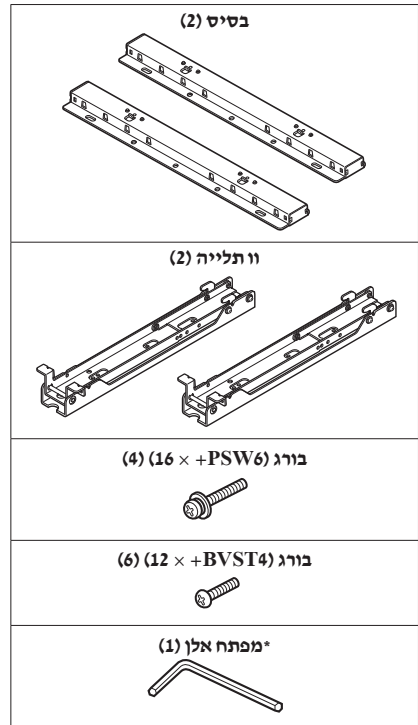

* מוגבל לאזור/ארץ/דגם צג מסוימים בלבד.

הברגים הנחוצים לקיבוע מתלה הקיר לקיר אינם מסופקים.

השתמש בברגים המתאימים לחומר שממנו עשוי הקיר בעת התקנת מתלה הקיר.

היזהר שלא לפגוע בדיך או באצבעותיך במהלך ההתקנה.

היזהר שלא לפגוע בדיך או באצבעותיך בעת התקנת מתלה הקיר או הצג.

הקפד להתקין היטב את מתלה הקיר לקיר תוך הקפדה על ההוראות שבמדריך זה.

אם הברגים יהיו רופפים או יפלו, מתלה הקיר עלול ליפול ולגרום לפציעה או נזק לרכוש. הקפד להשתמש בברגים המתאימים לחומר שממנו עשוי הקיר והתקן את

היחידה היטב באמצעות ארבעה ברגים או יותר בקוטר 8 מ"מ (או שווה ערך).

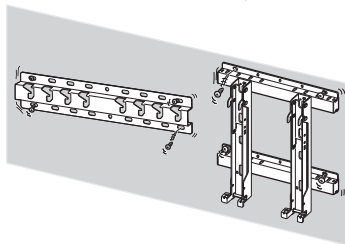

סיקפוסמה רוביחה יקלחבו סיגררב שמתשהל דפקה סא. הז תוארוה ךירדמב תולולכה תוארוהל סאתהב סורגלו לופיל לולע גצה, סייפולח סיקלחב שמתשת שוכרל קזנל וא תינפוג העיצפל

הקפד להרכיב כהלכה את הזווית לפי התהליך המתואר במדריך הוראות זה.

אם הברגים יהיו רופפים או יפלו, הצג עלול ליפול ולגרום לפציעה גופנית או לנזק לצג.

הקפד להדק את הברגים היטב במקומם המיועד.

אם לא תעשה כן, הצג עלול ליפול ולגרום לפציעה גופנית או לנזק לצג.

שים לב שלא לזעזע את הצג במהלך ההתקנה.

זעזוע הצג עלול לגרום לנפילתו או לשבירתו. פעולה זו עלולה לגרום לפציעה.

הקפד להתקין את הצג על קיר מאונך וישר.

אם לא תעשה כן, הצג עלול ליפול ולגרום לפציעה.

לאחר התקנה נאותה של הצג, הדק היטב את הכבלים.

אם אנשים או עצמים ייתקלו בכבלים, עלולה להיגרם פציעה או עלול להיגרם נזק לצג.

אל תאפשר לכבל המתח או לכבל המחבר להיצטב.

אם כבל המתח או הכבל המחבר צבועים בין היחידה לבין הקיר או שהם מכופפים או מסובבים בכוח, המוליכים הפנימיים עלולים להיחשף ולגרום לקצר או לנתק חשמלי. דבר זה עלול לגרום לשריפה או להתחשמלות.

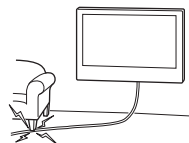

זהירות

אי הקפדה על אמצעי הזהירות הבאים עלולה להוביל לפציעה או לנזק לרכוש.

אין לטפל המוצר בכוח מופרז במהלך הניקוי או התחזוקה.

אל תפעיל כוח מופרז על החלק העליון של הצג. אם תעשה כן, הצג עלול ליפול ולגרום לפציעה או לנזק לרכוש.

אמצעי זהירות

- אם תשתמש בצג המותקן על מתלה קיר למשך זמן רב, צבע הקיר מאחורי או מעל לצג עלול לשנות את צבעו או שהטפט עלול להתנתק מהקיר, בהתאם לחומר שממנו עשוי הקיר.
- הסרת מתלה הקיר לאחר התקנתו תשאיר חורי בריגים בקיר.
- אין להשתמש במתלה הקיר במקום הנתון לרעידות מכניות.

התקנת מתלה הקיר (לספקים של Sony)

אזהרה

החוראות הבאות מיועדות לספקי Sony בלבד. הקפד לקרוא את אמצעי הזהירות המתוארים למעלה ושים לב במיוחד לבטיחות במהלך ההתקנה, התחזוקה והבדיקה של מוצר זה.

אל תתקין את מתלה הקיר על משטחי קירות שבהם פינות או צידי הצג בולטים משטח פני הקיר.
אל תתקין את מתלה הקיר על משטחי קירות כגון עמודים שבהם פינות או צידי הצג בולטים משטח פני הקיר. פגיעה של אדם או עצם כלשהו בפינה או בצד הבולטים של הצג, עלולה לגרום לפציעה או לנזק לרכוש.

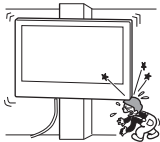

אל תתקין את הצג מעל או מתחת למזגן.
אם הצג ייחשף לנוזלות מים או לזרם אוויר ממזגן למשך זמן ארוך, עלולה להיגרם שריפה, התחשמלות או תקלה בצג.

הקפד שהעברת הצג או הסרתו תבצע על-ידי קבלנים מורשים.

- הקפד שהעברת הצג או הסרתו תבצע על-ידי קבלנים מורשים, אחרת הוא עלול ליפול ולגרום לפציעה או נזק לרכוש. הקפד שנשיאת הצג או הסרתו תבוצע על-ידי שני אנשים או יותר.
- יש צורך בשני אנשים או יותר (שלושה אנשים או יותר עבור FW-85BZ35F) כדי להוביל מסך גדול.

אל תסיר בריגים וכו', לאחר תליית הצג.

אם תעשה כן, הצג עלול ליפול ולגרום לפציעה או לנזק לרכוש.

אל תבצע שינויים לחלקים של מתלה הקיר.

אם תעשה כן, מתלה הקיר עלול ליפול ולגרום לפציעה או לנזק לרכוש.

אל תתלה ציוד זולת המוצר המפורט.

מתלה הקיר מיועד לשימוש רק עם המוצר המפורט. אם תתלה ציוד השונה מזה שפורט, הוא עלול ליפול או להישרב ולגרום לפציעה או נזק לרכוש.

אל תתלה שום עומס זולת הצג על מתלה הקיר. אל

תטלטל את הצג שמאלה/ימינה, למעלה/למטה.

אם תעשה כן, הצג עלול ליפול ולגרום לפציעה או לנזק לרכוש.

אל תישען על הצג או תיתלה עליו.

אל תישען על הצג או תיתלה עליו שכן הוא עלול ליפול עליך ולגרום לפציעה חמורה.

אל תשפוך נוזלים על הצג.

הרטבת הצג עלולה לגרום לשריפה או להתחשמלות.

אל תפרק את מתלה הקיר או תבצע

שינויים לחלקים של מתלה הקיר.

אם תעשה כן, מתלה הקיר עלול

ליפול ולגרום לפציעה או לנזק

לרכוש.

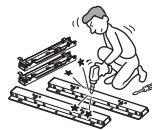

אל תחשוף את הצג לגשם או ללחות.

החשיפה עלולה לגרום לשריפה או להתחשמלות.

אל תמקם את הצג במקומות חמים, לחים או מאובקים

במיוחד או במקום שבו הצג עלול להיות חשוף לרעידות מכניות.

אחרת, החשיפה עלולה לגרום לשריפה או להתחשמלות.

הרחק חפצים דליקים או להבה פתוחה (נרות וכו')

מהצג.

כדי למנוע שריפה, הרחק חפצים דליקים או להבה

פתוחה (נרות וכו') מהצג.

אל תכסה את חורי האוויר של הצג.

אם תכסה את חורי האוויר (בבד

וכו'), החום עלול להצטבר בפנים

ולגרום לשריפה.

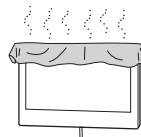

לספקים של Sony

נדרשת מומחיות על-מנת להתקין מוצר זה. קרא היטב את מדריך ההוראות הזה כדי לבצע את עבודת ההתקנה בבטחה. Sony אינה אחראית לכל נזק או פגיעה שתיגרם כתוצאה מטיפול או התקנה בלתי נאותים. מסור חוברת זו ללקוח לאחר ההתקנה.

מדריך הוראות זה מראה את הטיפול הנכון במוצר ואמצעי זהירות חשובים הנחוצים למניעת תאונות. הקפד לקרוא מדריך זה היטב ולהשתמש נכון במוצר. שמור את המדריך לעיון עתידי.

התכנון של מוצרי Sony מתבצע תוך מחשבה על בטיחות. שימוש לא נכון במוצרים עלול לגרום לפגיעה חמורה בעקבות שריפה, התחשמלות, התהפכות המוצר או נפילתו. הקפד על נקיטת אמצעי הזהירות למניעת תאונות שאלה.

תוריהז

המוצרים המפורטים

מתלה הקיר מיועד לשימוש רק עם הצגים המפורטים. עבור צגים, עיין במדריך העיון הרלוונטי כדי לאמת שניתן להשתמש במתלה הקיר.

תחוקלל

אזהרה

אי הקפדה על אמצעי הזהירות הבאים עלולה לגרום לפגיעה חמורה או מוות כתוצאה משריפה, התחשמלות או נפילת המוצר.

הקפד שההתקנה תבוצע על-ידי סוכנים מורשים

והרחק ילדים בזמן ההתקנה.

- התקנה לא נכונה של מתלה הקיר או הצג עלולים לגרום לתאונות הבאות. הקפד שההתקנה תבוצע על-ידי קבלנים מורשים.
- הצג עלול ליפול ולגרום לפגיעה חמורה כגון חבורה או שבר.
- אם הקיר שעליו מותקן מתלה הקיר אינו יציב, אינו אחיד או אינו מאונך לרצפה, היחידה עלולה ליפול ולגרום לפגיעה או נזק לרכוש. על הקיר להיות מסוגל לתמוך במשקל של לפחות פי ארבעה ממשקל הצג.
- (עיין במדריך העיון של הצג כדי לדעת מה משקלו).
- אם התקנת מתלה הקיר על הקיר אינה מספיק איתנה, היחידה עלולה ליפול ולגרום לפגיעה או נזק לרכוש.

פרטי התקנה לשימוש במתלה לקיר של Sony

דגמים נתמכים:

/ 75BZ35F / FW-85BZ35F
/ 49BZ35F / 55BZ35F / 65BZ35F
43BZ35F

ללקוחות

להגנה על המוצר ומטעמי בטיחות, Sony ממליצה מאוד שהתקנת הצג תבוצע על ידי סוכנים או קבלני משנה מורשים של Sony. אל תנסה להתקין אותו בעצמך.

לסוכני Sony וקבלני משנה יש להקדיש תשומת לב מלאה לבטיחות במהלך התקנה, תחזוקה תקופתית ובדיקה של המוצר.

התקנת מוצר זה מחייבת מומחיות מספקת, במיוחד כדי לוודא שהקיר חזק מספיק לשאת את משקל הצג. ודא שהתקנת המוצר על הקיר מתבצעת על ידי סוכנים או קבלני משנה מורשים של Sony והקדש תשומת לב מספקת לבטיחות במהלך ההתקנה. Sony אינה אחראית לנזק או לפגיעה שנגרמו כתוצאה מטיפול שלא כהלכה או מהתקנה לקויה.

לשם בטיחות ולהתקנה נכונה, יש לבצע את ההוראות שבמדריך ההתקנה של התושבת להתקנה על הקיר, את ההנחיות שבחוברת ההדרכה להתקנת הצג, ואת ההוראות של מדריך זה.

על בטיחות

תודה שרכשת מוצר זה.

ללקוחות

נדרשת מומחיות על-מנת להתקין מוצר זה. הקפד שההתקנה תבוצע על-ידי סוכנים של Sony או קבלנים מורשים ושים לב לבטיחות בזמן ההתקנה. Sony אינה אחראית לכל נזק או פגיעה שתיגרם כתוצאה מטיפול או התקנה בלתי נאותים, או כתוצאה מהתקנה אחרת זולת המוצר המפורט. זכויותיך המעוגנות בחוק (אם רלוונטי) לא ייפגעו.

HELP 3

הצג תפריט עזרה. מכאן ניתן להגיע לתפריט העזרה.

(תצוגת המסך)

לחץ כדי להציג/להסתיר את מידע מקור הקלט, שעון וכי'.

BACK/

חזור למסך הקודם.

OPTIONS

הצגת רשימת פונקציות שניתן להשתמש בהן בזמנית.

(משטח הניווט)

ניווט ובחירה בתפריט שבמסך.

HOME 4

הצגת תפריט הבית של הצג.

-/+ (עוצמת שמע)

כוונן את עוצמת השמע.

AUDIO

שנה את שפת התוכנית שבה אתה צופה כעת.

(השתקה)

השתק את הצליל. לחץ שוב כדי לבטל את ההשתקה.

-/+ CH/PAGE

לחץ כדי לעבור לערוץ או עמוד אחר.

5

הפעל תכני מדיה בטלוויזיה ובהתקן התואם ל-BRAVIA Sync.

שימוש בשלט הרחוק

תיאור חלקי השלט הרחוק

צורת השלט הרחוק, מיקומו, זמינותו ותפקוד לחצני השלט הרחוק עשויים להשתנות בהתאם לאזור/ארץ/דגם הטלוויזיה שלך.

החלק ופתח את מכסה תא הסוללות, לאחר מכן הכנס שתי סוללות R03 (גודל AAA).

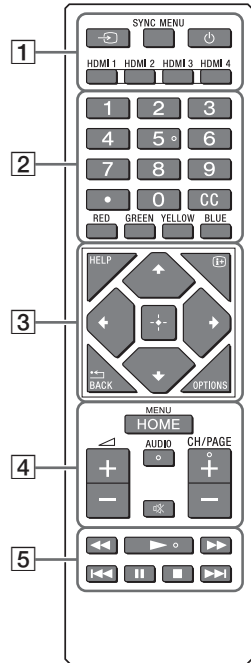
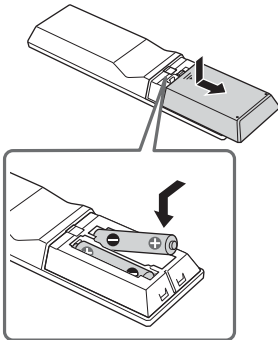

2 לחצני מספרים



השתמש בלחצנים 0-9 כדי לעבור בין הערוצים הדיגיטליים.

CC

הפעל או השבת כתוביות (כאשר תכונה זו זמינה).

לחצני צבעים

בצע את הפעולה התואמת באותה עת.

1 (בחירת קלט)

הצג ובחר את מקור הקלט. לחץ שוב ושוב כדי לעבור בין מקורות הקלט.

SYNC MENU

הצג את תפריט BRAVIA Sync.

(מצב המתנה של הצג)

הפעל או כבה את הצג (מצב המתנה).

HDMI 1/2/3/4

עבור אל קלט HDMI.

1 USB 3 SS, USB 1/2

- חיבור התקן USB גדול עלול להפריע להתקנים מחוברים אחרים הסמוכים לו.
- בעת חיבור התקן USB גדול, חבר ליציאת USB 1.

2 AUDIO OUT

- תומך אך ורק בשקע סטריאו מיני בעל שלושה פינים.
- כדי לשמוע את צליל הטלוויזיה דרך הציוד המחובר לחץ על **HOME**. בחר [הגדרות] ← [שמע] ← [אוזניות/יציאת שמע] ולאחר מכן בחר בפריט הרצוי.

3 HDMI IN 1/2/3/4

- ממשק HDMI מסוגל להעביר את הווידאו והשמע הדיגיטליים בכבל יחיד.

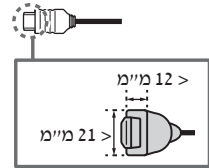

HDMI IN 2/3

- על מנת ליהנות מתוכן באיכות גבוהה 4K 50p/60p, יש לחבר כבל HDMI מהיר באיכות פרימיום לשקע HDMI IN 2/3 ולכוון את [תבנית אות HDMI] ל-[תבנית משופרת].
- לפרטים אודות הפורמטים הנתמכים, יש לעיין בסעיף "מפרט" שבמדריך זה (עמודים 12-13).

Audio Return) HDMI IN 3 ARC (Channel

- חבר את מערכת השמע ל-3 HDMI IN כדי לנתב את שמע הטלוויזיה אל מערכת השמע שלך. מערכת שמע התומכת ב-HDMI ARC מסוגלת לשלוח וידאו אל הטלוויזיה ולקבל שמע מהטלוויזיה דרך אותו כבל HDMI. אם מערכת השמע לא תומכת ב-HDMI ARC, דרוש חיבור נוסף עם DIGITAL AUDIO OUT (OPTICAL).

4 REMOTE RS-232C

- חיבור לתקשורת טורית. לפרטים, עיין בסעיף "RS-232C" בפונקציות הבקרה (עמוד 28).

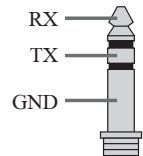

5 HDMI 1 AUDIO IN

- אם בהתקן קיים שקע DVI, חבר אליו HDMI IN 1 באמצעות ממשק מתאם DVI - HDMI (לא מסופק), וחבר אל שקע יציאת השמע של ההתקן HDMI 1 AUDIO IN.

- 1* בעת חיבור ציוד מונו, חבר לשקע השמע (MONO) L.
- 2* להתקן חיצוני שיש לו רק SCART AV OUT, השתמש במתאם SCART-RCA ובכבל מאריך אנלוגי.

3	סקירה
3	הקדמה
3	תרשים חיבור
5	שימוש בשלט הרחוק
5	תיאור חלקי השלט הרחוק
7	פרטי התקנה לשימוש במתלה לקיר של Sony
7	על בטיחות
7	תוריהז
7	אזהרה
8	זהירות
8	אמצעי זהירות
8	התקנת מתלה הקיר (לספקים של Sony)
10	(FW-85/75BZ35F) SU-WL500
10	גצה תנקתהל הנכה
10	שלב 1: בדיקת החלקים הדרושים להתקנה
10	שלב 2: החלטה על מיקום ההתקנה
11	שלב 3: התקנת הבסיס על-גבי הקיר
11	שלב 4: הכנה להתקנת הצג
12	שלב 5: התקנת הצג על-גבי הקיר
14	אישור השלמת ההתקנה
14	בעת הסרת הצג (לספקים של Sony)
15	מפרטים
16	טבלת מידות להתקנת הצג
17	תרשים/טבלת מיקומי ברגים וווים
18	(FW-65/55/49/43BZ35F) SU-WL450
18	התקנת הצג על-גבי הקיר
18	הכנה להתקנה
18	בדיקת החלקים
19	החלטה על מיקום ההתקנה
21	התקנת הבסיס על-גבי הקיר
21	הכנה להתקנת הצג
23	התקנת הצג על-גבי הקיר
24	אישור השלמת ההתקנה
25	מפרטים
26	הגדרות
26	מצב Pro
27	הגדרות מומלצות
28	פונקציות בקרה
28	RS-232C
29	IP
31	נספח
31	תכנה מורחבת

